

PIANTA

SCALA 1:200

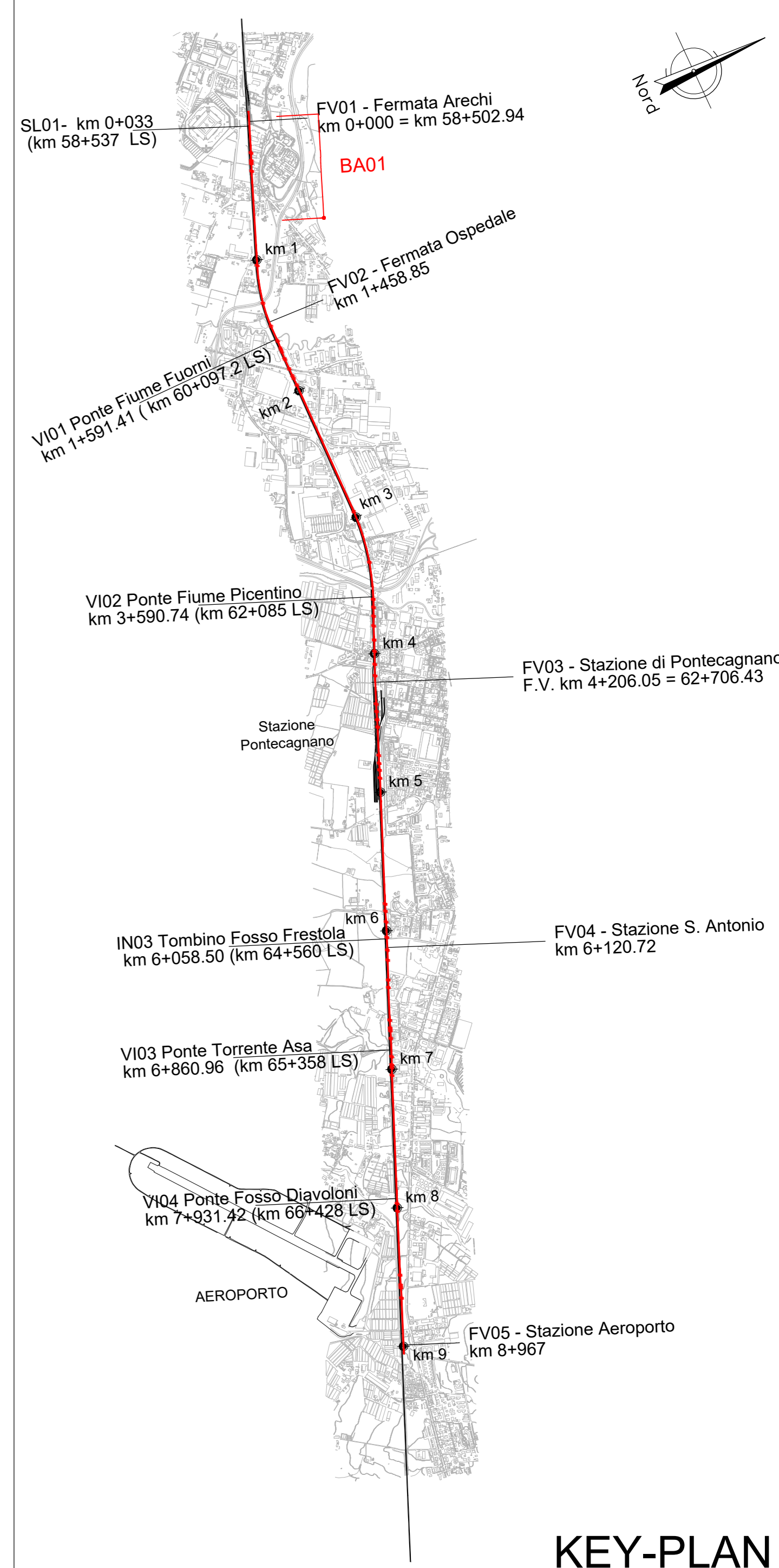
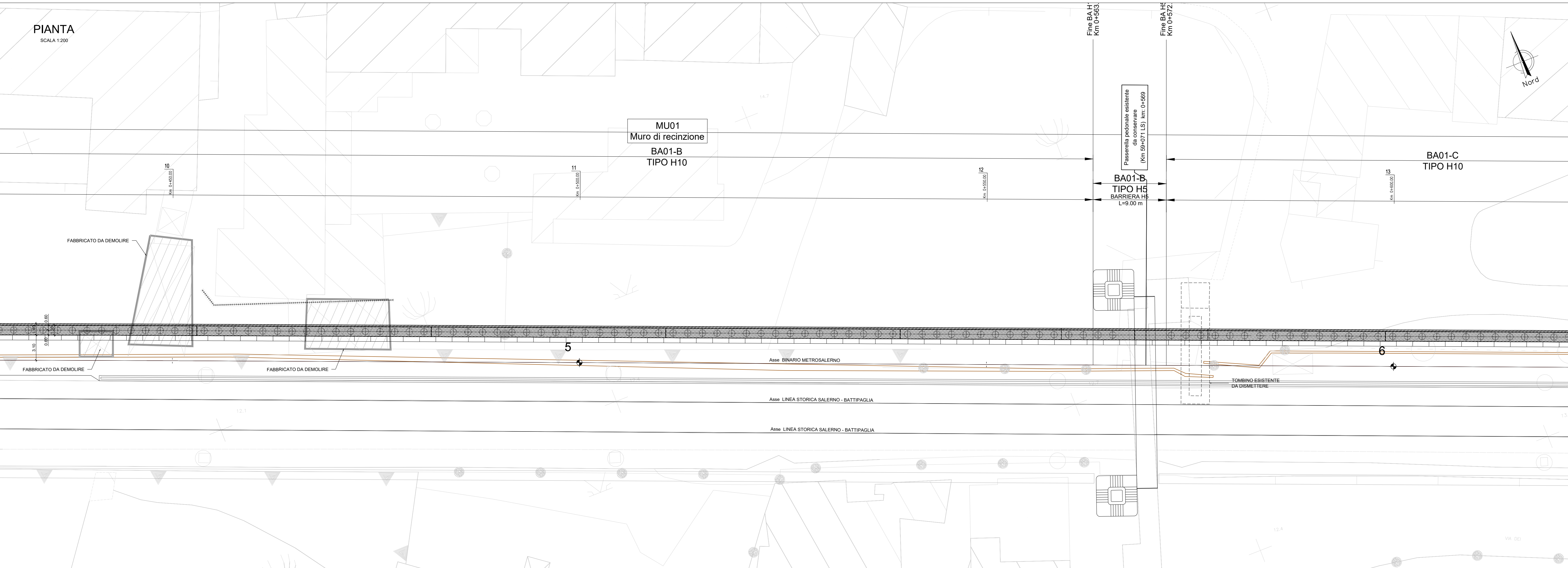

KEY-PLAN

PROSPETTO

SCALA 1:200

BARRIERA ANTIRUMORE BA01

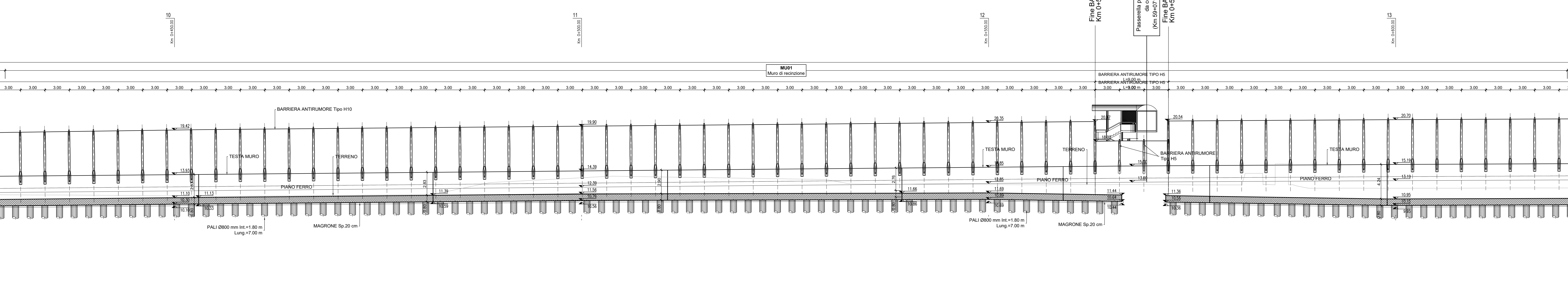

BARRIERE ANTIRUMORE SEZIONE TRASVERSALE 12 - Km 0+550.00 Scala 1:100

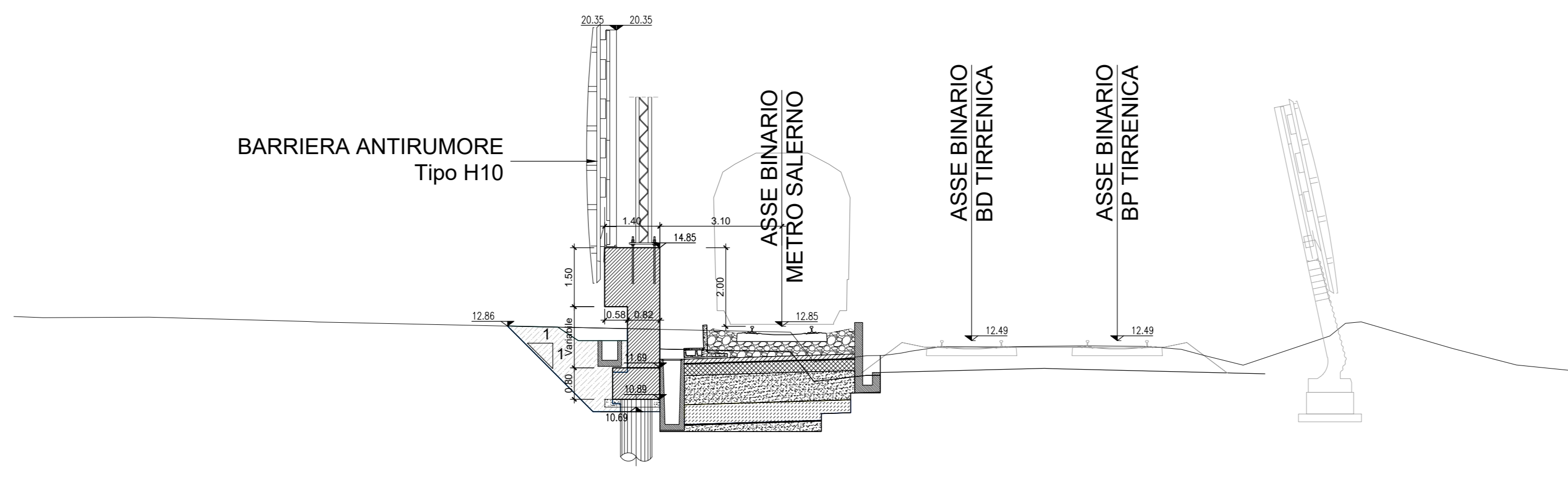

NOTA: Per movimenti terra si rimanda alle sezioni trasversali della linea

NOTA: Nell'eventualità di piccole interferenze si adotterà lo scavalco standard da 4.50 m come da Manuali RFI

NOTA: Le opere presenti lato Linea Storica appartengono al Lotto 01.

Per tabella materiali e incidenza armature vedi elab. NN1X.0.0.D.78.TT.OC.00.0.001

COMMITTENTE:

PROGETTAZIONE:

**U.O. INFRASTRUTTURE SUD**

**PROGETTO DEFINITIVO**

**LINEA SALERNO - PONTECAGNANO AEROPORTO**  
**COMPLETAMENTO METROPOLITANA DI SALERNO**  
**TRATTA ARECHI - PONTECAGNANO AEROPORTO**  
 BARRIERE ANTIRUMORE  
 Lato metro Salerno  
 BA01 - Carpenteria - Pianta prospetti e sezioni - tav 3 di 4

SCALA: varie

COMMESSA	LOTTO	FASE	ENTE	TIPO DOC.	OPERA/DISCIPLINA	PROGR.	REV.
NN1X	00	D	78	BZ	BA0100	003	C

Rev.	Descrizione	Redatto	Data	Verificato	Data	Approvato	Data	Autorizzato Data
A	Emissione Esecutivo	F. Duranti	Set-2020	G. Focella	Set-2020	M. Di Biase	Set-2020	01/04/2021
B	Emissione Esecutivo	F. Duranti	Ott-2020	G. Focella	Ott-2020	M. Di Biase	Ott-2020	01/04/2021
C	Emissione Esecutivo	F. Duranti	Gen-2021	G. Focella	Gen-2021	M. Di Biase	Gen-2021	01/04/2021

nn. Elab.: n. Elab.: