

PIANTA

SCALA 1:200

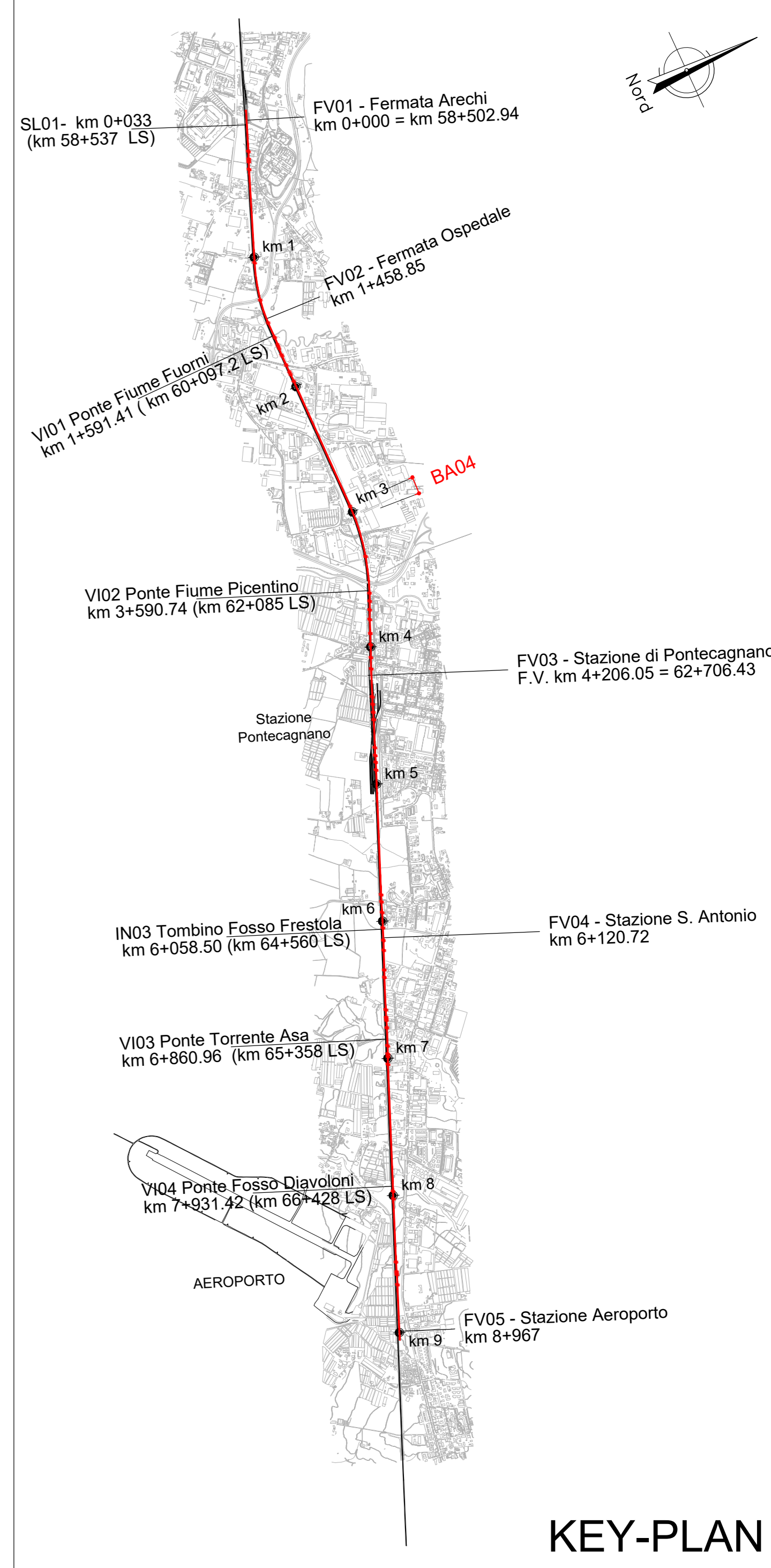
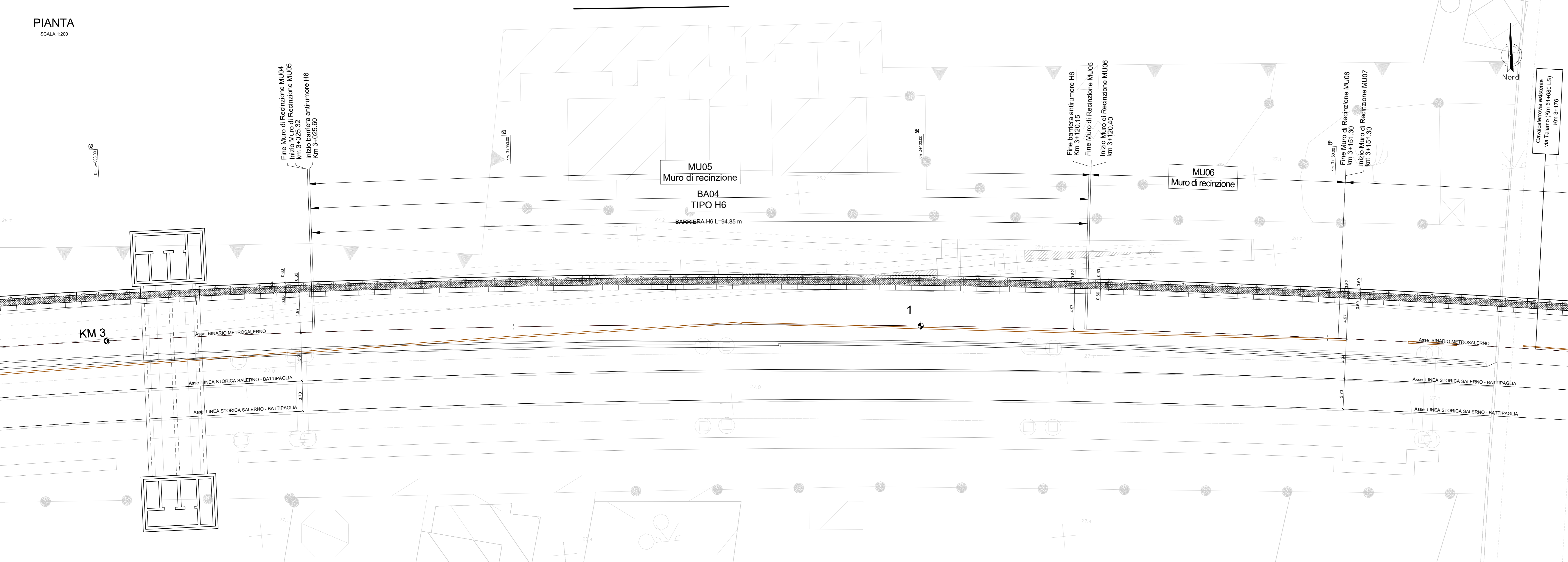

KEY-PLAN

NOTA: Per movimenti terra si rimanda alle sezioni trasversali della linea

NOTA: Nell'eventualità di piccole interferenze si adotterà lo scavalco standard da 4.50 m come da Manuali RFI

NOTA: Le opere presenti lato Linea Storica appartengono al Lotto 01.

Per tabella materiali e incidenza armature vedi elab. NN1X.0.0.D.78.TT.OC.00.0.0.001

PROSPETTO

SCALA 1:200

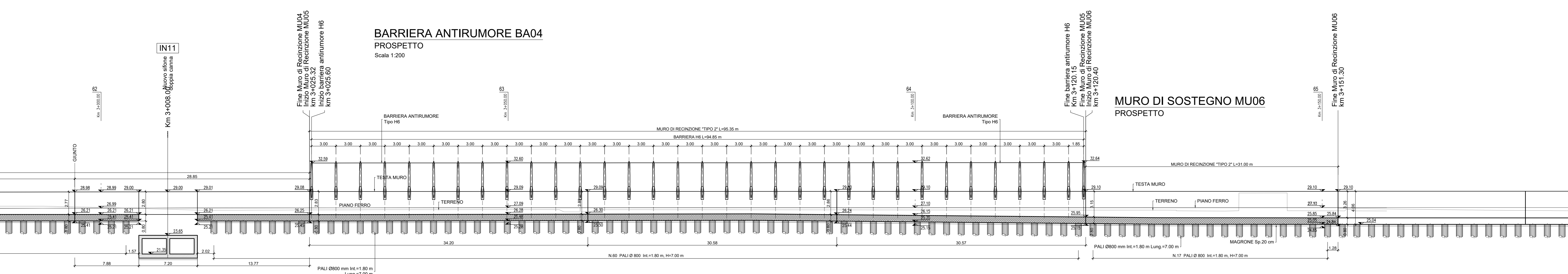

BARRIERE ANTIRUMORE
SEZIONE TRASVERSALE 63 - Km 3+050.00
Scala 1:100

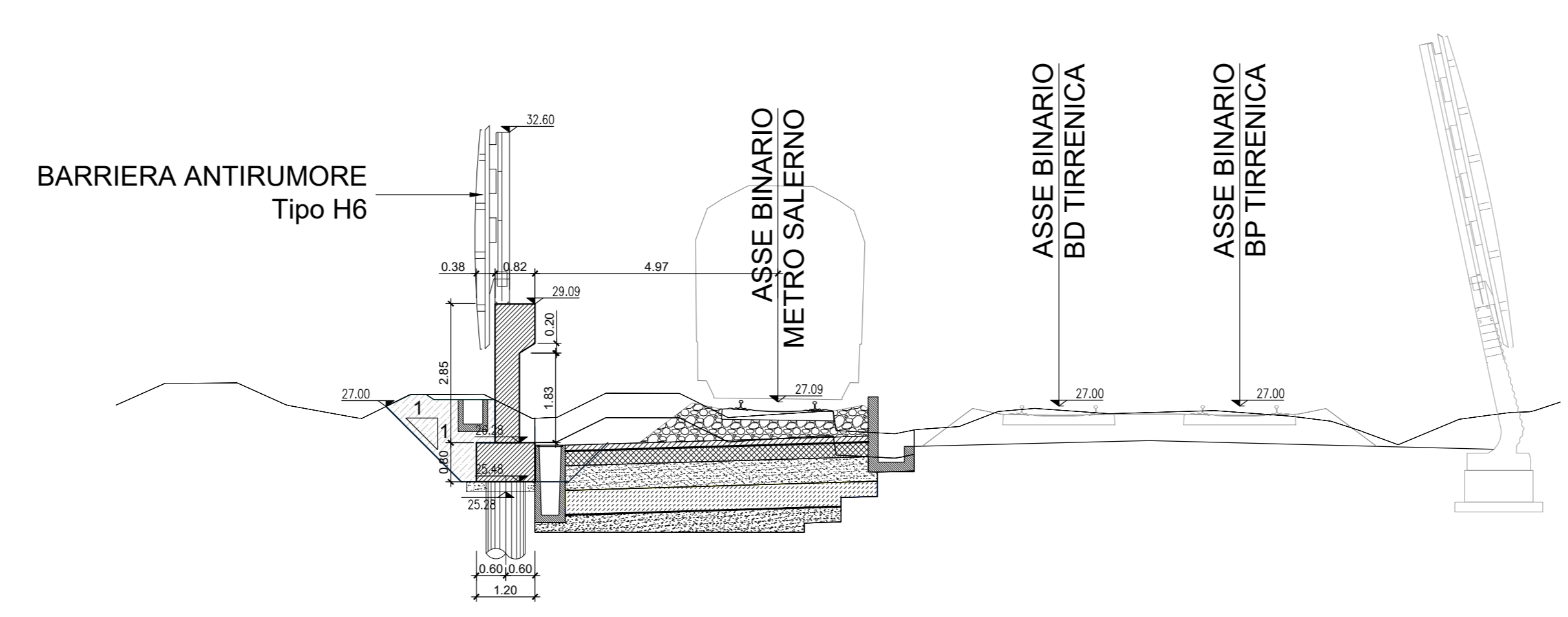

COMMITTENTE:

PROGETTAZIONE:

U.O. INFRASTRUTTURE SUD
PROGETTO DEFINITIVO
LINEA SALERNO - PONTECAGNANO AEROPORTO
COMPLETAMENTO METROPOLITANA DI SALERNO
TRATTA ARECHI - PONTECAGNANO AEROPORTO
 BARRIERE ANTIRUMORE
 Lato metro Salerno
 BA04 - Carpenteria - Pianta prospetti e sezioni

SCALA: varie

Rev.	Descrizione	Redatto	Data	Verificato	Data	Approvato	Data	Autorizzato Data
A	Emissione Esecutoria	F. Duranti	Set-2020	G. Formica	Set-2020	M. Di Stefano	Set-2020	01/10/2021
B	Emissione Esecutoria	F. Duranti	08-2020	G. Formica	08-2020	M. Di Stefano	08-2020	01/10/2021
C	Emissione Esecutoria	F. Duranti	Gen-2021	G. Formica	Gen-2021	M. Di Stefano	Gen-2021	01/10/2021

COMMESSA LOTTO FASE ENTE TIPO DOC. OPERA/DISCIPLINA PROG. REV.
 NN1X 00 D 78 BZ BA0400 001 C

nn. Elab.: n. Elab.:
 NN1X.0.0.D.78.BZ.BA.04.0.0.001.C