

Vista Frontale

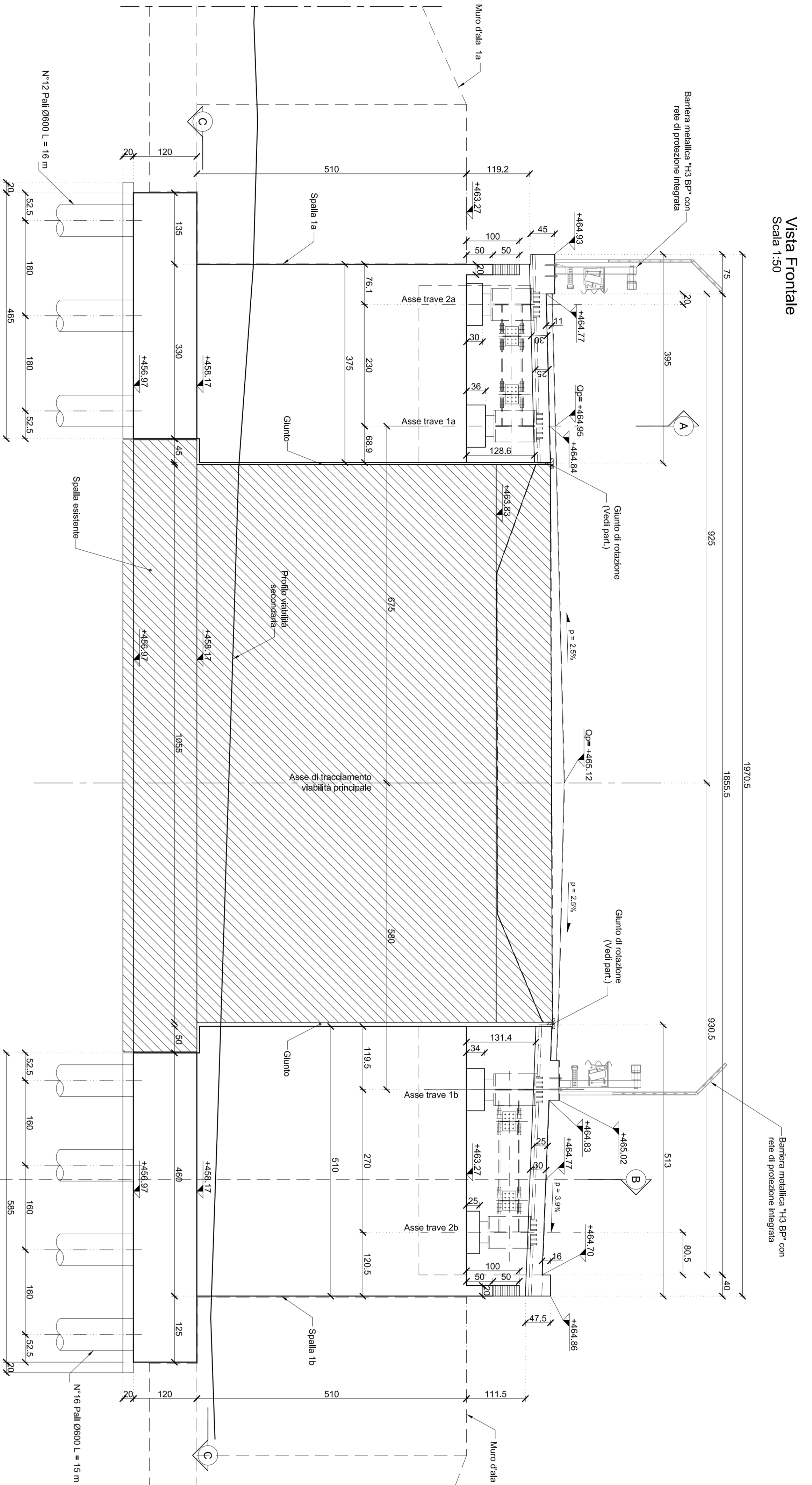

Vista laterale Sx

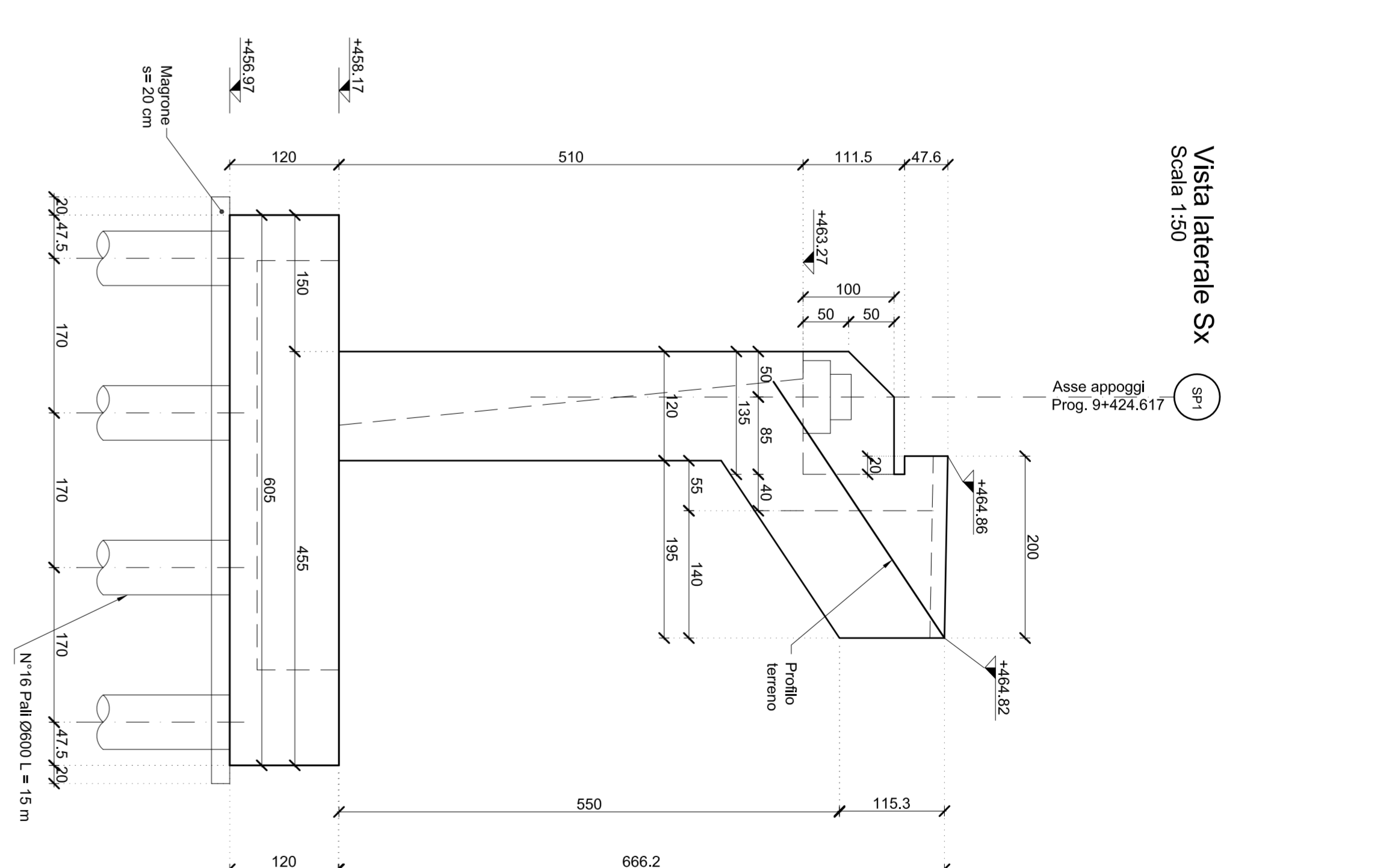

Sezione Longitudinale A-A

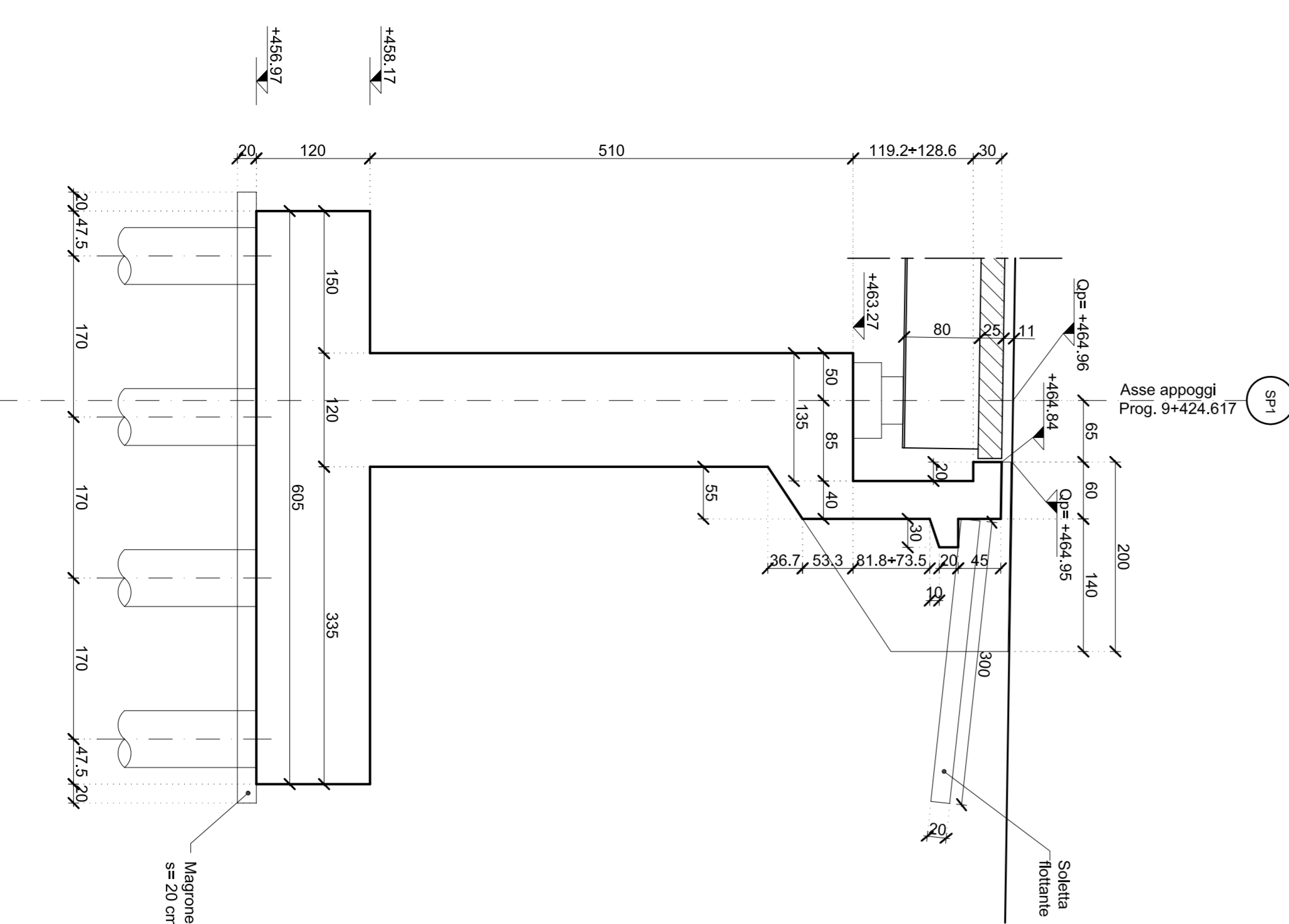

Sezione C-C

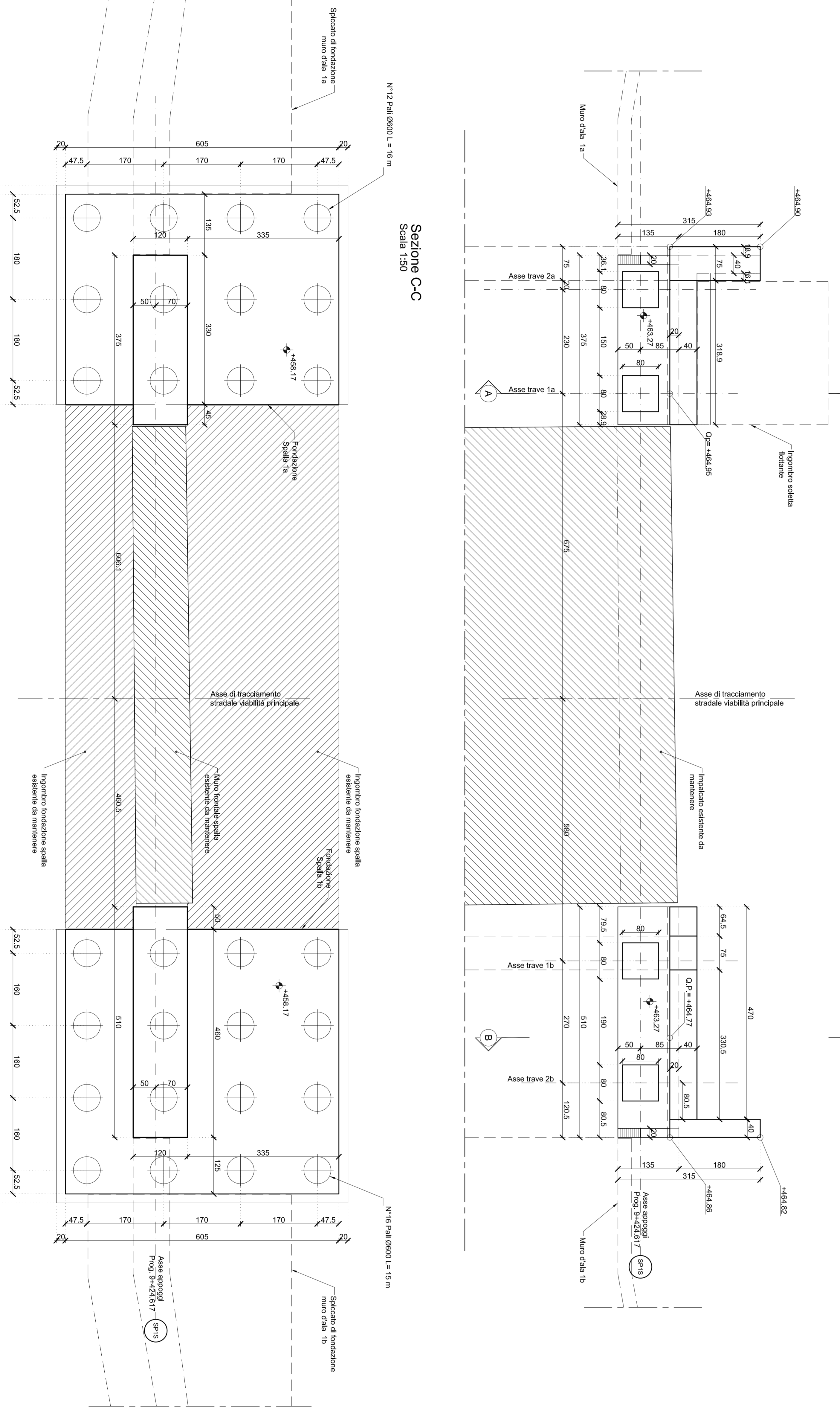

Sezione Longitudinale B-B

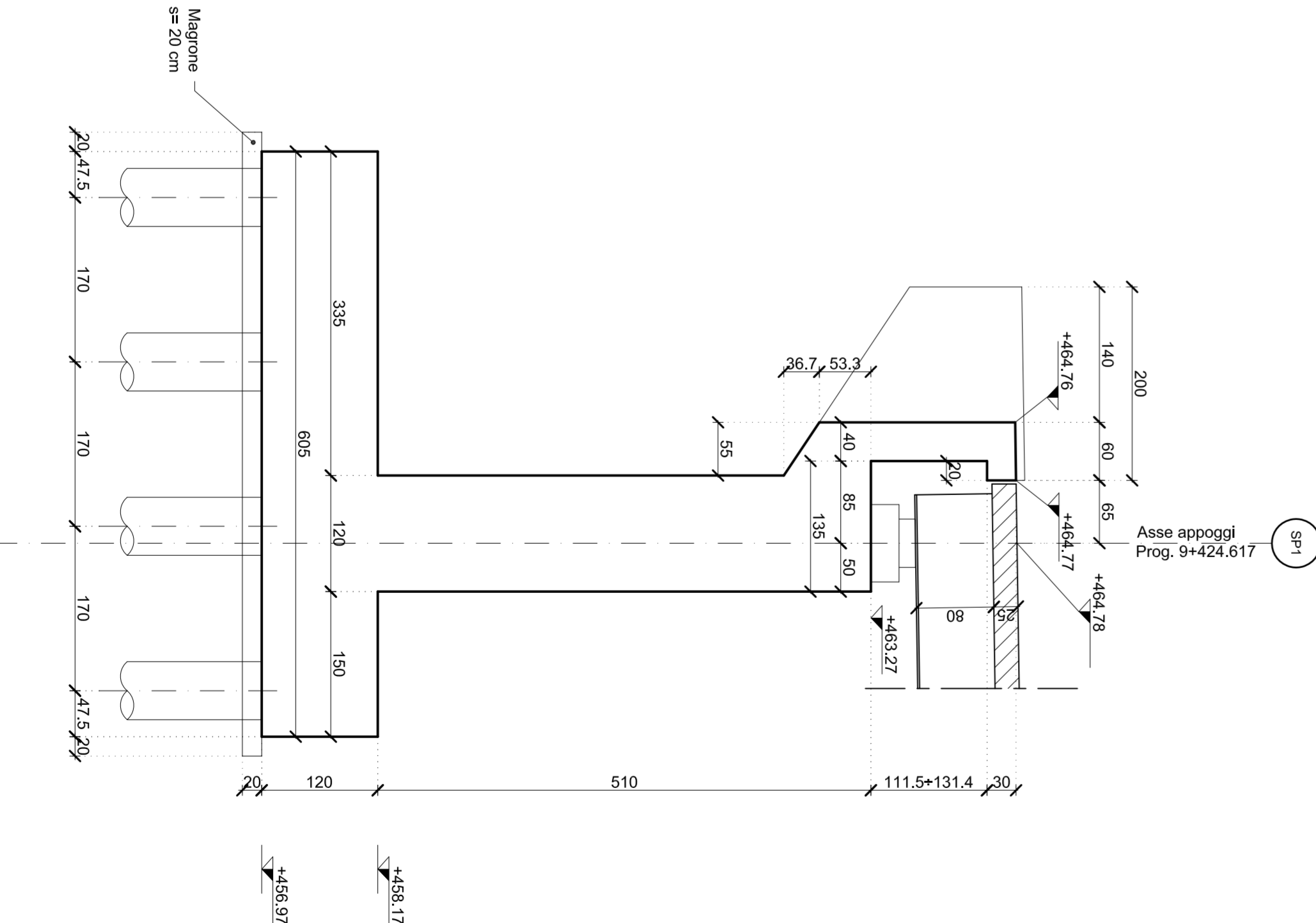

Particolare cordolo muri di risvolto



TABELLA MATERIALI SOTTOVIA ESISTENTI

DESCRIZIONE	di	di	di	di	di
di	di	di	di	di	di
ACQUA IN BARRILE PER CEMT	6.0 cm	4.0 cm	4.0 cm	4.0 cm	4.0 cm
CONCRETO	150 cm	150 cm	150 cm	150 cm	150 cm
AMMORTIZIO	10 cm	10 cm	10 cm	10 cm	10 cm
DIAMETRI MINIMI DI RICCATURA	10 cm	10 cm	10 cm	10 cm	10 cm
CONVENZIONI	...	...	...	...	...

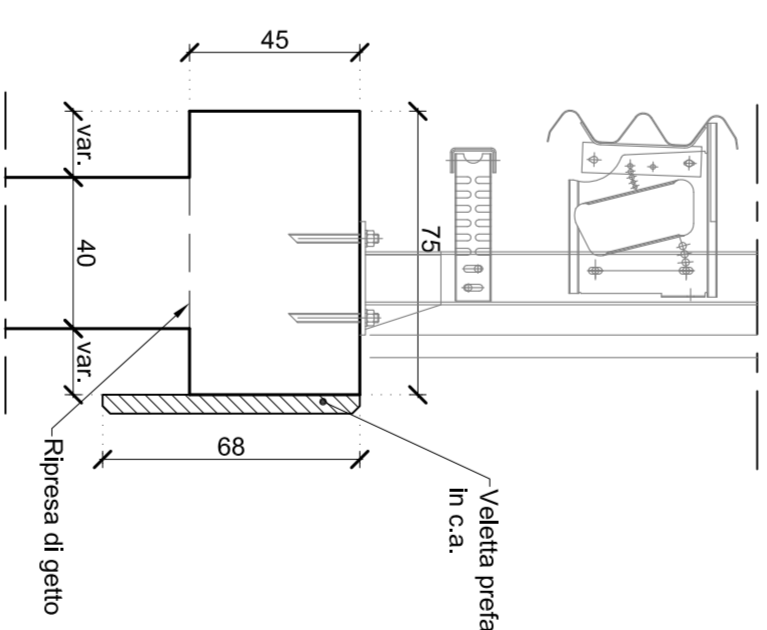
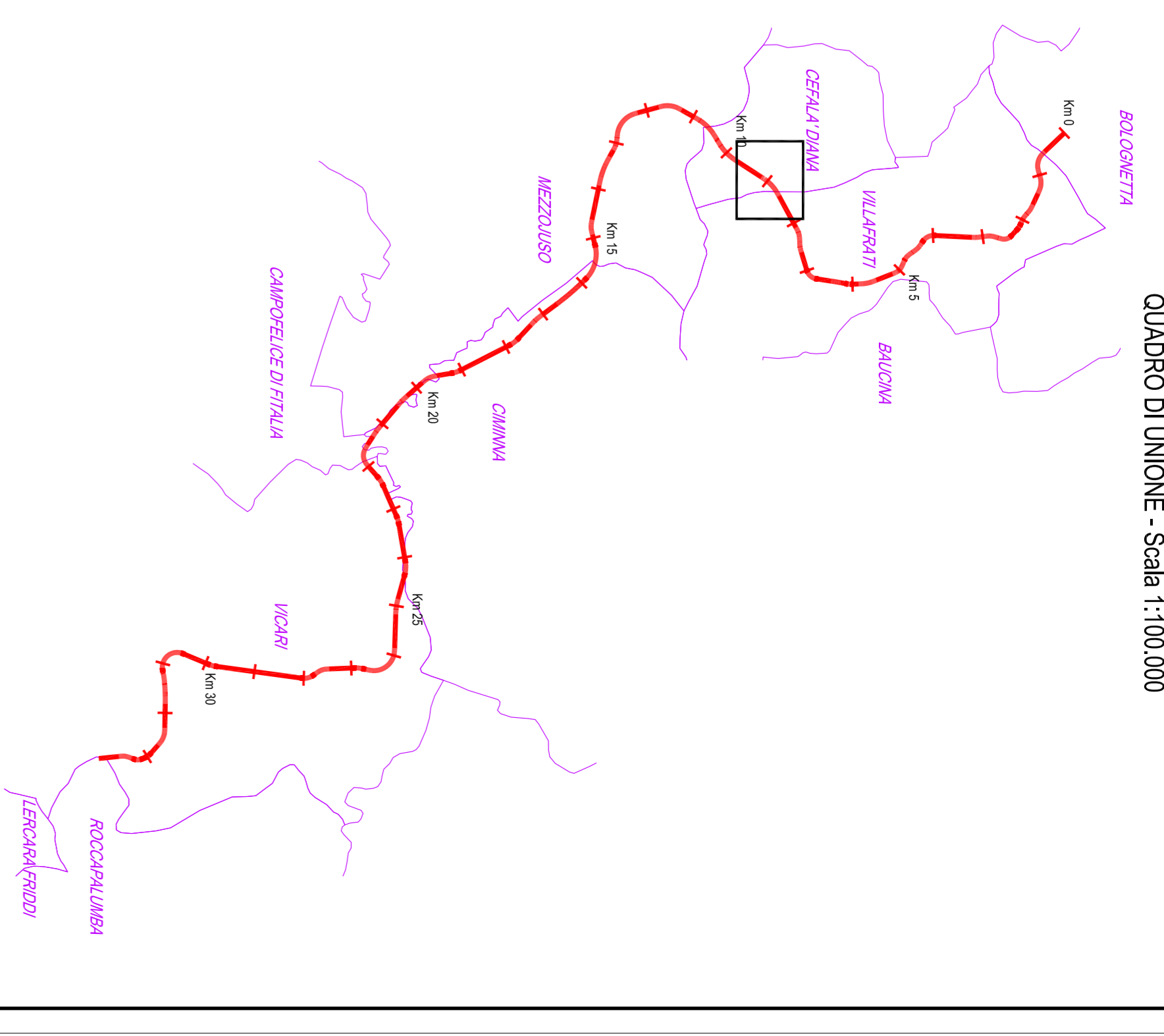

**ANAS S.p.A.**  
DIREZIONE REGIONALE PER LA SICILIA  
PA17108 Palermo - 4° piano Pal.4 - Via S. Oreste 14 - I.P. 01  
dell'Ufficio 2° onorario al posto di lavoro della Direzione Regionale per la Sicilia - Via S. Oreste 14 - I.P. 01  
Bologna S.p.A. - 1° piano - Via S. Oreste 14 - I.P. 01

**PERIZIA DI VARIANTE N3 -**  
**MODIFICA TECNICA 245**  
**OPERE PARTE - INTERVENTI SU SOTTOVIA ESISTENTI**  
**SOTTOVIA ESISTENTE AL KM 9+433.57 - SINCOLO CEFALÀ DIANA**  
Capientella spalla 1

Codice Unico Progetto (CUP): **F41B03000230001**

Codice elaborato: **PA17108 PE**

CONTRATTO: **4 1 1 3 1 7**

PROGETTO: **ACS Ingegneri**

1° Direttore dei Lavori: **Roberto Favaro**

2° Direttore dei Lavori: **Roberto Favaro**

3° Direttore dei Lavori: **Roberto Favaro**

4° Direttore dei Lavori: **Roberto Favaro**