

SEZIONI TIPO PER DEVIAZIONE SCOLI

Scala 1:50

SEZIONE TIPO TRAPEZIA IN TERRA
(con pendenza 2:3)

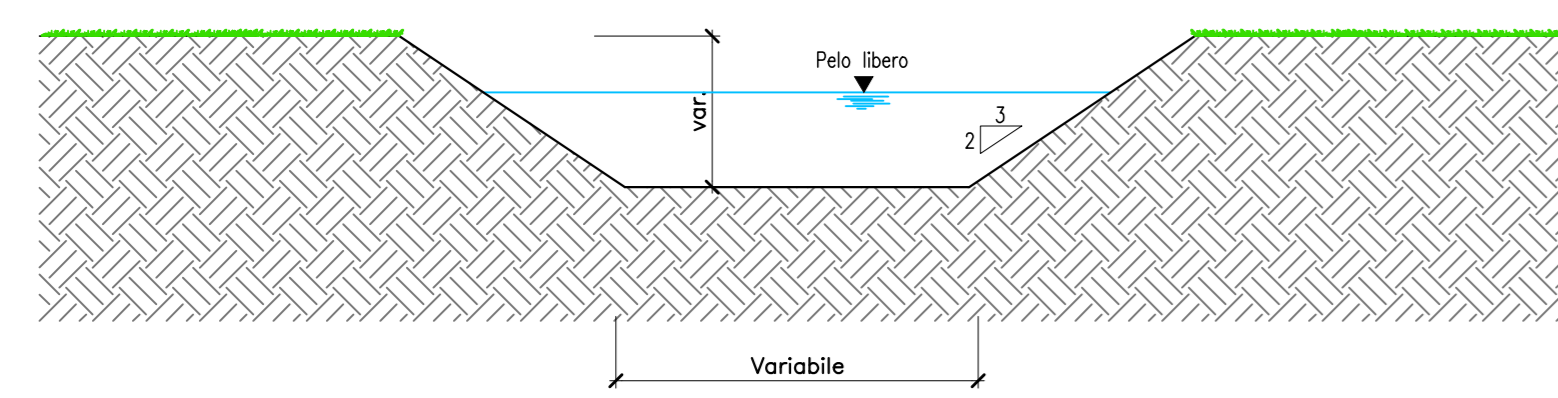

SEZIONE TIPO TRAPEZIA RIVESTITA IN MATERASSI
(con pendenza 3:2)

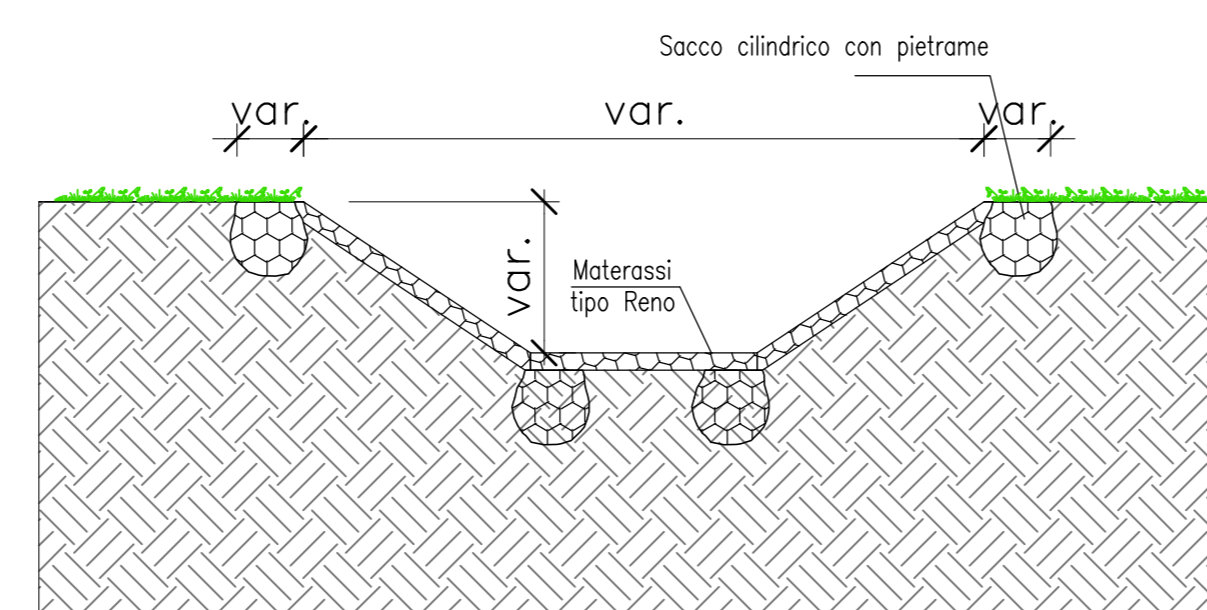

SEZIONE TIPO TRAPEZIA IN MATERASSI
ANCORATA CON TIRAFONDI
(con pendenza 1:1)

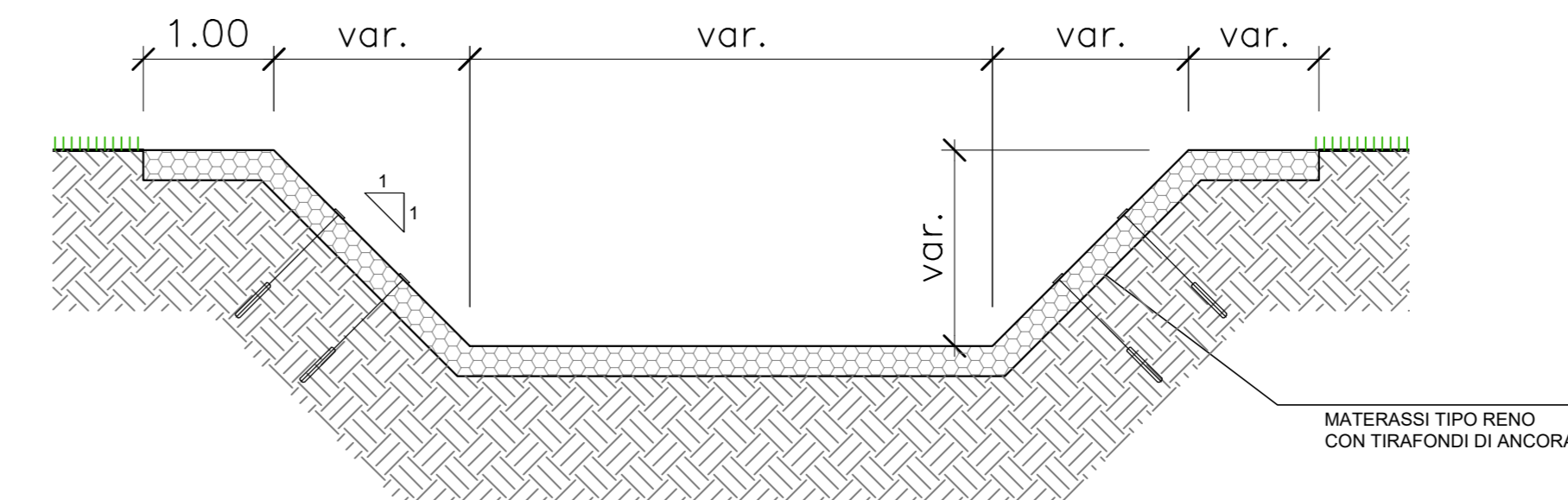

SEZIONE TIPO TRAPEZIA RIVESTITA IN CLS
(con pendenza 1:1)

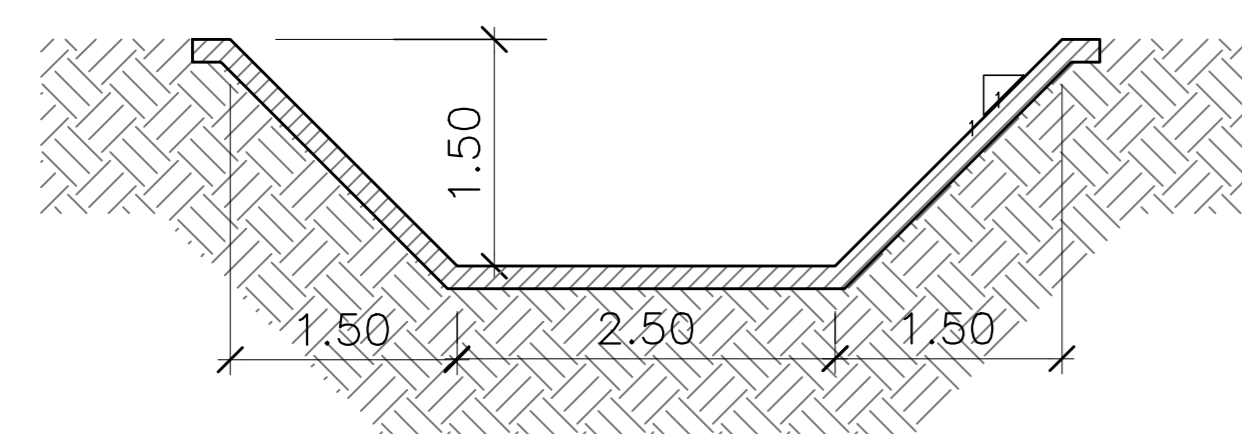

SEZIONE TIPO TRAPEZIA IN MATERASSI
(con pendenza 3:2)

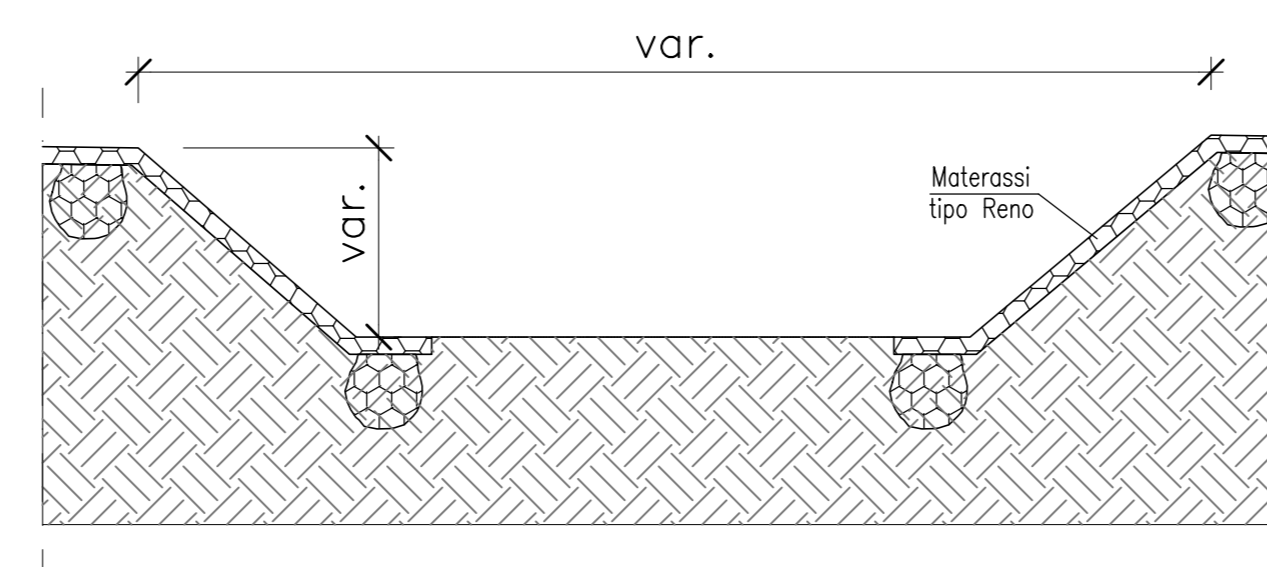

SEZIONE TIPO TRAPEZIA IN MATERASSI
ANCORATA CON TIRAFONDI E GABBIONI DI AMMORSAMENTO AL PIEDE
(con pendenza 1:1)

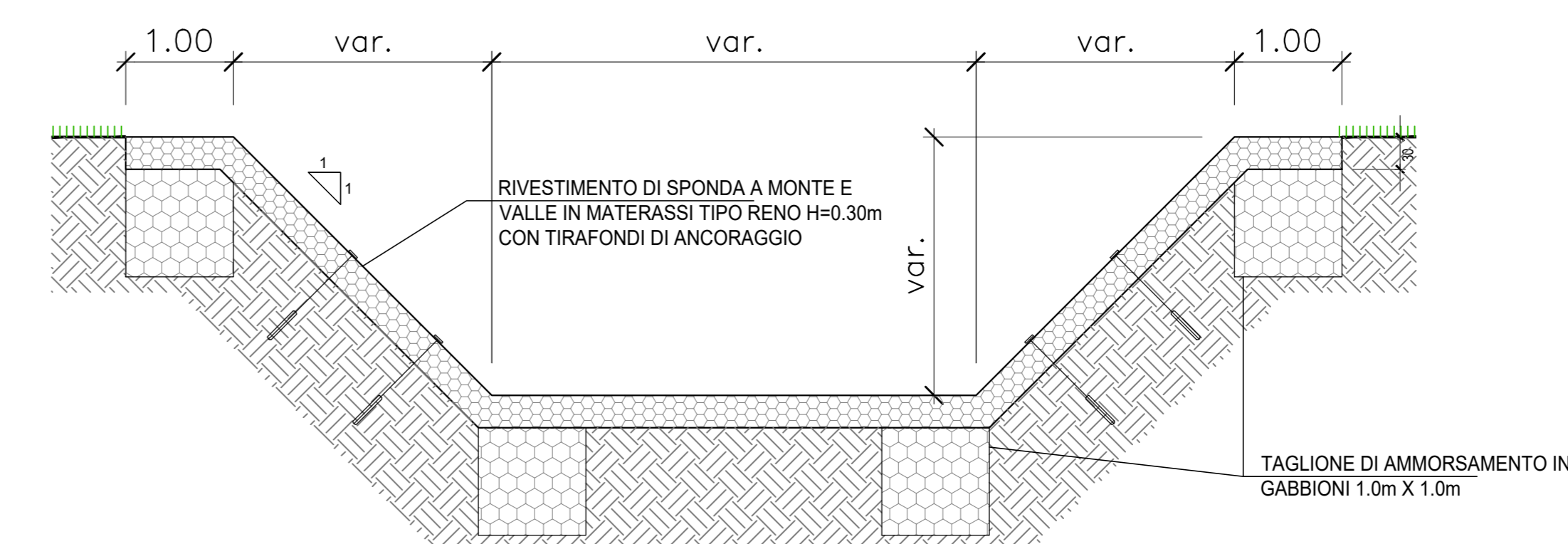

SEZIONE TIPO TRAPEZIA IN PIETRAMA
(con pendenza 1:1)

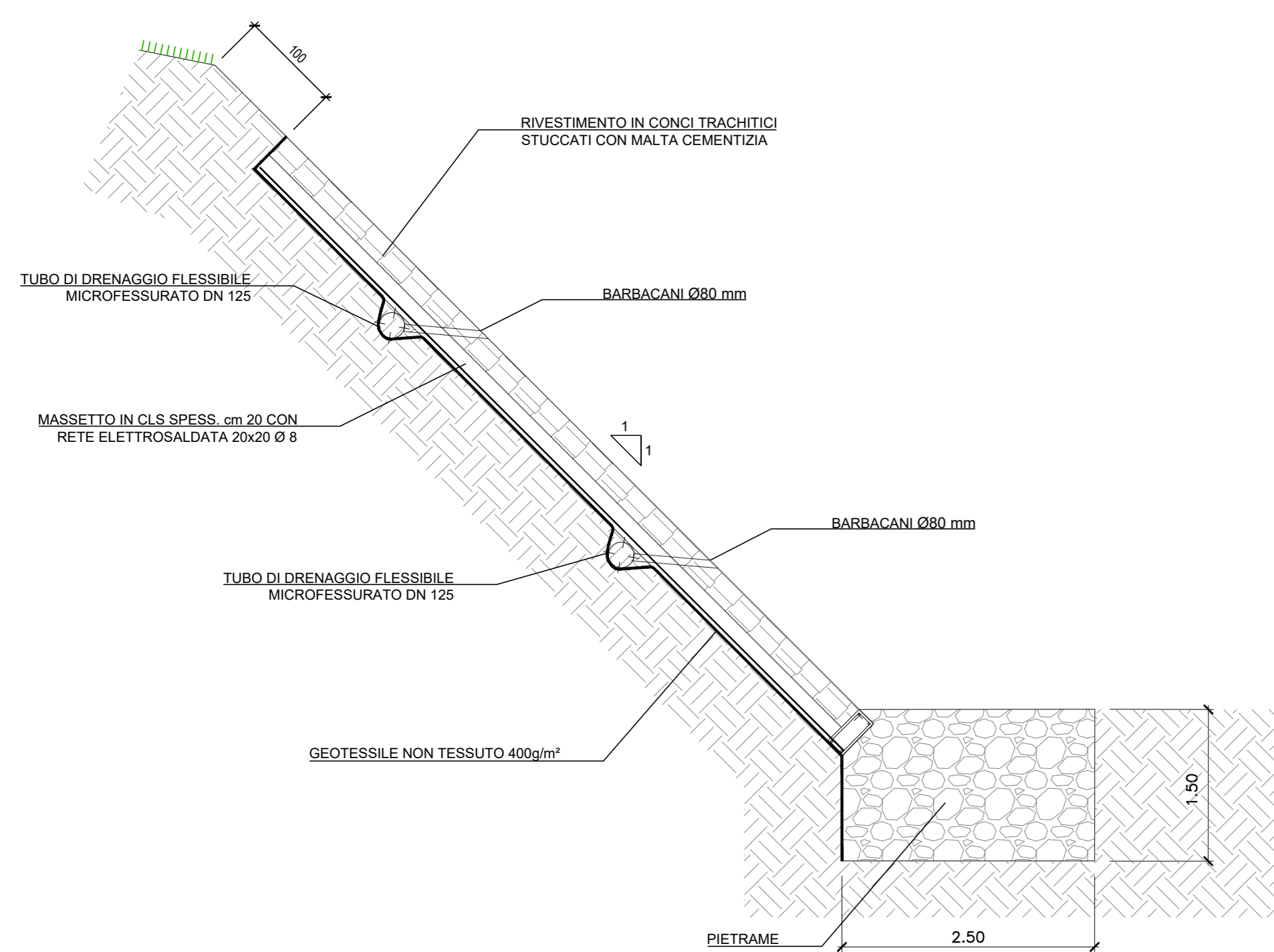

SEZIONE TIPO TRAPEZIA IN PIETRAMA
(con pendenza 2:3)

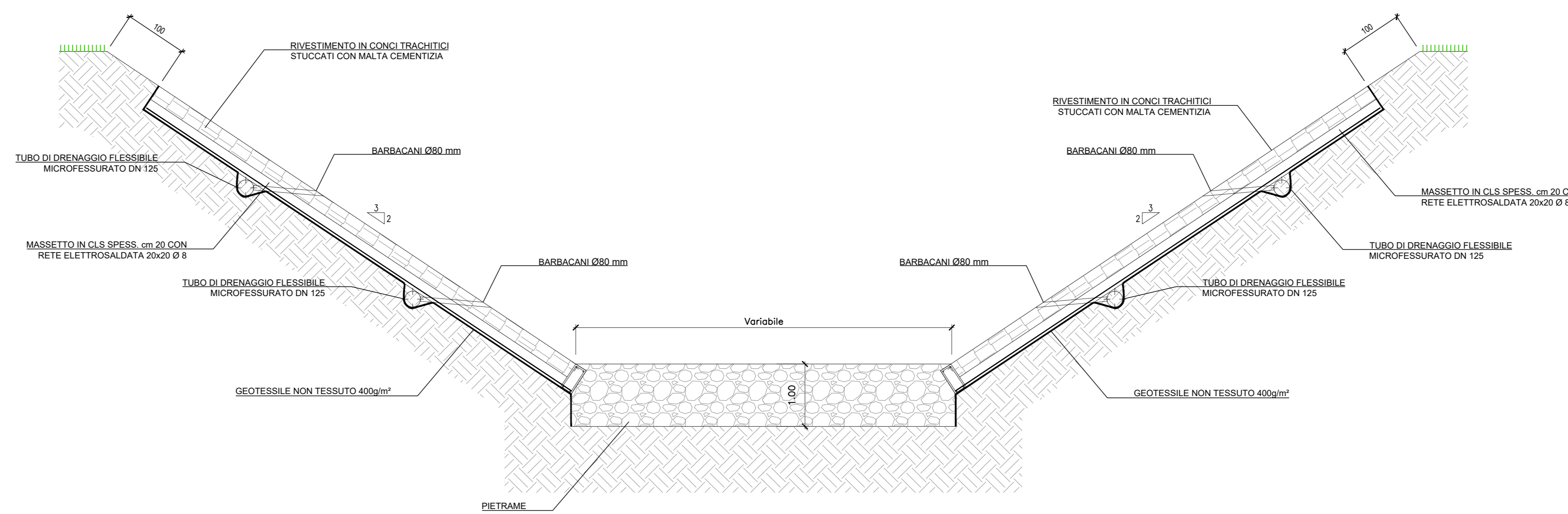

DETTAGLIO RIVESTIMENTO

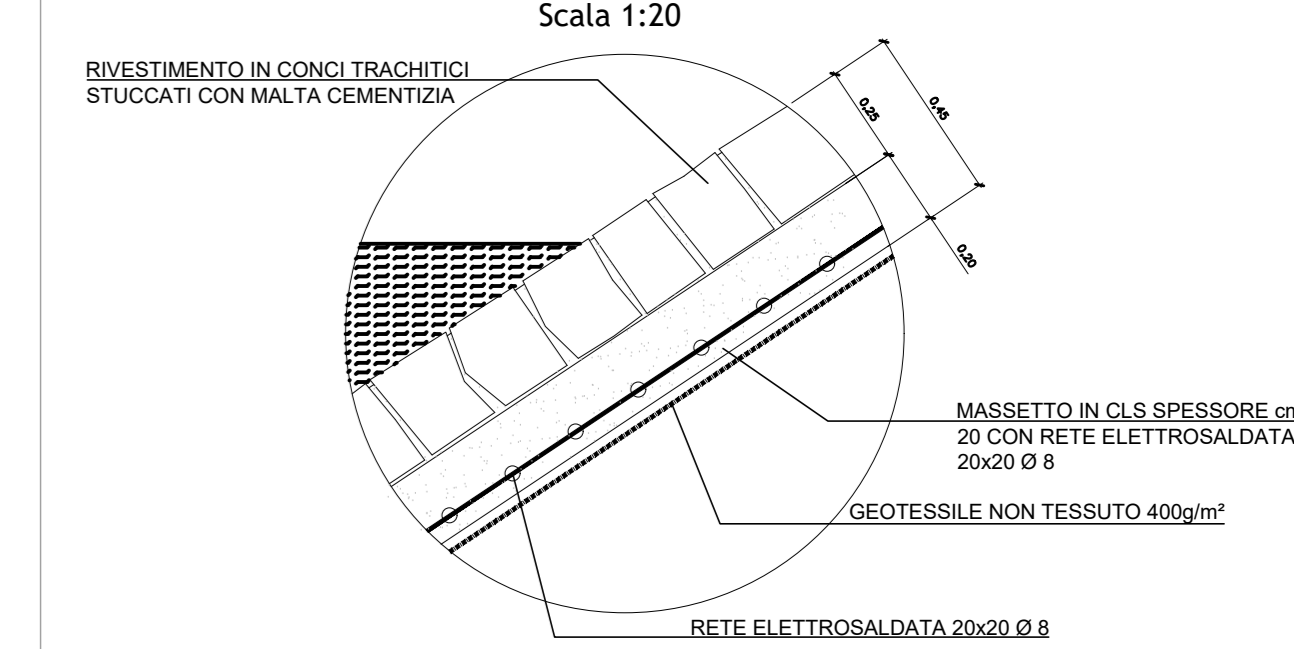

SEZIONE TIPO AD "U" IN CLS
CANALETTA 5.50x4.00 m

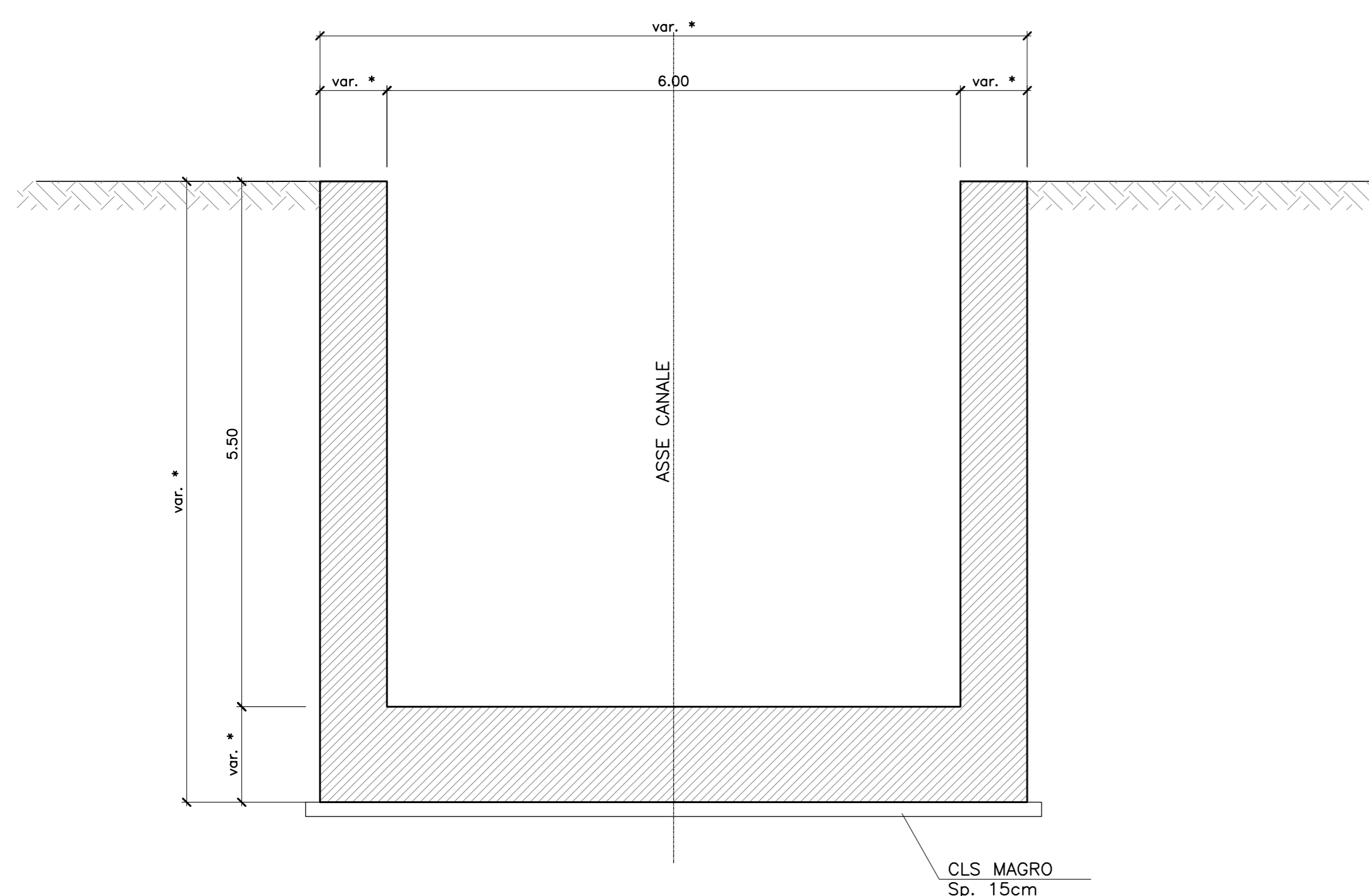

SEZIONE TIPO AD "U" IN CLS
CANALETTA 5.00 X 3.00 m

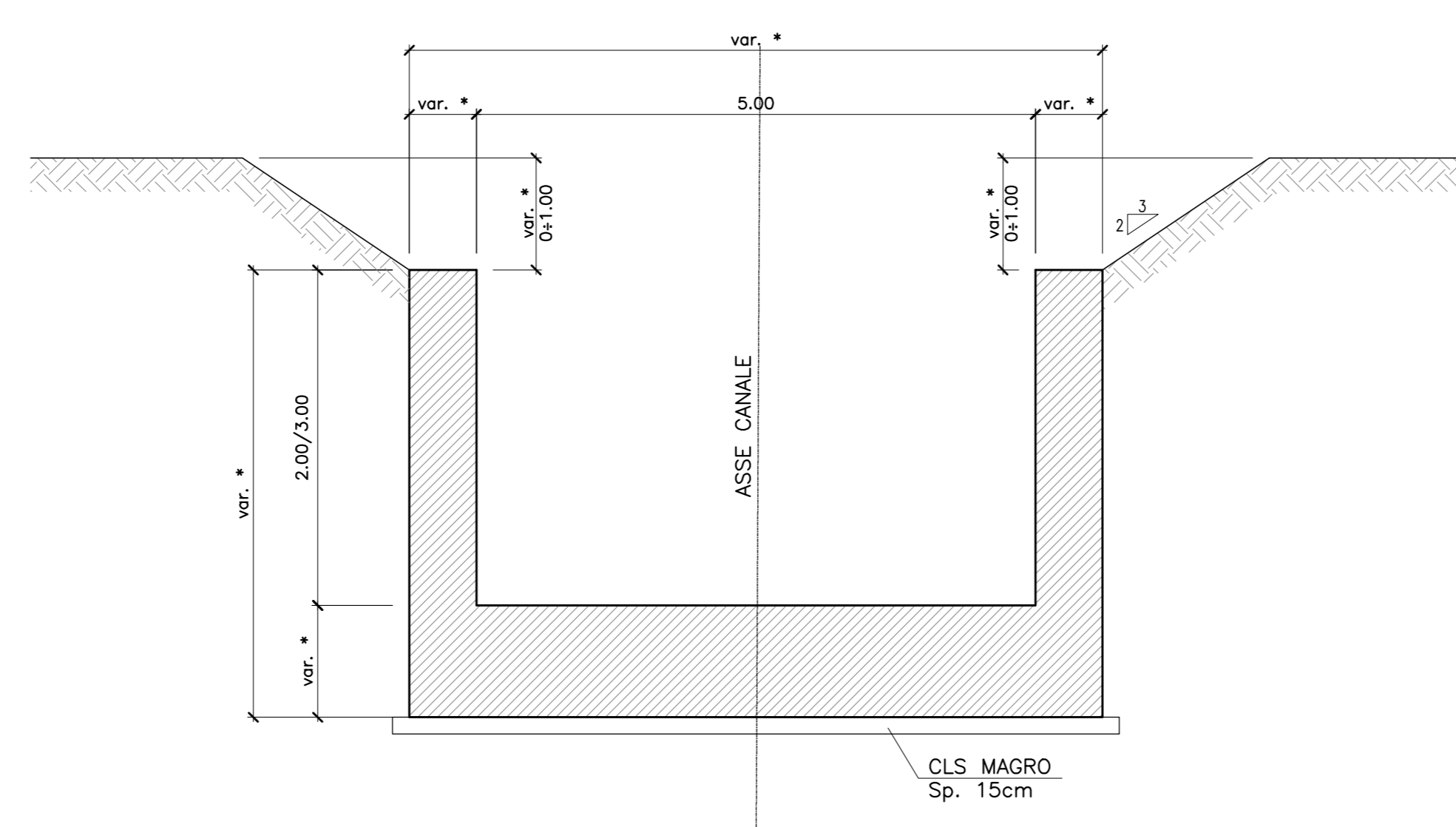

SEZIONE TIPO AD "U" IN CLS
CANALETTA 1.50 X 2.00 m

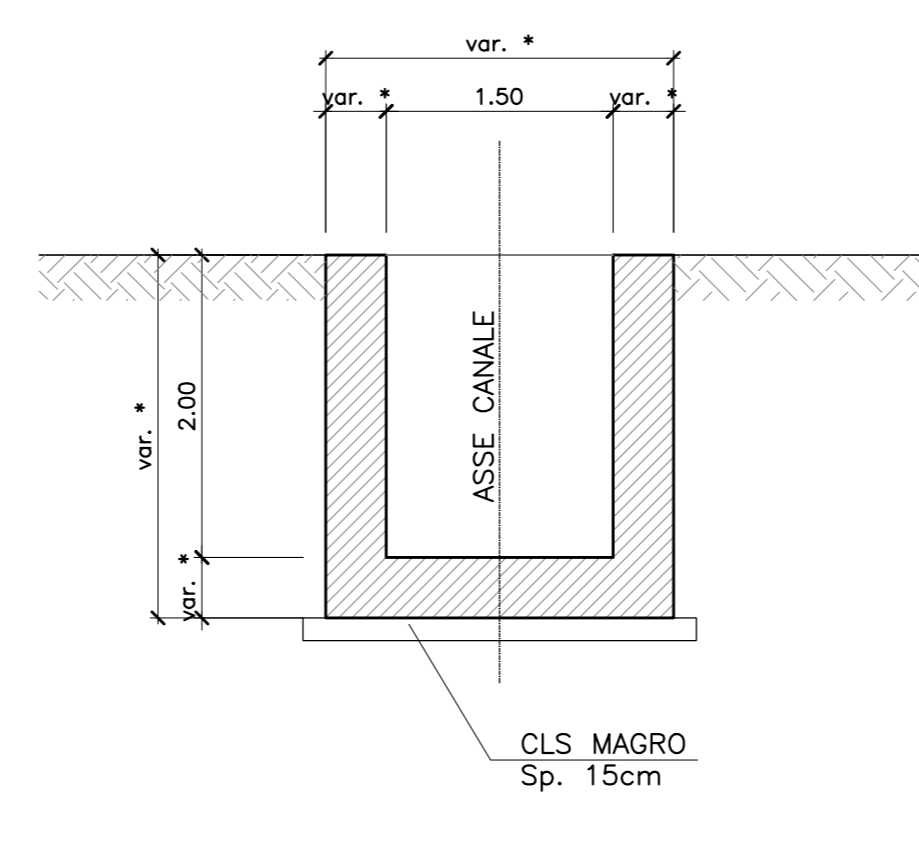

SEZIONE TIPO AD "U" IN CLS
CANALETTA 2.00 X 2.00 m

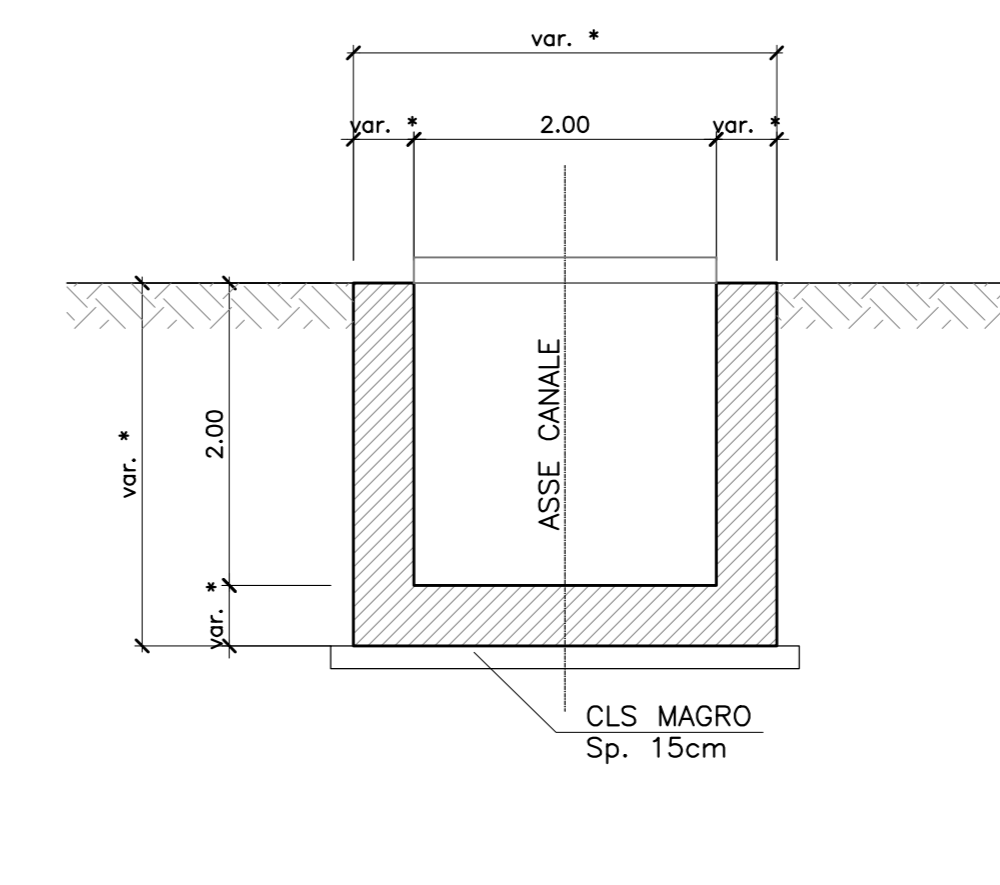

* Per gli spessori variabili del CLS fare riferimento agli specifici elaborati di WBS

COMMITTENTE:  **ALTA SORVEGLIANZA:** 

GENERAL CONTRACTOR: 

INFRASTRUTTURE FERROVIARIE STRATEGICHE DEFINITE DALLA LEGGE OBIETTIVO N. 443/01
LINEA A.V. /A.C. TORINO-VENEZIA Tratta VERONA-PADOVA
Lotto funzionale Verona-Bivio Vicenza

PROGETTO ESECUTIVO
PARTE GENERALE
IDROLOGIA E IDRAULICA
GENERALE
SEZIONI TIPOLOGICHE DEVIAZIONI IDRAULICHE

COMMESSA	LOTTO	FASE	ENTE	TIPO DOC.	OPERA/DISCIPLINA	PROG.	REV.	FOGLIO
117	10	E	12	SIC	11010101	001	B	11

GENERAL CONTRACTOR: **Iricav Due**
Ing. Paolo CARBONIA
Data: Aprile 2021

DIRETTORE LAVORI: **SCALA:** 1:50
votie

PROGETTAZIONE:

Rev.	Descrizione	Elabora	Data	Verifcato	Data	Approvato	Data
A	FIRMA INGEGNERIA	14/04/2021	14/04/2021	14/04/2021	14/04/2021	14/04/2021	14/04/2021
B	REVISIONE GENERALE	14/04/2021	14/04/2021	14/04/2021	14/04/2021	14/04/2021	14/04/2021

CG: 837793701 CUP: J11E100000009 File: 11700020000000000000
Progetto cofinanziato dalla Unione Europea

TUTTI I DIRITTI DEL PRESENTE DOCUMENTO SONO RISERVATI. LA PRODUZIONE ANCHE PARZIALE È VIETATA