

PANNELLO SECONDARIO L=2,50m
SCALA 1:50

SEZIONE TRASVERSALE
SCALA 1:50

VISTA FRONTALE- Lato Scavo
SCALA 1:50

VISTA LATERALE
SCALA 1:50

VISTA FRONTALE
Lato Scavo
SCALA 1:50

GABBIA n.1 L=9,00m

VISTA FRONTALE
Lato Terra
SCALA 1:50

VISTA LATERALE
SCALA 1:50

GABBIA n.2 L=9,70m

VISTA FRONTALE
Lato Scavo
SCALA 1:50

VISTA FRONTALE
Lato Terra
SCALA 1:50

VISTA LATERALE
SCALA 1:50

DESEI NI DI RIFERIMENTO

GABIE dal km 6+241,33 al km 6+842,53	
Diatrammi e tamponi di fondo - Planimetria di tracciamento e profili longitudinali Tav. 1	IN171E2PAGAD1E0001
Diatrammi e tamponi di fondo - Planimetria di tracciamento e profili longitudinali Tav. 2	IN171E2PAGAD1E0002
Diatrammi e tamponi di fondo - Planimetria di tracciamento e profili longitudinali Tav. 3	IN171E2PAGAD1E0003
Diatrammi e tamponi di fondo - Planimetria di tracciamento e profili longitudinali Tav. 4	IN171E2PAGAD1E0004
Diatrammi e tamponi di fondo - Planimetria di tracciamento e profili longitudinali Tav. 5	IN171E2PAGAD1E0005
Diatrammi e tamponi di fondo - Planimetria di tracciamento e profili longitudinali Tav. 6	IN171E2PAGAD1E0006
Diatrammi e tamponi di fondo - Planimetria di tracciamento e profili longitudinali Tav. 7	IN171E2PAGAD1E0007
Diatrammi e tamponi di fondo - Planimetria di tracciamento e profili longitudinali Tav. 8	IN171E2PAGAD1E0008
Diatrammi e tamponi di fondo - Planimetria di tracciamento e profili longitudinali Tav. 9	IN171E2PAGAD1E0009
Diatrammi e tamponi di fondo - Sezioni trasversali	IN171E2PAGAD1E0010
Diatrammi e tamponi di fondo - Corrali guida - Pianta scavi e planimetria di tracciamento Tav. 1	IN171E2PAGAD1E1001
Diatrammi e tamponi di fondo - Corrali guida - Pianta scavi e planimetria di tracciamento Tav. 2	IN171E2PAGAD1E1002
Diatrammi e tamponi di fondo - Corrali guida - Pianta scavi e planimetria di tracciamento Tav. 3	IN171E2PAGAD1E1003
Diatrammi e tamponi di fondo - Corrali guida - Pianta scavi e planimetria di tracciamento Tav. 4	IN171E2PAGAD1E1004
Diatrammi e tamponi di fondo - Corrali guida - Pianta scavi e planimetria di tracciamento Tav. 5	IN171E2PAGAD1E1005
Fasi esecutive - Tratto senza tamponi di fondo da PK. 6+279,43 al PK. 6+647,73	IN171E2PAGAD1E0001
GABIE dal km 6+241,33 al km 6+842,53	
Fasi esecutive - Tratto senza tamponi di fondo da PK. 6+647,73 al PK. 6+842,53	IN171E2PAGAD1E0002
GABIE dal km 6+241,33 al km 6+842,53	
Fasi esecutive - Camera di arrivo	IN171E2PAGAD1E0003
GABIE dal km 6+241,33 al km 6+842,53	
Piazzi di appoggimento - Dettagli	IN171E2PAGAD1E0004
GABIE dal km 6+241,33 al km 6+842,53	
Opera provvisoria "O" - Planimetria, progetto e sezioni	IN171E2PAGAD1E0006

NOTE GENERALI

- DOVRA' ESSERE GARANTITA L'INTELETTUALTA' DI GETTO MIN. 50cm AL DI SOPRA DELLA QUOTA FINITA DI SOMMITA' PANNELLI INDICATA SUL DISEGNO. LA MASSIMA ALTEZZA SARA' SCARICATA E LA SUPERFICIE DELLA TESTA DEL DIAPHRAMA SARA' PULITA E SANATA PRIMA DEL GETTO DELLA TRAVE DI CORMANNO.
- PRIMA DELLA PRODUZIONE DELLE GABIE DI ARMATURA DEI PANNELLI, L'APPALTATORE HA L'OBLIGO DI VERIFICARE LA POSSIBILITA' DI MOVIMENTARE E SOVRAPPORRE CORRETTAMENTE LE GABIE STESS E DI INSERIRE IDONEO TUBO GETTO AL LORO INTERNO.
- L'ARMATURA DI CONFEZIONAMENTO/FRIGIDIMENTO E SOLLEVAMENTO DELLE GABIE DOVRA' ESSERE VERIFICATA/MODIFICATA DALL'APPALTATORE IN FUNZIONE DELLE PROPRIE ESIGENZE SPECIFICHE DI MOVIMENTAZIONE E ASSEMBLAGGIO.
- I DETTAGLI COSTRUTTIVI DELLE PIAZZOLE DI SPALLA E LE FASI DI POSIZIONAMENTO/ARMAZIONE DELLE STESS E SARANNO VERIFICATI DALL'APPALTATORE DEI DIAPHRAMI PRIMA DELL'AVVIO DELLE ATTIVITA'.

CARATTERISTICHE DEI MATERIALI

DESCRIZIONE	CODICE
Tabella Materiali	IN171E24TGA0100001A

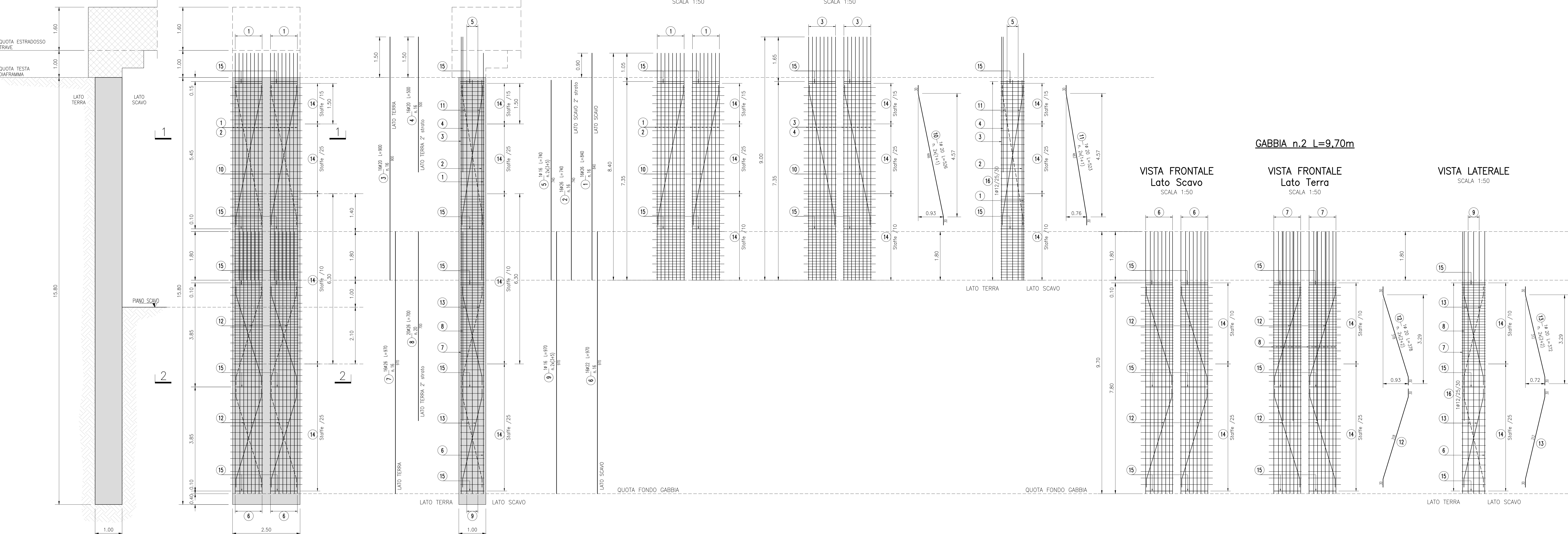

SEZIONE 1-1
SCALA 1:50

SEZIONE 2-2
SCALA 1:50

SEZIONE TIPO
SCALA 1:25

DETTAGLI DISTANZIATORI

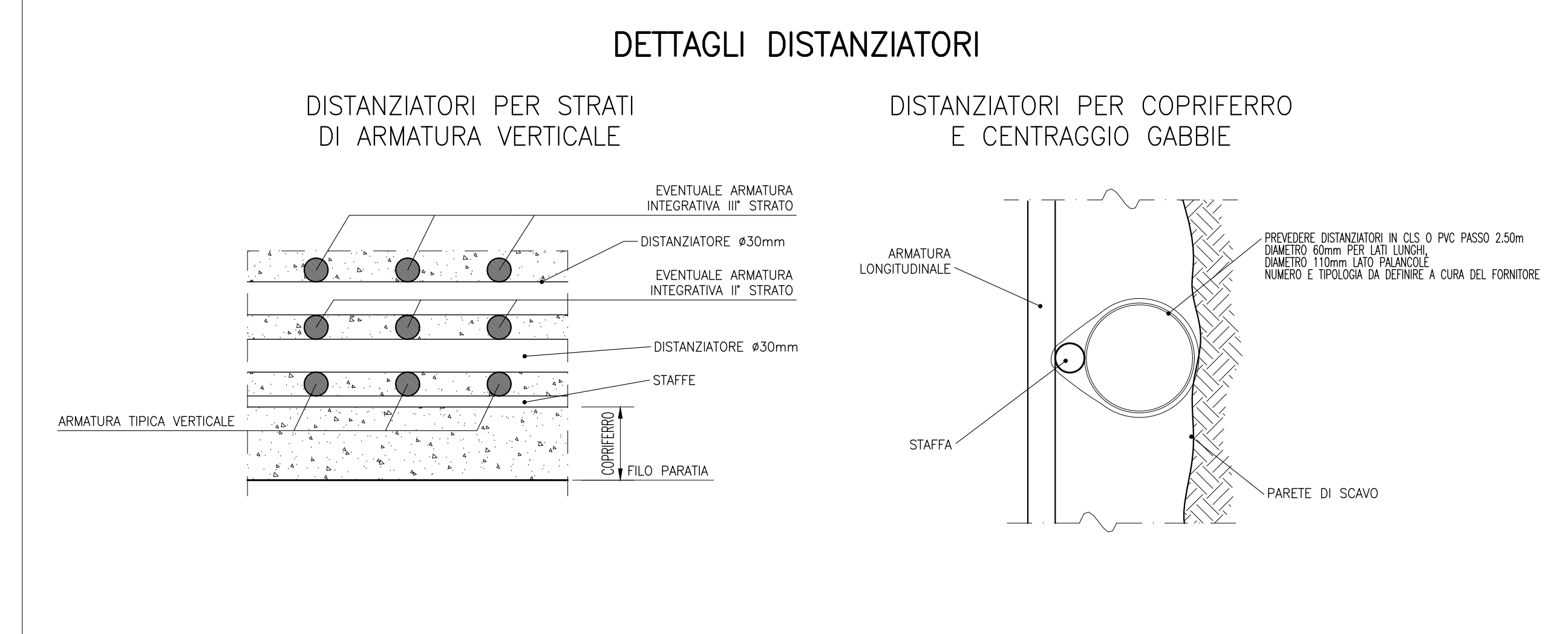
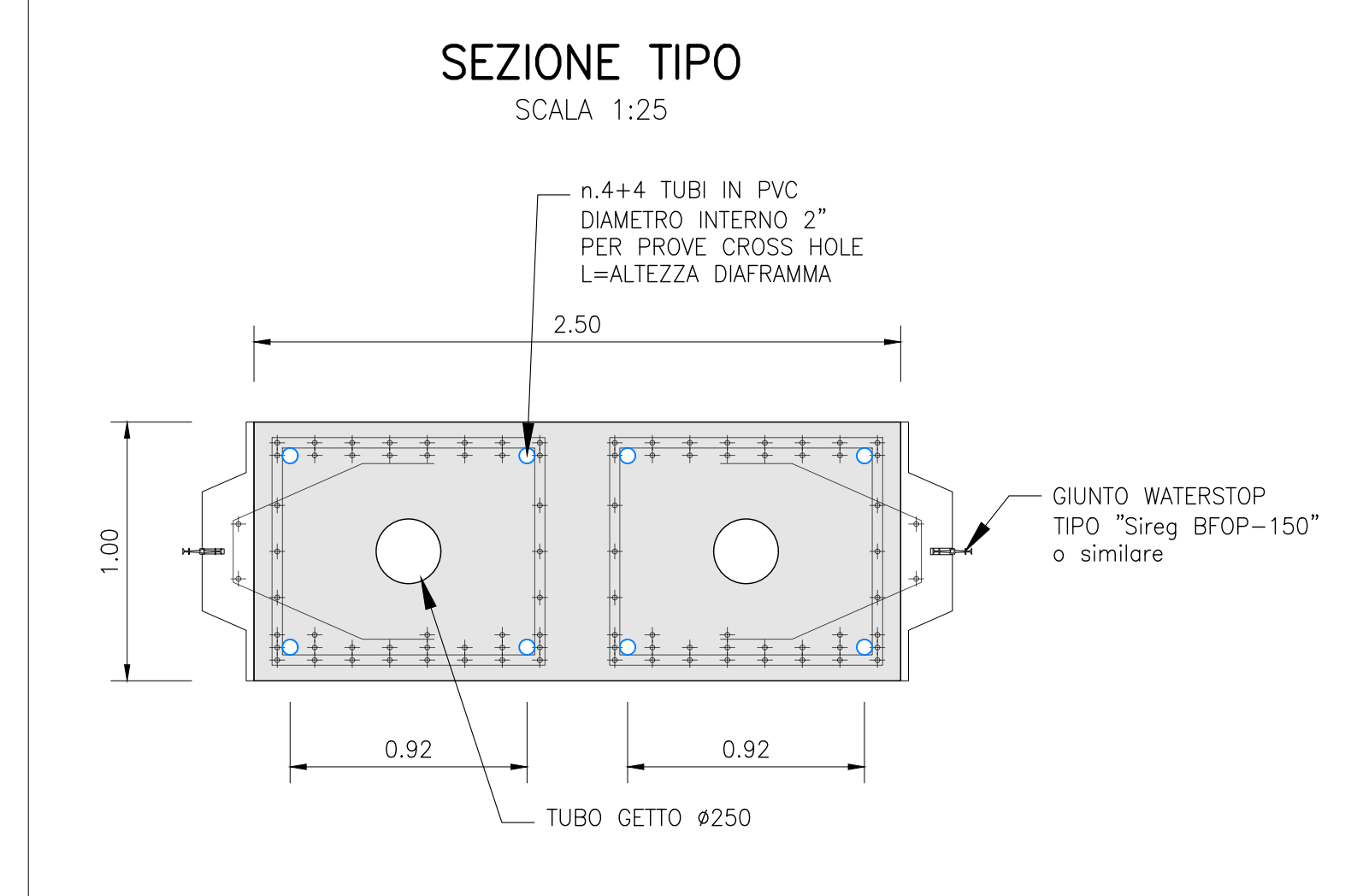
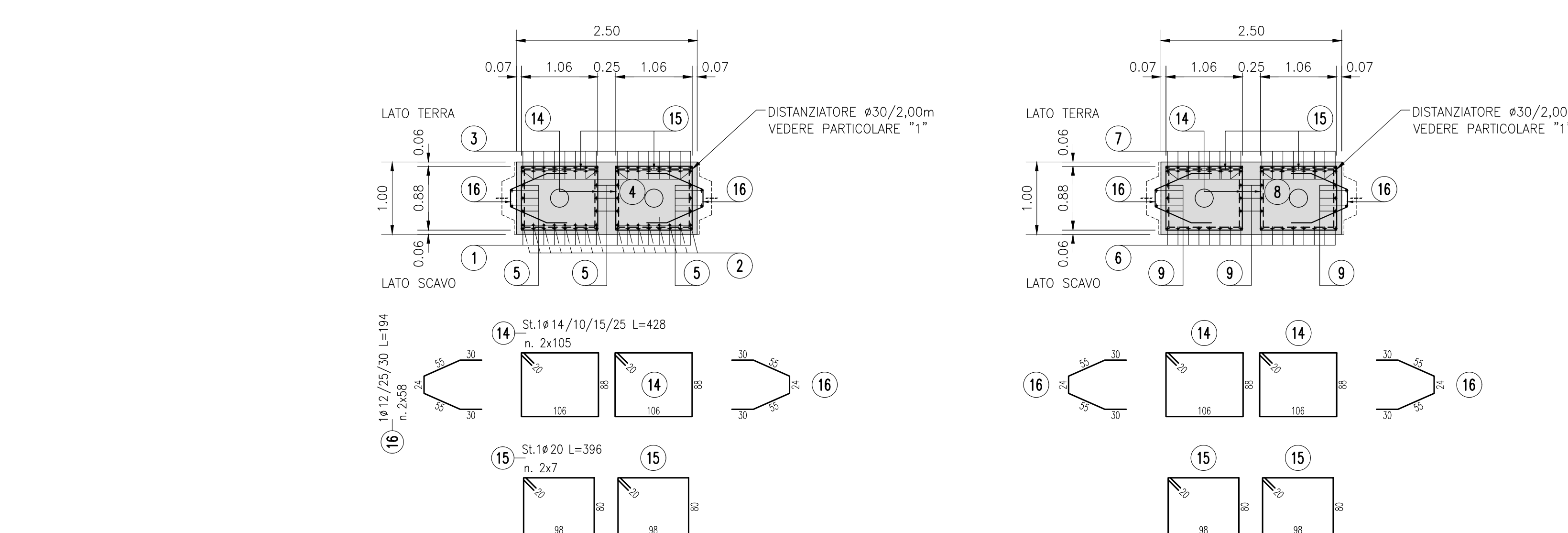

COMMITTENTE: RETE FERROVIARIA ITALIANA GRUPPO FERROVIE DELLO STATO

ALTA SOVRVIGILANZA: GRUPPO FERROVIE DELLO STATO

GENERAL CONTRACTOR: Consorzio Iricav Due

INFRASTRUTTURE FERROVIARIE STRATEGICHE DEFINITE DALLA LEGGE OBIETTIVO N. 443/01
LINEA A.V./A.C. TORINO-VENEZIA Tratto VERONA-PADOVA
Lotto funzionale Verona-Bivio Vicenza
PROGETTO ESECUTIVO
 GA - GALLERIE ARTIFICIALI
 GA01 - GALLERIA ARTIFICIALE S. MARTINO
 GA01E dal km 6+241,33 al km 6+842,53

Diatramma secondario singolo tipo T54 - Armatura

REVISIONE	COMMESSA	LOTTO	FASE	ENTE	TIPO DOC.	OPERA/DISCIPLINA	PROG.	REV.	FOGLIO
1	IN17	1	E	12	B2	GA01E4	004	A	1

GENERAL CONTRACTOR: Consorzio Iricav Due
DIRETTORE LAVORI: Ing. Luca MARRAS
SCALA: VARE

PROGETTO: Consorzio Iricav Due
VERIFICATO: Consorzio Iricav Due
APPROVATO: Consorzio Iricav Due

06.837793701 CUP: J11E10000009 File: ...
 Progetto cofinanziato dalla Unione Europea