

**PILA P2 VIA SUD**  
SCALA 1:100

**VISTA 2-2**  
SCALA 1:100

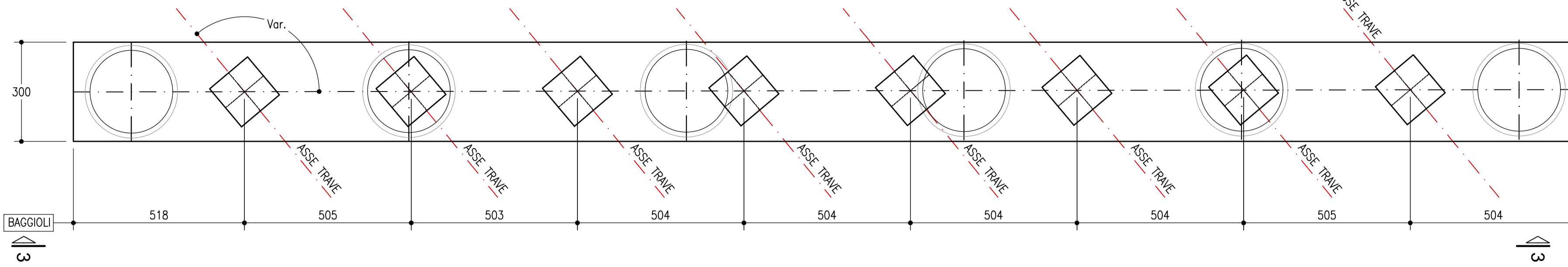

**VISTA 3-3**  
SCALA 1:100

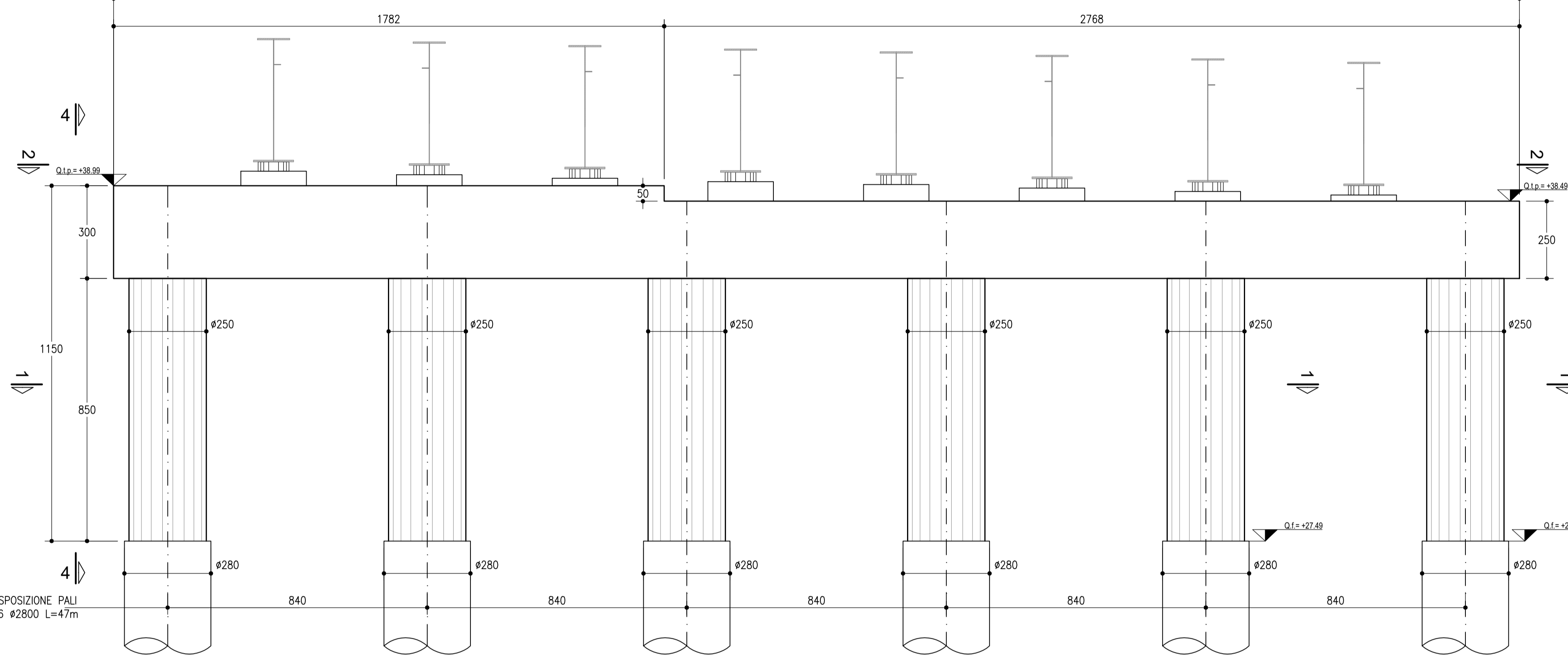

**SEZIONE 1-1**  
PALI FONDAZIONE  
SCALA 1:100

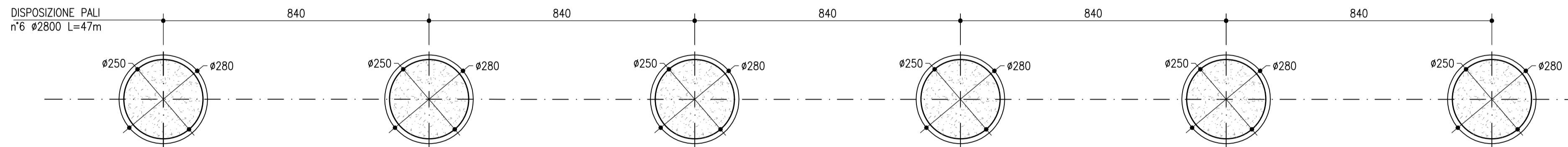

**PROFILO CHIAVE VIA SUD**  
SCALA 1:1500

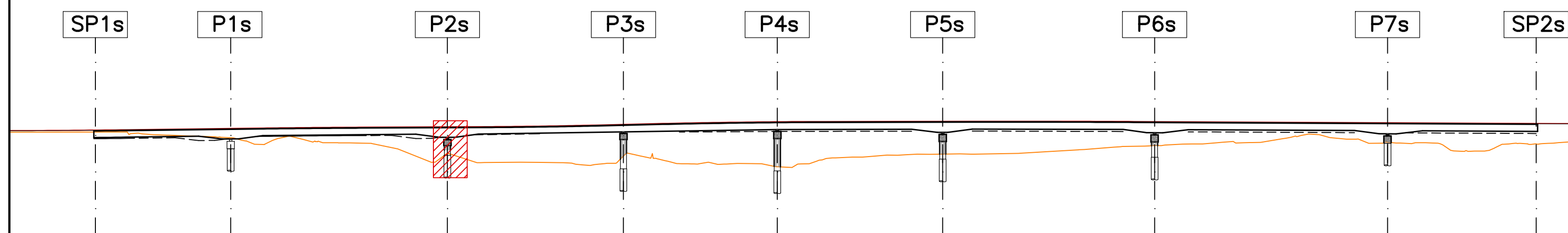

**VISTA PILA**

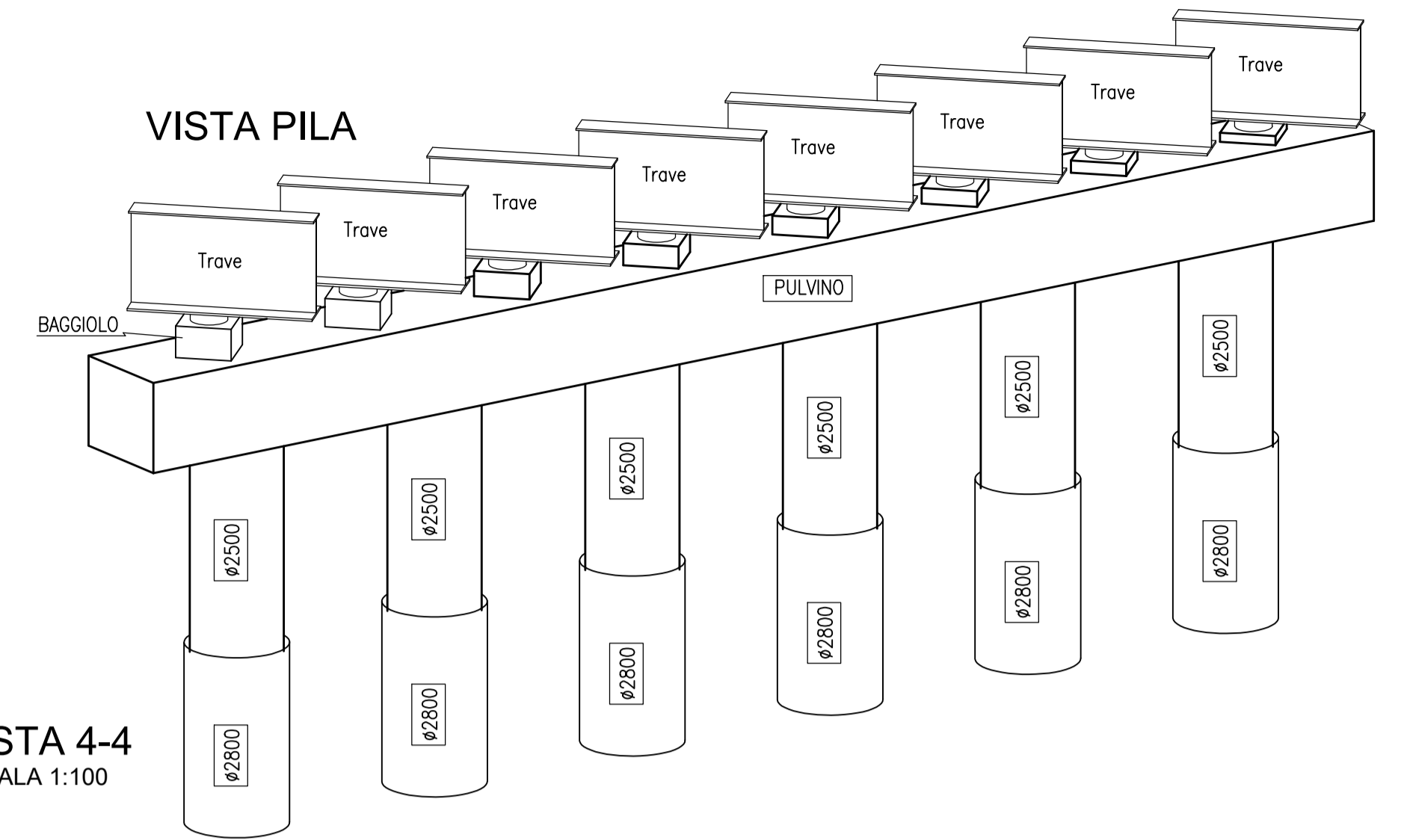

**VISTA 4-4**  
SCALA 1:100

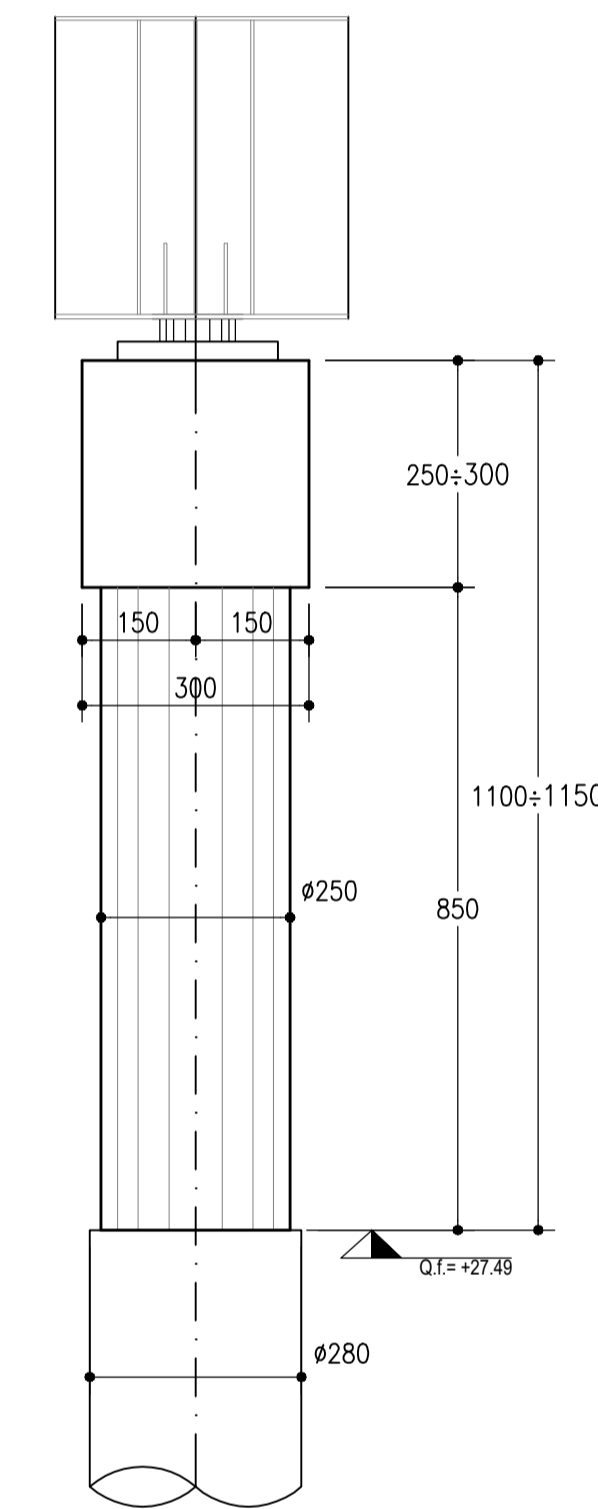

**autostrade** // per l'italia

**AUTOSTRADA (A14) : BOLOGNA-BARI-TARANTO**  
TRATTO: BOLOGNA BORGO PANIGALE - BOLOGNA SAN LAZZARO

POTENZIAMENTO IN SEDE DEL SISTEMA  
AUTOSTRADALE E TANGENZIALE DI BOLOGNA

"PASSANTE DI BOLOGNA"

PROGETTO DEFINITIVO

**AUTOSTRADA A14 / TANGENZIALE**

63T - VIADOTTO RENO

NUOVO VIADOTTO RENO CARR.SUD

SOTTOSTRUTTURE  
CARPENTERIA PILE P2 - VIA SUD

IL PROGETTISTA SPECIALISTICO Ing. Umberto Mele Ord. Ingg. Milano n.18641 RESPONSABILE STRUTTURE	IL RESPONSABILE INTEGRAZIONE PRESTAZIONI SPECIALISTICHE Ing. Raffaele Rinaldesi Ord. Ingg. Macerata N. A1068	IL DIRETTORE TECNICO Ing. Andrea Tanzi Ord. Ingg. Parma N. 1154 PROGETTAZIONE NUOVE OPERE AUTOSTRADALI
--	--	---

RIFERIMENTO PROGETTO		CODICE IDENTIFICATIVO						ORDINATORE			
Codice Commessa	Lotto, Sub-Lotto, Col. Appalti	Fase	Capitolo	Paragrafo	W.B.S	Parte d'opera	Tip.	Disegno	Progressivo	Rev.	SCALA
111465	LL00	PD/AU	V63	VA63S	PIL02	DS TR	4706	-	0	-	VAR

 	PROJECT MANAGER: Ing. Raffaele Rinaldesi Ord. Ingg. Macerata N. A1068	SUPPORTO SPECIALISTICO: 	REVISIONE
	REDDATO:	VERIFICATO:	n. data
			0 SETTEMBRE 2020
			1 - 2 - 3 - 4 -

VISTO DEL COMMITTENTE  IL RESPONSABILE UNICO DEL PROCEDIMENTO Ing. Fabio Visintin	VISTO DEL CONCEDENTE  Ministero delle Infrastrutture e dei Trasporti QUARTIERE VIA LE INFRASTRUTTURE, 50/52/54/56/58/60/62/64/66/68/70/72/74/76/78/80/82/84/86/88/90/92/94/96/98/100 00144 - ROMA (RM) - TEL. 06/49801
--	--