

DADO DI TESTA PALO

Rapp. 1:50

CARPENTERIA

VISTA IN PIANTA

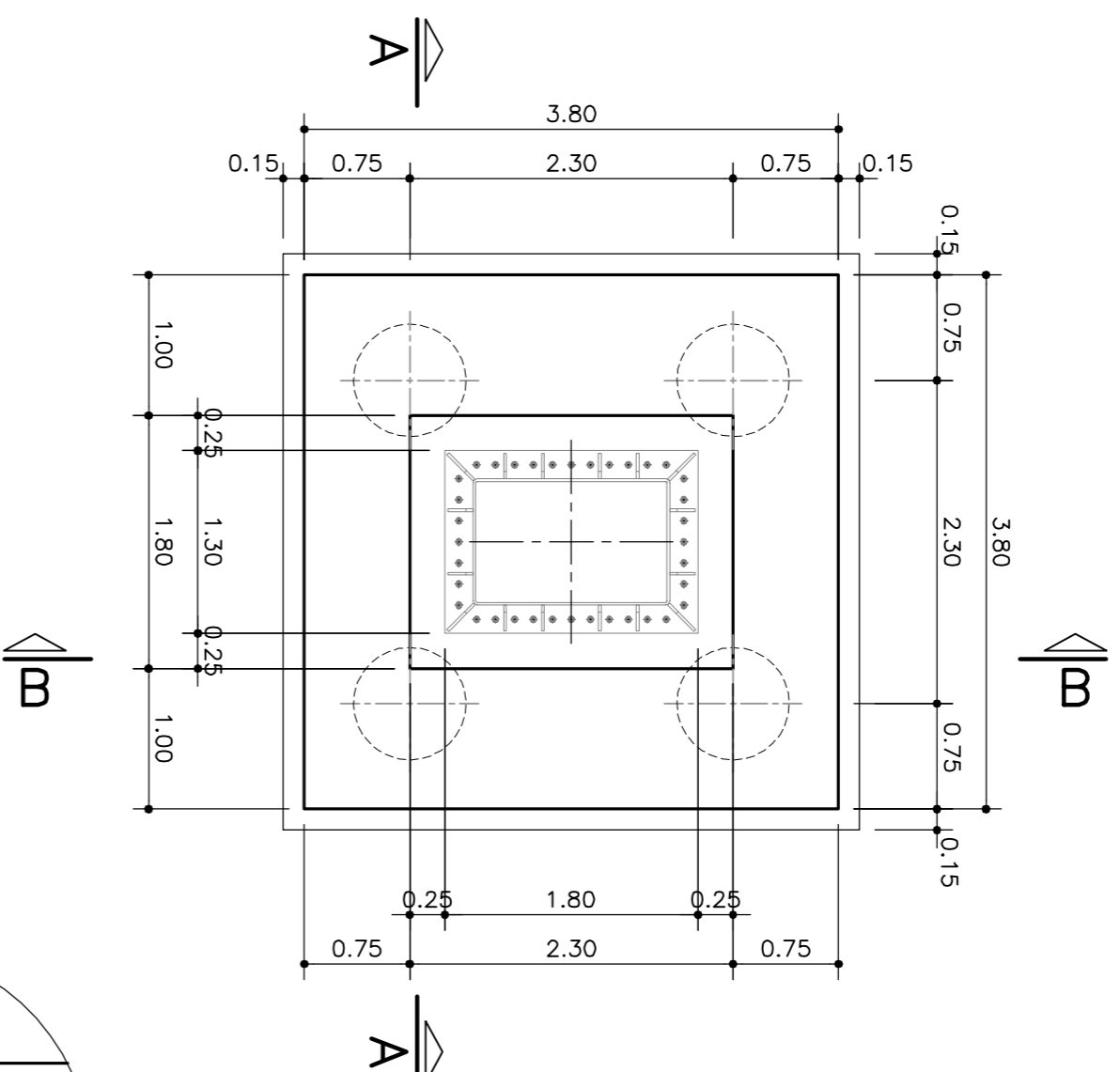

SEZIONE A-A

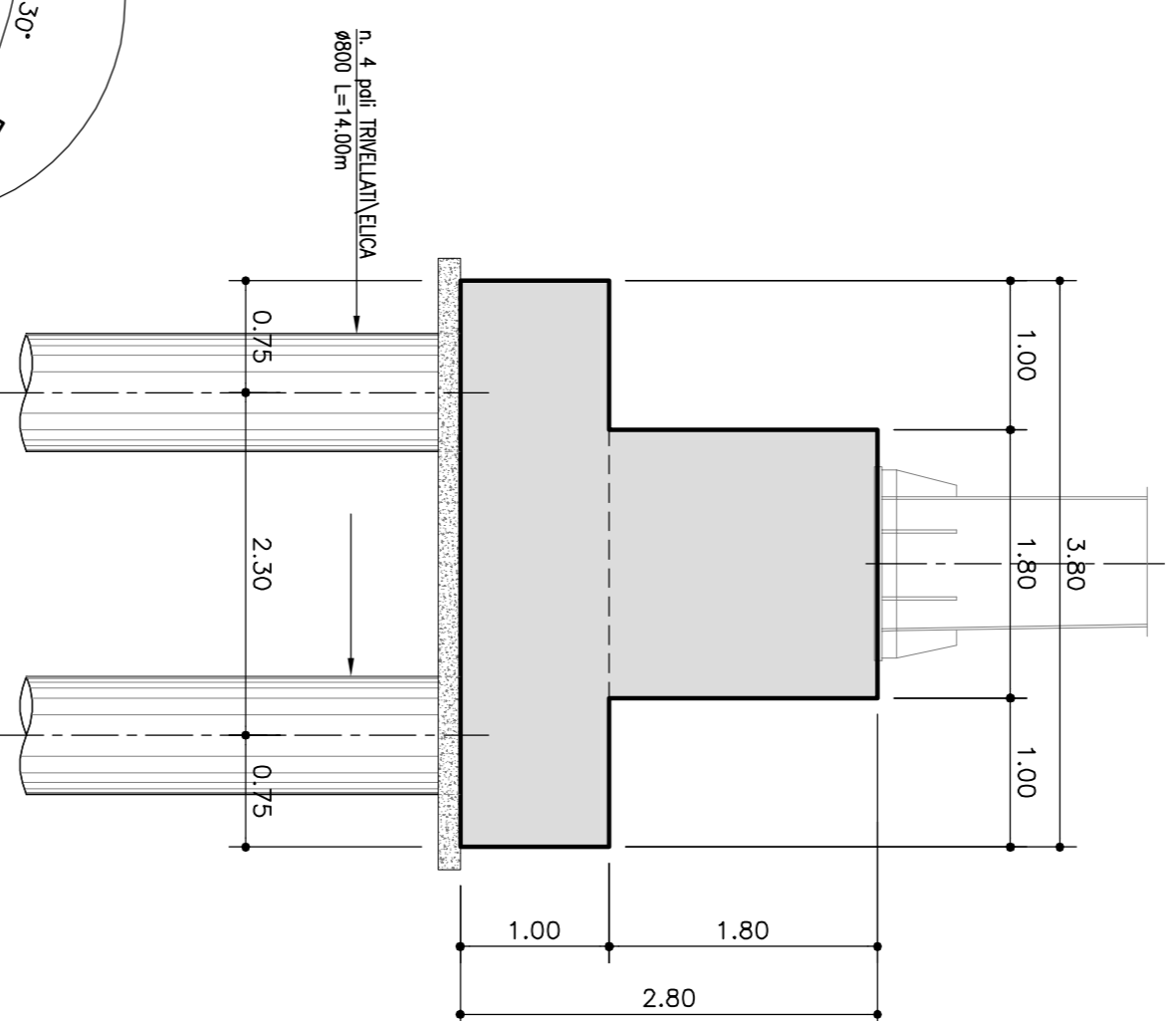

SEZIONE B-B

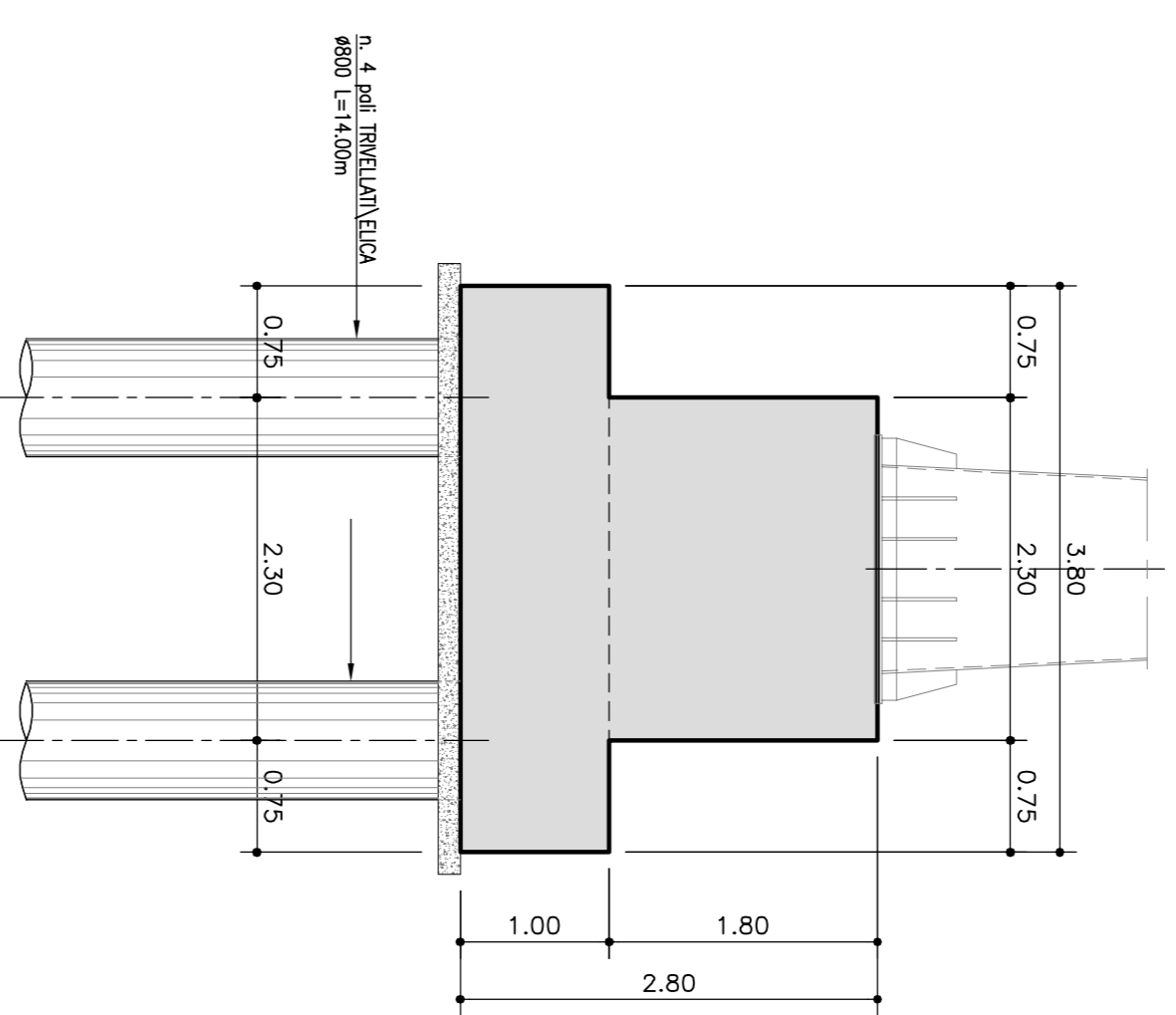

ARMATURA

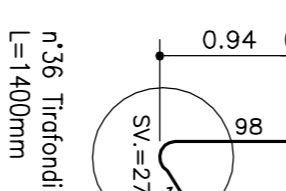
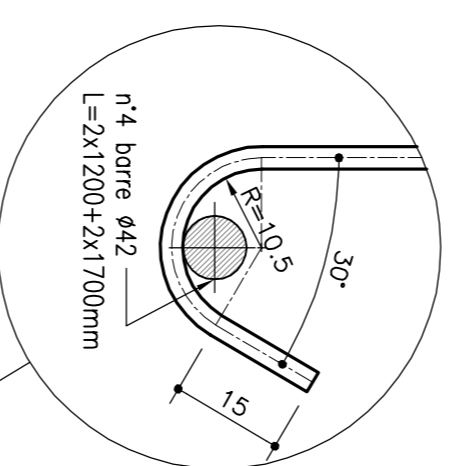

SEZIONE A-A

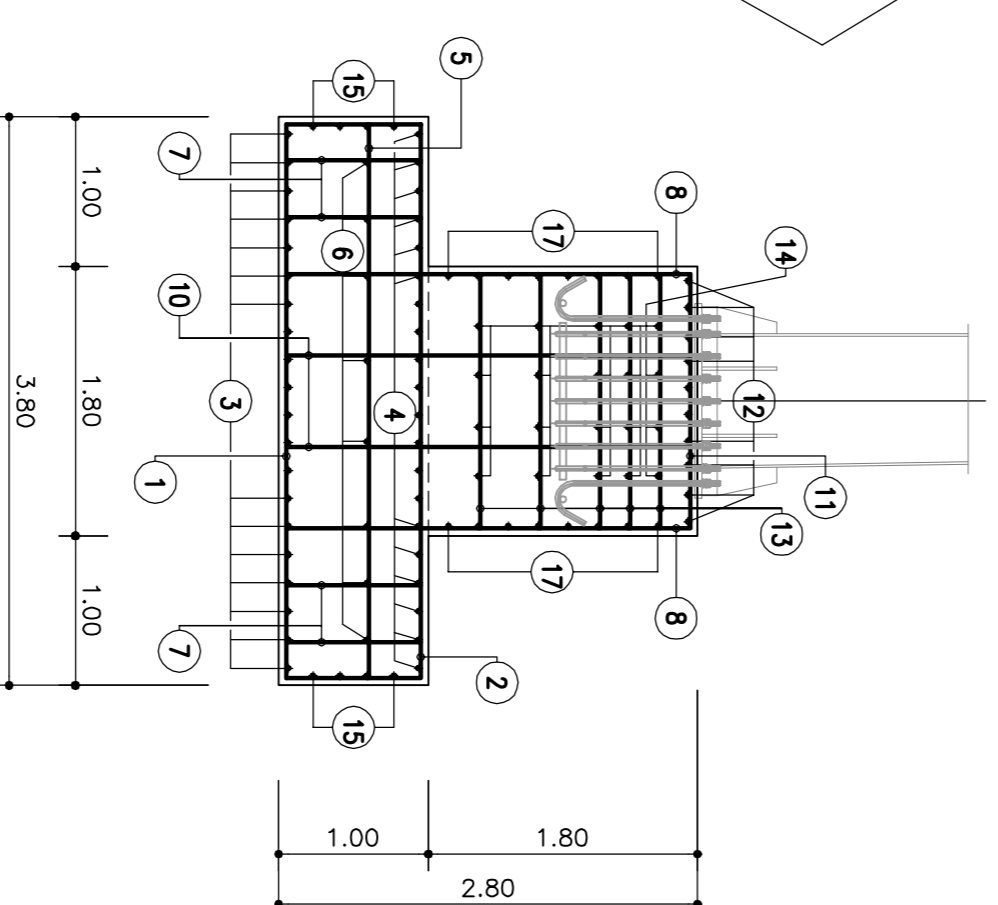

SEZIONE B-B



TABELLA FERRI

POS.	N.	DM	LUNG.(cm)	P.U.	PESO (kg)
1	20	24	55,3	3,551	392,8
2	20	24	47,3	3,551	335,9
3	20	24	55,3	3,551	392,8
4	20	24	47,3	3,551	335,9
5	7	16	41,3	1,978	49,6
6	8	16	41,3	1,978	52,1
7	36	16	152	1,578	86,4
8	24	24	332	3,551	283,0
9	20	24	330	3,551	234,4
10	6	312	2,466	2,466	46,2
11	12	24	323	3,551	114,7
12	10	24	323	3,551	114,7
13	25	16	223	1,578	88,0
14	20	16	223	1,578	88,2
15	8	16	438	1,578	89,3
16	8	16	438	1,578	89,3
17	16	16	288	1,578	72,7
18	16	16	238	1,578	60,1
					2953,7

PALO TRIVELLATO O AD ELICA Ø800

CARPENTERIA E ARMATURA

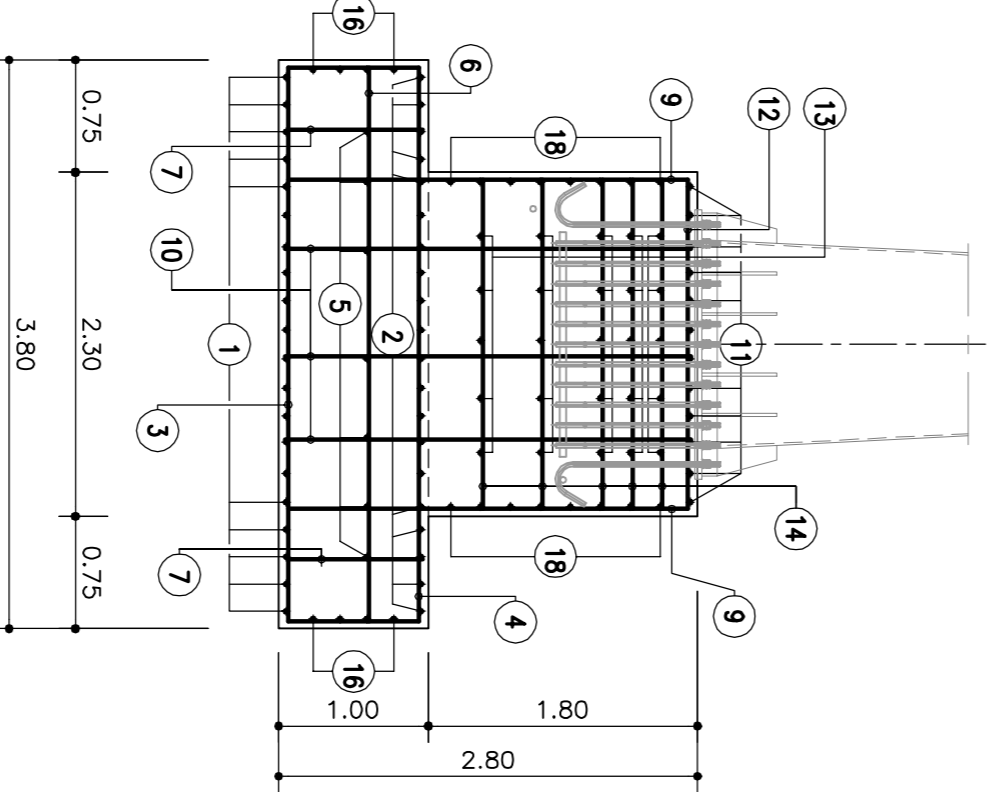
SEZIONE TRASVERSALE

Rapp. 1:20

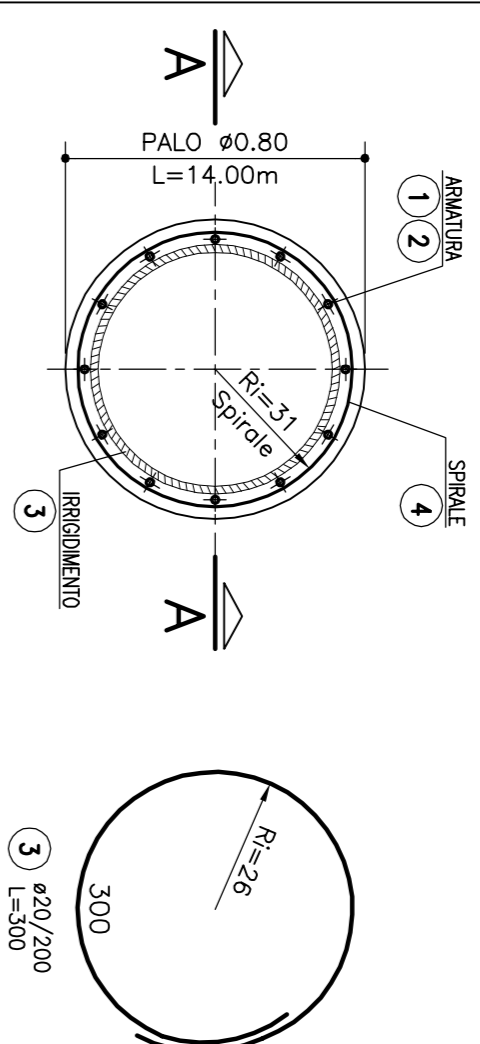

SEZIONE A-A

Rapp. 1:30



TABELLA FERRI

POS.	N.	DM	LUNG.(cm)	P.U.	PESO (kg)
1	12	26	1100	4,168	550,1
2	12	20	510	2,466	150,9
3	7	7	20	300	2,466
4	1	12	14390	0,588	127,8
					880,6

autostrade per l'Italia

AUTOSTRADA (A14) : BOLOGNA-BARI-TARANTO
TRATTO: BOLOGNA BORGO PANIGALE - BOLOGNA SAN LAZZARO

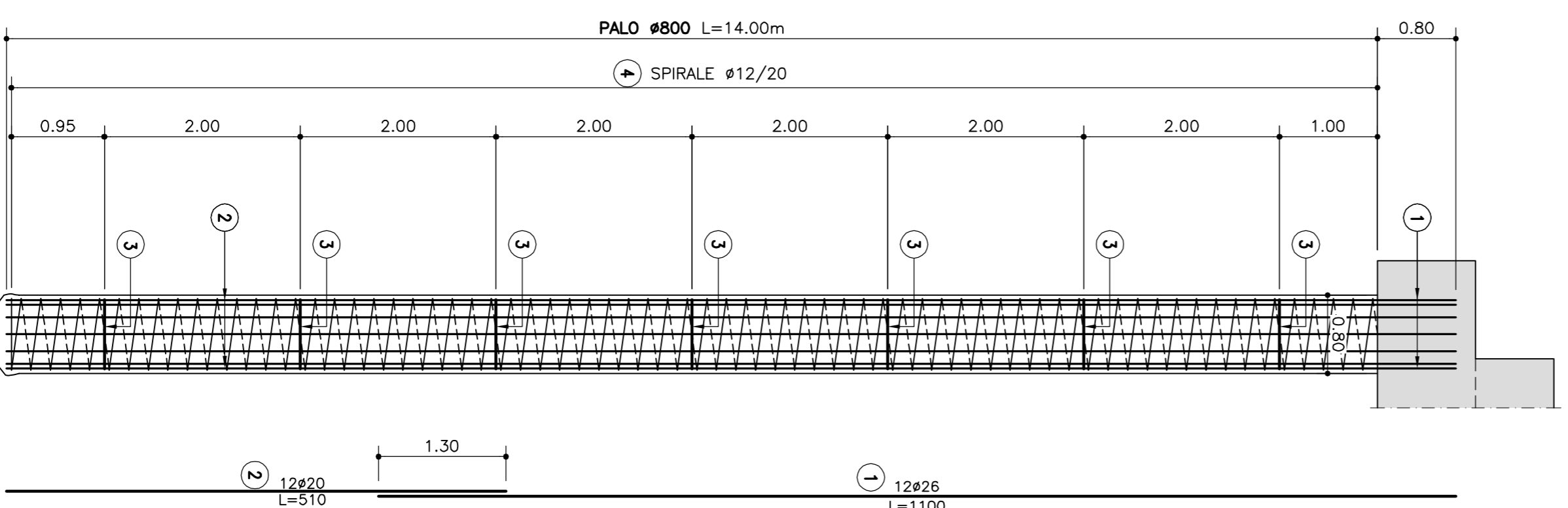
POTENZIAMENTO IN SEDE DEL SISTEMA
AUTOSTRADALE E TANGENZIALE DI BOLOGNA

"PASSANTE DI BOLOGNA"

PROGETTO DEFINITIVO

AUTOSTRADA A14/TANGENZIALE

OPERE COMPLEMENTARI

SEGNALETICA FISSA

PORTALE TIPO "C"
CARPENTERIA E ARMATURA DI FONDAZIONE

IL PROGETTISTA SPECIALISTICO

IL RESPONSABILE E INTERAGENTE
PRESTAZIONI SPECIALISTICHE

IL RESPONSABILE TECNICO
PROGETTAZIONE NUOVE OPERE AUTOSTRADALI

IL RESPONSABILE TECNICO DEL PROCESSIONAMENTO

REDAZIONE PRODOTTO	VERIFICA	PROVA	PROVA IN SITO	PROVA IN SITO	PROVA IN SITO	PROVA IN SITO	PROVA IN SITO	PROVA IN SITO	PROVA IN SITO
1114655	0000	PD/AU/OPC	SS000	00000	DA/PE	0180	-	0	-

PROGETTO MANAGER	VERIFICAZIONE	PROVA	PROVA IN SITO	PROVA IN SITO	PROVA IN SITO	PROVA IN SITO	PROVA IN SITO	PROVA IN SITO	PROVA IN SITO
1114655	0000	PD/AU/OPC	SS000	00000	DA/PE	0180	-	0	-

IL RESPONSABILE TECNICO DEL CONCESSIONARIO