

PROSPETTO PLACCAGGIO SPALLA A

1:100

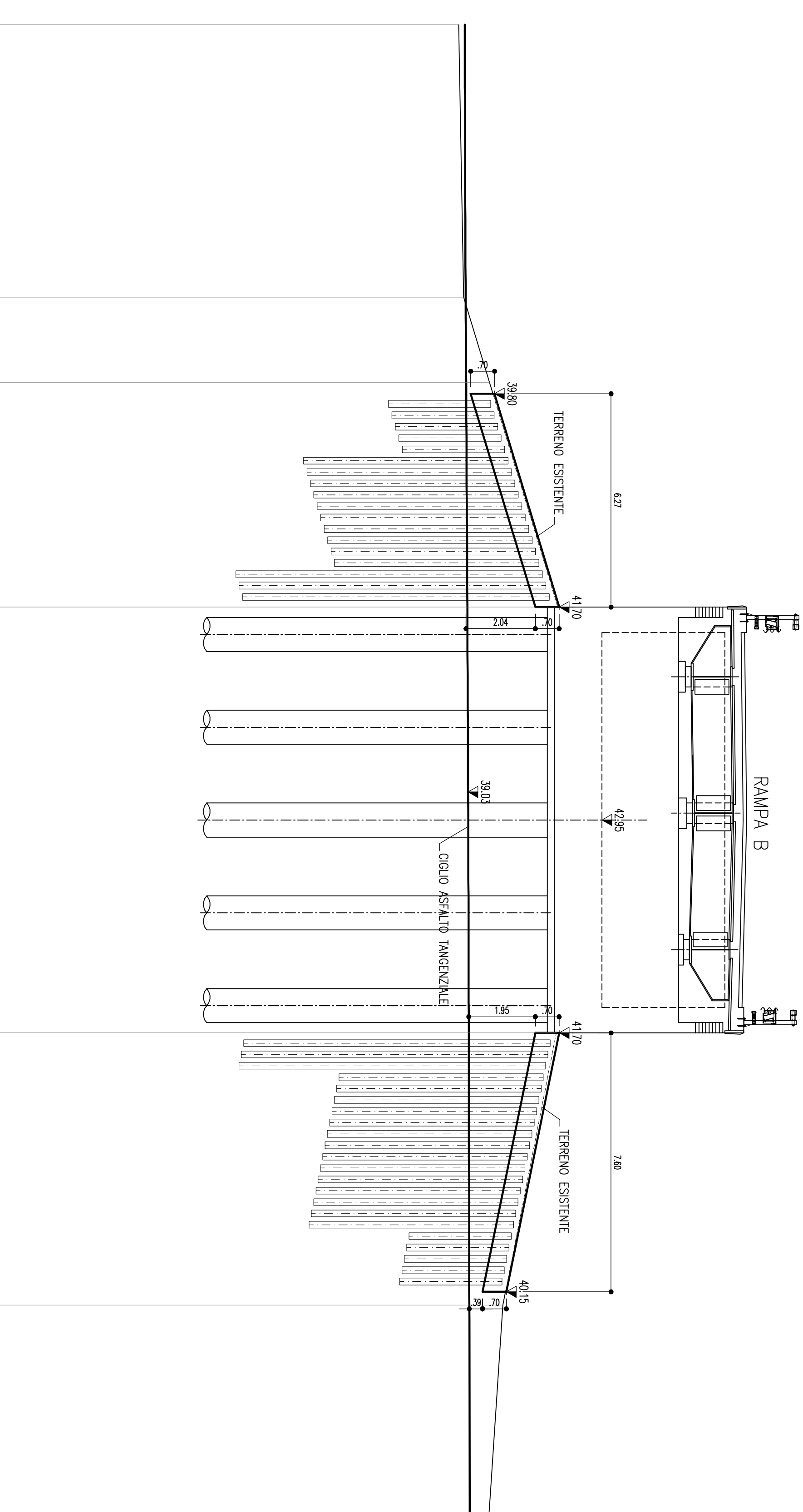

KEY PLAN

1:2000

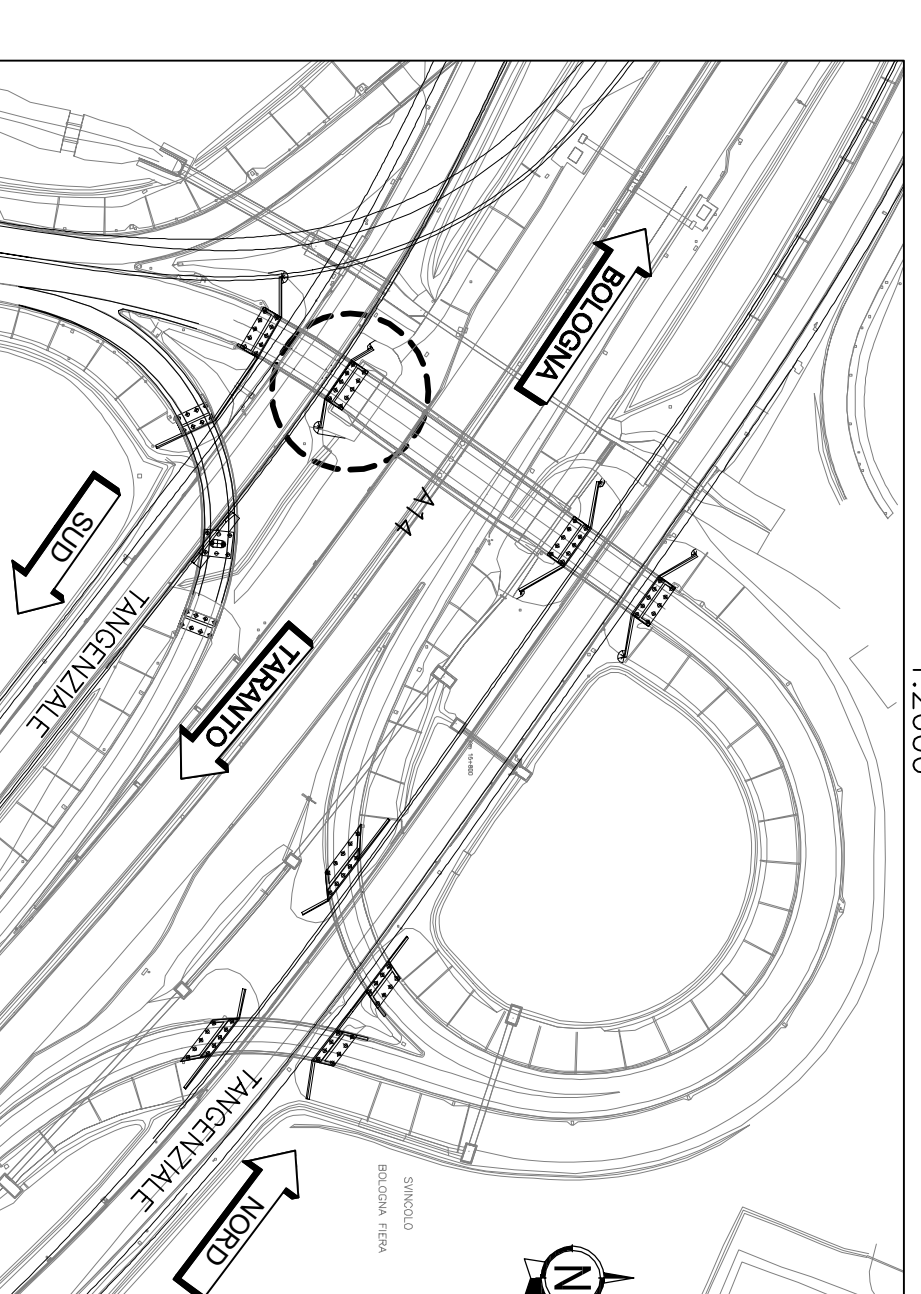

ESISTENZE PARZIALI		QUOTE TERRENO		+25.00	
ri	ri	ri	ri	ri	ri
611	621	631	641	651	661
671	681	691	701	711	721
731	741	751	761	771	781
791	801	811	821	831	841
851	861	871	881	891	901
911	921	931	941	951	961
971	981	991	1001	1011	1021
1031	1041	1051	1061	1071	1081
1091	1101	1111	1121	1131	1141
1151	1161	1171	1181	1191	1201
1211	1221	1231	1241	1251	1261
1271	1281	1291	1301	1311	1321
1331	1341	1351	1361	1371	1381
1391	1401	1411	1421	1431	1441
1451	1461	1471	1481	1491	1501
1511	1521	1531	1541	1551	1561
1571	1581	1591	1601	1611	1621
1631	1641	1651	1661	1671	1681
1691	1701	1711	1721	1731	1741
1751	1761	1771	1781	1791	1801
1811	1821	1831	1841	1851	1861
1871	1881	1891	1901	1911	1921
1931	1941	1951	1961	1971	1981
1991	2001	2011	2021	2031	2041
2051	2061	2071	2081	2091	2101
2111	2121	2131	2141	2151	2161
2171	2181	2191	2201	2211	2221
2231	2241	2251	2261	2271	2281
2291	2301	2311	2321	2331	2341
2351	2361	2371	2381	2391	2401
2411	2421	2431	2441	2451	2461
2471	2481	2491	2501	2511	2521
2531	2541	2551	2561	2571	2581
2591	2601	2611	2621	2631	2641
2651	2661	2671	2681	2691	2701
2711	2721	2731	2741	2751	2761
2771	2781	2791	2801	2811	2821
2831	2841	2851	2861	2871	2881
2891	2901	2911	2921	2931	2941
2951	2961	2971	2981	2991	3001

MICROPALI VERTICALI	
TIPOLOGIA BERNINSE	CARATTERISTICHE TECNICHE COMUNI
1	INTERASSE DEI MICROPALI
2	LUNGHEZZA
3	DIAMETRO DEI MICROPALI
4	SEZIONE
5	DIAMETRO DI PERFORAZIONE
6	NUMERO DI MICROPALI

SEZIONE TIPO

1:50

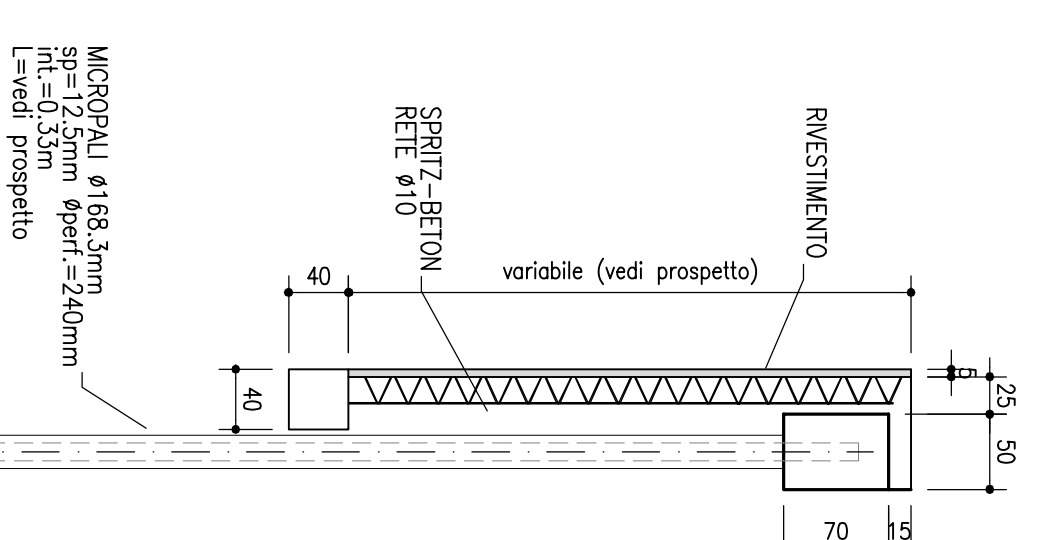

SEZIONE TIPO

1:50

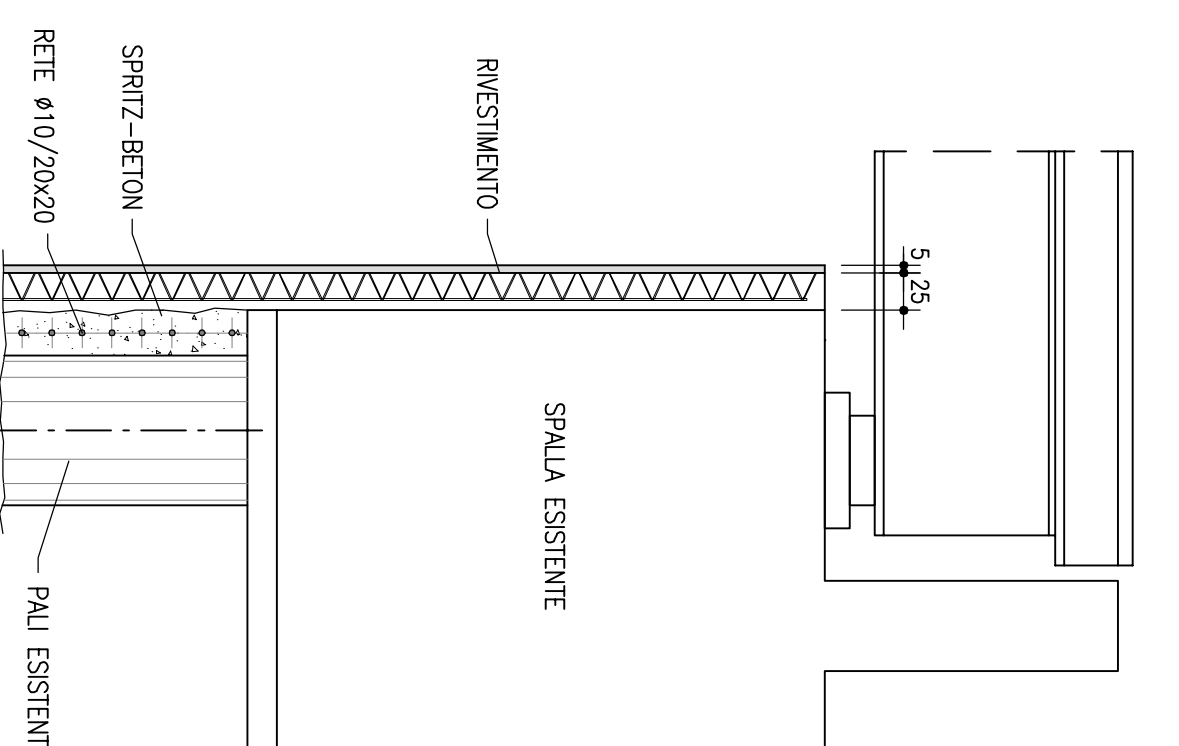

SEZIONE TIPO TRAVE

1:10

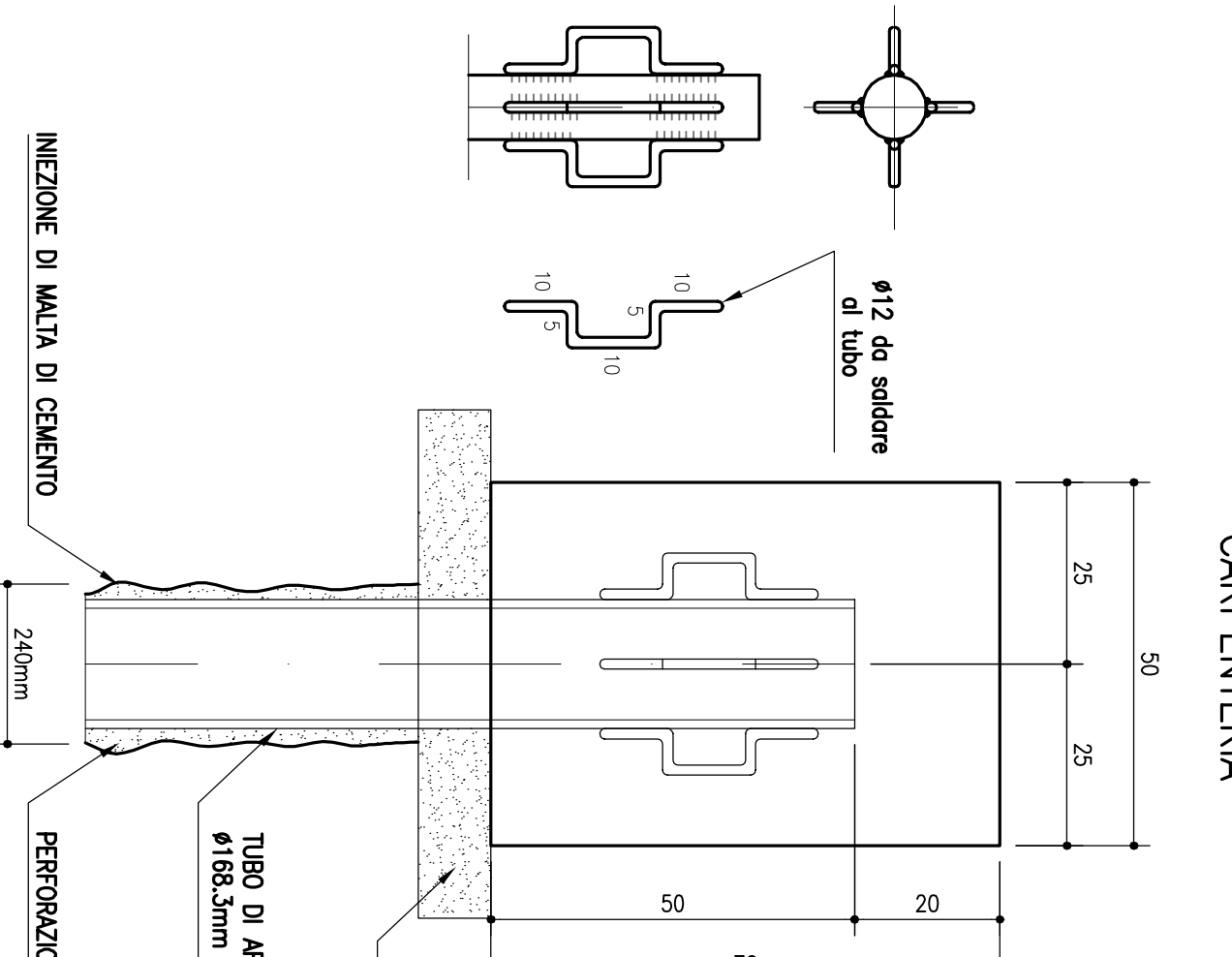

SEZIONE TIPO TRAVE

1:10

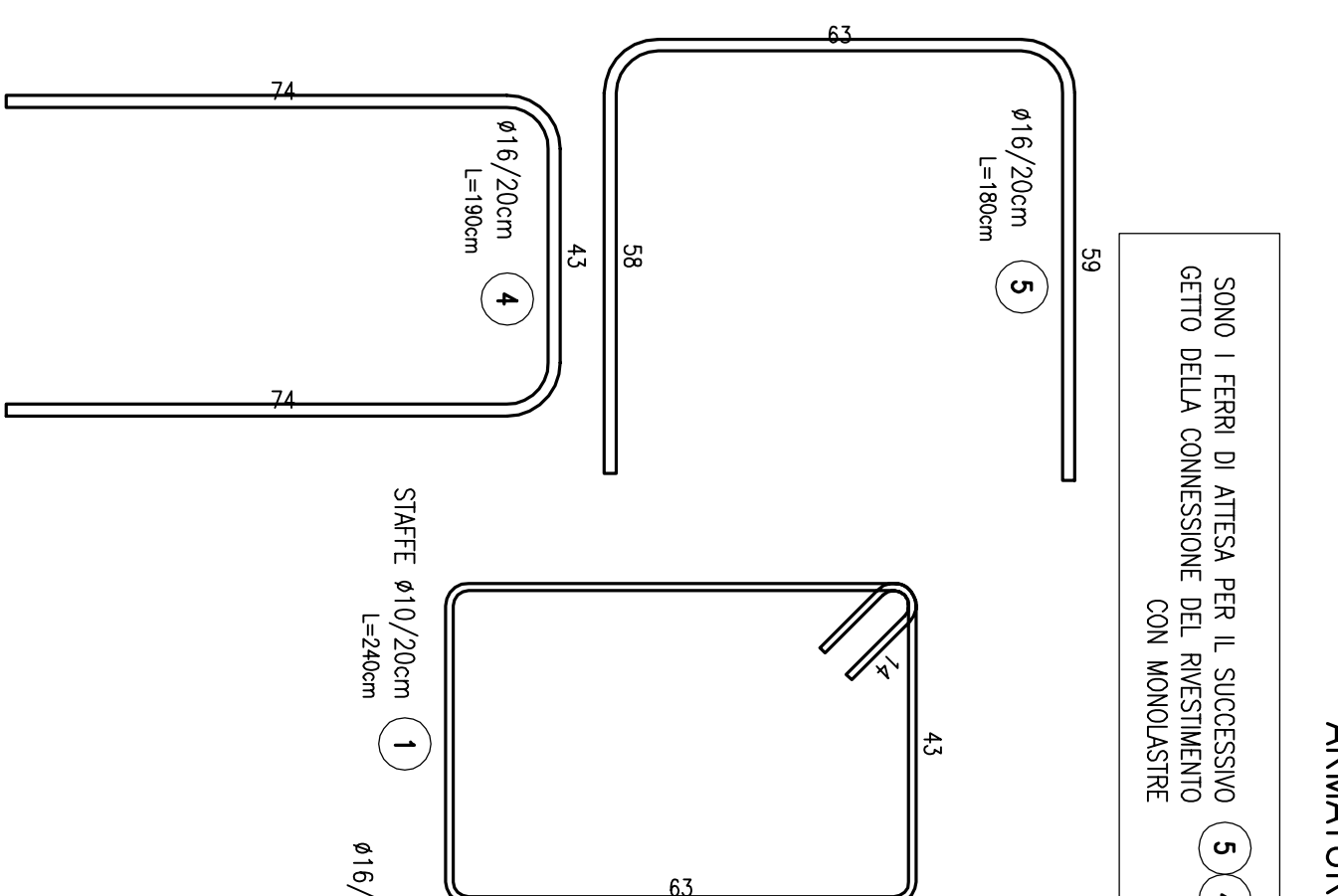

SEZIONE TIPO RIVESTIMENTO

1:20

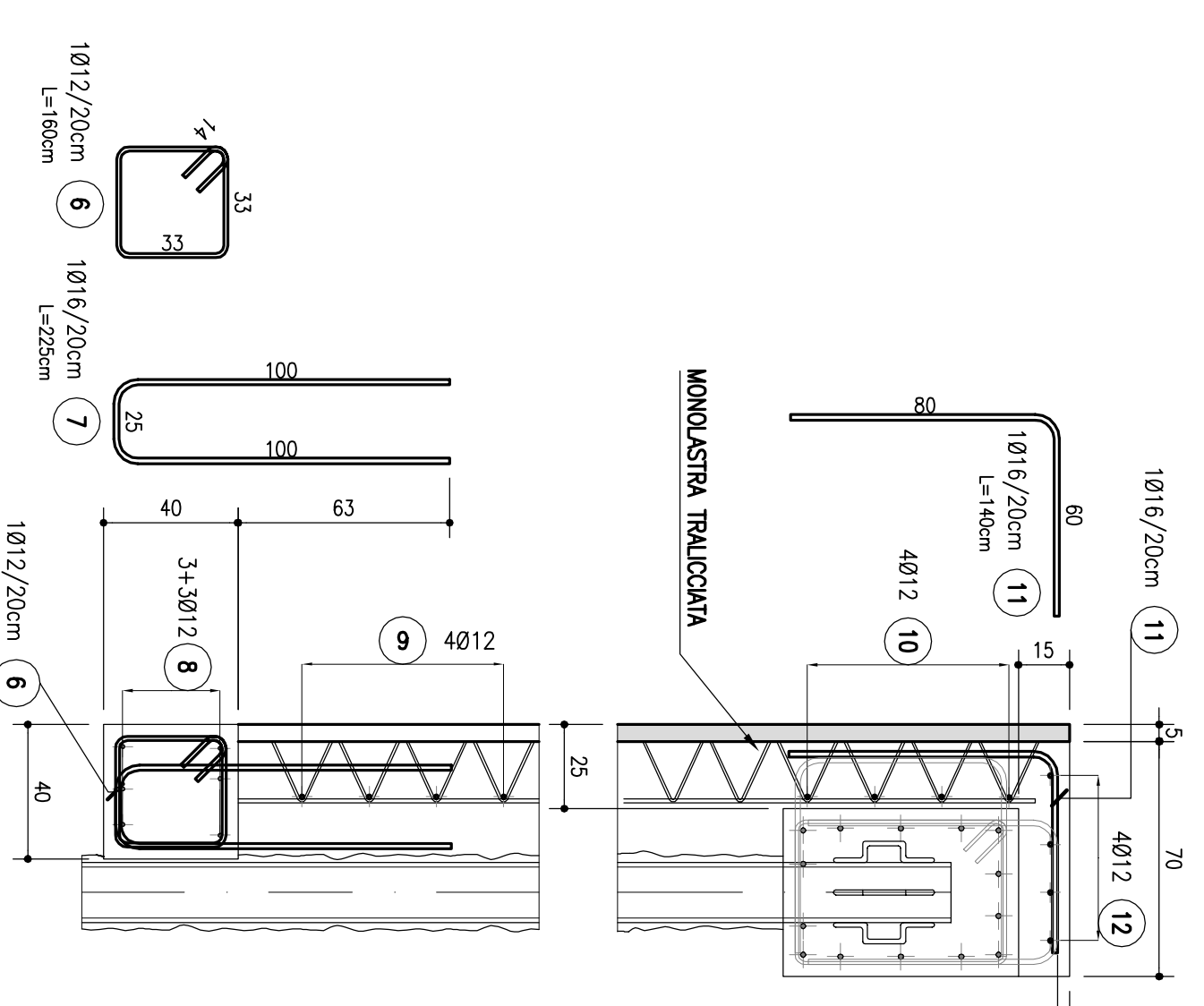

SEZIONE IN CORR. SPALLA A

1:100

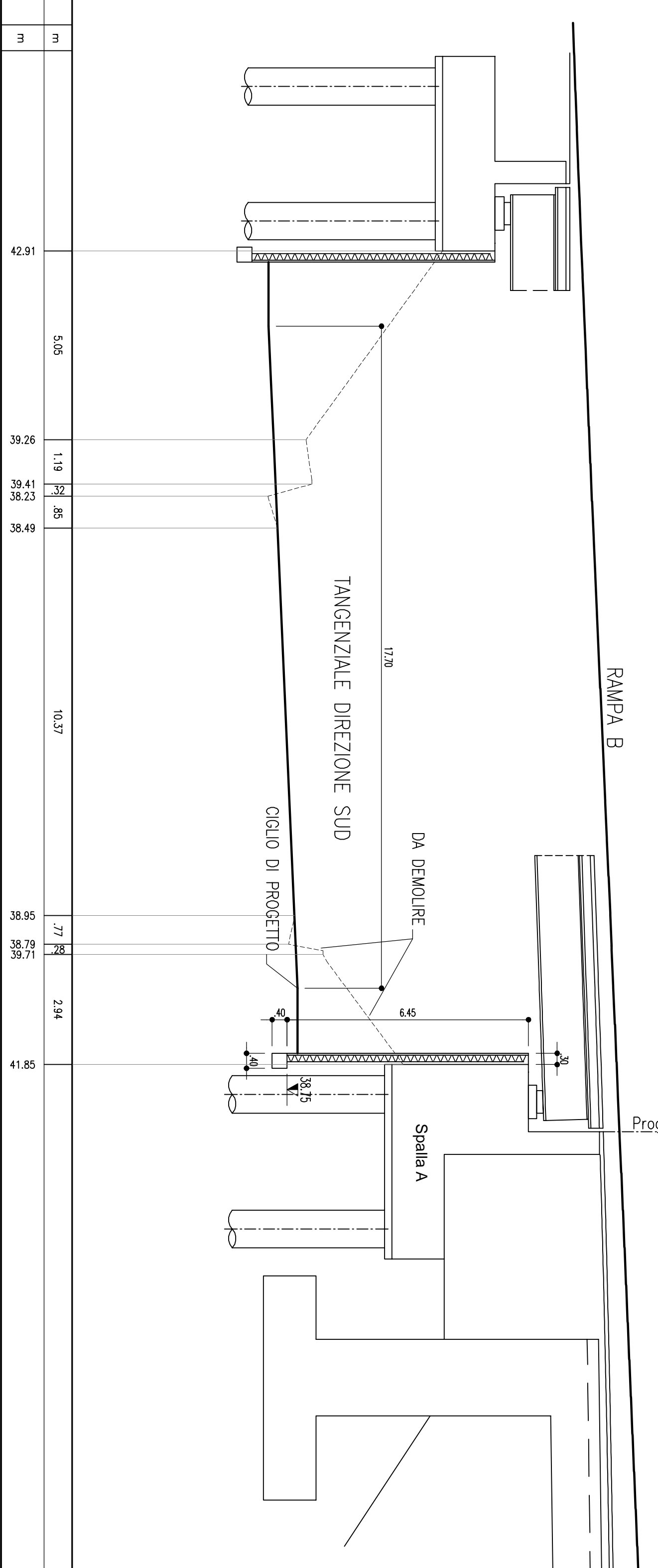

PROSPETTO RIVESTIMENTO SPALLA A

1:100

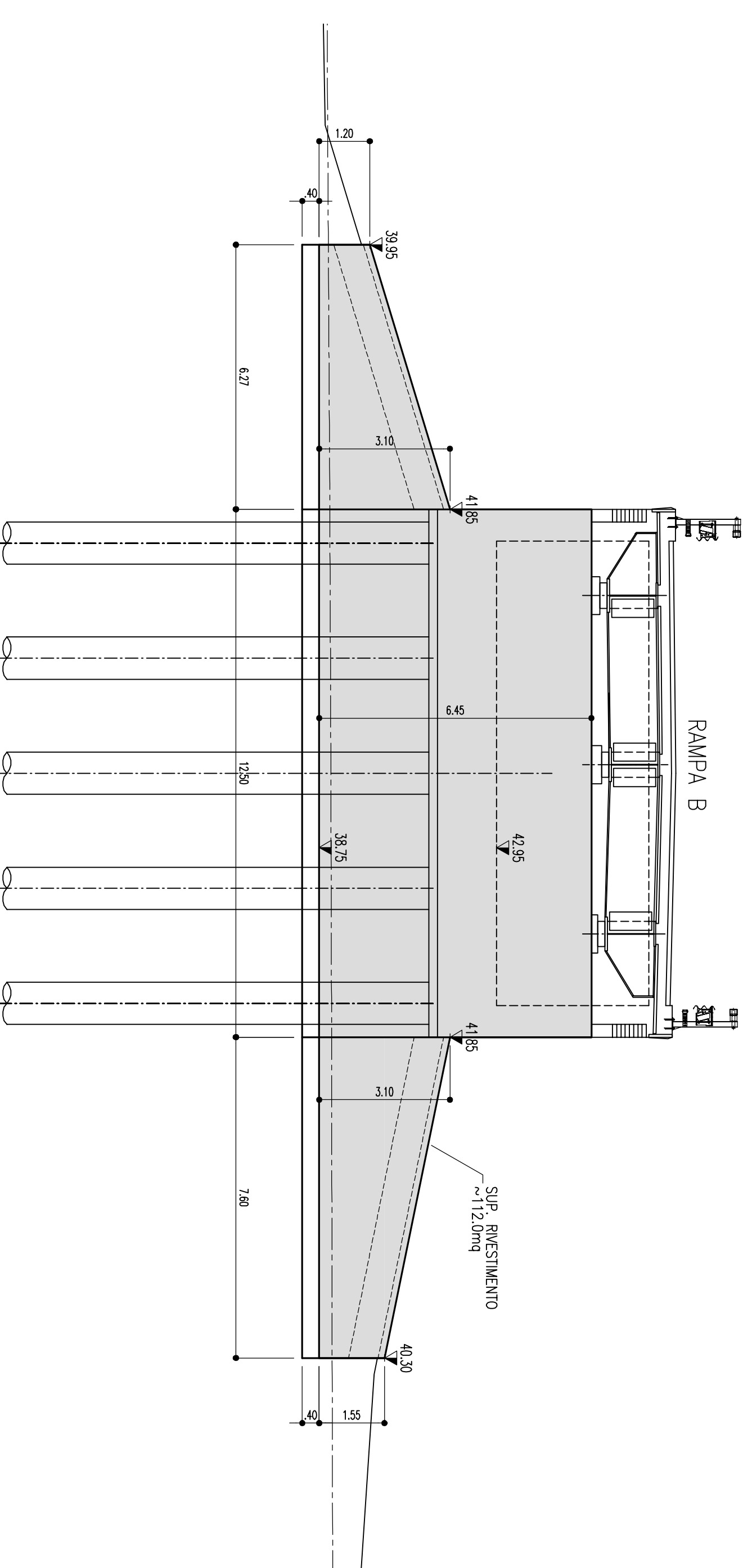

FASI ESECUTIVE

1. REALIZZAZIONE BERNINSE (MICROPALI E TRAVE);
2. RETE METALLICA 20x20 PER FONDI CON SPINTI E
3. RIVESTIMENTO BERNINSE E SPALLA CON MONOSTRATA TRALUCIDA.

TABELLA MATERIALI : Specifica in relazione al materiale e al tipo di intervento, con riferimento alle norme tecniche di calcolo di cui al capitolo 10 del presente progetto. I prezzi sono espressi in Euro/mq (IVA inclusa).

DESCRIZIONE	UNITA'	PREZZO UNITARIO (IVA INCLUSA)
1. REALIZZAZIONE BERNINSE (MICROPALI E TRAVE)	m ²	120,00
2. RETE METALLICA 20x20 PER FONDI CON SPINTI E	m ²	15,00
3. RIVESTIMENTO BERNINSE E SPALLA CON MONOSTRATA TRALUCIDA	m ²	10,00

autostrade per l'Italia

AUTOSTRADA (A14) : BOLOGNA-BARI-TARANTO
 TRATTO: BOLOGNA BORGO PANICALE - BOLOGNA SAN LAZZARO

POTENZIAMENTO IN SEDE DEL SISTEMA
 AUTOSTRADALE E TANGENZIALE DI BOLOGNA
 "PASSANTE DI BOLOGNA"
 PROGETTO DEFINITIVO

S2-SVINCOLO - A14-BOLOGNA FIERA
 101T-CAVALCAVIA DI SVINCOLO PK 15+777
 PLACCAGGIO SPALLE
 TANGENZIALE SUD - PLACCAGGIO SPALLA A
 CARPENTERIA E ARMATURA

spesa **PROGETTO DEFINITIVO**

111465 00000 PD SZ LVZ CV01T SPA00 DAPE 1231 - 0

PROGETTO DEFINITIVO

111465 00000 PD SZ LVZ CV01T SPA00 DAPE 1231 - 0

PROGETTO DEFINITIVO

111465 00000 PD SZ LVZ CV01T SPA00 DAPE 1231 - 0

PROGETTO DEFINITIVO