

SCHEMA DISPOSIZIONE TRAVERSI

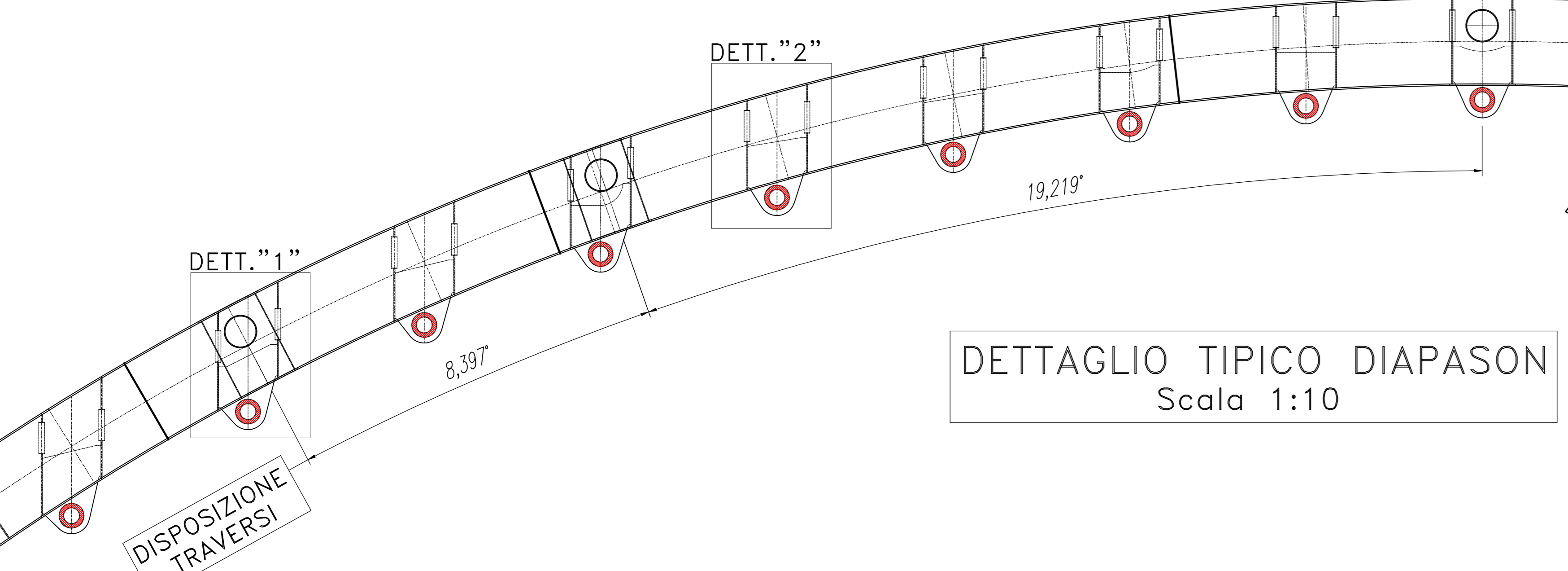

DETTAGLIO '1' TRAVERSO SUPERIORE

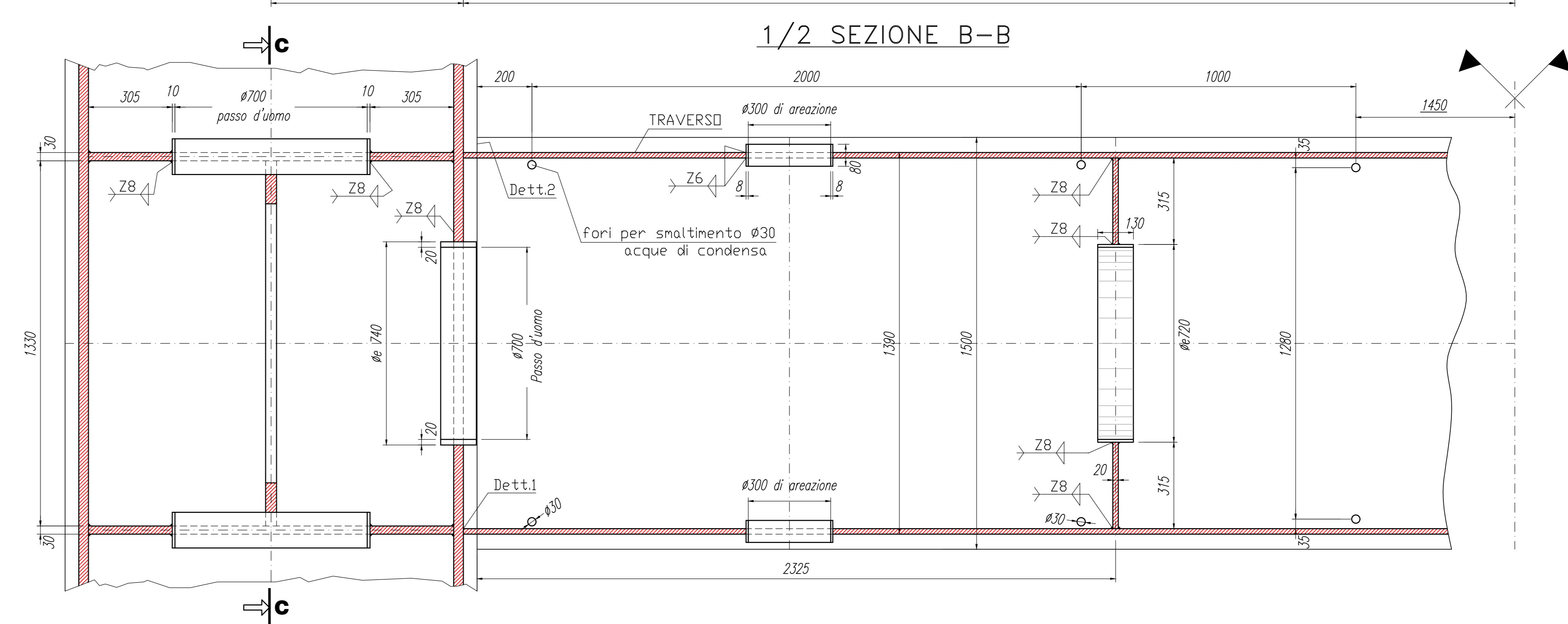
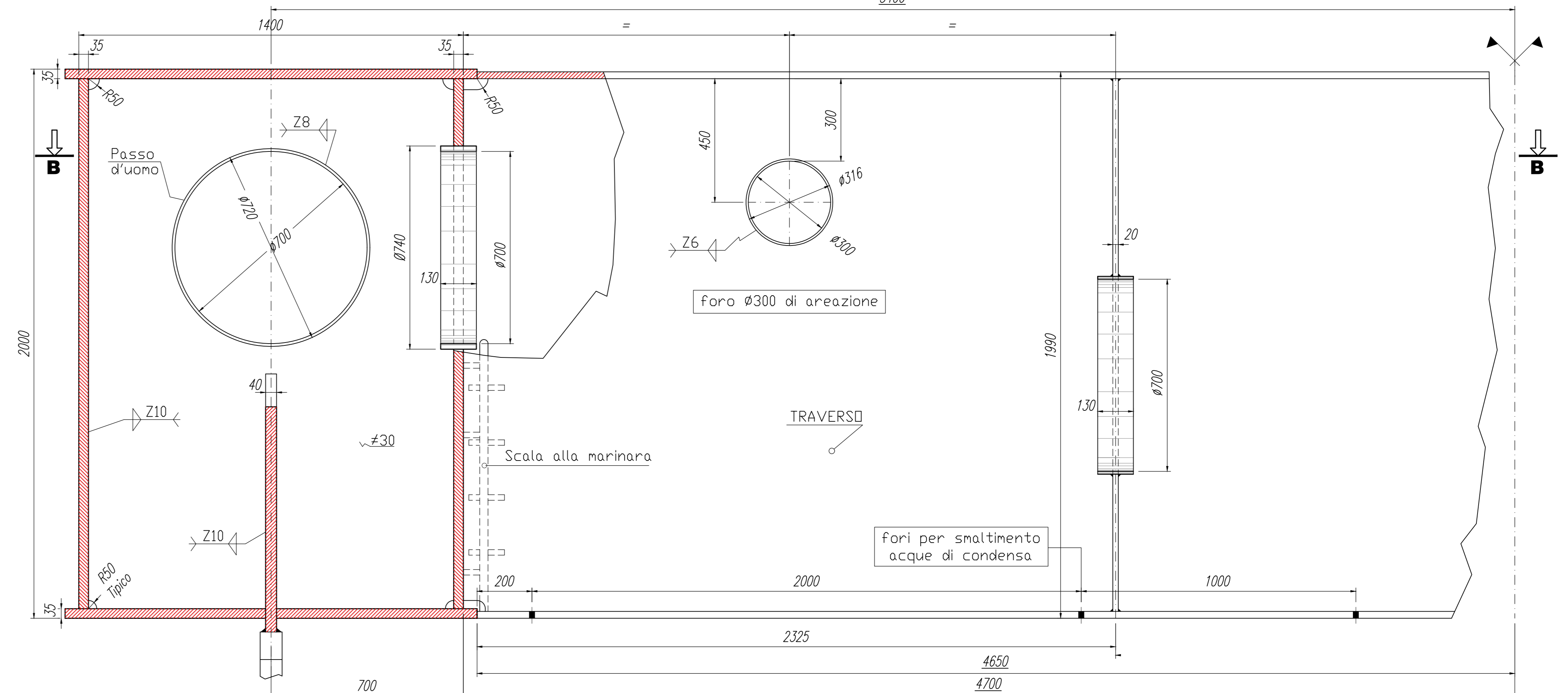

Sezione C-C

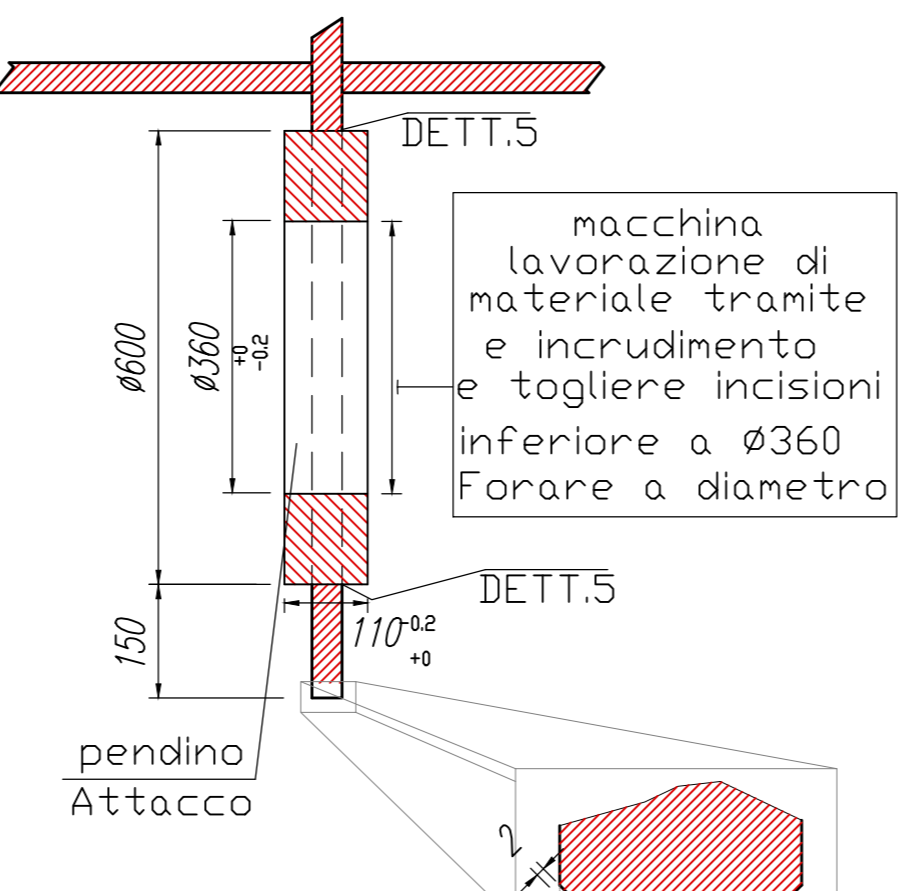
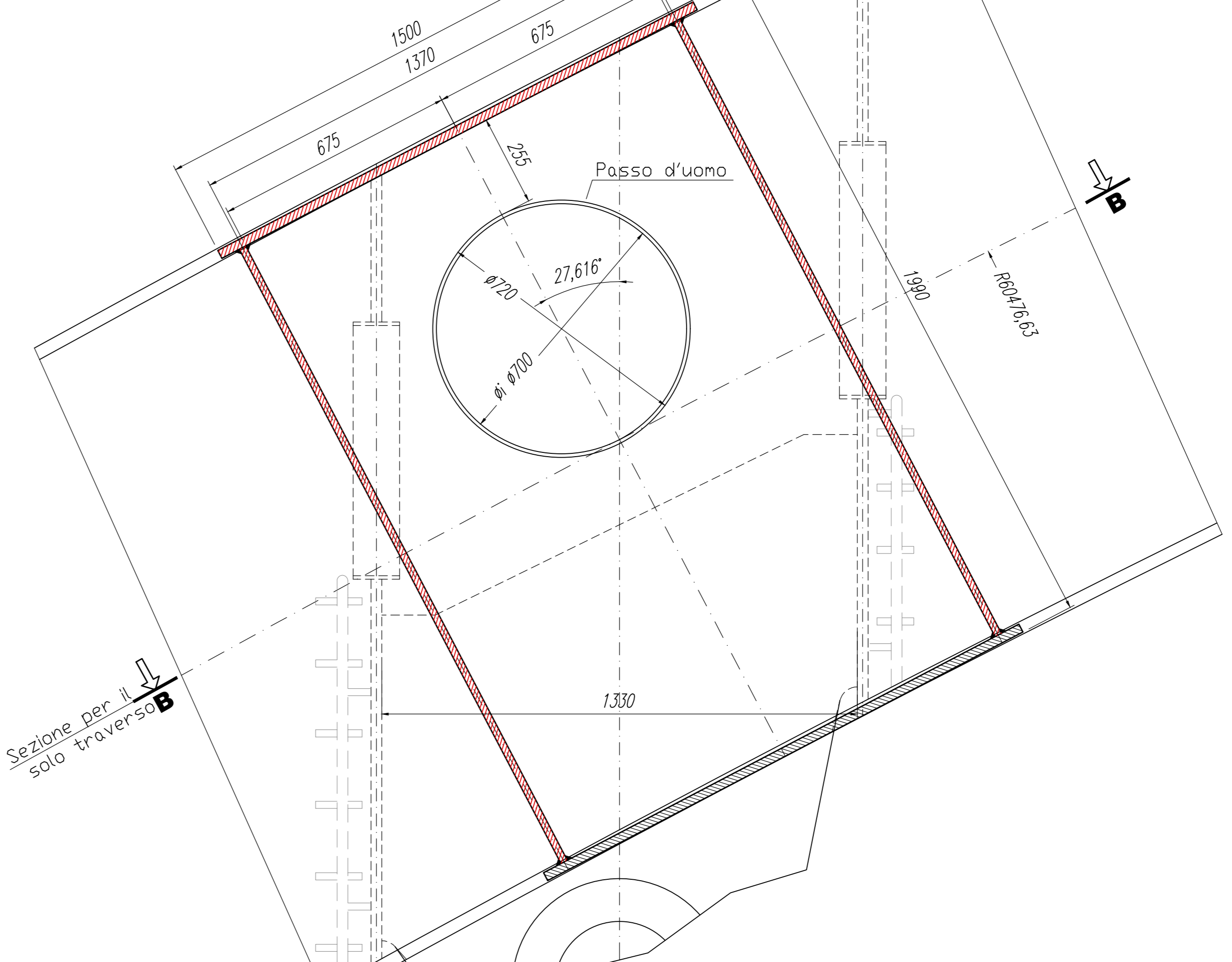

autostrade per l'italia

AUTOSTRADA (A14) : BOLOGNA-BARI-TARANTO
 TRATTO: BOLOGNA BORGO PANIGALE - BOLOGNA SAN LAZZARO

POTENZIAMENTO IN SEDE DEL SISTEMA
 AUTOSTRADALE E TANGENZIALE DI BOLOGNA

"PASSANTE DI BOLOGNA"

PROGETTO DEFINITIVO

VIABILITA' INTERFERITA

LINEA FERROVIARIA FS Bologna-Padova pk11+901

Cavalcaferrovia ex77T - F.S. - 11+901

Impalcato in acciaio - Dettagli arco

IL PROGETTISTA SPECIALISTICO		IL RESPONSABILE INTEGRAZIONE PRESTAZIONI SPECIALISTICHE		IL DIRETTORE TECNICO											
Ing. Vittorio Masi Ord. Ingg. Milano N. 18641 RESPONSABILE STRUTTURE		Ing. Raffaele Rinaldi Ord. Ingg. Modena N. 81068		Ing. Andrea Tassi Ord. Ingg. Parma N. 1154 PROGETTAZIONE NUOVE OPERE AUTOSTRADALI											
CODICE IDENTIFICATIVO															
APPROVAZIONE PROGETTO															
111465	0000	PD	IN	TO2	CV77F										
			DCK00	DSTR	2621 - 2										
SCALA VARIE															
PROJECT MANAGER		SUPPORTO SPECIALISTICO		REVISIONE											
Ing. Raffaele Rinaldi Ord. Ingg. Modena N. 81068		Ing. Paolo Moschetti Ord. Ingg. Genova N. 8972		<table border="1"> <tr> <th>NO.</th> <th>DATA</th> </tr> <tr> <td>1</td> <td>11 DICEMBRE 2017</td> </tr> <tr> <td>2</td> <td>1 SETTEMBRE 2018</td> </tr> <tr> <td>3</td> <td>12 SETTEMBRE 2020</td> </tr> <tr> <td>4</td> <td></td> </tr> </table>		NO.	DATA	1	11 DICEMBRE 2017	2	1 SETTEMBRE 2018	3	12 SETTEMBRE 2020	4	
NO.	DATA														
1	11 DICEMBRE 2017														
2	1 SETTEMBRE 2018														
3	12 SETTEMBRE 2020														
4															
REDATTO		VERIFICATO													

VISTO DEL COMMITTENTE: **autostrade per l'italia**

VISTO DEL CONCESSIONARIO: **Ministero delle Infrastrutture e dei Trasporti**