

INTERVENTI DI MIGLIORAMENTO DELLA DIGA DROVE DI CEPPARELLO



PROGETTO DEFINITIVO

Codice elaborato:	Nome Elaborato:	Scala:
ET16	RELAZIONE INTERFERENZE	-
		Data:
		30/10/2020

Settore:



Sede Firenze Via de Sanctis, 49 Cod. Fiscale e P.I. 06111950488

Organizzazione dotata di Sistema di Gestione Integrato certificato in conformità alla normativa ISO9001 - ISO14001 - OHSAS18001 - SA8000

PROGETTAZIONE :

PROGETTISTA :

ING. GIOVANNI SIMONELLI

GEOLOGO :

GEOL. FILIPPO LANDINI

ESPROPRI :

GEOM. ANDREA PATRIARCHI

COLLABORATORI :

GEOL. CARLO FERRI

PER. AGR. DAVIDE MORETTI

GEOM. ANDREA BERNARDINI

CONSULENTI TECNICI :



PROGETTISTA OPERE IDRAULICHE E STRUTTURALI : ING. DAVID SETTESOLDI

COMMESSA I.T. :

INGT-TPLPD-ACQAC159

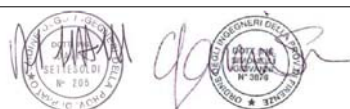

RESPONSABILE COMMITTENTE :

GEOM. ALESSANDRO PIOLI

DELEGATO DEL DIRETTORE TECNICO :

ING. GIOVANNI SIMONELLI

RESPONSABILE DEL PROCEDIMENTO :



ING. ROBERTO CECCHINI

Rev.	Data	Descrizione / Motivo della revisione	Redatto	Controllato / Approvato
02	30 / 10 / 2020	Seconda Emissione (Richieste pervenute e revisione costi)	Ramaldi	Settesoldi
01	18 / 04 / 2019	Prima Emissione	Alderighi	Settesoldi

INDICE

1	PREMESSA	3
2	INTERFERENZE CON I SERVIZI E SOTTOSERVIZI	4
2.1	IMPIANTO DI POTABILIZZAZIONE.....	4
2.2	OPERA DI PRESA DALL'INVASO	5
2.3	STRUMENTI DI MISURAZIONE.....	5
2.4	IMPIANTO DI ELETTRICO	6
2.5	IMPIANTO DI ILLUMINAZIONE	6
2.6	RETE VIARIA E ACCESSI.....	7
2.7	AREE PRIVATE.....	7

ELENCO FIGURE

Figura 2-1 – Area di cantiere	4
Figura 2-2 – Opera di presa dall’invaso	5
Figura 2-3 – Vista dell’impianto.....	6
Figura 2-4 – Impianto di illuminazione sul coronamento.....	7
Figura 2-5 – Accesso su Via Monsanto	8
Figura 2-6 – Viabilità esistente e di progetto per l’accesso all’area di cantiere.....	8
Figura 2-7 – Profilo longitudinale dell’attraversamento provvisorio.....	9

1 PREMESSA

Il presente documento costituisce la relazione sulle interferenze con i servizi e sottoservizi a supporto della progettazione definitiva degli interventi di miglioramento della diga di Cepparello ubicata nel Comune di Poggibonsi (Prov. SI) sul Borro di Cepparello.

Le attività condotte nel presente documento hanno riguardato la valutazione delle interferenze per i seguenti servizi e sottoservizi:

- Impianto di potabilizzazione;
- Opera di presa dall'invaso;
- Strumenti di misurazione;
- Impianto elettrico;
- Impianto di illuminazione.

Nel presente documento sono valutate, inoltre, le interferenze con la viabilità e le aree private.

La planimetria delle interferenze è riportata nell'elaborato EG.24.

2 INTERFERENZE CON I SERVIZI E SOTTOSERVIZI

2.1 IMPIANTO DI POTABILIZZAZIONE

Gli interventi di progetto interessano in parte l'impianto di potabilizzazione esistente.

Nello specifico, al fine di garantire la corretta esecuzione delle lavorazioni, si prevede la demolizione di alcuni manufatti tra cui:

- n.1 locale di servizio;
- n.2 pozzetti;
- n.1 vasca di decantazione.

Al termine dei lavori si prevede il completo ripristino dei manufatti necessari a garantire la massima efficienza dell'impianto di potabilizzazione.

Quest'ultimo resterà comunque in servizio durante lo svolgimento delle lavorazioni.

In Figura 2-1 si riporta graficamente l'ingombro dell'area di cantiere e l'interferenza con l'impianto.

Inoltre gli interventi di progetto interferiscono con il pozzetto esistente a servizio dell'impianto di potabilizzazione che riceve l'acqua in arrivo dal fiume Elsa.

Allo stato di progetto si prevede la demolizione del suddetto pozzetto e la realizzazione di un nuovo pozzetto a servizio dell'impianto; quest'ultimo riceverà l'acqua prelevata dal fiume Elsa e, attraverso l'apertura/chiusura di un sistema di valvole, potrà inviarla all'impianto di potabilizzazione o all'invaso.

Di tali interferenze si terrà conto nella redazione del PSC.



Figura 2-1 – Area di cantiere

2.2 OPERA DI PRESA DALL'INVASO

Gli interventi di progetto interferiscono con l'opera di presa esistente all'interno dell'invaso. Essa è costituita da un sistema di pompe alloggiato su una zattera, le quali consentono di prelevare l'acqua e inviarla all'impianto di potabilizzazione.

Si riporta in Figura 2-2 l'opera di presa dall'invaso allo stato attuale.

Durante le lavorazioni si prevede la completa demolizione dell'opera di presa esistente e delle relative condotte. Nello stato di progetto si prevede infatti la costruzione di una nuova opera di presa e l'installazione di un nuovo sistema di pompe all'interno del pozzo dello scarico di fondo per il sollevamento dell'acqua verso l'impianto di potabilizzazione.

Di tali interferenze si terrà conto nella redazione del PSC.



Figura 2-2 – Opera di presa dall'invaso

2.3 STRUMENTI DI MISURAZIONE

Gli interventi di progetto interferiscono con l'idrometro esistente in corrispondenza dell'invaso, per cui si prevede la sua rimozione durante le lavorazioni.

L'idrometro sarà ripristinato al termine delle lavorazioni nell'invaso.

Di tali interferenze si terrà conto nella redazione del PSC.

2.4 IMPIANTO DI ELETTRICO

In prossimità dell'impianto di potabilizzazione è presente una linea elettrica aerea di proprietà ENEL in conduttori nudi a M/T, come riportato graficamente in Figura 2-3.

È previsto lo spostamento dei pali posti in sponda sinistra in prossimità dell'area di cantiere che interferiscono con le lavorazioni.

Di tali interferenze si terrà conto nella redazione del PSC.



Figura 2-3 – Vista dell'impianto

2.5 IMPIANTO DI ILLUMINAZIONE

Gli interventi di progetto interferiscono con l'impianto di illuminazione presente nell'area di cantiere e sul coronamento della diga e riportato graficamente in Figura 2-4. In particolare si prevede la demolizione dei punti luce che interferiscono con le lavorazioni e dei cavi elettrici annessi. L'impianto di illuminazione e i punti luce necessari a garantire la corretta funzionalità della diga e dell'impianto di potabilizzazione saranno ripristinati a fine interventi.

Di tali interferenze si terrà conto nella redazione del PSC.



Figura 2-4 – Impianto di illuminazione sul coronamento

2.6 RETE VIARIA E ACCESSI

Gli interventi di progetto interessano in parte la rete viaria pubblica, per quanto riguarda l'accesso alla strada che conduce all'area di cantiere. Quest'ultimo è individuato in corrispondenza di Via Monsanto e riportato graficamente in Figura 2-5. In fase esecutiva sarà valutato il corretto transito dei mezzi attraverso il cancello di accesso.

La viabilità esistente individuata per l'accesso al cantiere potrà essere sfruttata interamente dai mezzi di cantiere ad eccezione del ponte che si sviluppa sul Borro Cepparello e individuato in Figura 2-6. Si prevede infatti l'installazione di un ponte provvisorio idoneo a consentire il corretto transito dei mezzi d'opera da una sponda all'altra del fiume.

Il nuovo attraversamento è costituito da due tubazioni in lamiera ondulata a sezione ribassata necessarie per il regolare deflusso delle acque con portata duecentennale e da un rilevato in terra soprastante. Le tubazioni sono caratterizzate una luce di 4,95 m e una freccia di 3,30 m, mentre il rilevato ha un'altezza di 2 m (Figura 2-7).

Al termine dei lavori è previsto la rimozione dell'attraversamento provvisorio.

Di tali interferenze si terrà conto nella redazione del PSC.

2.7 AREE PRIVATE

L'accesso dei mezzi all'area di cantiere prevede il transito dei mezzi con aree private. Le lavorazioni vanno pertanto ad interferire con i resede delle abitazioni.

Di tale interferenza si terrà conto nella redazione del PSC.



Figura 2-5 – Accesso su Via Monsanto

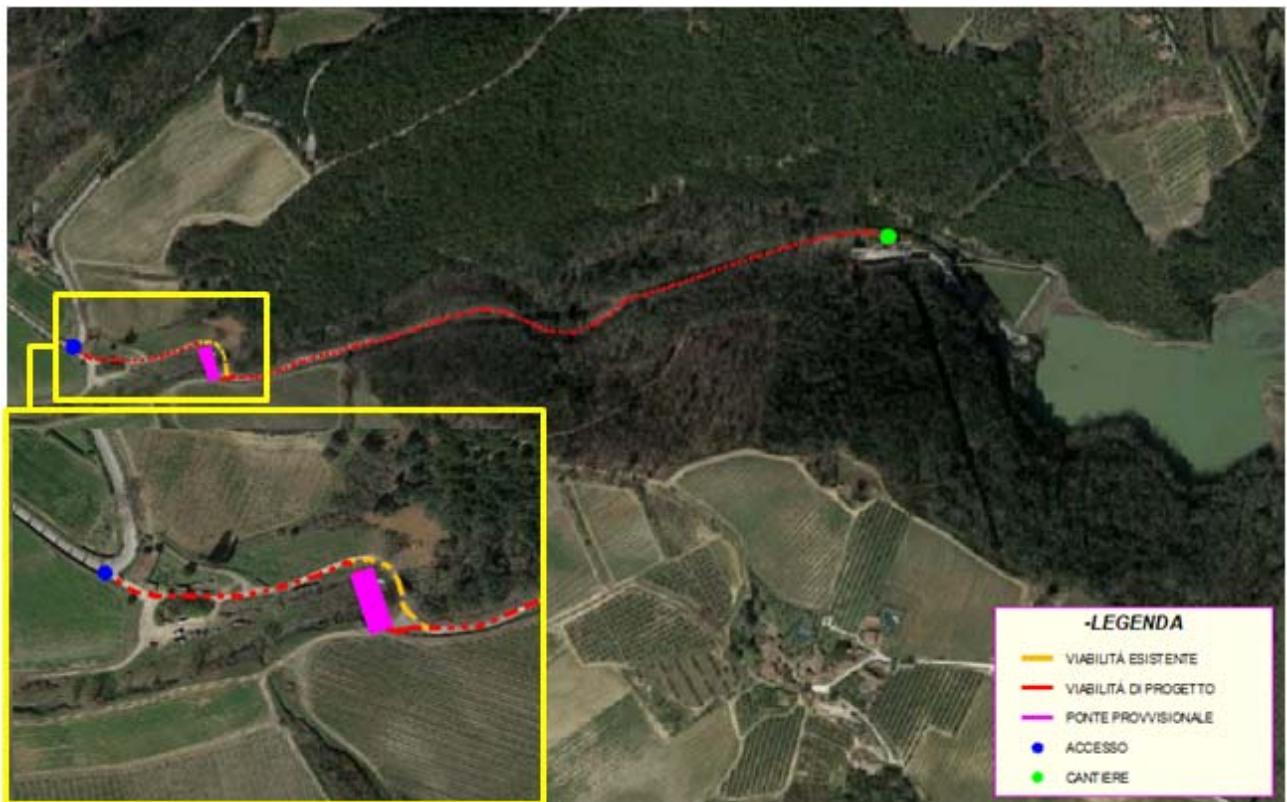

Figura 2-6 – Viabilità esistente e di progetto per l'accesso all'area di cantiere

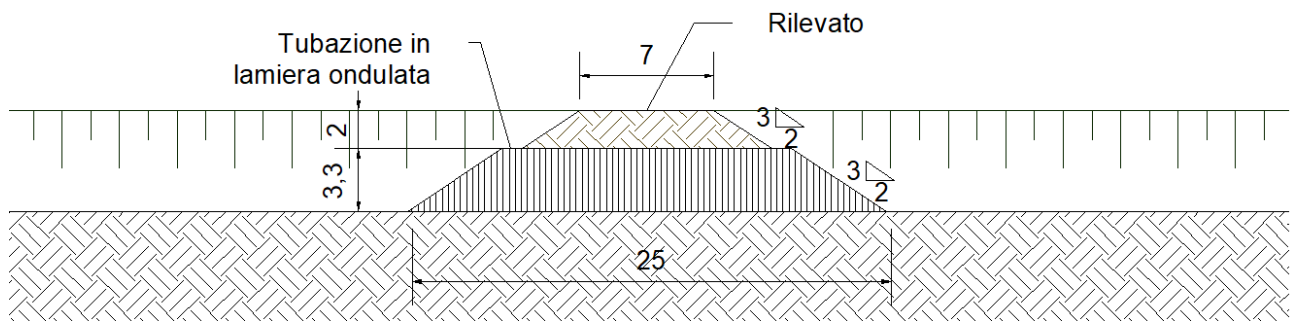

Figura 2-7 – Profilo longitudinale dell'attraversamento provvisorio