

PONTE STRADALE IV04  
SEZIONE TRASVERSALE A-A  
SCALA 1:20

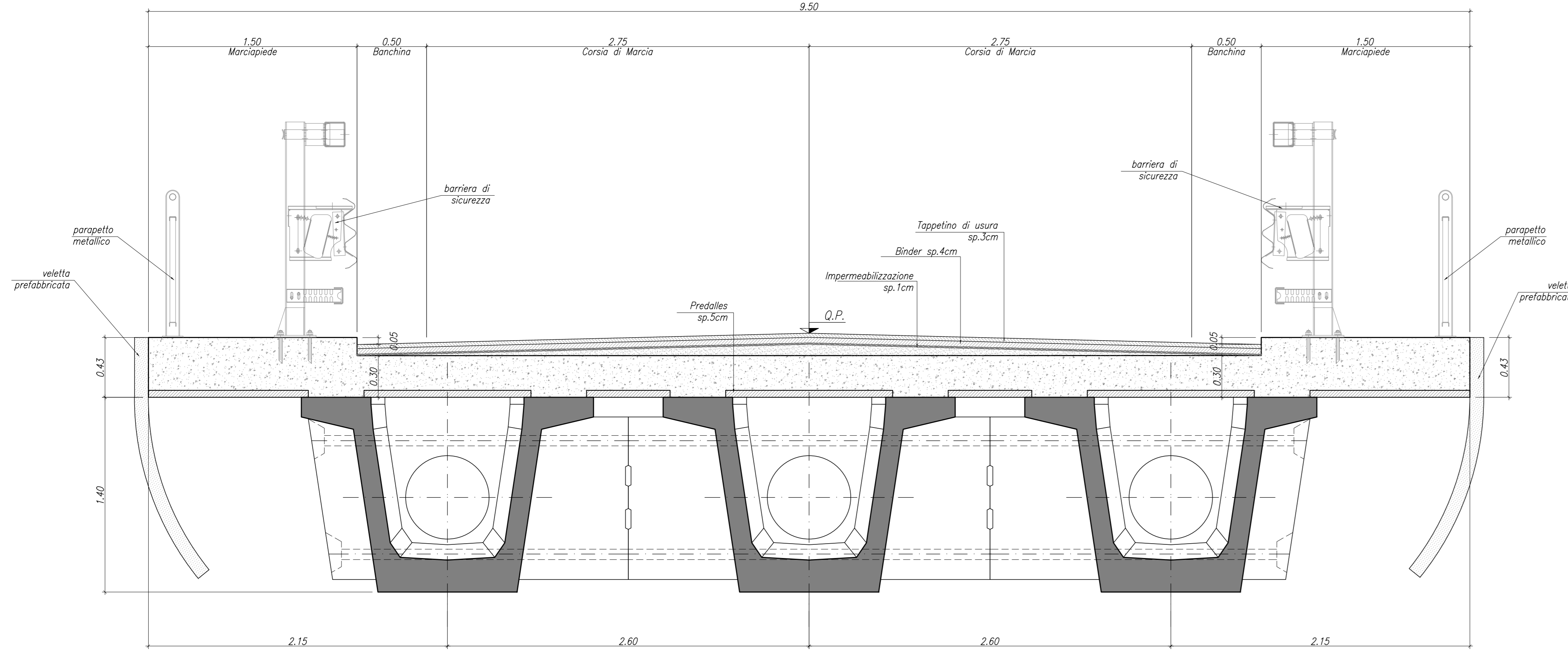

PONTE STRADALE IV04  
SEZIONE TRAVE IN CAMPATA  
SCALA 1:20

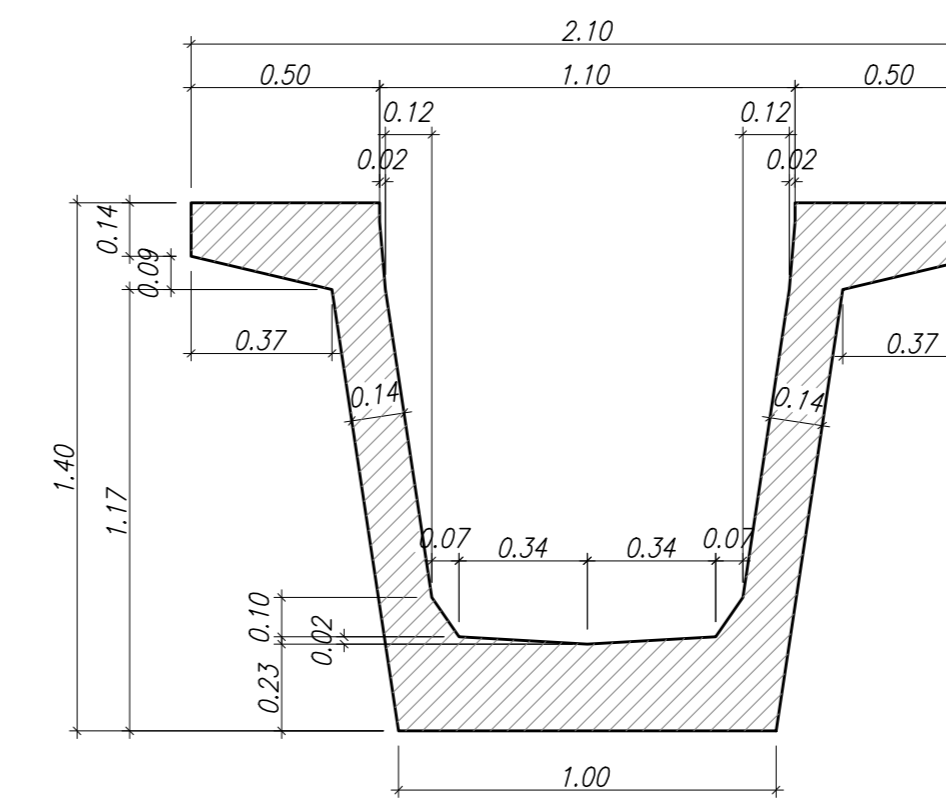

PONTE STRADALE IV04  
SEZIONE TRAVE SU APPOGGI  
SCALA 1:20

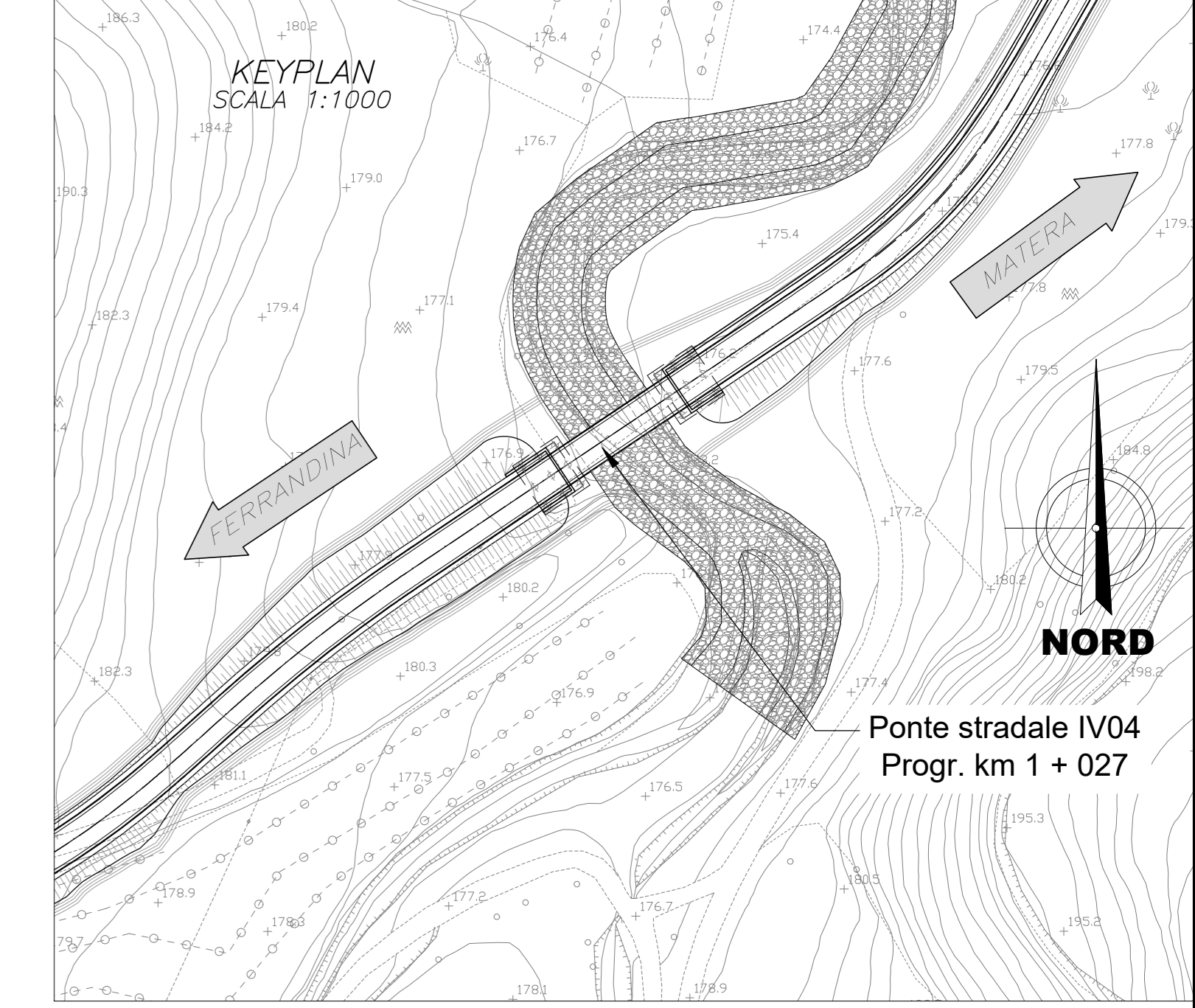
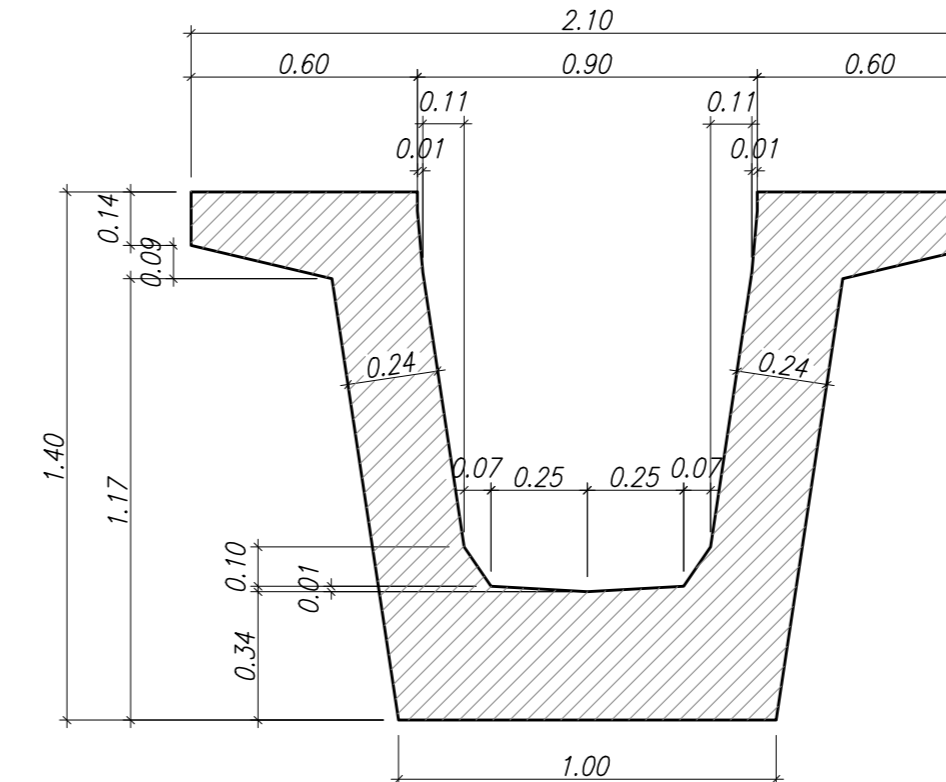

PONTE STRADALE IV04  
PIANTA IMPALCATO  
SCALA 1:50

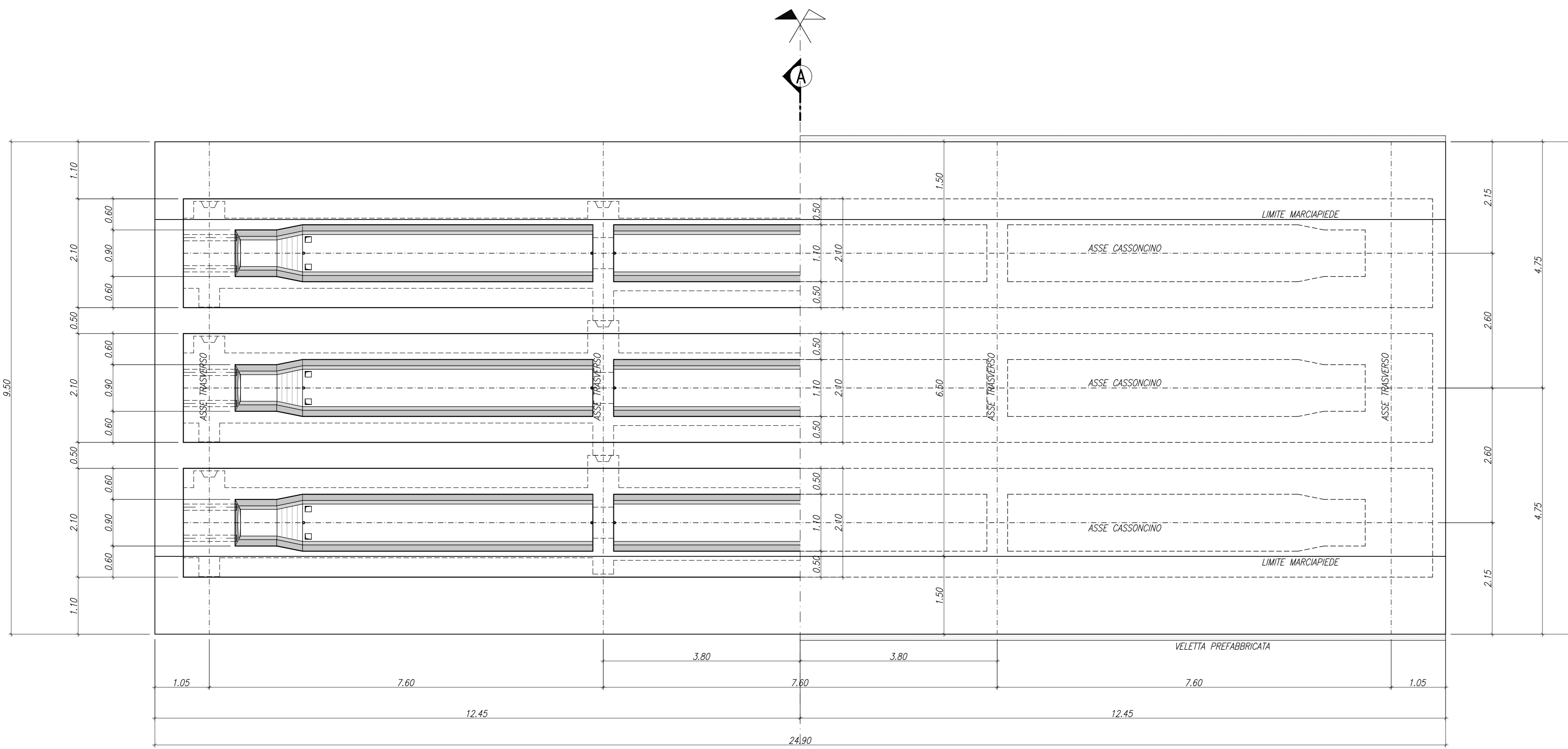

PONTE STRADALE IV04  
SEZIONE TRASVERSALE PARAPETTO  
SCALA 1:20

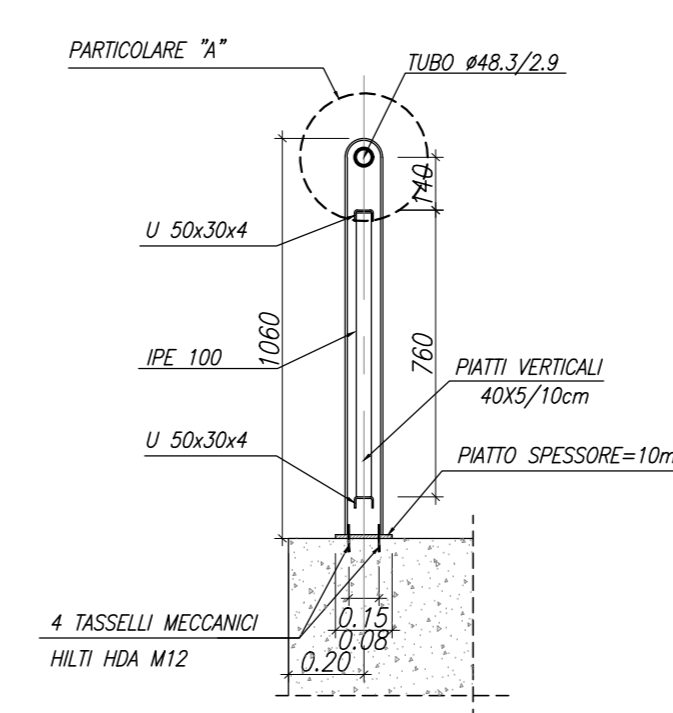

PONTE STRADALE IV04  
SEZIONE LONGITUDINALE PARAPETTO  
SCALA 1:20

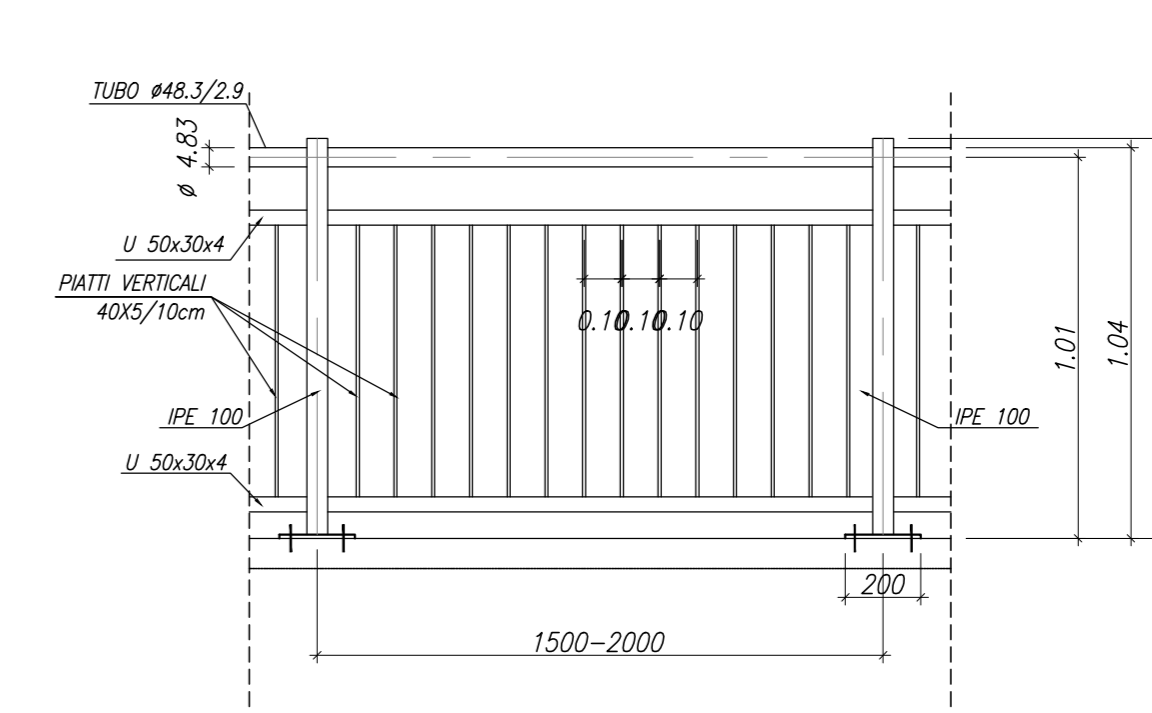

PONTE STRADALE IV04  
PIASTRA DI BASE DEL MONTANTE PER PARAPETTO  
SCALA 1:10

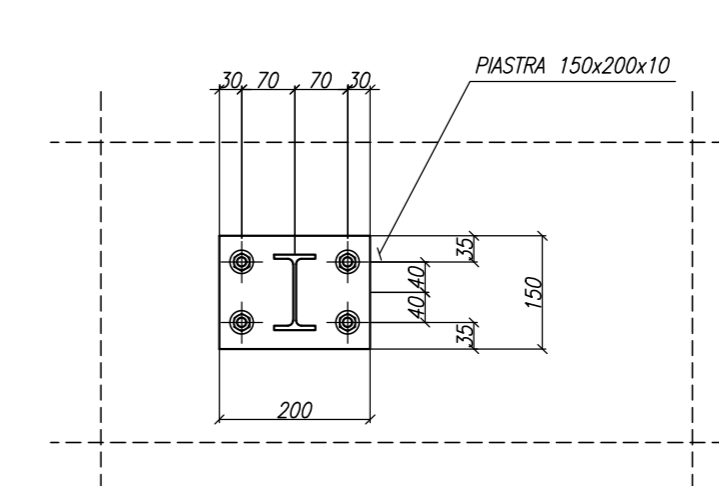

PONTE STRADALE IV04  
PARTICOLARE "A"  
SCALA 1:5

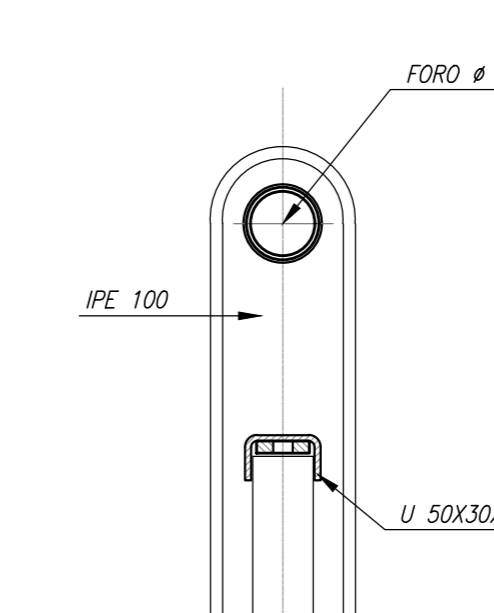

PONTE STRADALE IV04  
SEZIONE LONGITUDINALE B-B  
SCALA 1:50

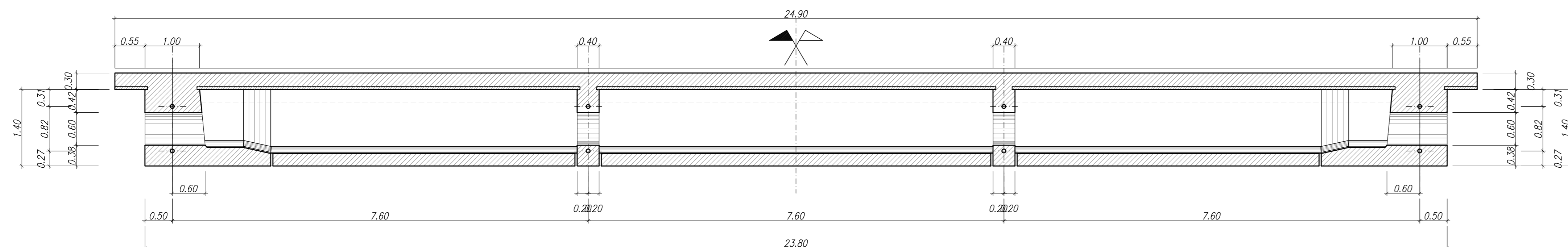

PER LA TABELLA MATERIALI SI VEDA ELABORATO  
IA5F-01-D-78-TT-OC0000-001



DIREZIONE TECNICA  
U.O. INFRASTRUTTURE SUD  
PROGETTO DEFINITIVO

Nuova linea Ferrandina - Matera La Martella per il collegamento di Matera con la rete ferroviaria nazionale

NUOVA LINEA FERRANDINA - MATERA LA MARTELLA

OPERE CIVILI  
Opere D'Arte Maggiori - Risoluzione Interferenze Idrauliche  
IV04 - scavalco idraulico NV02

Carpenteria impalcato e particolari  
SCALA: Varie

COMMESSA	LOTTO	FASE	ENTE	TIPO DOC.	OPERA/DISCIPLINA	PROGR.	REV.
IA5F	01	D	78	BZ	IV0408	001	C

Rev.	Descrizione	Redatto	Data	Verificato	Data	Approvato	Data	Autorizzato Data
A	Elaborazione Definitiva	S. Scopetta	Luglio 2019	N. Mancuso	Luglio 2019	F. GERONESE	Luglio 2019	D. FERRARI Ottobre 2019
B	Elaborazione a regola d'arte per le opere civili	S. Scopetta	Settembre 2020	N. Mancuso	Settembre 2020	F. GERONESE	Settembre 2020	D. FERRARI Ottobre 2020
C	Revisione per adeguamento	S. Scopetta	Giugno 2021	N. Mancuso	Giugno 2021	F. GERONESE	Giugno 2021	D. FERRARI Ottobre 2021

In. Elab.: