

TOMBINO STRADALE IN21
SEZIONE LONGITUDINALE IN ASSE TOMBINO
SCALA 1:50

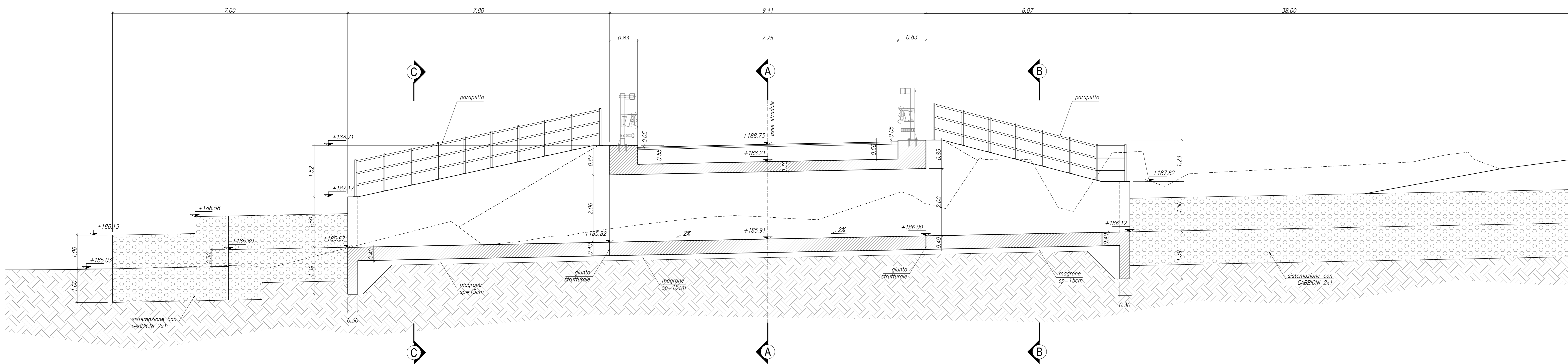

TOMBINO STRADALE IN21
SEZIONE A-A
SCALA 1:50

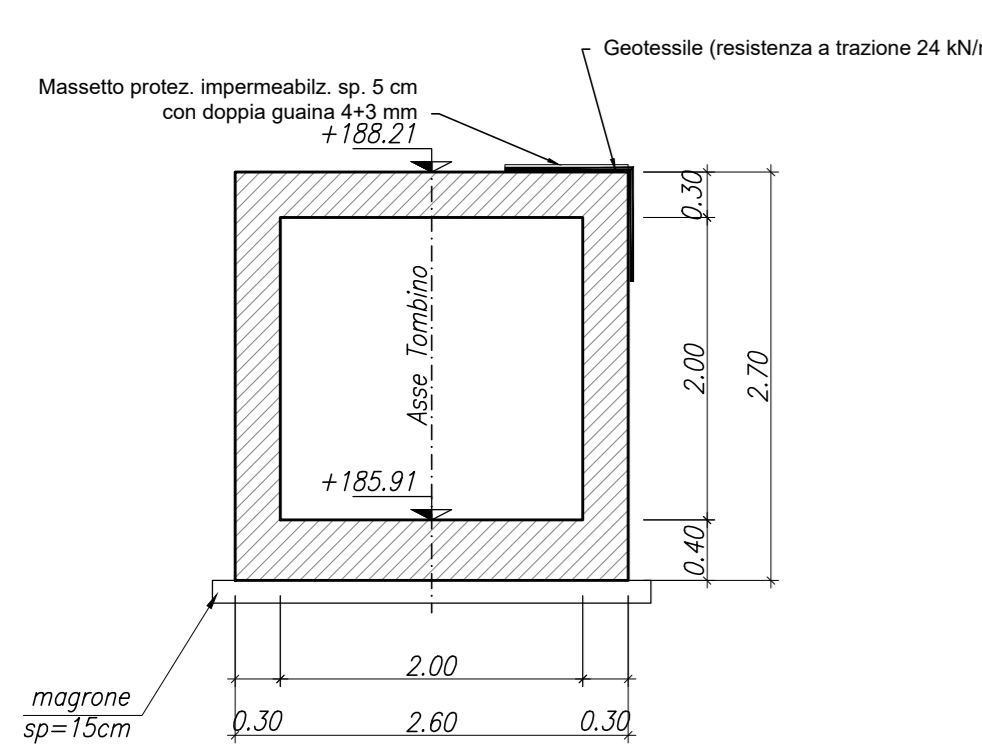

TOMBINO STRADALE IN21
SEZIONE B-B
SCALA 1:50

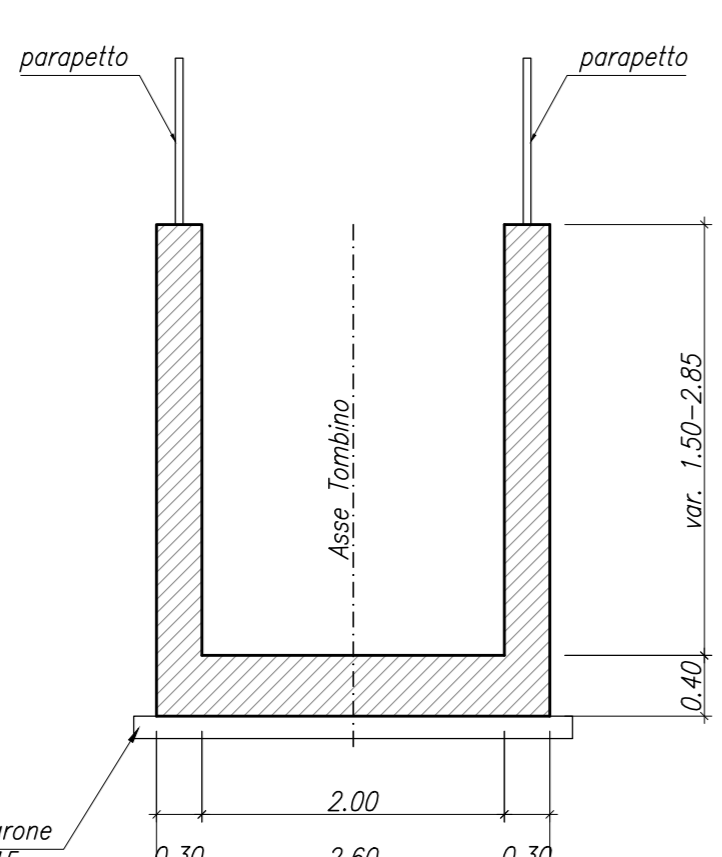

TOMBINO STRADALE IN21
SEZIONE C-C
SCALA 1:50

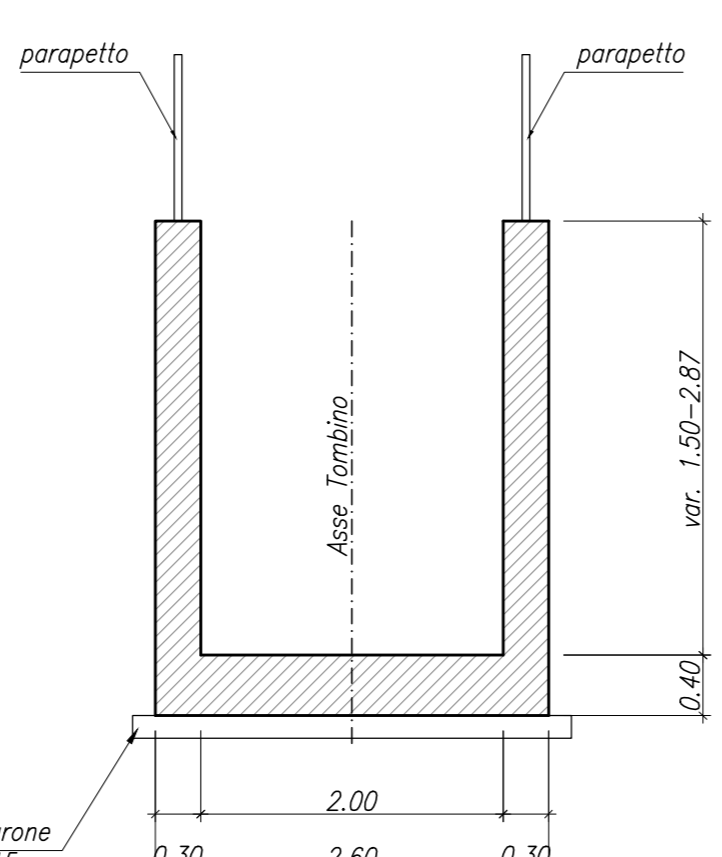

TOMBINO STRADALE IN21
SEZIONE TIPO GABBIONE 2x1
SCALA 1:50

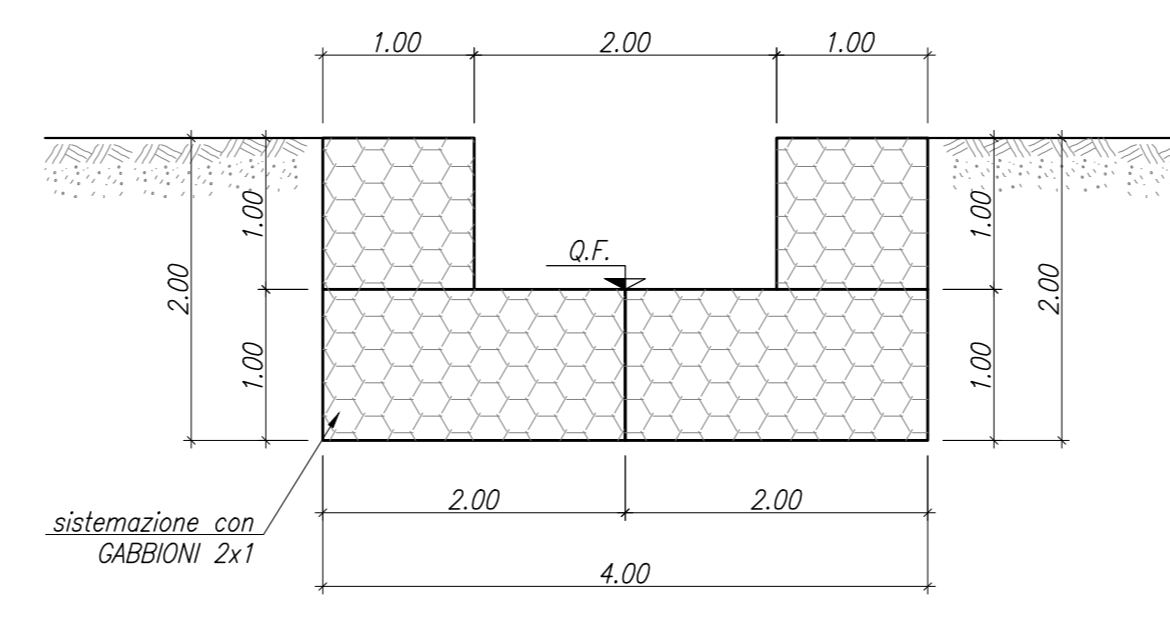

PARTICOLARE GIUNTO STRUTTURALE
CORDONE BENTONITICO
SCALA 1:10

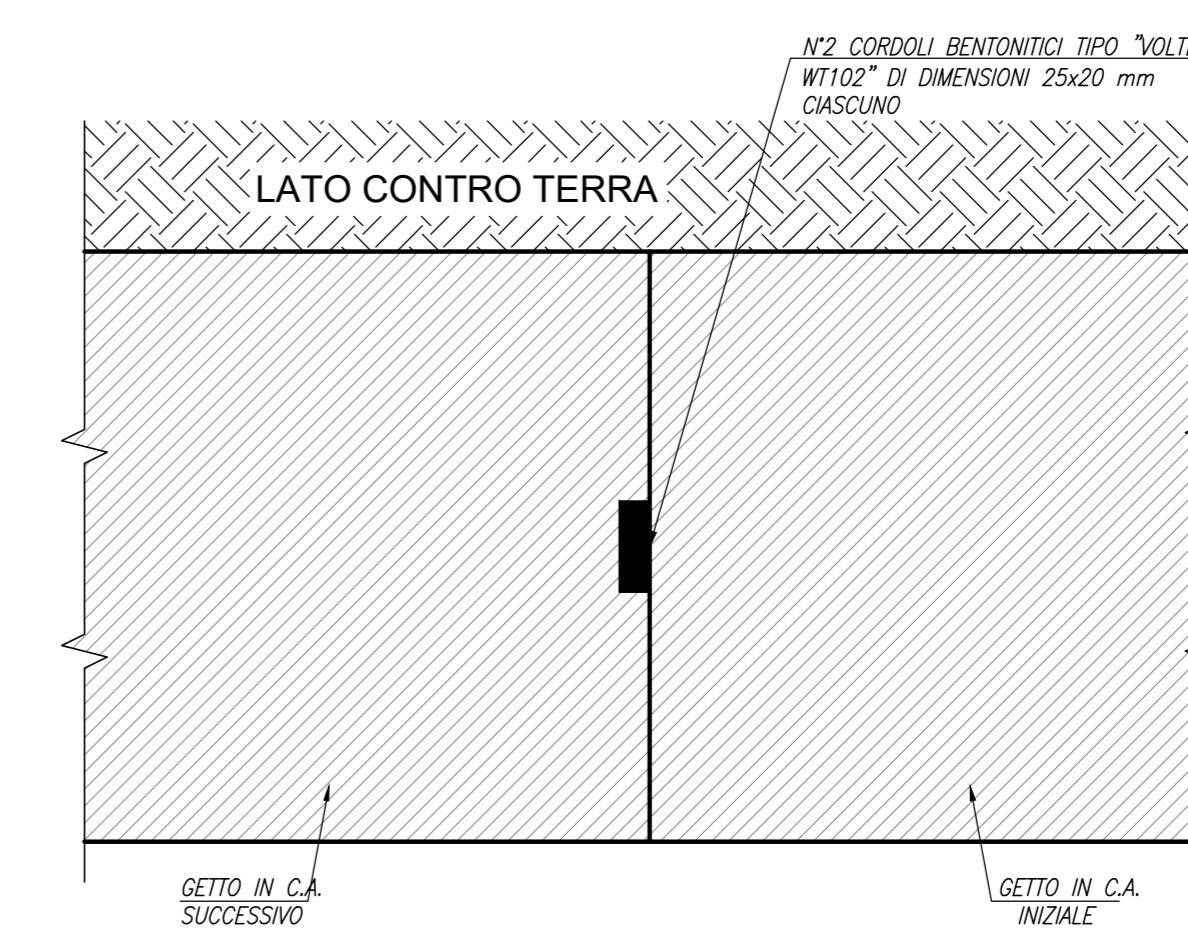

PER LA TABELLA ZONA DI TRANSIZIONE RILEVATO/OPERA SI VEDA ELABORATO IA5F-01-D-78-WA-IF0000-002

PER LA TABELLA MATERIALI SI VEDA ELABORATO IA5F-01-D-78-TT-OC0000-001

COMMITTENTE:
RFI
RETE FERROVIARIA ITALIANA
GRUPPO FERROVIE DELLO STATO ITALIANE

PROGETTAZIONE:
ITALFERR
GRUPPO FERROVIE DELLO STATO ITALIANE

DIREZIONE TECNICA
U.O. INFRASTRUTTURE SUD

PROGETTO DEFINITIVO

Nuova linea Ferrandina - Matera La Martella per il collegamento di Matera con la rete ferroviaria nazionale

NUOVA LINEA FERRANDINA - MATERA LA MARTELLA

OPERE CIVILI
Opere D'Arte Minori - Sottovia e interferenze idrauliche

TOMBINI
IN21 - Tombino in C.A. - Sotto NVQ2
Planimetria e sezioni nuovo tombino

SCALA: Varie

COMMESSA	LOTTO	FASE	ENTE	TIPO DOC.	OPERA/DISCIPLINA	PROGR.	REV.
IA5F	01	D	78	PZ	IN2100	001	C

Rev.	Descrizione	Redatto	Data	Verificato	Data	Approvato	Data	Autorizzato Data
A	Emissione Definitiva	F. D'Avantaggi	Luglio 2019	N. Mancuso	Luglio 2019	F. GERONDE	Luglio 2019	D. TIBERTI Gruppo 2019
B	Emersione e sviluppo osservazioni CILF/P	F. D'Avantaggi	Ottobre 2019	N. Mancuso	Ottobre 2019	F. GERONDE	Ottobre 2019	
C	Ritorno per adeguamento vialetto	F. D'Avantaggi	Giugno 2021	N. Mancuso	Giugno 2021	F. GERONDE	Giugno 2021	ITC Gruppo 2021

n. Elabor.: _____