**PROSPETTO**

TIPOLOGIA	
1	Senza messa a dimora di talee
2	Con messa a dimora di talee

SCHEMA DIMENSIONALE	H (m)	
	MIN.	MAX
A		<1.00
B	>1.00	<2.00
C	>2.00	<2.50

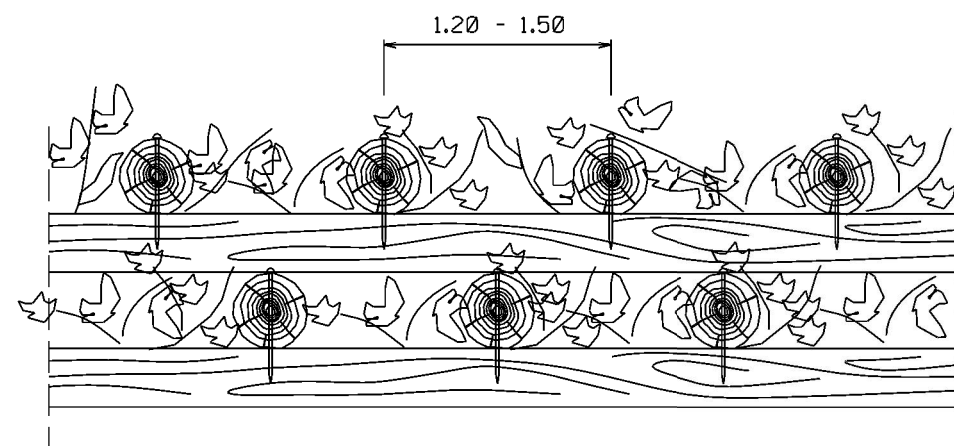

LE MISURE SONO ESPRESSE IN METRI

CRITERI DI ESECUZIONE:

- L'OPERA VIENE REALIZZATA CON CARATTERISTICHE DIMENSIONALI ATTE A RICOSTITUIRE L'ORIGINARIA MORFOLOGIA DELL'AREA DI INTERVENTO;
- I PALI TRASVERSALI DOVRANNO ESSERE INFISSI NEL TERRENO INDISTURBATO PER LA LUNGHEZZA DEFINITA IN PROGETTO. IN OGNI CASO VERRA' COMUNQUE GARANTITA UNA INFISSIONE MINIMA DI 0.50 m;
- LE TALEE MESSE A DIMORA DOVRANNO ESSERE A CONTATTO CON LA PARETE INTERNA DELLO SCAVO, ONDE PERMETTERE L'OTTIMALE RADICAZIONE E FARE IN MODO CHE IL MATERIALE VEGETALE CONCORRA AL SOSTEGNO DEL TERRITORIO.
- LA SCELTA DELLE TALEE DA METTERE A DIMORA E DELLE SPECIE ERBACEE DA USARE PER L'INERBIMENTO VIENE FATTA CONSIDERANDO LE CARATTERISTICHE VEGETAZIONALI DELL'AREA DI INTERVENTO.

MATERIALI:

- PALI SCORTECCIATI DI SPECIE FORTE (COME CASTAGNO, ROBINIA, ROVERE, ETC.) CON LE DIMENSIONI RIPORTATE IN DISEGNO (DIAMETRO MINIMO 0.20 m);
- CHIODI ($\varnothing=12-20$ mm) IN ACCIAIO PER LA CONNESSIONE TRA I PALI VERTICALI E ORIZZONTALI;
- TALEE DI SPECIE FORTE AD ELEVATO INDICE DI ATTECCHIMENTO (SALICE, PIOPPO, ONTANO, TAMERICE, ETC.);
- TERRENO DI INTASAMENTO, PROVENIENTE DAGLI SCAVI ESEGUITI NELL'AREA DI INTERVENTO.

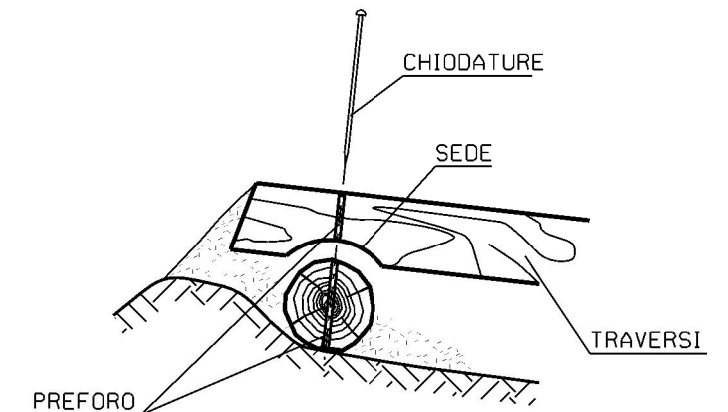
PARTICOLARE CHIODATURA

2	16/07/2021	EMISSIONE PER PERMESSI	N.R.CANTIELLO	M. MEDAGLIA	G. CICCARELLI
1	18/05/2021	EMISSIONE PER AUTORIZZAZIONE UNICA	N.R.CANTIELLO	M. MEDAGLIA	G. CICCARELLI
0	22/03/2021	EMISSIONE PER VERIFICA DI FATTIBILITA'	N.R.CANTIELLO	M. MEDAGLIA	G. CICCARELLI
REV	DATA	DESCRIZIONE	ELABORATO	VERIFICATO	APPROVATO
Proprietario		Progettista		DIS. N.	
		 Rif. TFM: 011-PJM4-014-00-DT-D-5339		STD-039	
RIFACIMENTO RETE DI SAN SALVO E OPERE CONNESSE MURO CELLULARE IN LEGNAME AD UNA PARETE			Revisione	2	
			Comm.	NR/20401	
			Cod. tec.	20401	
			Scala	1 NS	1