

Rivestimento delle sponde
Massi naturali di II categoria
 NOTA :
 I RIEMPImenti IN TERRA DOVRANNO ESSERE ESEGUITI
 CON MATERIALE DA RILEVATO COSTIPATO PER STRATI
 DI 50 cm , APPARTENENTI AI GRUPPI A1, A2-4, A2-5.

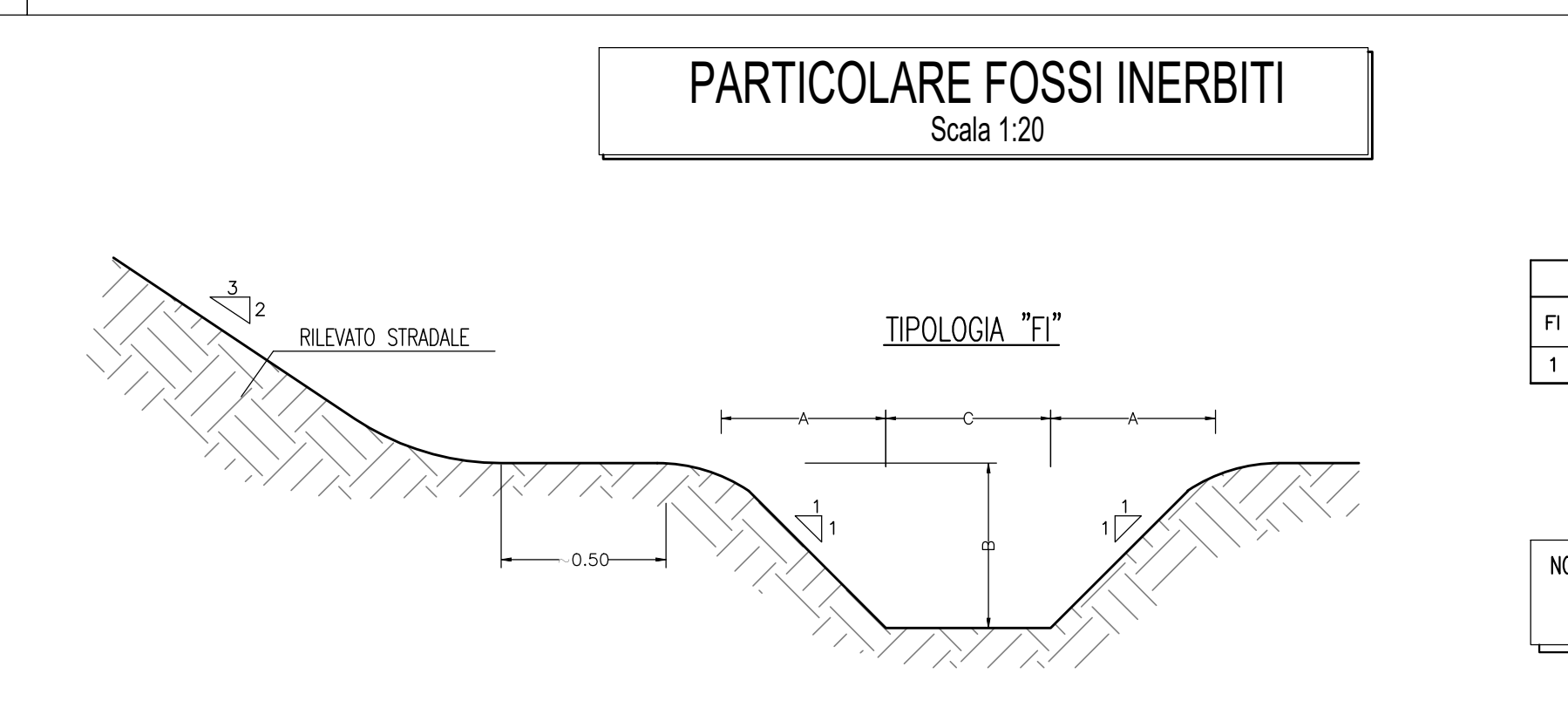

FI	A	B	C	NUMERO IN TESTA
1	50	50	50	150

NOTA: RIVESTIMENTO MECCANICO SEMINI A SPAZIO DI MASCOLO DI ERBE DA PRATO PERENNI IN MISURA DI 200 kg DI SEME PER ETTERO

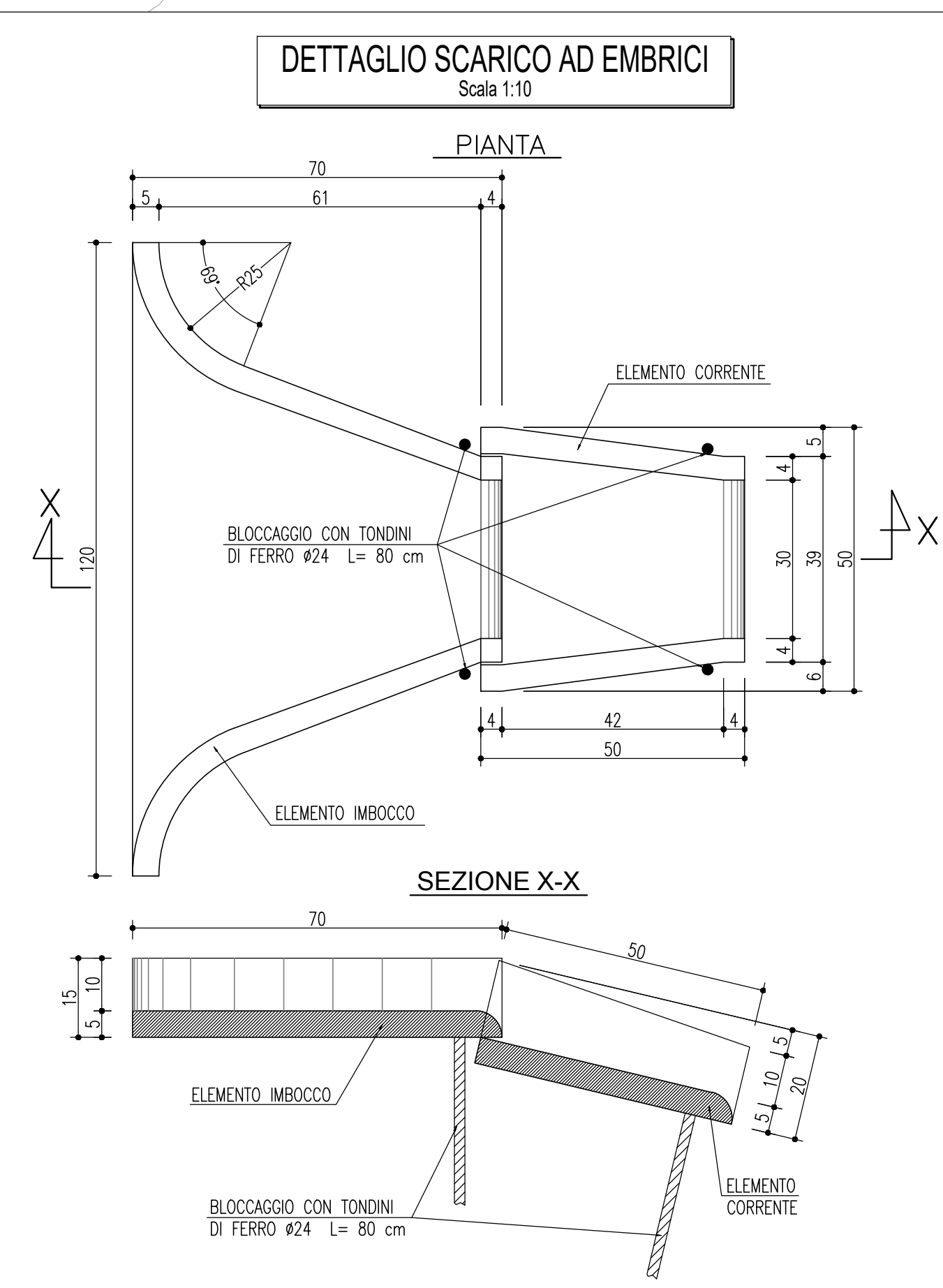
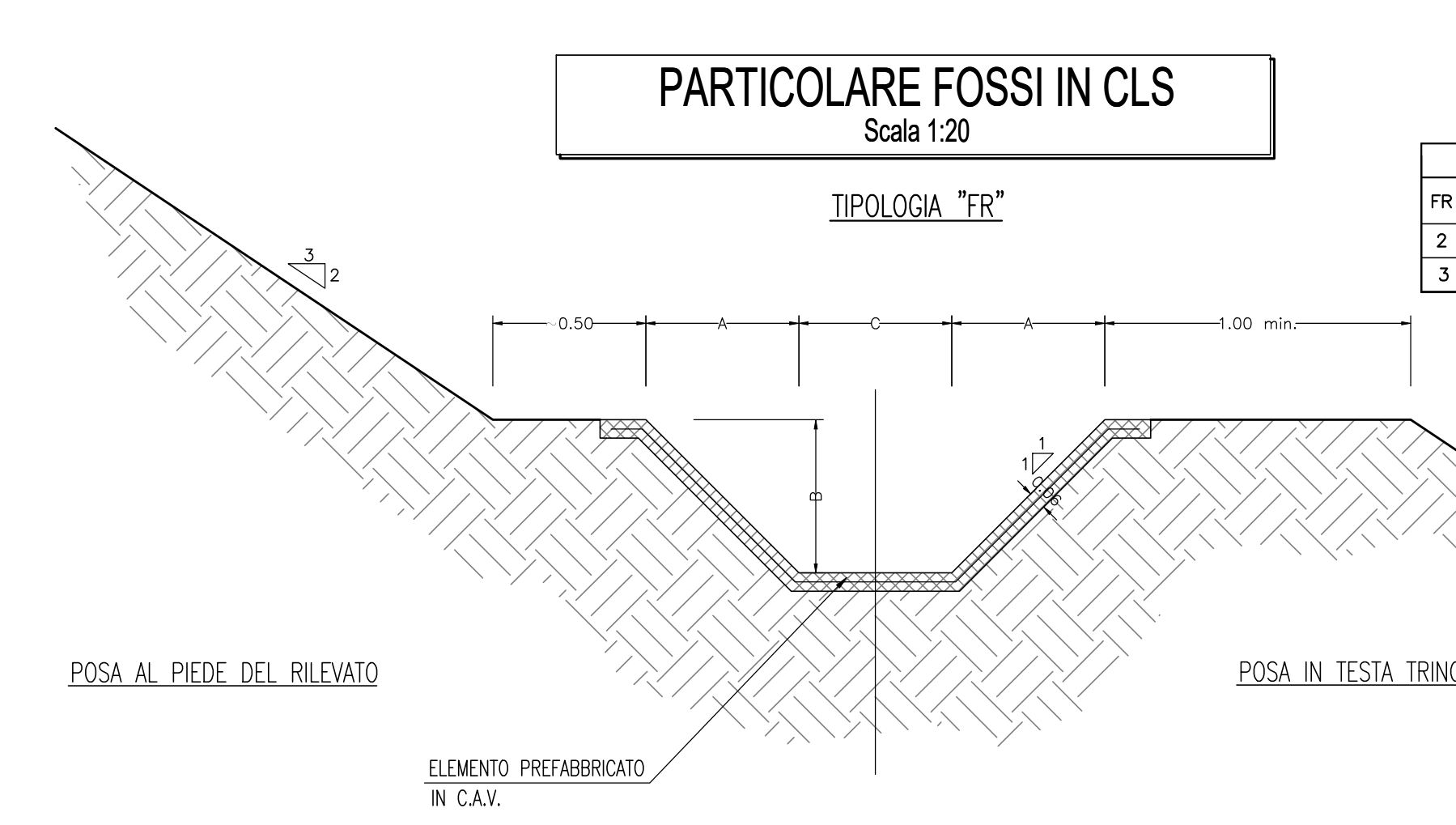

FR	A	B	C	NUMERO IN TESTA
2	50	50	50	150
3	75	75	75	225

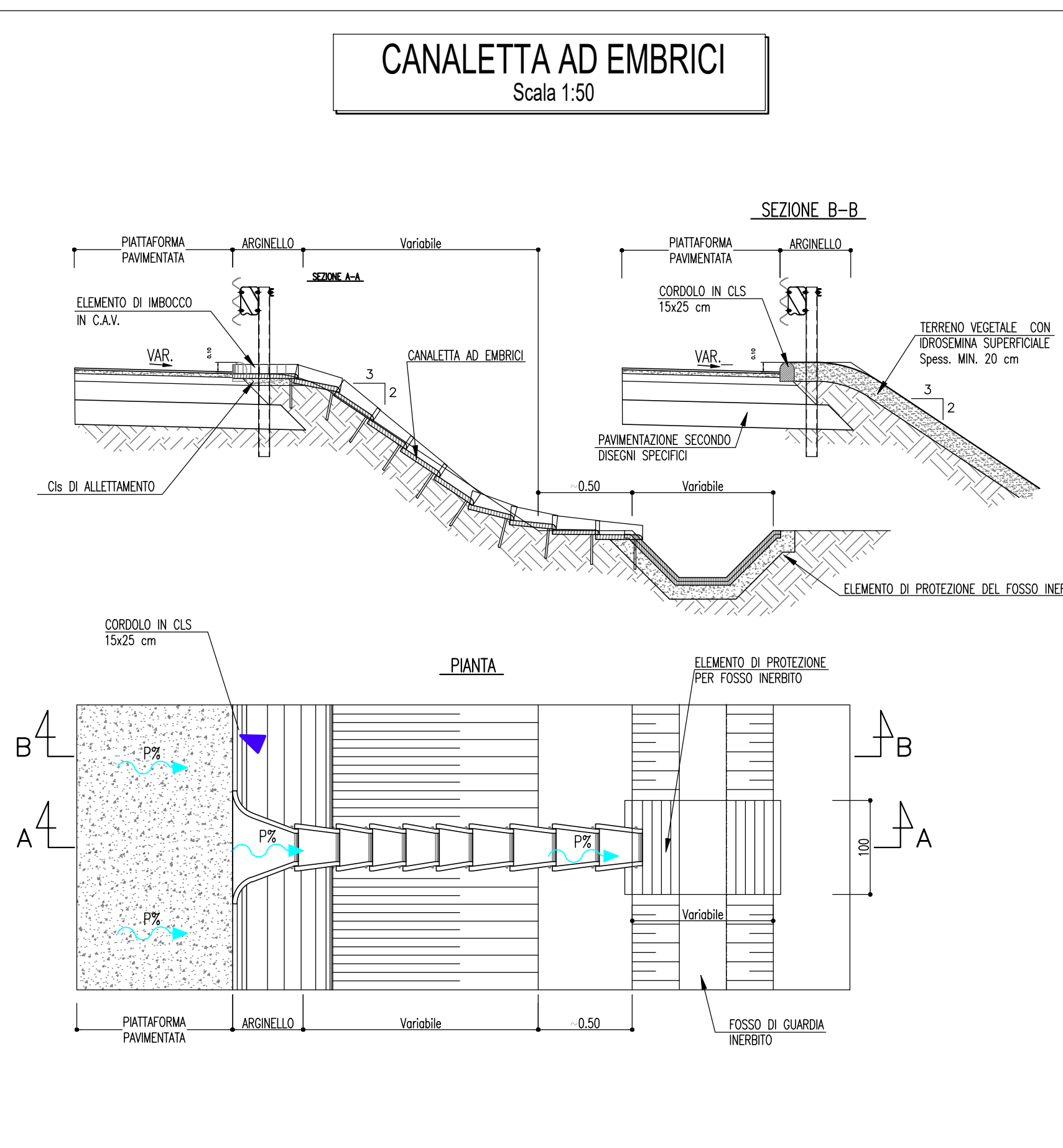

PARTICOLARE DELLA CUNETTA ALLA FRANCESE
 Scale 1:20

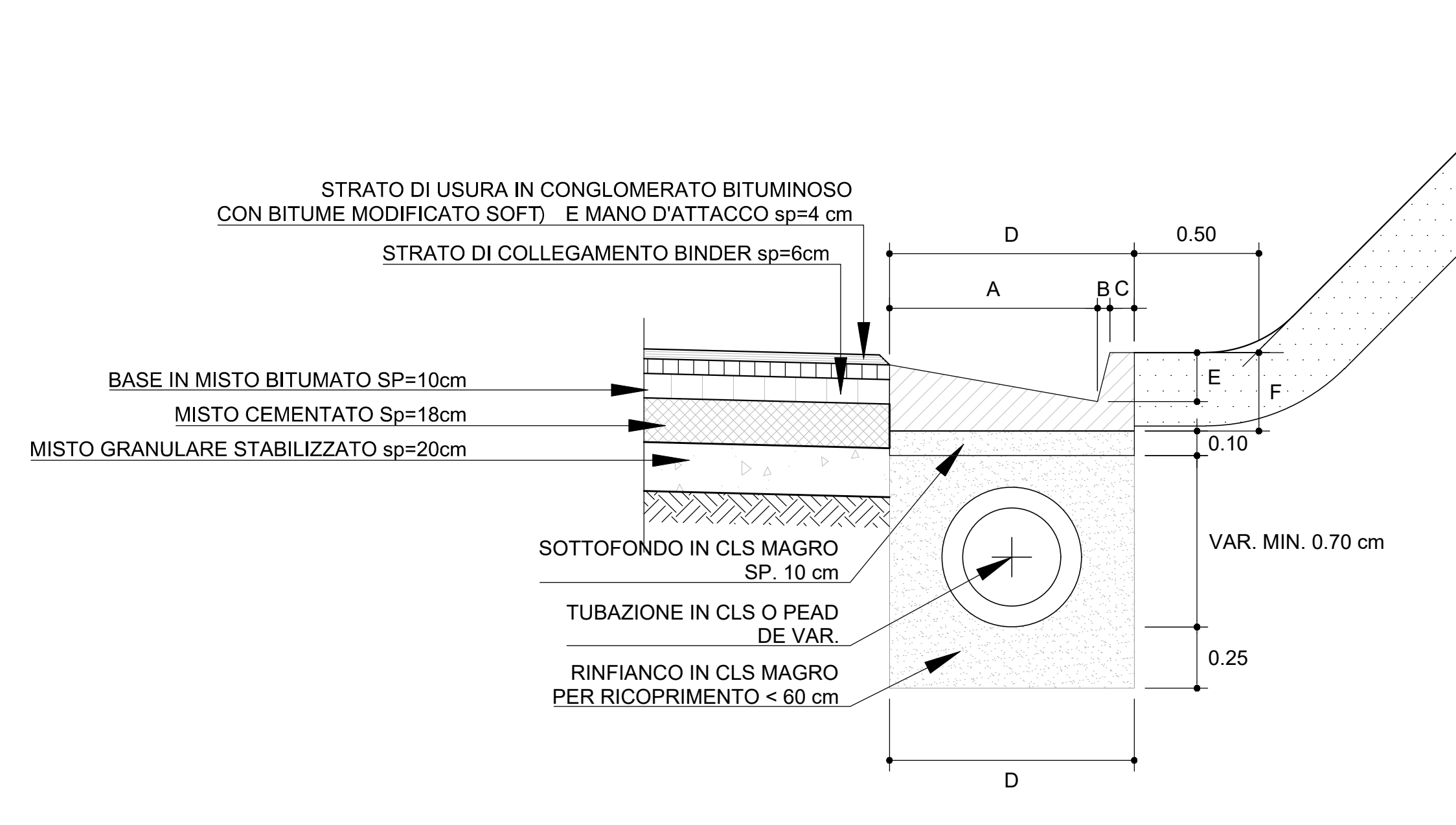

CF	A	B	C	D	E	F
1	60	5	10	75	20	32
2	85	5	10	100	20	32

PARTICOLARE TRINCEA DI SCAVO
 Scale 1:50
 COLLETTORI IN CLS

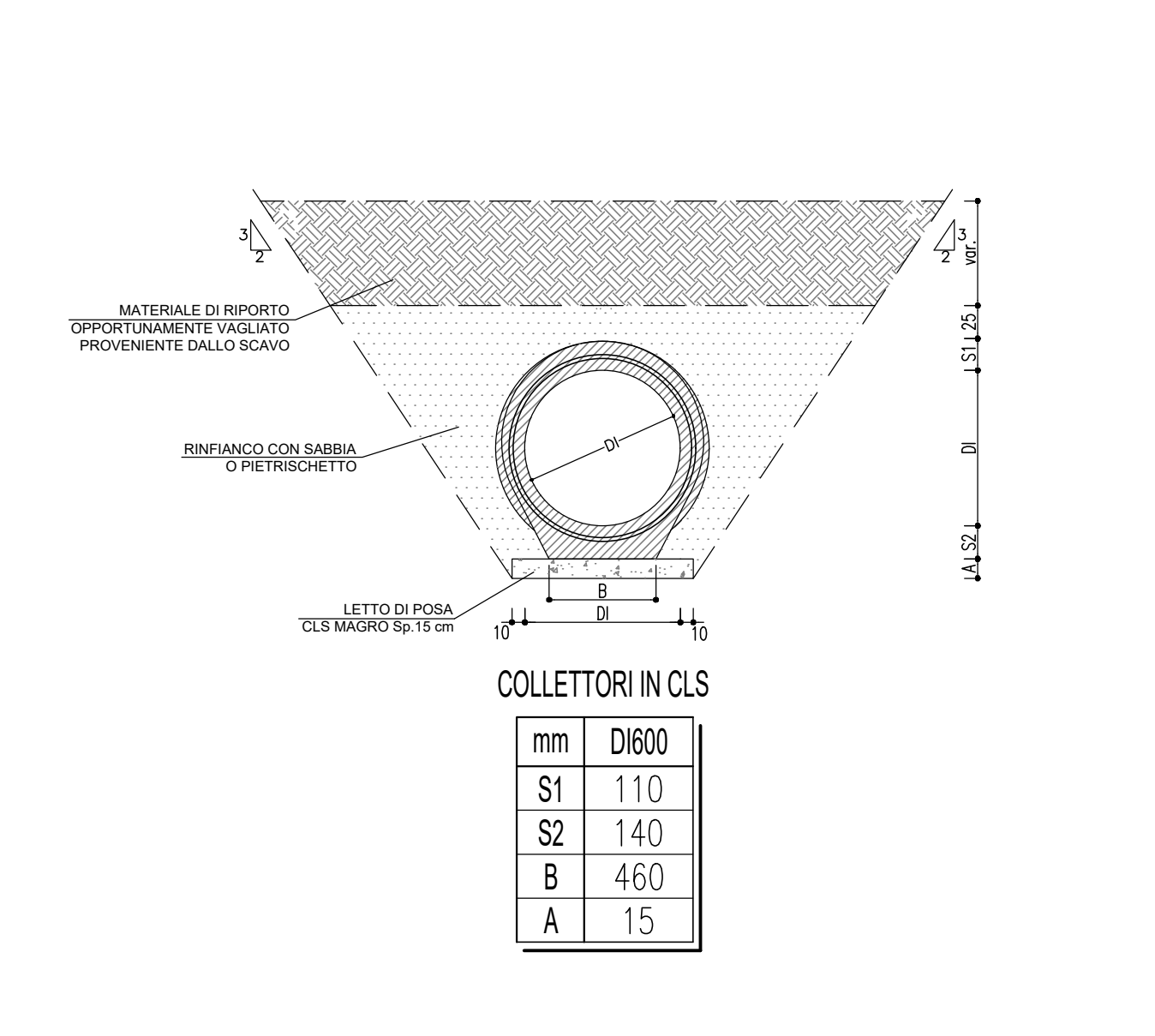

mm	D600
S1	110
S2	140
B	460
A	15

N.B. SPECIFICHE TECNICHE INDICAZIONI DI POSA, CONTROLLO E COLLAUDO DEGLI ELEMENTI IDRAULICI, SONO RIPORTATE NELLA TAV. T00D01IDRDC06B DRENAGGIO DEL CORPO STRADALE - OPERE TIPO E PARTICOLARI (TAV. S20)

anas
 GRUPPO FS ITALIANE
 Direzione Progettazione e Realizzazione Lavori

S.S. 131 di "Carlo Felice"
 Adeguamento e messa in sicurezza della S.S.131
 Risoluzione dei nodi critici - 2° stralcio
 dal km 108+300 al km 158+000

PROGETTO ESECUTIVO CA284

R.T.I. di PROGETTAZIONE: Mandataria **PRO ITER** Via G.B. Sommariva n°2 20125 - Milano Tel. 02 47897111 email: mail@proiter.it Mandante **DOTT. ING. RICCARDO FARNICHI** Via Artemide n°13 50100 Arezzo Tel. 0522 427007 email: dell@ingegneripec.it

PROGETTISTI:
 Ing. Riccardo Farnicchi - Pro Iter srl (integratore prestazioni specialistiche)
 Ordine Ing. di Milano n. 18045
 Ing. Riccardo Farnicchi - S.E.S.A. SpA
 Ordine Ing. di Milano n. 18045
 IL GEOLOGO:
 Dott. Gian Massimo Mazzucchetti - Pro Iter srl
 Albo Geol. Lombardia n. A762
 COORDINATORE PER LA SICUREZZA IN FASE DI PROGETTAZIONE:
 Ing. Grego Cicchicchi
 Ordine Ing. di Milano n. 15813
 VISTO IL RESP. DEL PROCEDIMENTO
 Dott. Ing. Salvatore FRESCHI

IDROLOGIA E IDRAULICA
RISOLUZIONE ACCESSI AL KM 122+000
 Drenaggio del corpo stradale - Opere tipo e particolari (TAV. 6/6)

CODICE PROGETTO	NOME FILE	REVISIONE	SCALA:
LOPLISQ E 1901	T00D01IDRDC06B.pdf	B	Varie
D			
C			
B	REVISIONE PER ISTRUTTORIA, VERIFICA E CONTROLLI DLGS30/11	Aprile 2021	Gubbi
A	EMMISSIONE	Marzo 2020	Parotta
REV.	DESCRIZIONE	DATA	REDATTO VERIFICATO APPROVATO