

Sanas
GRUPPO FS ITALIANE

Direzione Progettazione e Realizzazione Lavori

S.S.131 DI "CARLO FELICE"
Adeguamento e messa in sicurezza della S.S.131
Risoluzione dei nodi critici 2°stralcio
dal km 108+300 al km 158+000

PROGETTO ESECUTIVO CA284

R.T.I. di PROGETTAZIONE: Mandataria **PRO ITER** Mandante **ASPS**

PROGETTISTI:
Ing. Riccardo Formici - Pro Iter srl (Integratore prestazioni specialistiche)
Ing. Nicola D'Amico - Dalla Ingegneria srl
Ing. Nicola D'Amico - Dalla Ingegneria srl
Ing. Nicola D'Amico - Dalla Ingegneria srl

IL GEOLOGO:
Dott. Geol. Massimo Mazzacane - Pro Iter srl
Albo Geol. Lombardo n. 4762

COORDINATORE PER LA SICUREZZA IN FASE DI PROGETTAZIONE:
Ing. Diego Cacciari
Ordine Ing. di Milano n. 15813

VISTO IL RESP. DEL PROCEDIMENTO:
Dott. Ing. Salvatore Frasca

PROGETTO STRADALE
Risoluzione accessi C. N. dal Km 135+690 al Km 137+040
Planimetria con sezioni di intervento (1/2)

REVISIONE	SCALA
D	1:1000
C	1:1000
B	1:1000
A	1:1000
REV.	DESCRIZIONE

KEY-PLAN

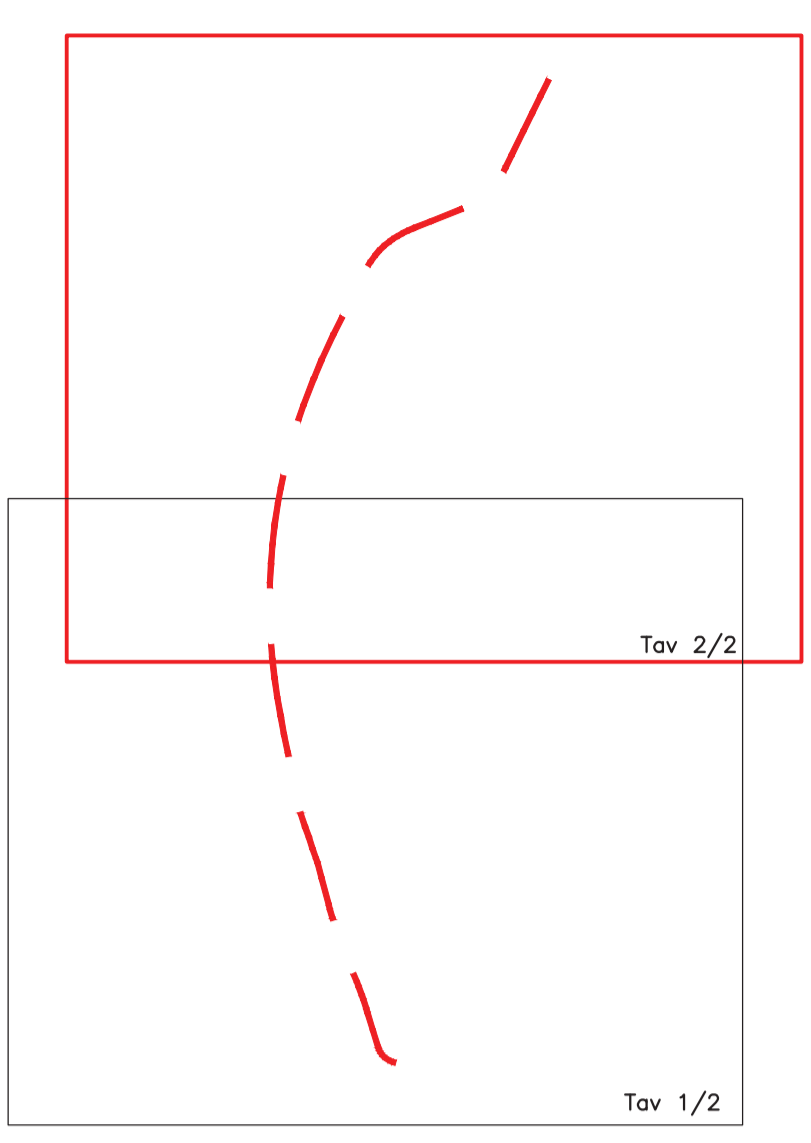

Muretto a secco
Realizzazioni di nuovi muretti a secco
Rimozione muretti a secco esistenti

