

PIANTA FONDAZIONE MURI
ELEMENTO 6
SCALA 1:50

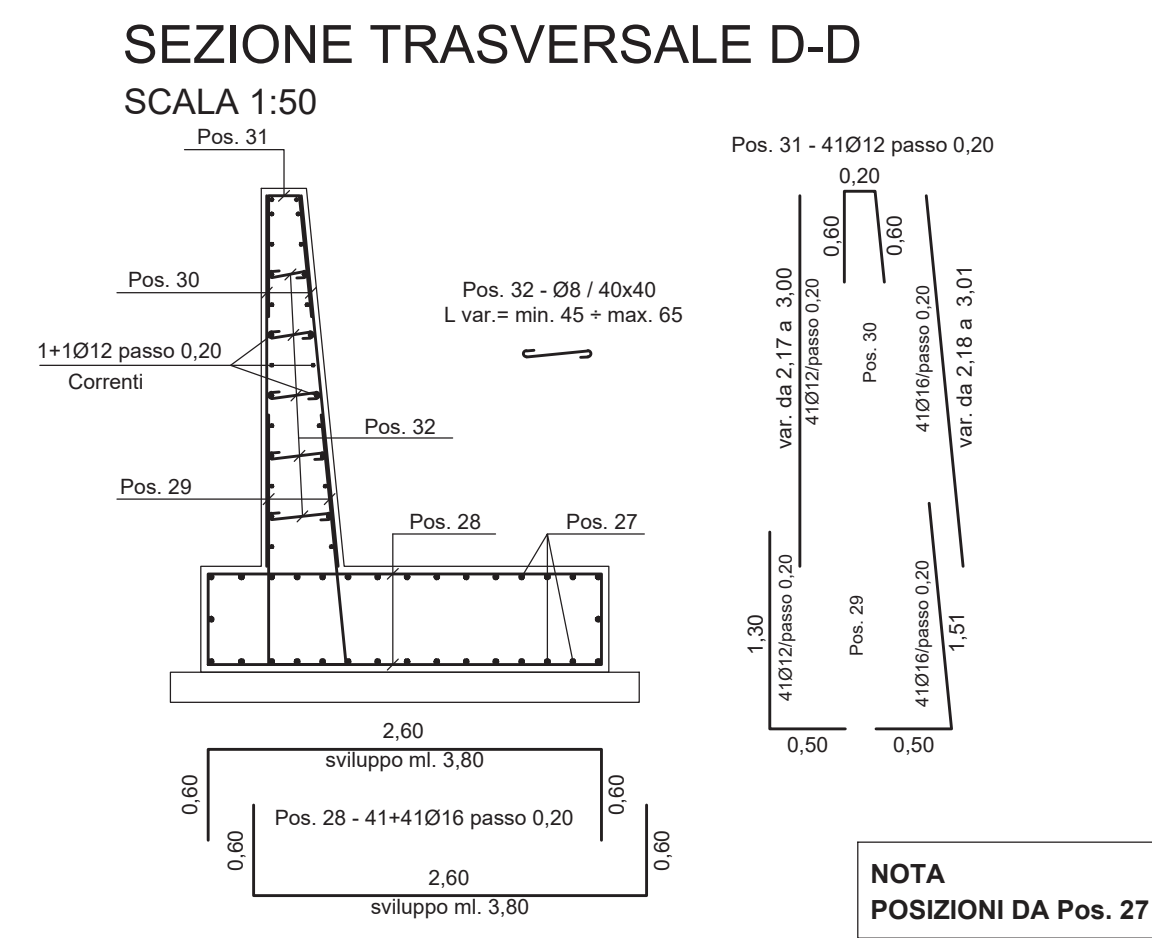

PIANTA FONDAZIONE MURI
ELEMENTO 8
SCALA 1:50

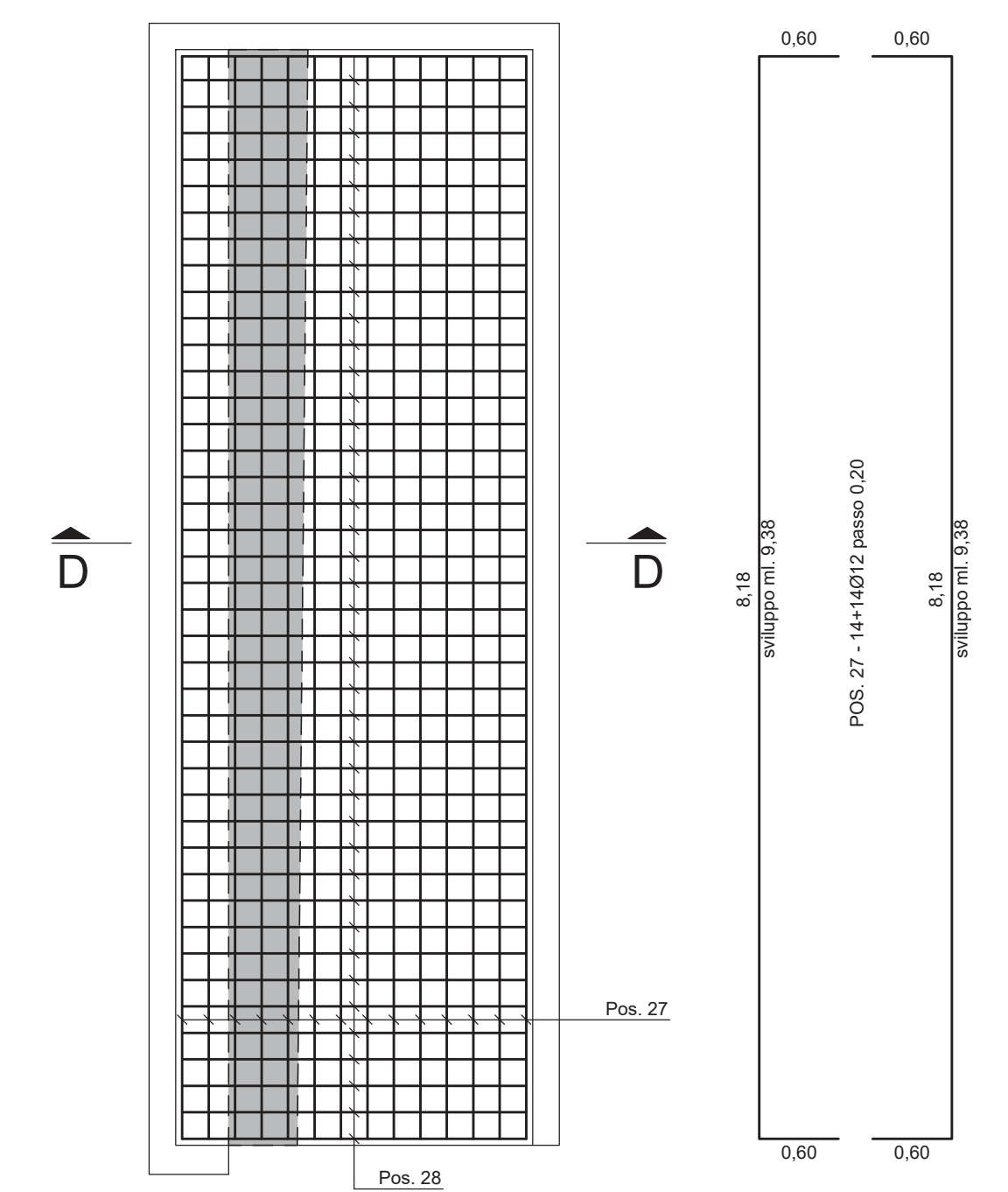
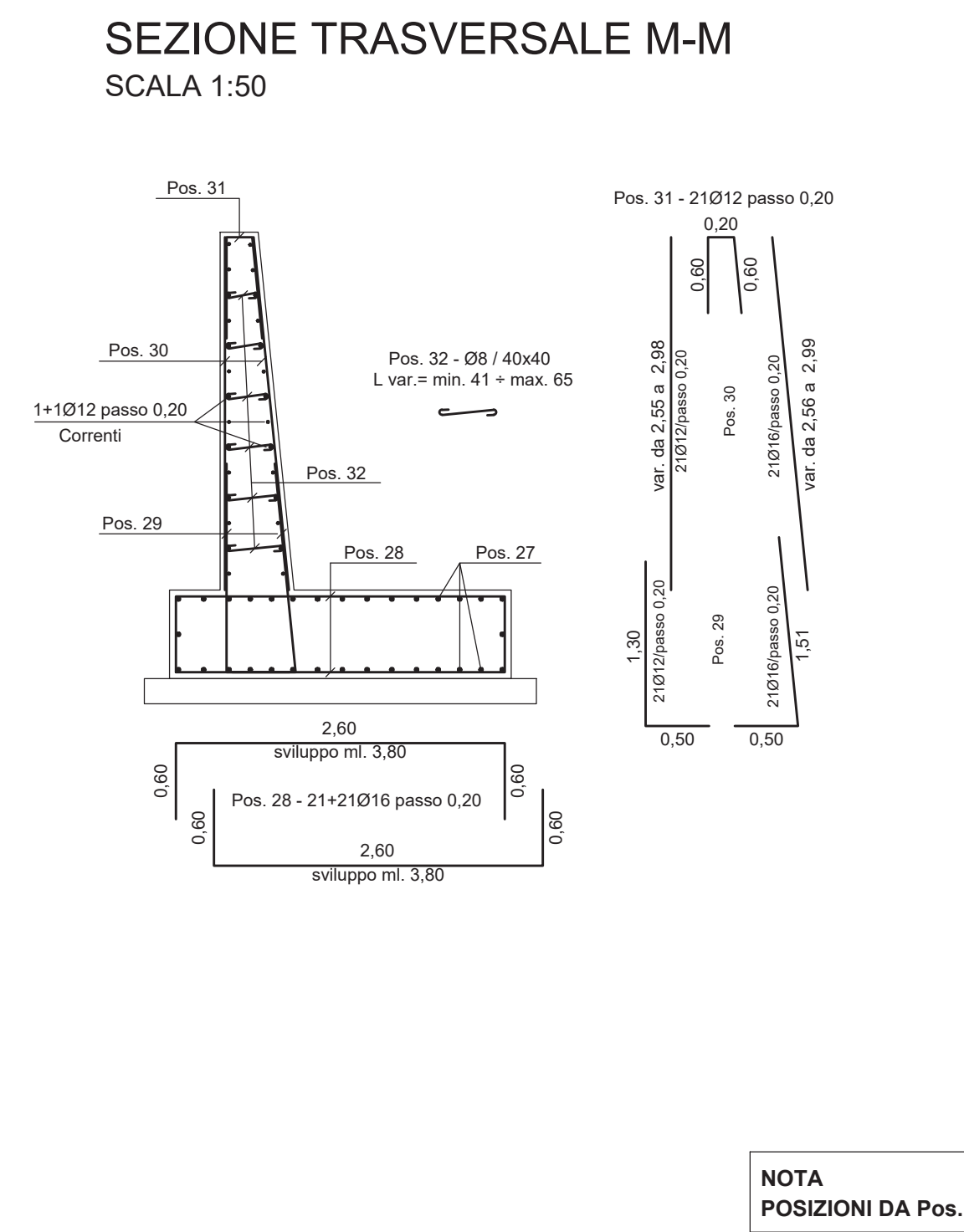
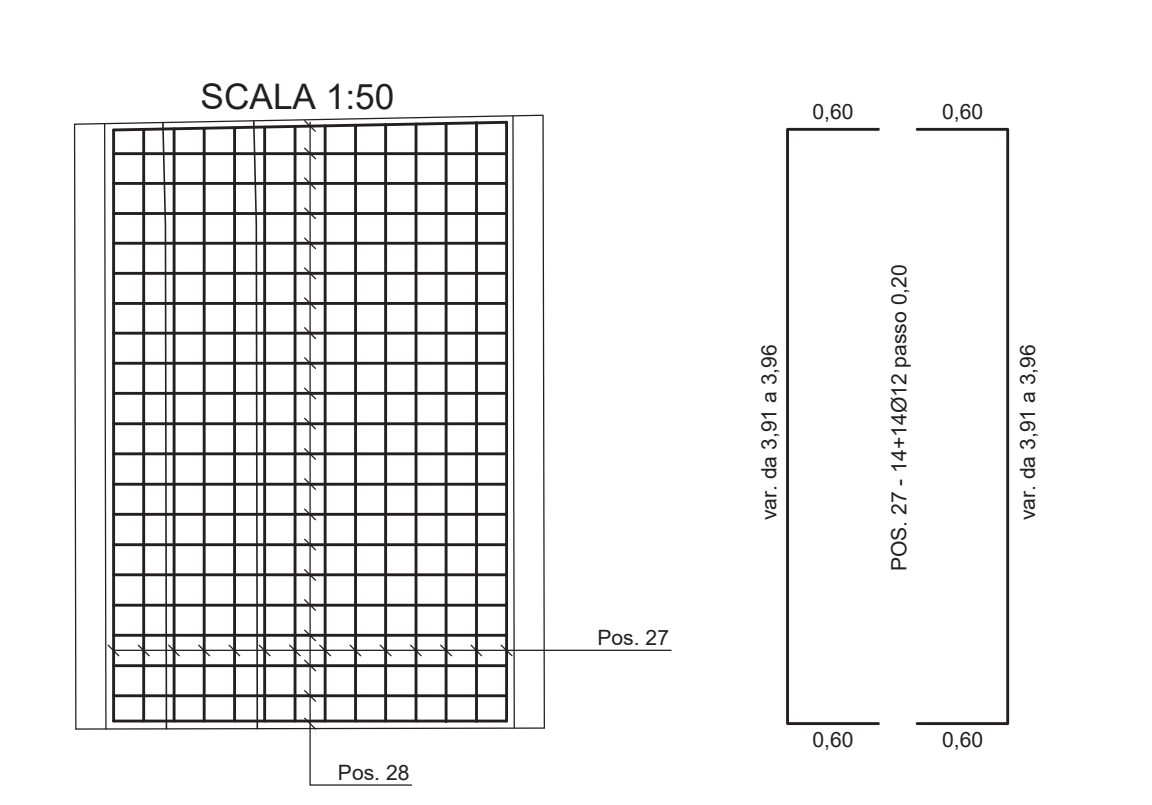

PIANTA FONDAZIONE MURI
ELEMENTO 10
SCALA 1:50

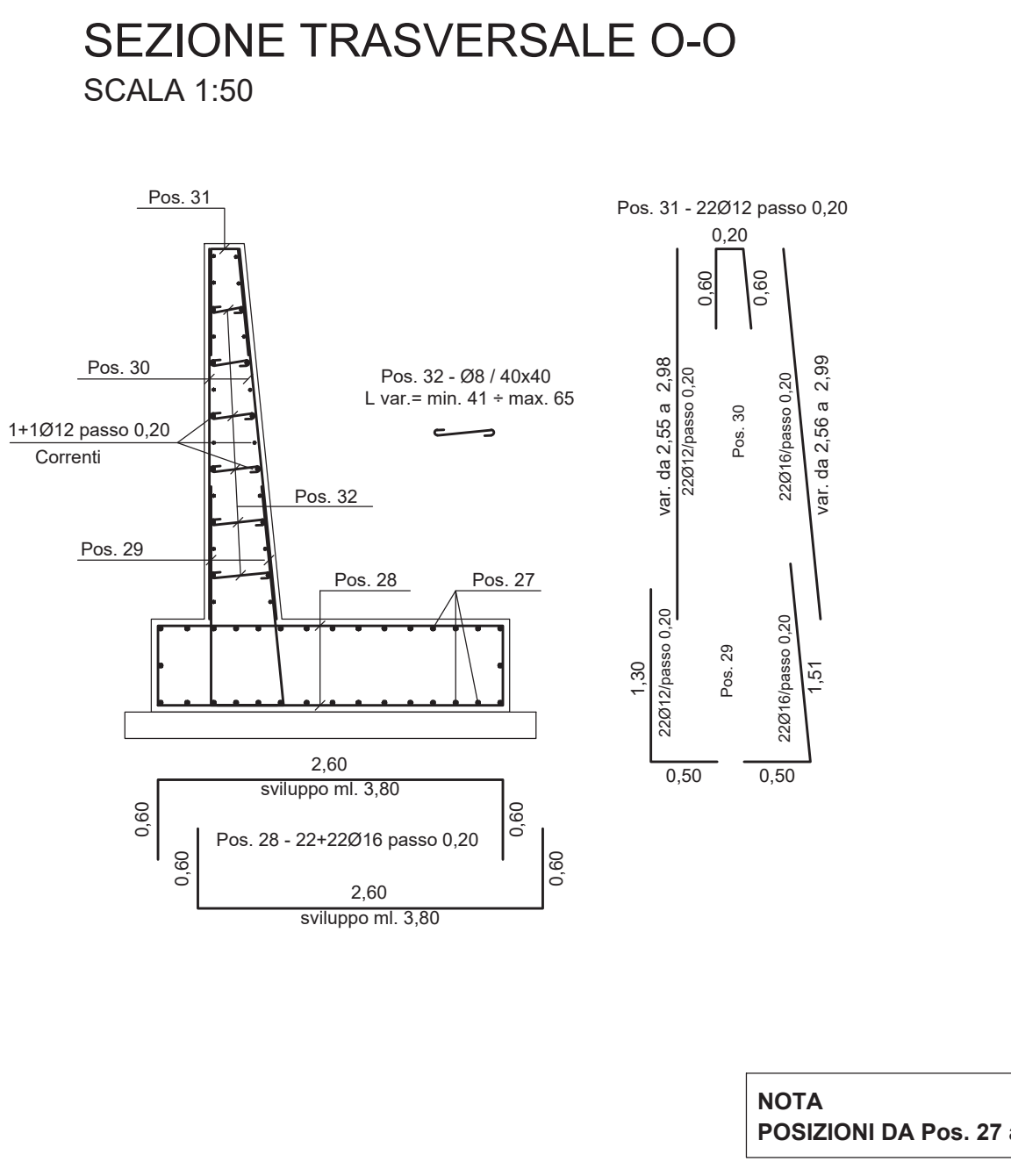
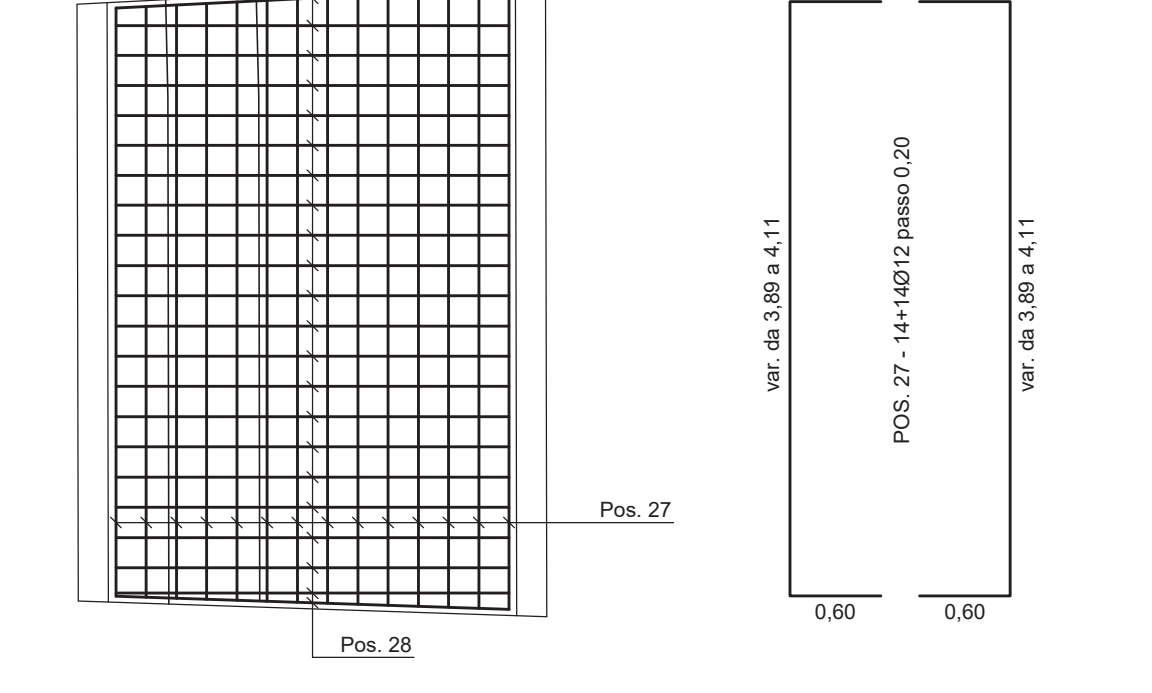

PIANTA FONDAZIONE MURI
ELEMENTO 7
SCALA 1:50

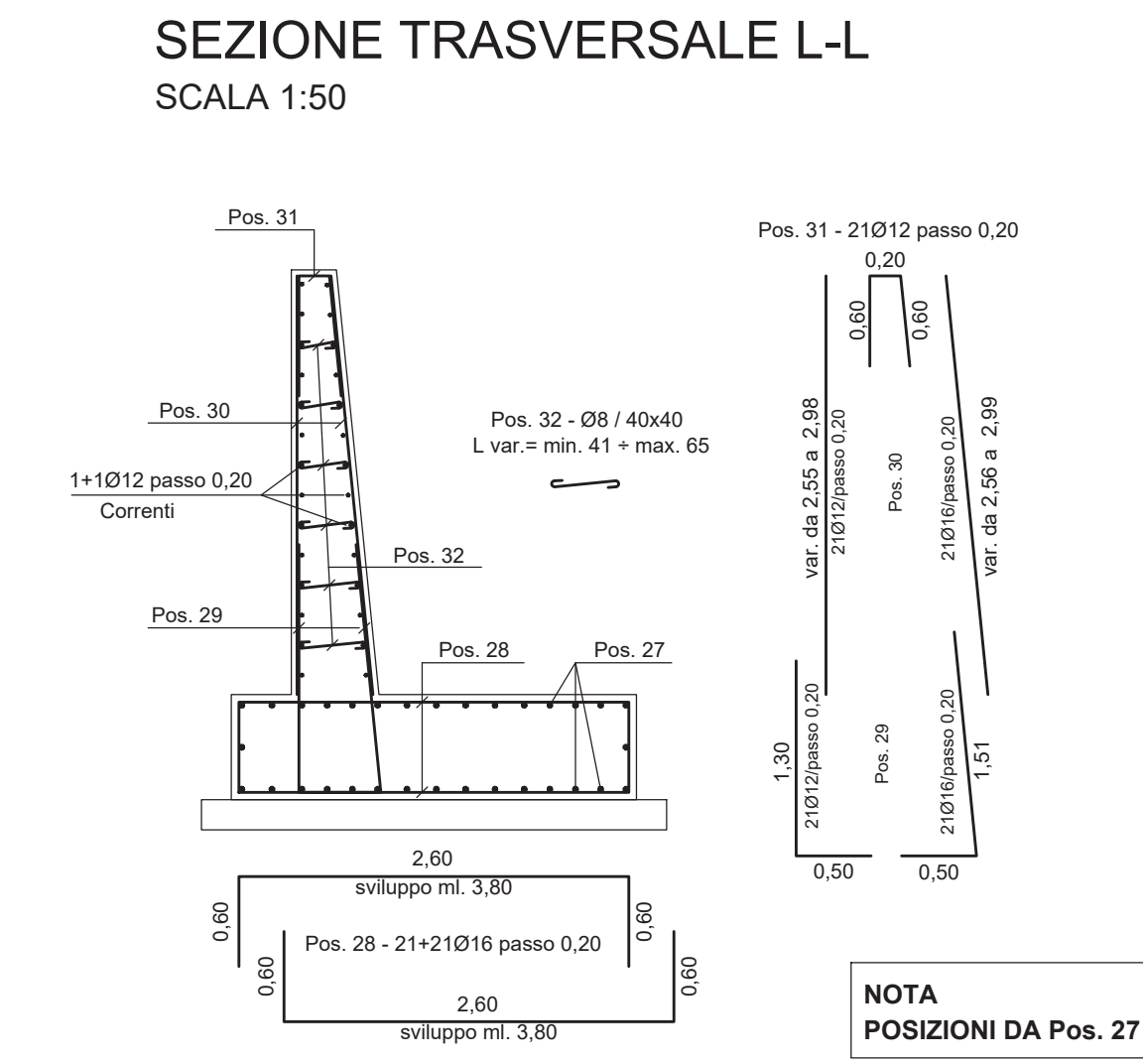
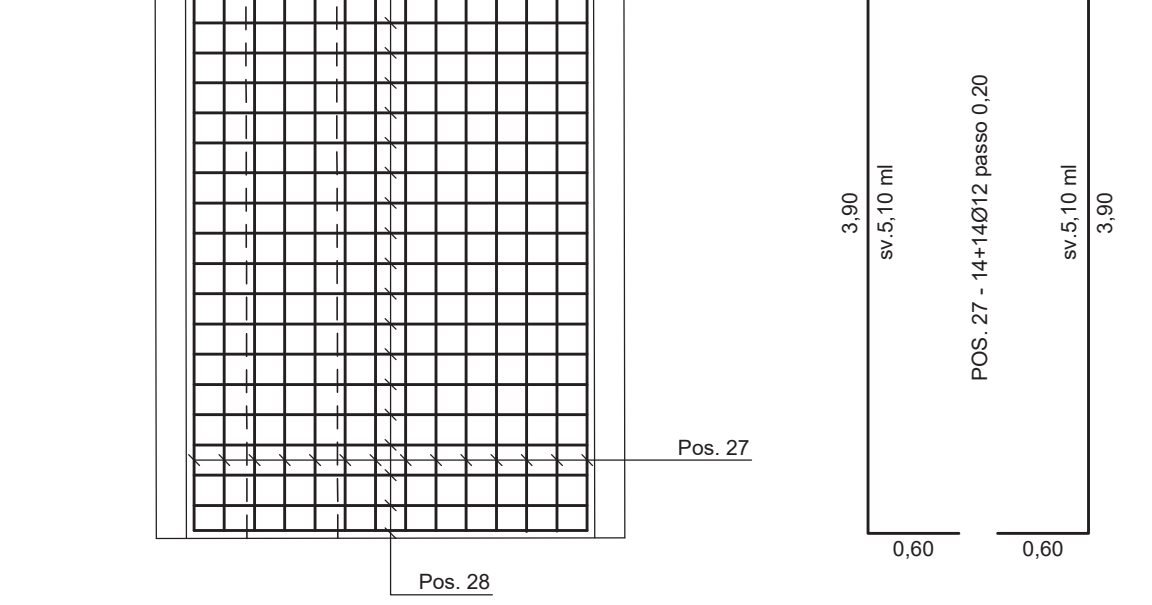

PIANTA FONDAZIONE MURI
ELEMENTO 9
SCALA 1:50

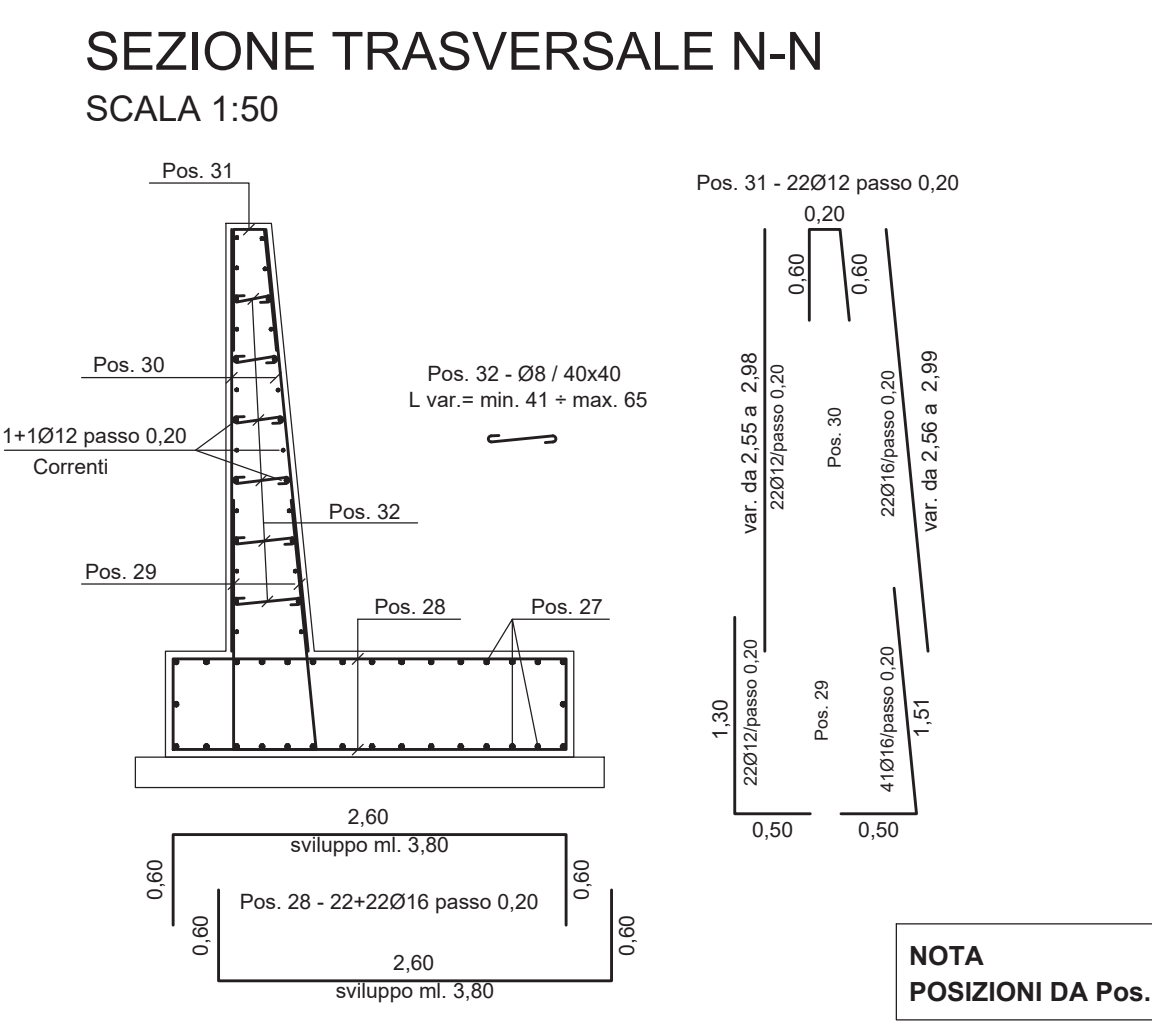
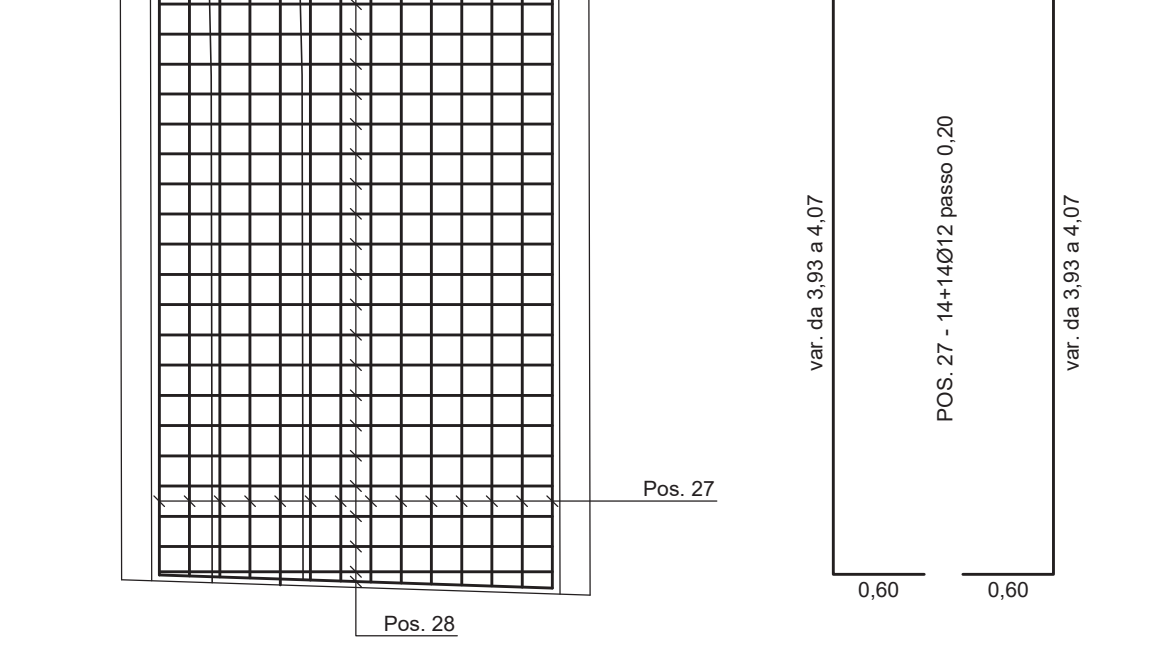

PIANTA FONDAZIONE MURI
ELEMENTO 11
SCALA 1:50

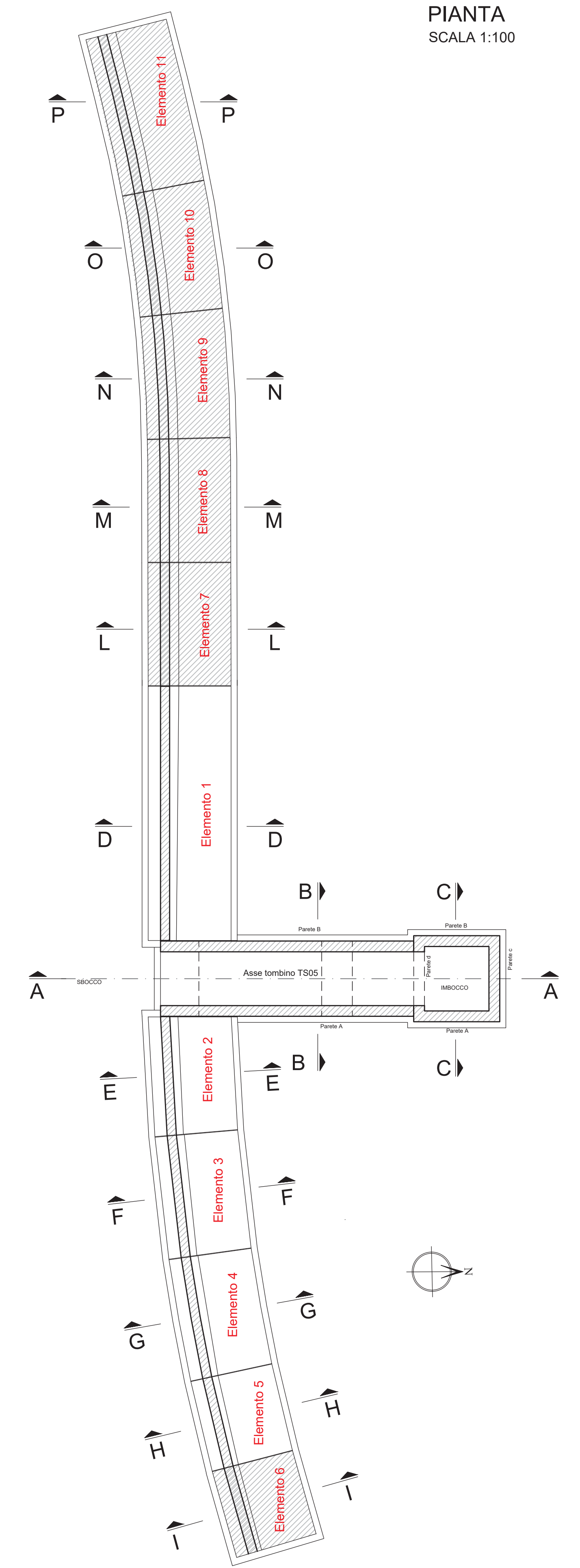
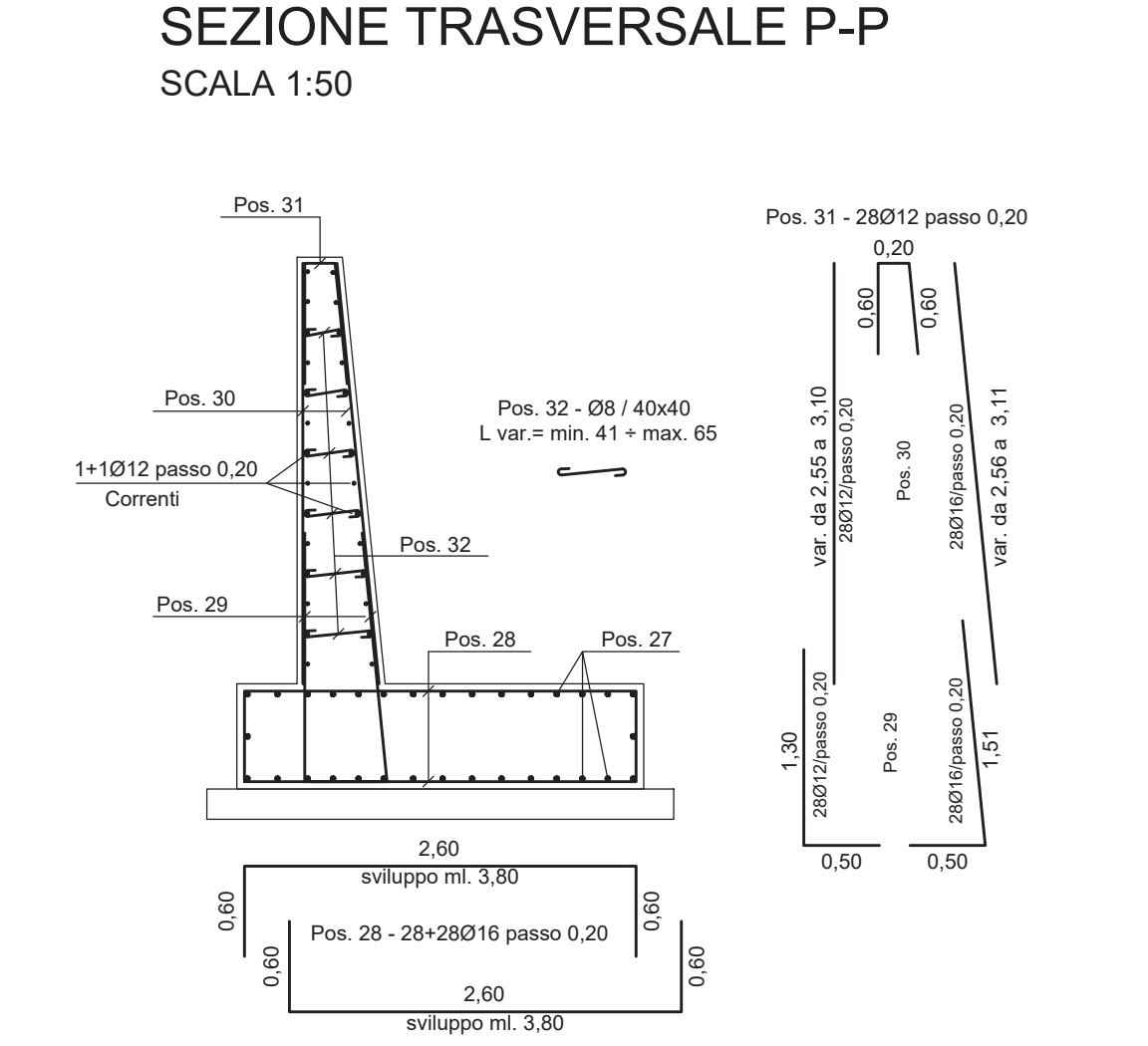
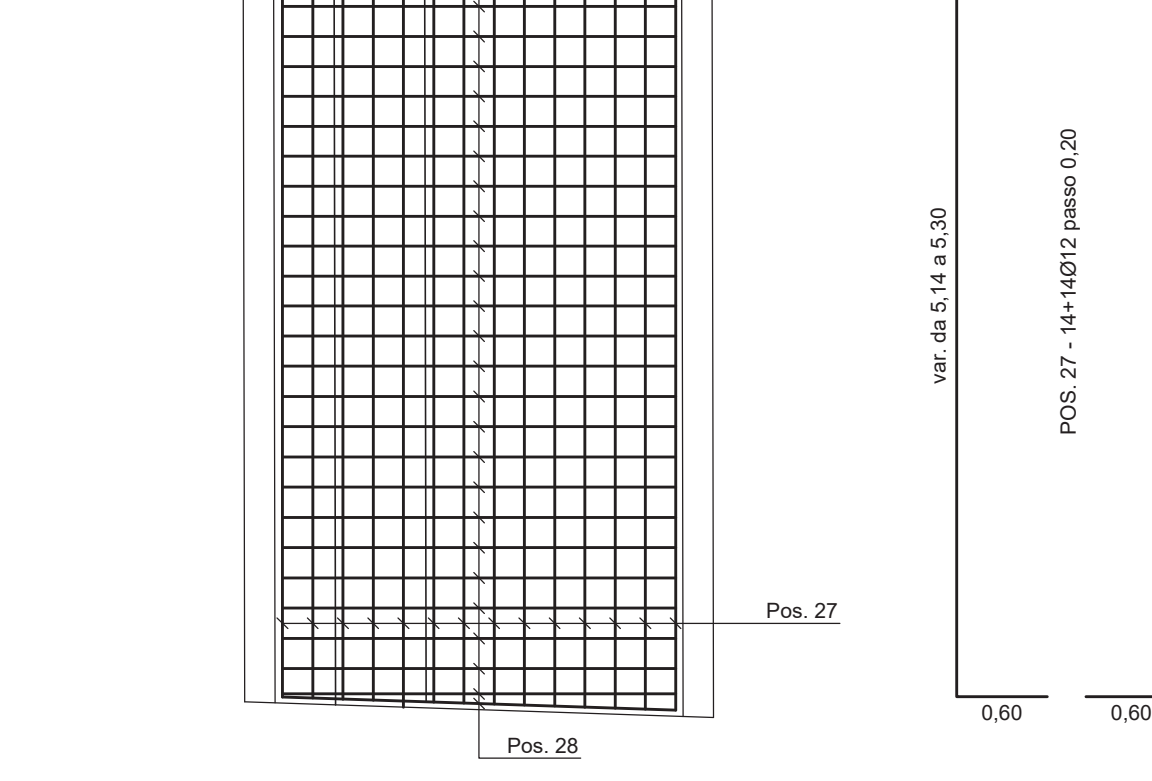

Sanas GRUPPO FS ITALIANE Direzione Progettazione e Realizzazione Lavori

S.S.131 DI "CARLO FELICE"
Adeguamento e messa in sicurezza della S.S.131
Risoluzione dei nodi critici 2°stralcio
dal km 108+300 al km 158+000

PROGETTO ESECUTIVO CA284

R.T.I. di PROGETTAZIONE: Mandataria **PRO ITER** Via G.B. Sommarini n°5 20125 - Milano Progetto Tel. 02 6787911 email: mail@proiter.it Mandante **delig** Via Artemide n°3 32100 Agrigento Tel. 0922 421007 email: deltagegneria@pec.it

PROGETTISTI:
Ing. Riccardo Formichi - Pro Iter srl (Integratore prestazioni specialistiche)
Ordine Ing. di Milano n. 18045
Ing. Nicola D'Alessandro - Delta Ingegneria srl
Ordine Ing. di Agrigento n. A995

IL GEOLOGO
Dott. Geol. Massimo Mazzanica - Pro Iter srl
Albo Geol. Lombardia n. A762
Dott. Ing. Diego Ceccherelli
Ordine Ing. di Milano n. 15813

COORDINATORE PER LA SICUREZZA IN FASE DI PROGETTAZIONE
Dott. Ing. Salvatore Frasca

VISTO: IL RESP. DEL PROCEDIMENTO
Dott. Ing. Salvatore Frasca

OPERE D'ARTE MINORI - Tombini idraulici
Scatolare pk 143 + 260 - TS05 su S012 - 175x110 cm
armatura - Tav 3 di 3

CODICE PROGETTO	NOME FILE	REVISIONE	SCALA
PROGETTO LIV. PROG. N. PROG.	TOOTM03STRAR03B		
LOPLSQ E 1901	CODICE ELAB: T00TM03STRAR03	B	varie
D			
C			
B	REVISIONE PER ISTRUTTORIA, VERIFICA E CONTROLLI D.LGS. 35/11	Aprile 2021	Ing.D. D'ALESSANDRO Ing. M. CARLINO Ing.N. D'ALESSANDRO
A	Emissione	Marzo 2020	Ing.D. D'ALESSANDRO Ing. M. CARLINO Ing.N. D'ALESSANDRO
REV.	DESCRIZIONE	DATA	REDATTO VERIFICATO APPROVATO