

V 1	
E	1480376.279
N	445836.815
562.26	
Rac. 1	
Ce E	1480332.859
Ce N	4458400.087
Vi E	1480414.663
Vi N	4458404.554
Ve E	1480414.663
Ve N	4458404.554
R	80.000
Sv	36.486
Ang	29.0350
Tan	18.566
Bs	2.126

Ve 2	
E	1480414.663
N	4458404.554
Rac. 1	
R	80.000
Sv	36.486
Ang	29.0350

Ve 3	
E	1480404.370
N	4458345.869

Rac. 2	
Ce E	1480445.721
Ce N	4458350.090
Vi E	1480404.370
Vi N	4458345.869
Ve E	1480404.370
Ve N	4458345.869
R	40.000
Sv	22.028
Ang	35.0593
Tan	11.301
Bs	1.566

Ve 4	
E	1480420.576
N	4458304.950
Rac. 3	
Ce E	1480343.812
Ce N	4458081.514
Vi E	1480420.576
Vi N	4458304.950
Ve E	1480420.576
Ve N	4458304.950
R	80.000
Sv	12.925
Ang	10.2856
Tan	6.477
Bs	0.262

Ve 5	
E	1480432.446
N	4458250.729
Rac. 4	
Ce E	1480452.774
Ce N	4458274.775
Vi E	1480432.446
Vi N	4458250.729
Ve E	1480432.446
Ve N	4458250.729
R	25.000
Sv	32.674
Ang	83.2027
Tan	19.142
Bs	6.487

Ve 6	
E	1480554.893
N	4458244.807
Rac. 5	
Ce E	1480537.859
Ce N	4458290.683
Vi E	1480554.893
Vi N	4458244.807
Ve E	1480554.893
Ve N	4458244.807
R	45.000
Sv	36.347
Ang	51.4204
Tan	19.231
Bs	3.937

Ve 7	
E	1480659.135
N	4458343.761
Rac. 6	
Ce E	1480660.608
Ce N	4458303.795
Vi E	1480659.135
Vi N	4458343.761
Ve E	1480659.135
Ve N	4458343.761
R	30.000
Sv	43.352
Ang	91.9961
Tan	26.447
Bs	9.993

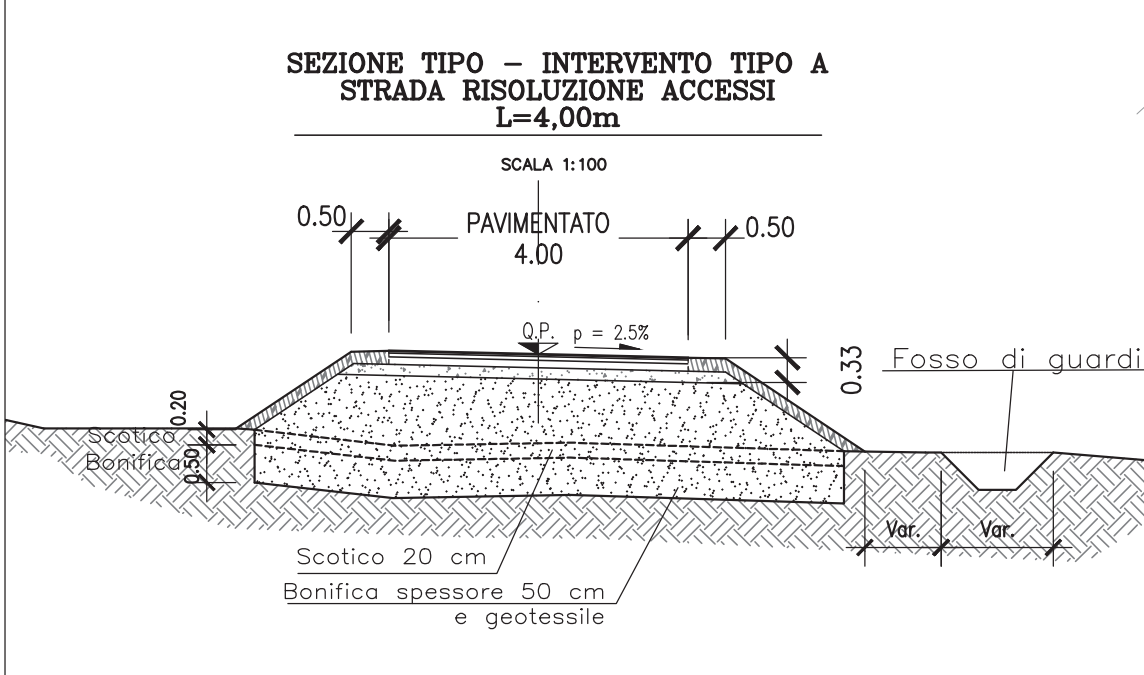
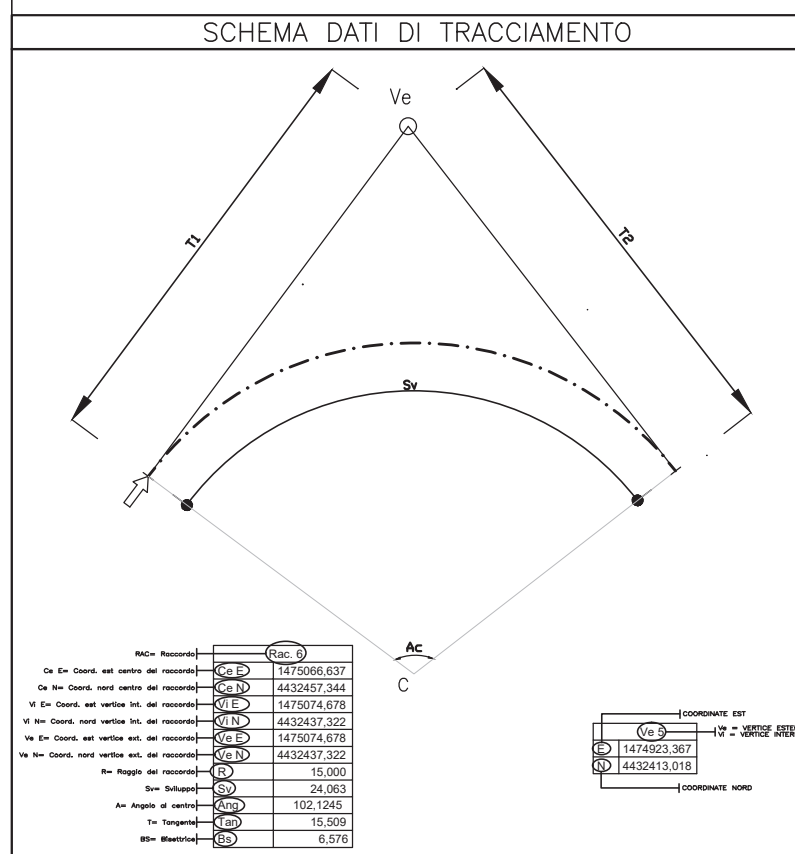

**S.S.131 DI "CARLO FELICE"**  
Adeguamento e messa in sicurezza della S.S.131  
Risoluzione dei nodi critici 2°stralcio  
dal km 108+300 al km 158+000

**PROGETTO ESECUTIVO** CA284

R.T.I. di PROGETTAZIONE: **Mandataria** **Mandante**

Ing. Riccardo Formichi - Pro Iter srl (Integratore prestazioni specialistiche)  
Ordine Ing. di Milano n. 18045

Ing. Nicola D'Alessandro - Delta Ingegneria srl  
Ordine Ing. di Agrigento n. 4395

IL GEOLOGO  
Dott. Geol. Massimo Mezzanatica - Pro Iter srl  
Albo Geol. Lombardia n. 4762

COORDINATORE PER LA SICUREZZA IN FASE DI PROGETTAZIONE  
Ing. Diego Ciccherelli  
Ordine Ing. di Milano n. 15813

VISTO: IL RESP. DEL PROCEDIMENTO  
Dott. Ing. Salvatore Frasca

PROTOCOLLO \_\_\_\_\_ DATA \_\_\_\_\_

**PROGETTO STRADALE**  
Risoluzione accessi C. N. e C.S. dal Km 144+760 al Km 145+950  
Planimetria con sezioni di intervento

CODICE PROGETTO	NOME FILE	REVISIONE	SCALA
PROGETTO LIV. PROG. N. PROG.	TO0EG01TRAPP01_A		
ELAB.	TO0EG01TRAPP01	A	varie
D			
C			
B			
A	Emissione per variante S13 richiesta da Mibact	Marzo 2021	Ing. D. D'ALESSANDRO Ing. M. CARLINO Ing. N. D'ALESSANDRO
REV.	DESCRIZIONE	DATA	REDATTO VERIFICATO APPROVATO