

MARGINE IN RILEVATO - BORDO LATERALE

SPARTITRAFFICO - IN RILEVATO ED IN SCAVO

SEZIONE CORRENTE
scala 1:25

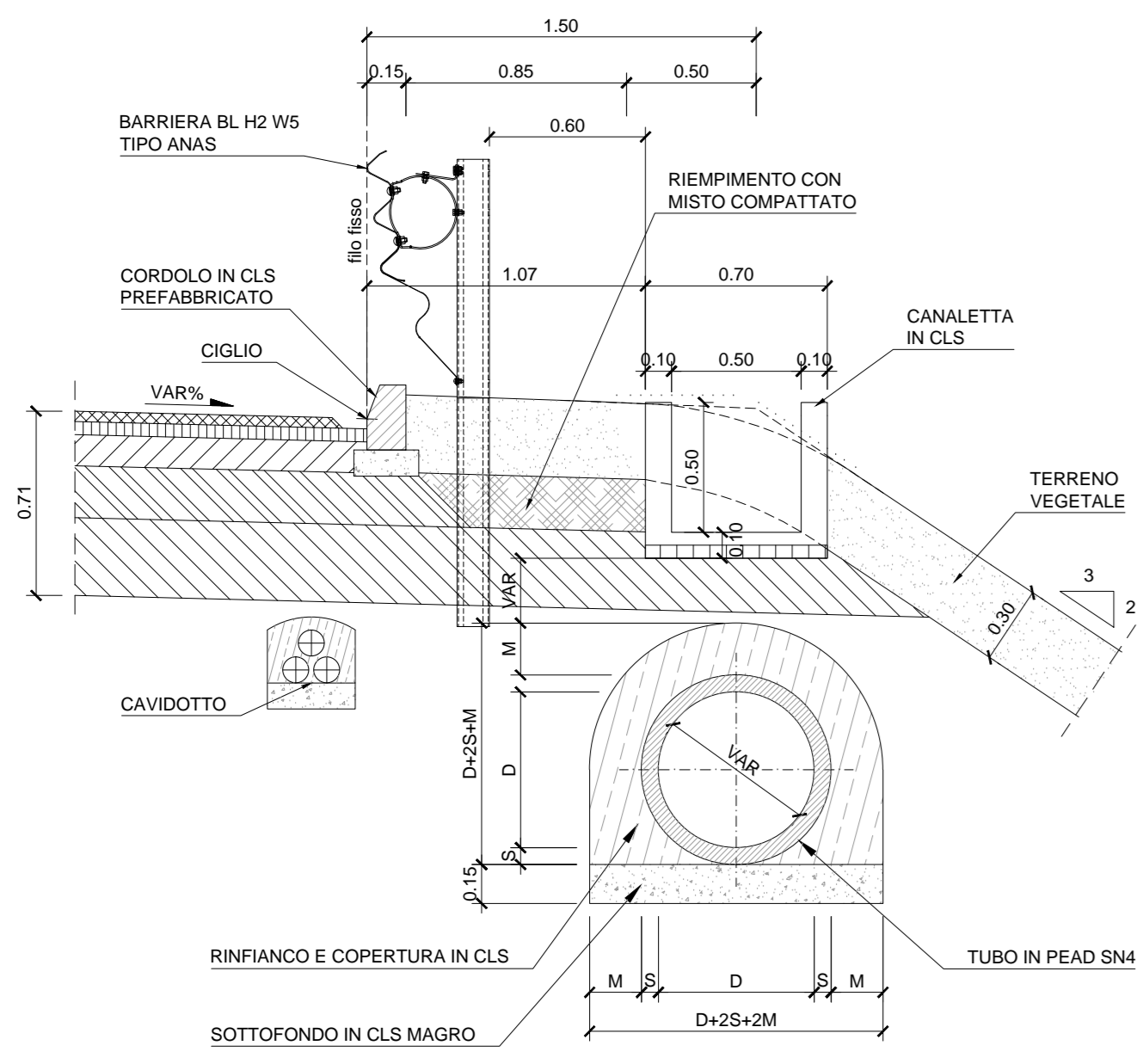

SEZIONE A-A
IN CORRISPONDENZA DELL'EMBRICE
scala 1:25

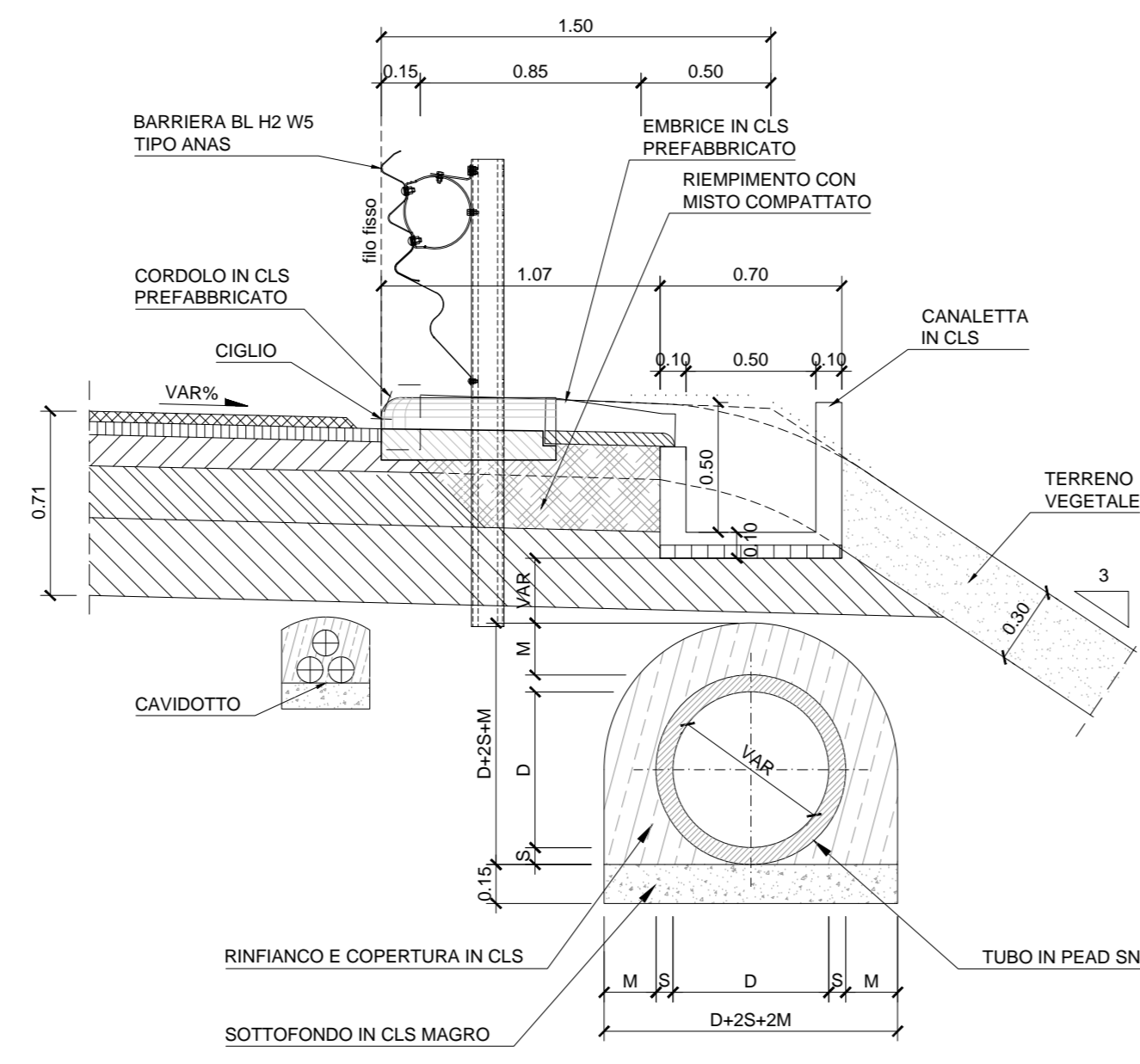

SEZIONE CORRENTE IN RETTIFILLO
scala 1:25

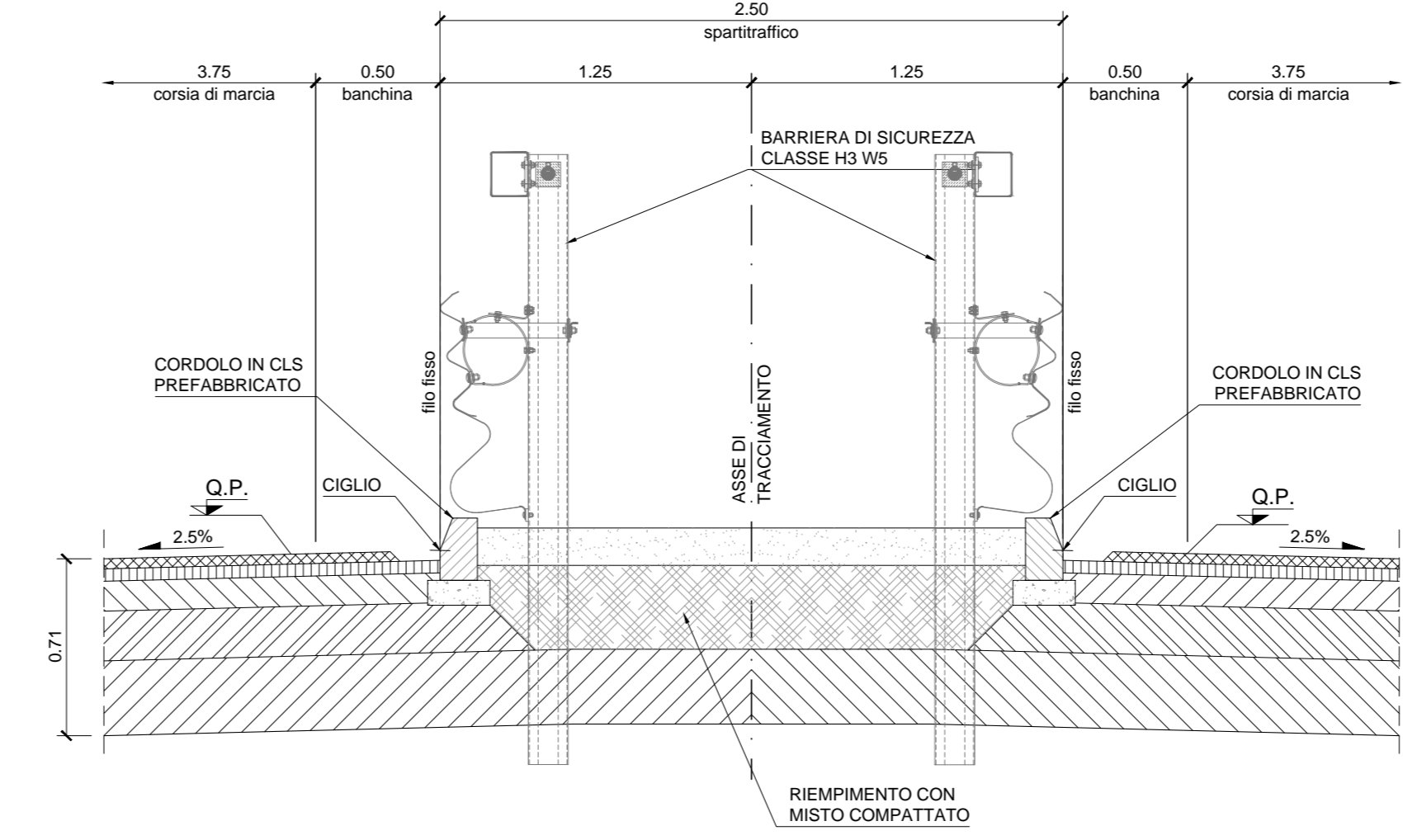

SEZIONE A-A
IN CURVA IN CORRISPONDENZA DELL'EMBRICE
scala 1:25

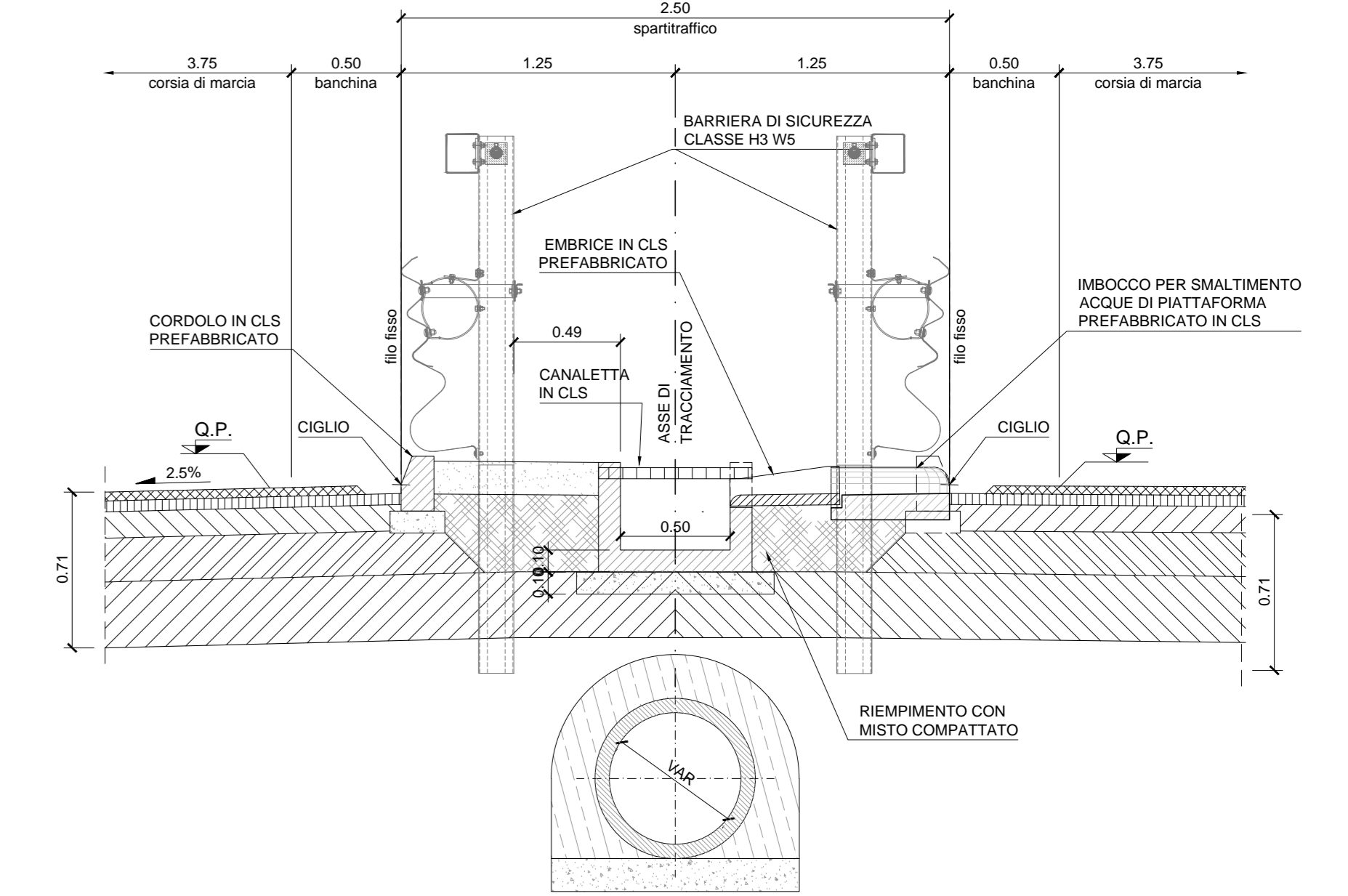

SEZIONE B-B
IN CORRISPONDENZA DEL POZZETTO
scala 1:25

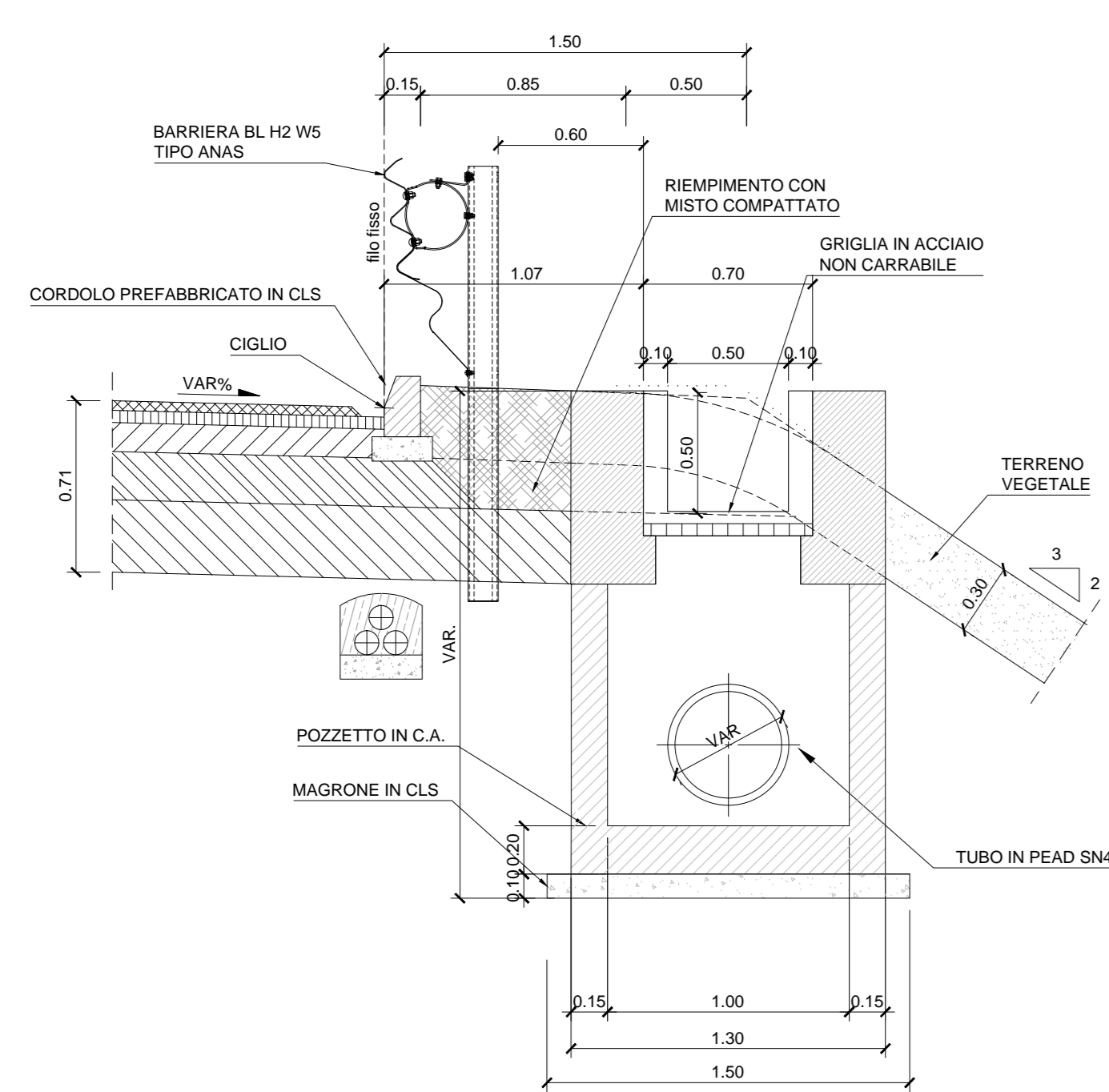

SEZIONE C-C
IN CORRISPONDENZA DEL PALO DELL'ILLUMINAZIONE
scala 1:25

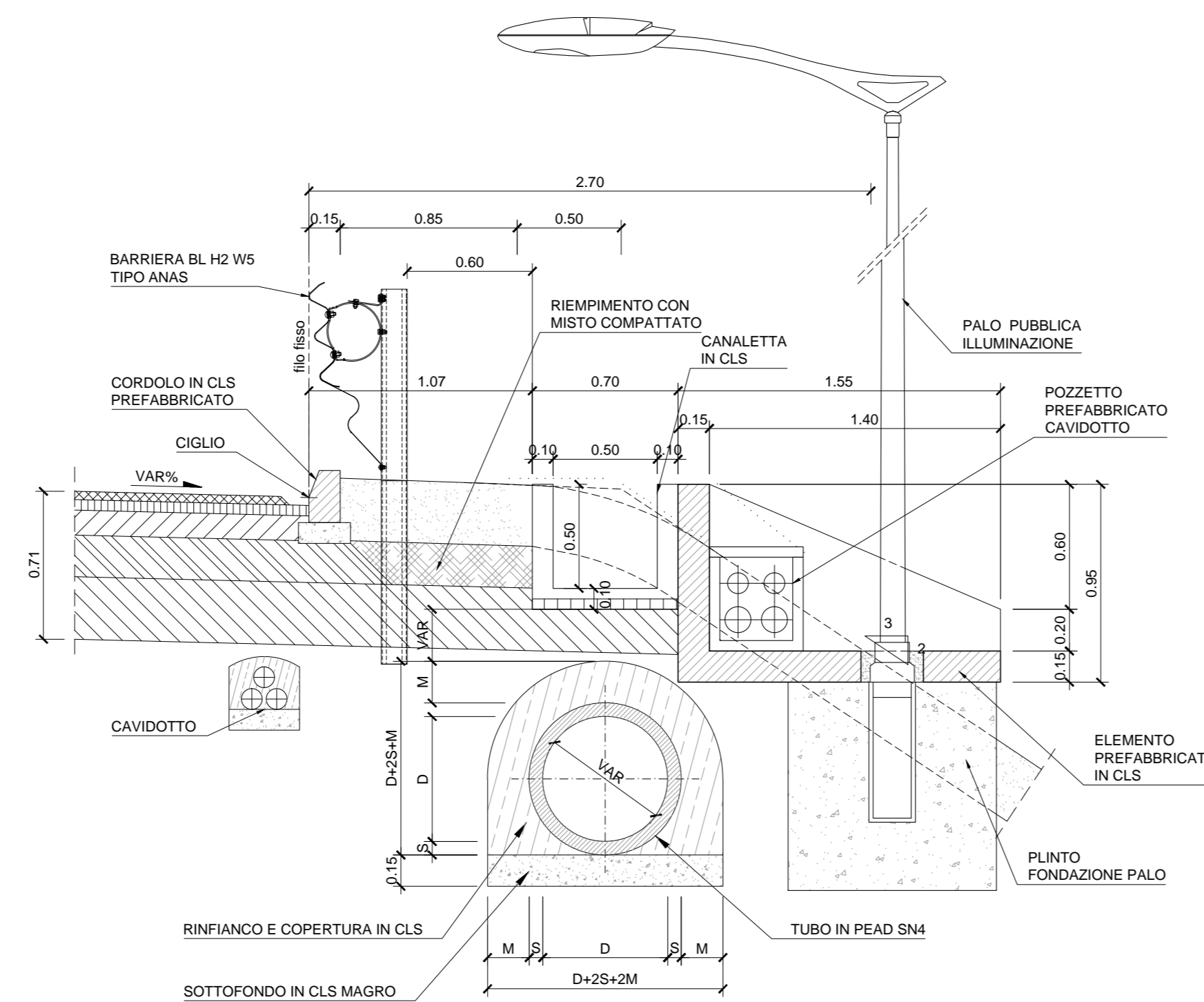

SEZIONE B-B
IN CURVA IN CORRISPONDENZA DEL POZZETTO
scala 1:25

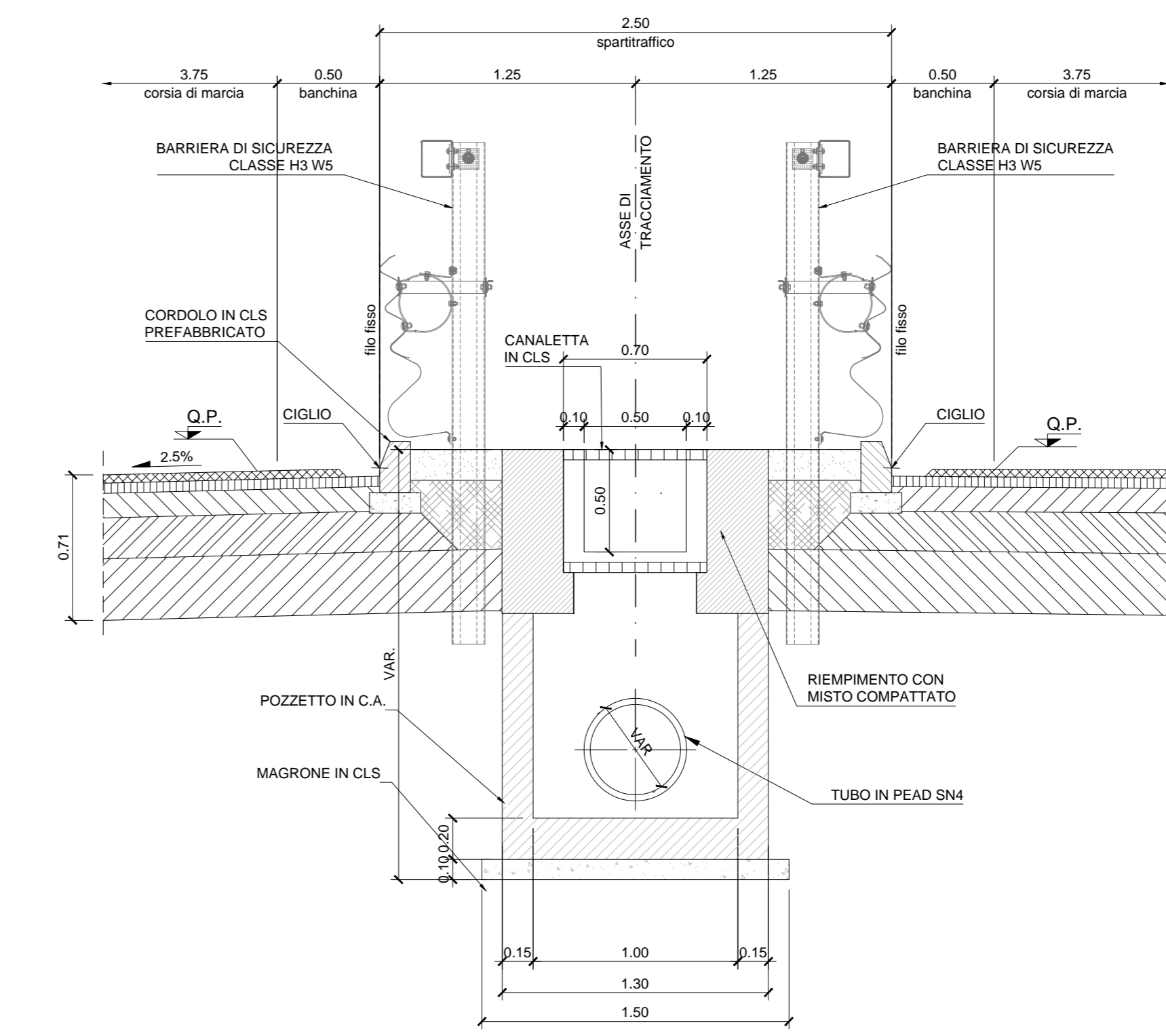

PIANTA
scala 1:25

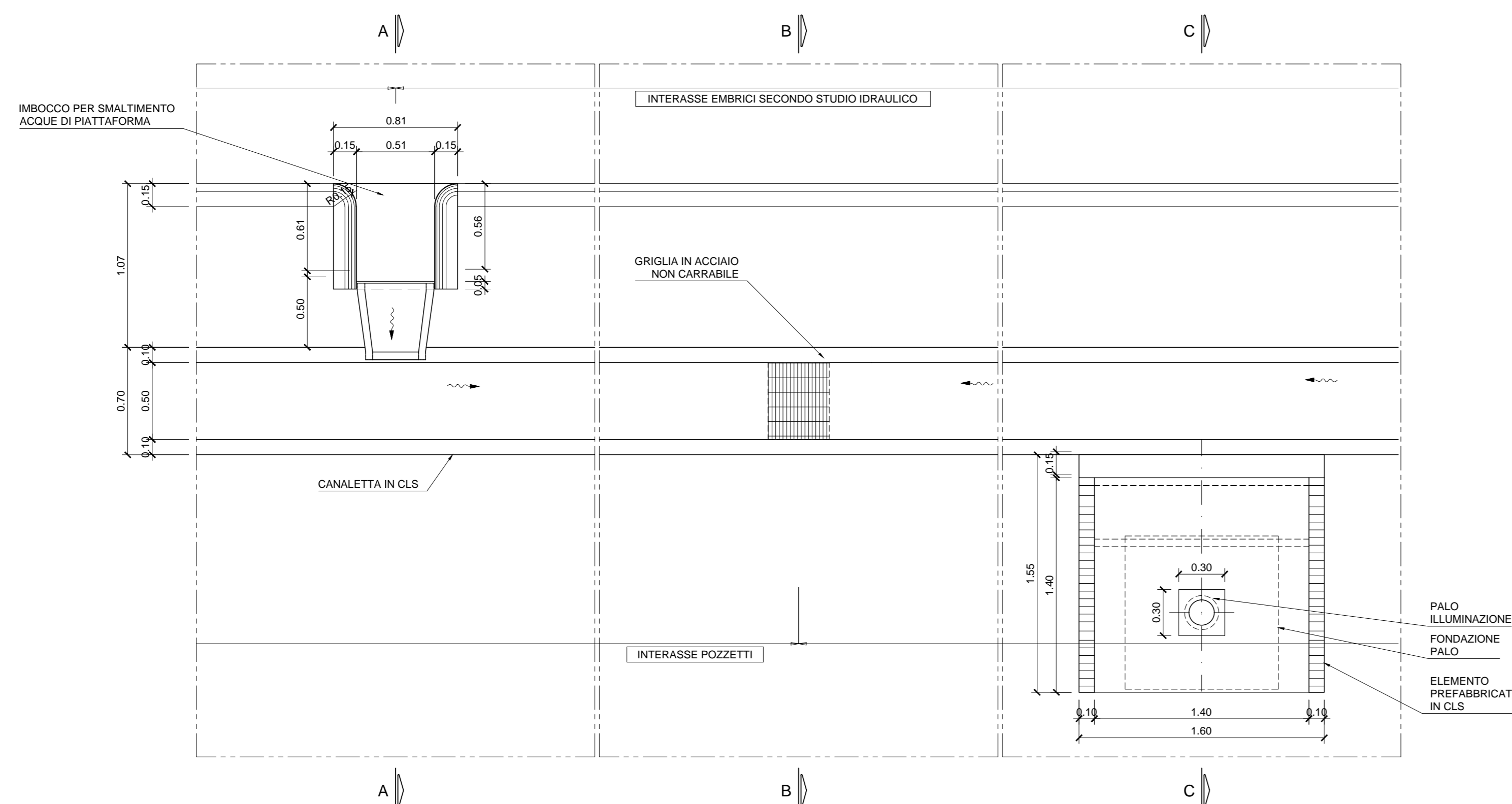

PIANTA
scala 1:25

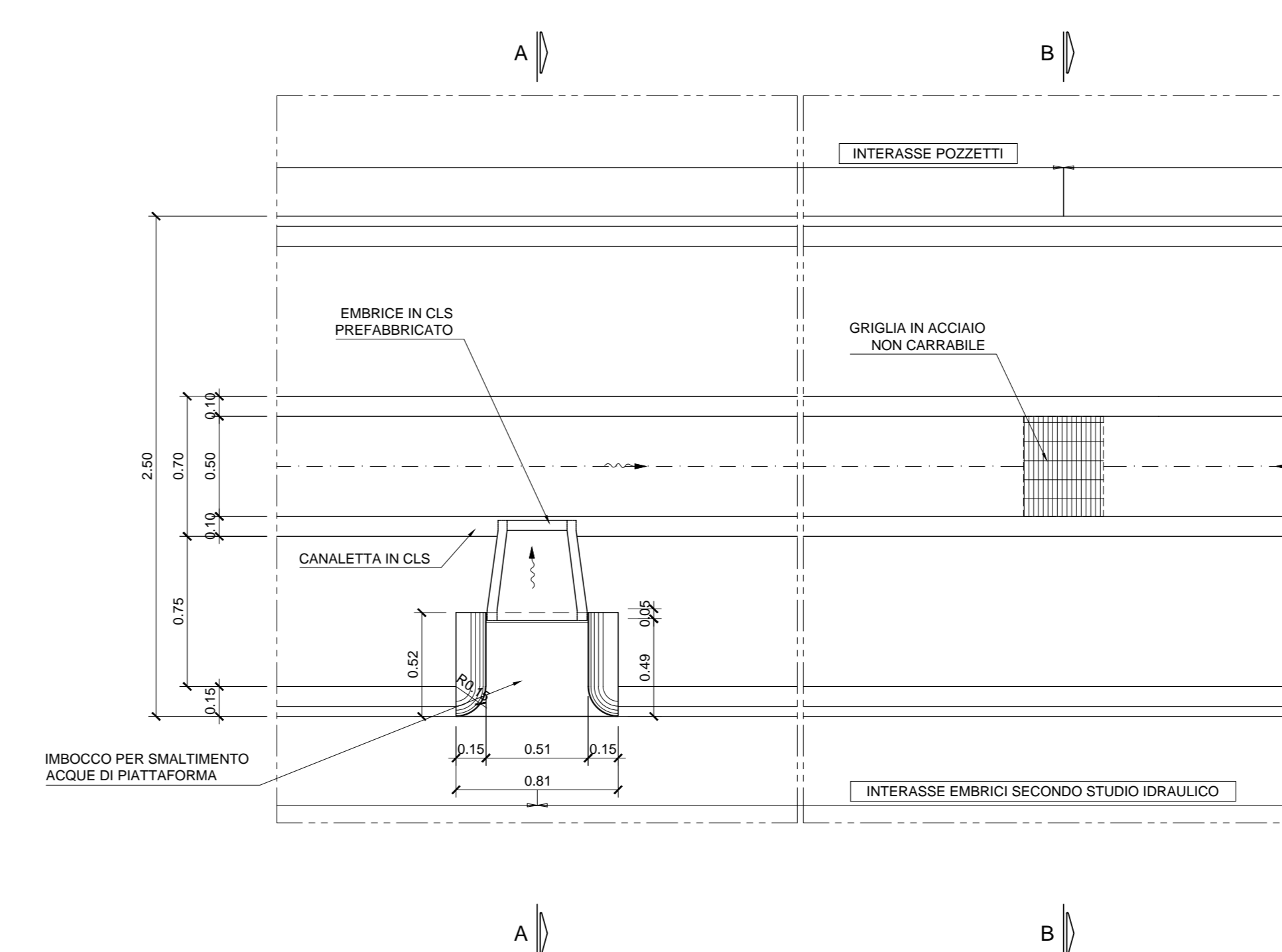

anas ANAS S.p.A. Direzione Progettazione e Realizzazione Lavori

NUOVA S.S. 341 "GALLARATESE" - TRATTO DA SAMARATE A CONFINE CON LA PROVINCIA DI NOVARA - TRATTO NORD
STRALCIO FUNZIONALE DAL KM 6+500 (SVINCOLO S.S. 336 NORD) AL KM 8+844 (SVINCOLO AUTOSTRADA A8) "BRETTELLA DI GALLARATE"

PROGETTO ESECUTIVO

| | | | |
|--------------------|------------------------|-------------------------|------------------------|
| STUDIO CORONA | ING. RENATO DEL PRETE | ECOPLAN | GG |
| ING. Valerio Bassi | ING. Daniele Dal Prato | ARCH. Riccardo Frattini | ING. Gabriele Scorsone |
| ING. Marco Viani | ING. Luigi Monterseri | ING. Giancarlo Ranzani | ING. Carlo Zamboni |
| ING. Roberto UNGIT | ING. Roberto G.A.M. | ING. SETAC | ING. ARKE |
| ING. Roberto UNGIT | ING. Roberto G.A.M. | ING. SETAC | ING. ARKE |

VISTO IL RESPONSABILE DEL PROCEDIMENTO: **ING. RENATO DEL PRETE**

RESPONSABILE DELL'ITERAZIONE DELLA PROIEZIONE SPECIALISTICHE: **ING. RENATO DEL PRETE**

IL PROGETTISTA FIRMATARIO DELLA PRESTAZIONE: **ING. RENATO DEL PRETE**

GEOLOGO: **ING. RENATO DEL PRETE**

COORDINATORE DELLA SICUREZZA IN FASE DI PROIEZIONE: **ING. RENATO DEL PRETE**

Dist. Ing. Giancarlo LUONGO Ing. Valerio BACETTI Prof. Ing. Carlo Luigi MONTERSERI Ing. Roberto RANZANI

DA 053

D-PROGETTO STRADALE
DA - ASSE PRINCIPALE
Particolari costruttivi Asse Principale in rilevato

| | | | |
|---------------------------|---------------|-----------|--------|
| CODICE PROGETTO | NOV. FILE | REVISIONE | SCALA: |
| DA053_P00P500TRAP01_B.dwg | | | |
| PROGETTO | LIV. PROG. | N. PROG. | |
| M15333 | E | 1801 | |
| CODICE ELAB. | P00P500TRAP01 | B | VARIE |

| | | | | | |
|------|--|--------------|--------------------|----------------------|-----------------------|
| C | | | | | |
| B | EMMISSIONE A SEGUITO DI ISTRUTTORIA INTERNA ANAS | MAGGIO 2021 | ING. MARTINA RIZZO | ING. VALERIO BAIETTI | ING. RENATO DEL PRETE |
| A | EMMISSIONE | OTTOBRE 2020 | ING. MARTINA RIZZO | ING. VALERIO BAIETTI | ING. RENATO DEL PRETE |
| REV. | DESCRIZIONE | DATA | REDDITO | VERIFICATO | APPROVATO |