

PROSPETTO A-A

Scala 1:50

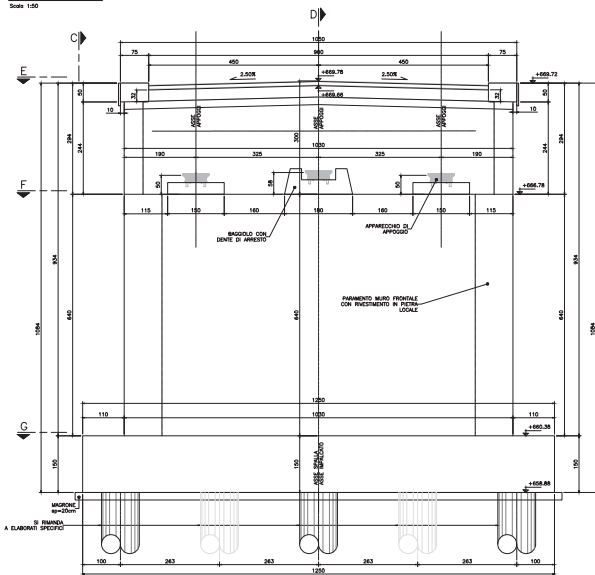

PROSPETTO C-C

Scala 1:50

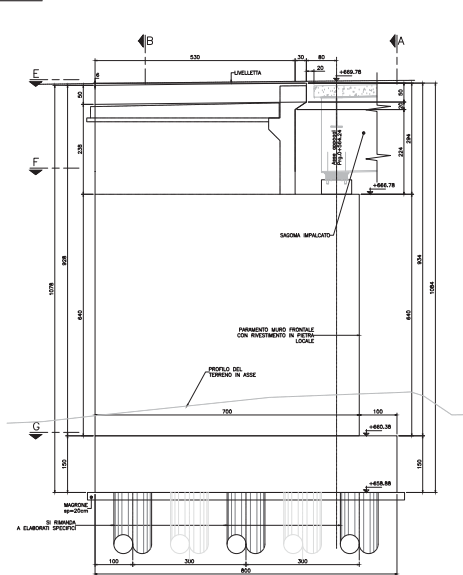

SEZIONE E-E

Scala 1:50

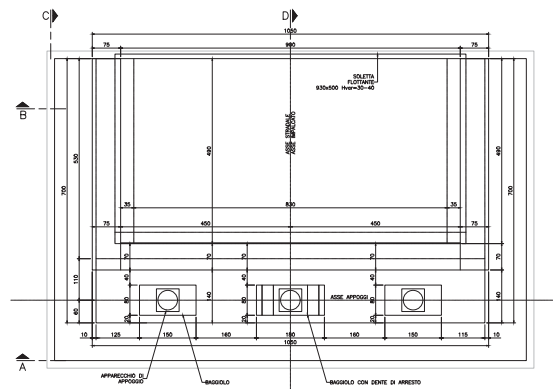

DETTAGLIO A

(SOLAI DI APPROSSO SOLETA FLUTTANTE)

Scala 1:10

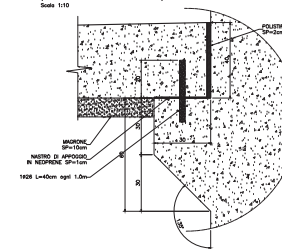

SEZIONE B-B

Scala 1:50

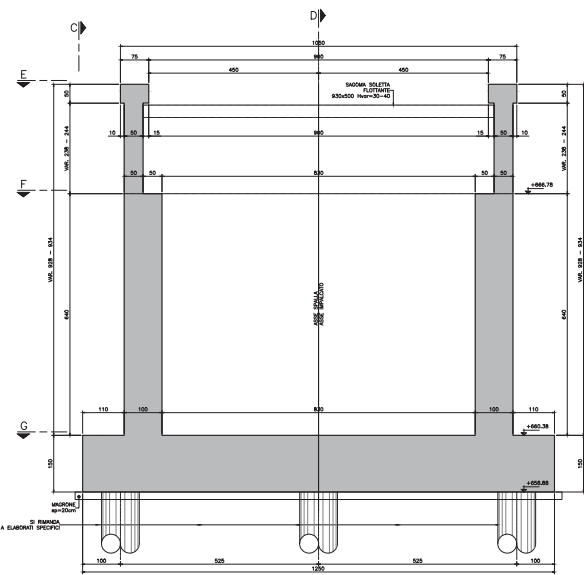

SEZIONE D-D

Scala 1:50

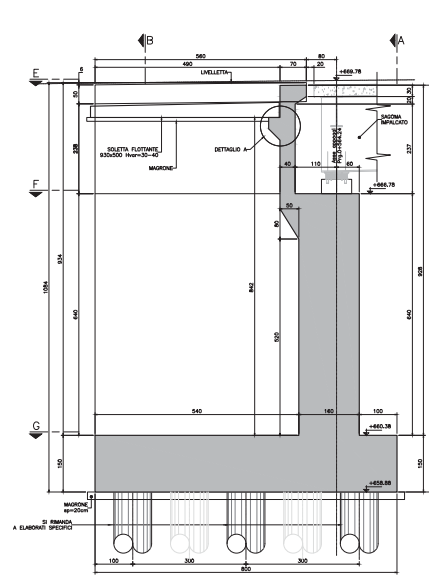

SEZIONE F-F

Scala 1:50

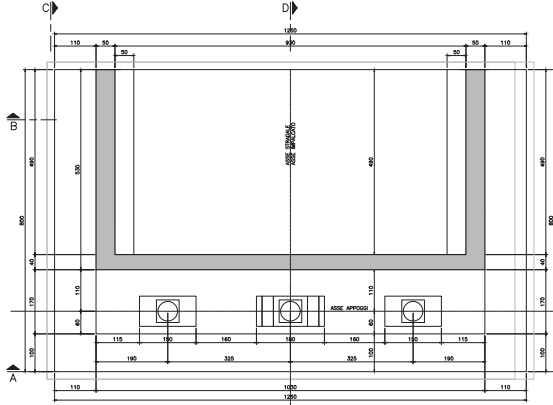

SEZIONE G-G

Scala 1:50

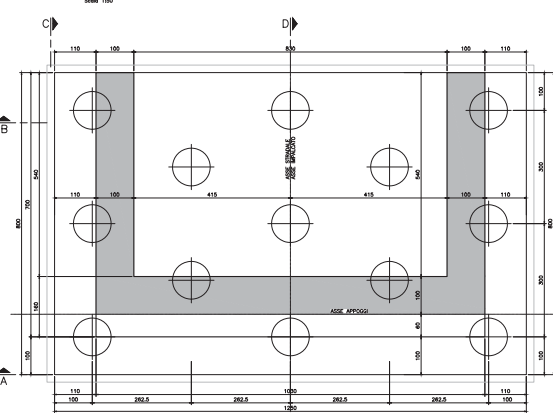

NOTA: PER LE CARATTERISTICHE DEI MATERIALI FARE RIFERIMENTO ALLA TAVOLA T00CV25TR02C22A

Sanas
GRUPPO DI ROMANI Direzione Progettazione e Realizzazione Lavori

S.S. 131 di "Carlo Felice"
Adeguamento e messa in sicurezza della S.S.131
Risoluzione dei nodi critici - 2° stralcio
dal km 108+300 al km 158+000

PROGETTO ESECUTIVO CA284

R.T.I. di PROGETTAZIONE: Mandataria: Mandante:

PROGETTISTI:
Ing. Giuseppe Formica - Piv. Per. ed. Ingegneria predileta/autorizz. (Decreto Min. n. 180/02)
Ing. Massimo Formica - Piv. Per. ed. Ingegneria predileta/autorizz. (Decreto Min. n. 180/02)

PROGETTO:
Ing. Gian. Alessio Mazzucchetti - Piv. Per. ed. Ingegneria predileta/autorizz. (Decreto Min. n. 180/02)

COORDINATORI PER LA SICUREZZA IN FASE DI PROGETTAZIONE:
Ing. Gian. Formica - Piv. Per. ed. Ingegneria predileta/autorizz. (Decreto Min. n. 180/02)

VERBA IL SEGR. DEL PROCEDIMENTO:
Ing. Ing. Giancarlo Formica

PROTOCOLLO DATA

OPERE D'ARTE MAGGIORI
Svincolo di Murgalia-Macommer. Cavalcavia al km 148+500 - CV02 SU V02
Spalla A e fondazioni: Carpenteria

CODICE PROGETTO	NUM. FILE	NOME FILE	REVISIONE	SOLAI
T00CV25TR02C22A	01	T00CV25TR02C22A.pdf	0	150
D				
C				
B	REVISIONE PER STRUTTURA, VERIFICA E CONTROLLO QUALITÀ	01/01/2021	Sanas	Formica
A	CONFERMA	01/01/2021	Sanas	Formica
REV.	DESCRIZIONE	DATA	REDATTO	VERIFICATO