

**PIANTA SUPERIORE IMPALCATO**  
Scala 1/20

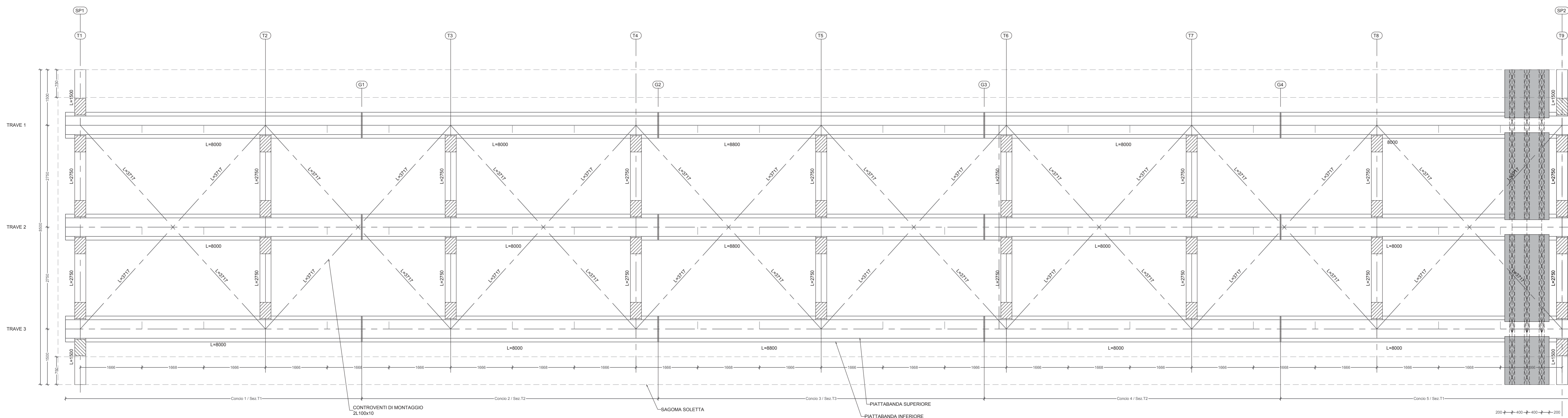

**PROFILO TRAVE**  
Scala 1/50

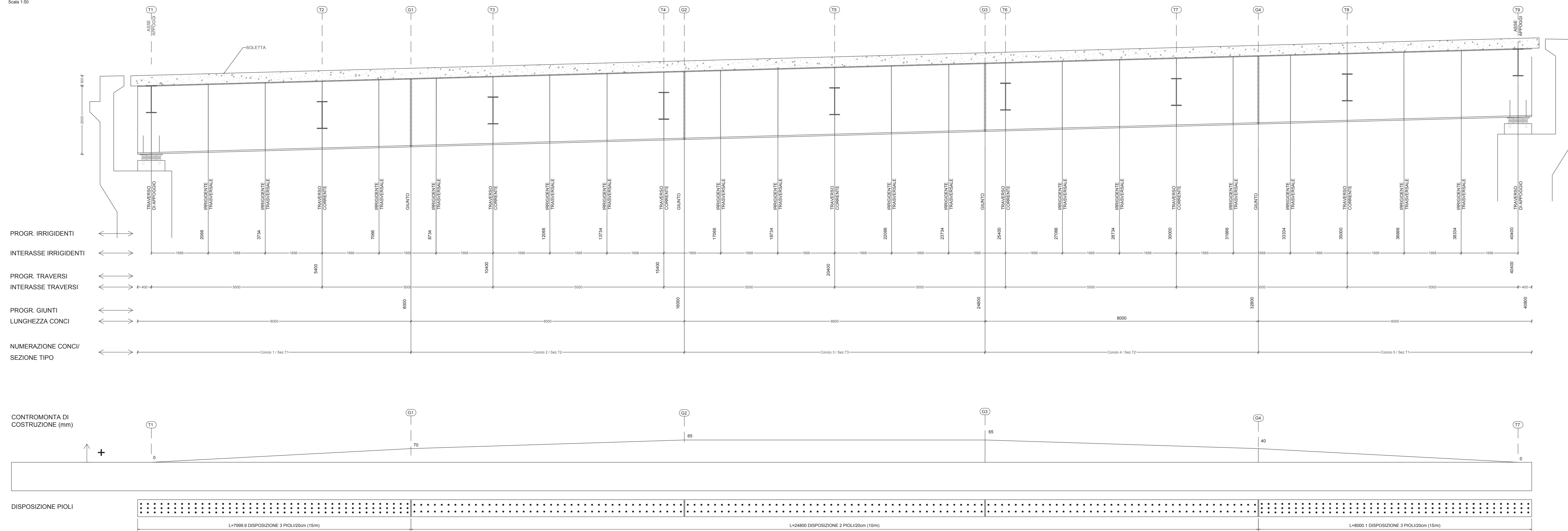

**SEZIONE Y-Y TRAVERSO**  
Scala 1/25

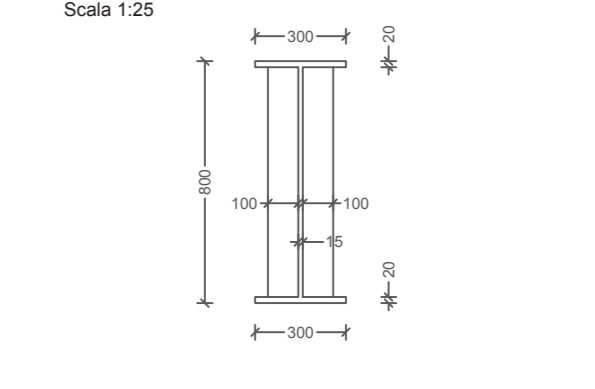

**TABELLA SEZIONI TRAVE**

SEZIONE TIPO	Bar	Epc	Fibr	Epi	Hz
T1	16	500	30	700	30
T2	16	500	30	700	50
T3	16	500	35	700	55

**DETTAGLIO PIOLI**  
Scala 1/25

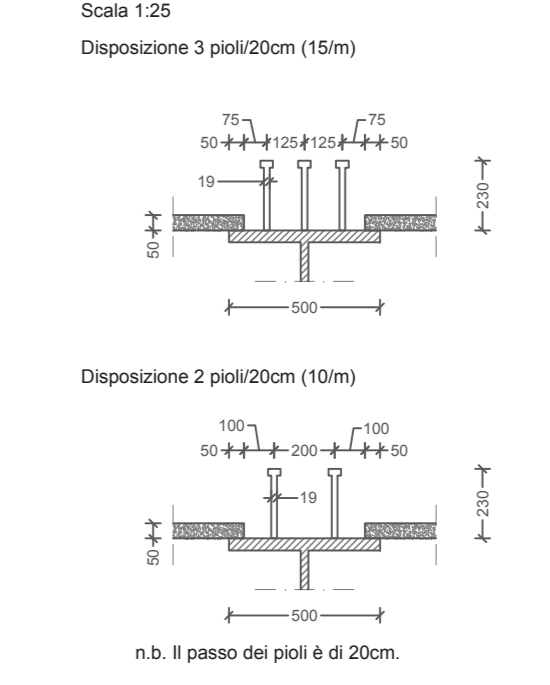

**DETTAGLIO IRRIGIDENTE TRASVERSALE**  
Scala 1/25

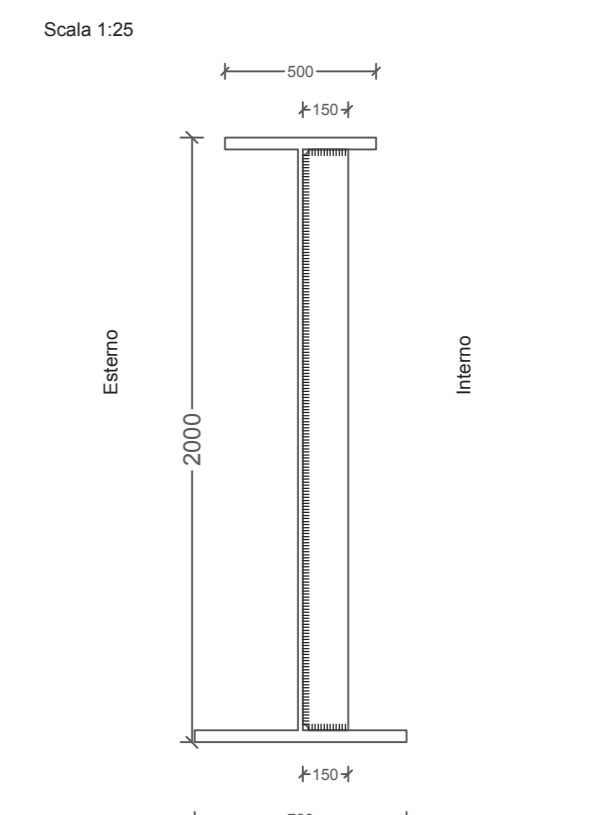

**DETTAGLIO IRRIGIDENTE TRASVERSALE SU TRAVERSO**  
Scala 1/25

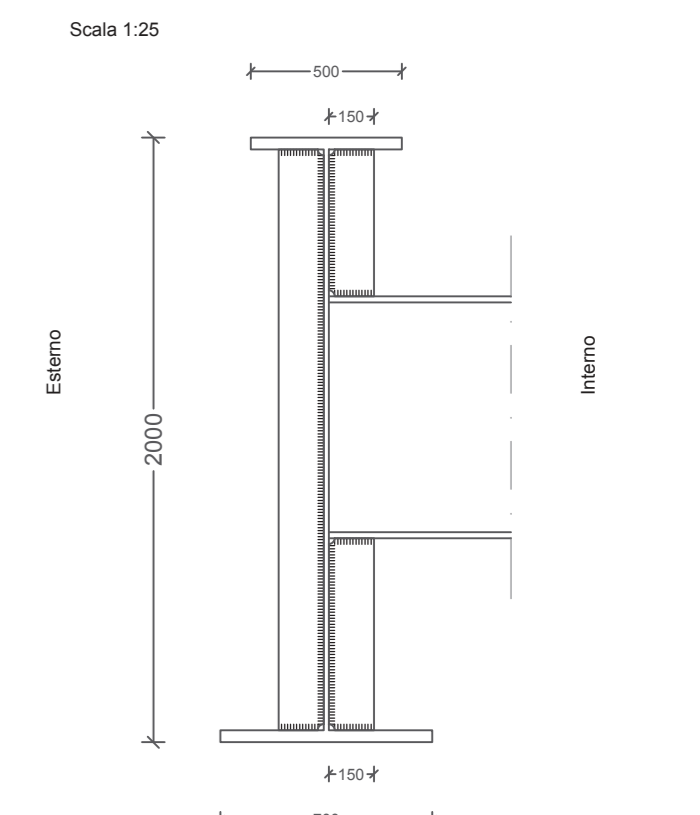

**DETTAGLIO IRRIGIDENTE TRASVERSALE SU SPALLA**  
Scala 1/25

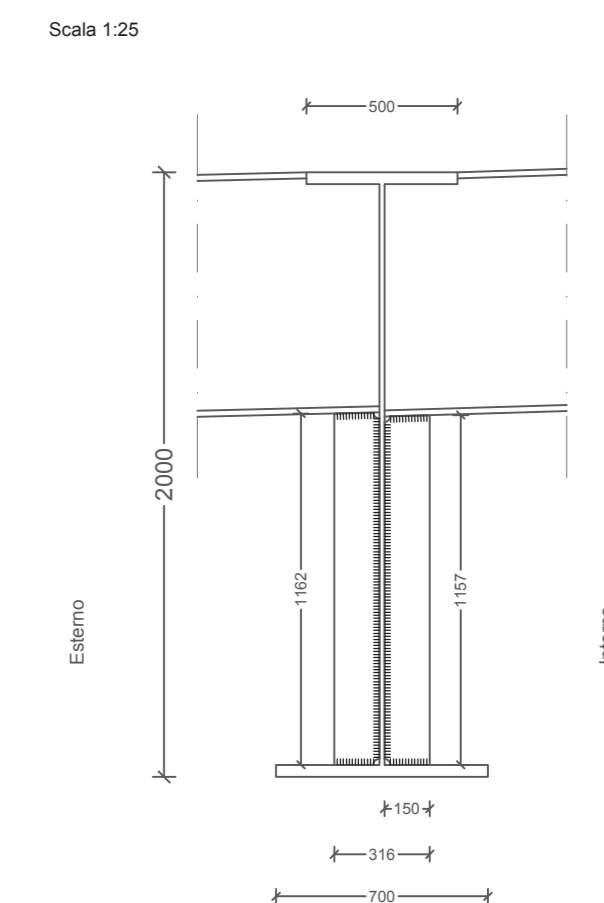

NOTA: LE GIUNZIONI DEI CONCI DI TRAVE SI INTENDONO SALDATE.

**SEZIONE TRASVERSALE TRAVERSO CORRENTE**  
Scala 1/50

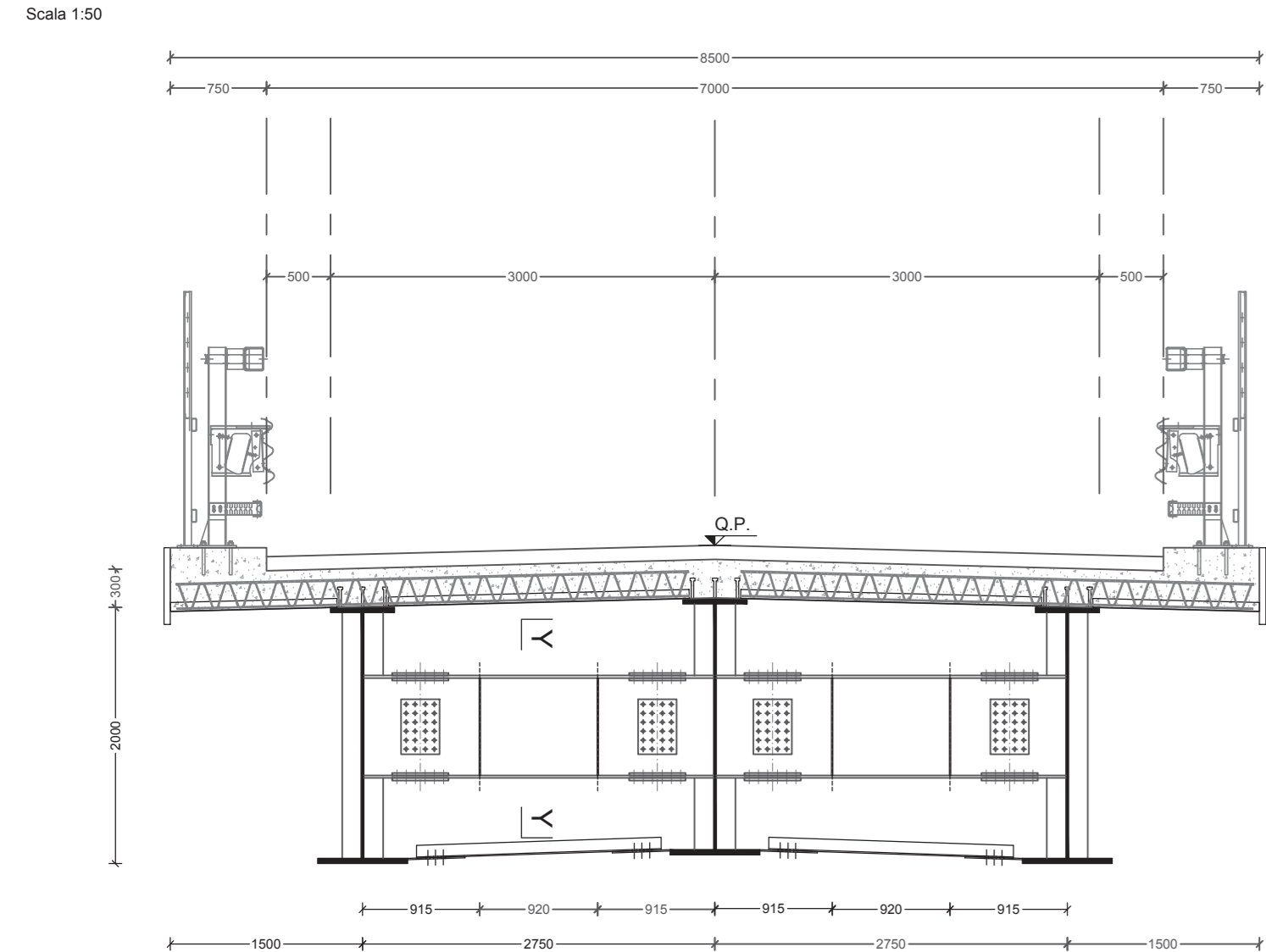

**SEZIONE TRASVERSALE CORRENTE**  
Scala 1/50

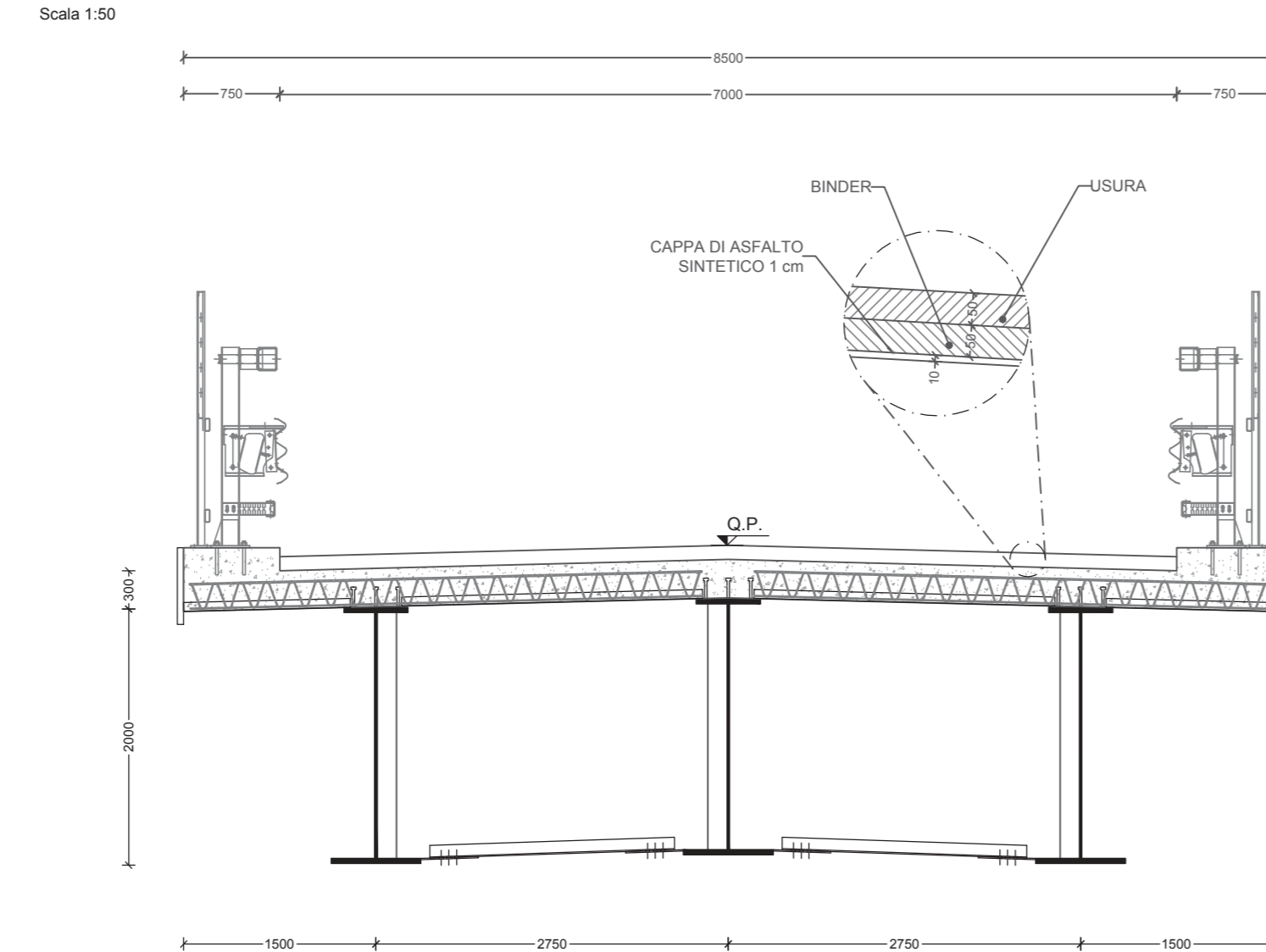

**SEZIONE TRASVERSALE TRAVERSO DI APPOGGIO**  
Scala 1/50

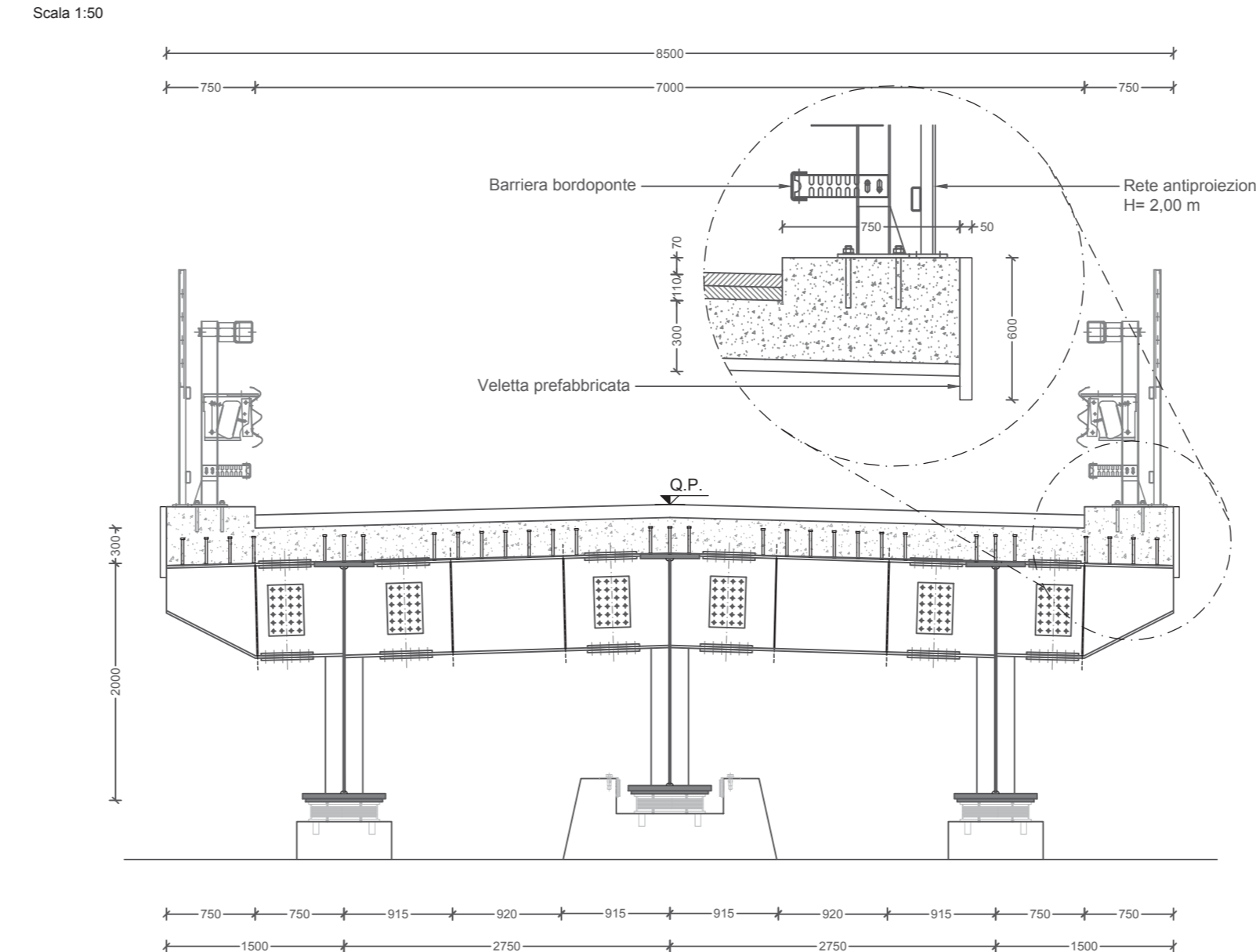

**ARMATURA PREDALLES**  
Scala 1/10

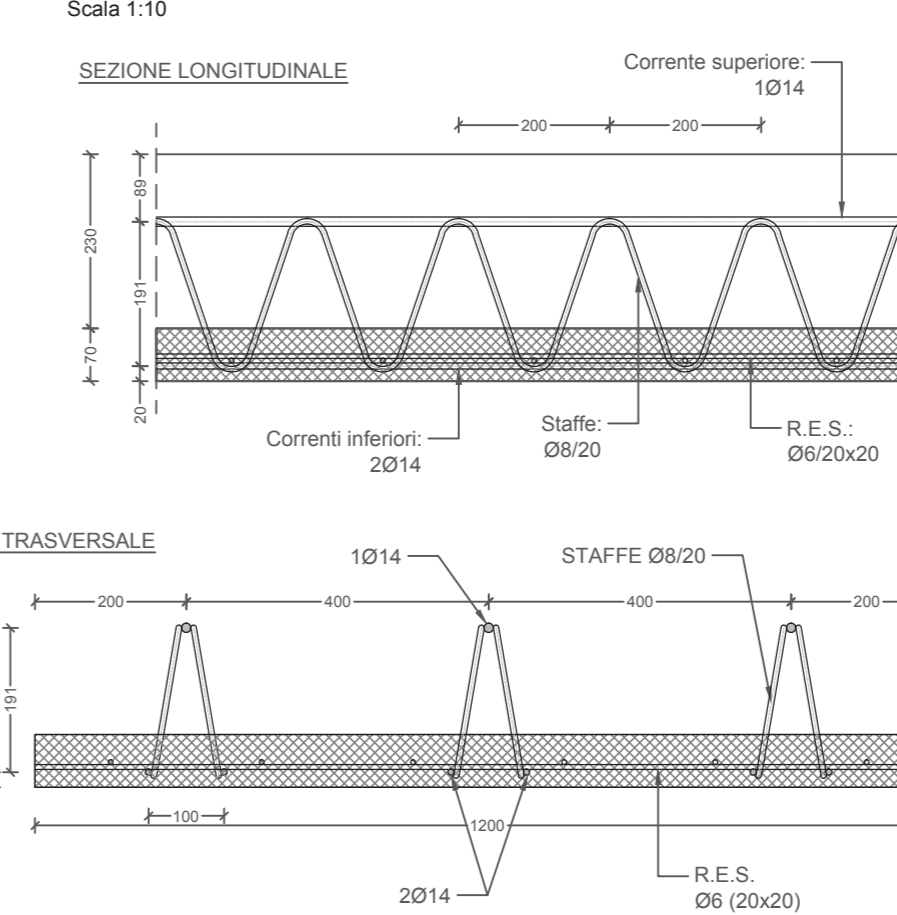

**FASI DI GETTO**

FASE 1 POSIZIONAMENTO DELLE PREDALLES PREVEDENDO RITEGNI ANTIRIBALTAMENTO SULLA TRAVE CENTRALE

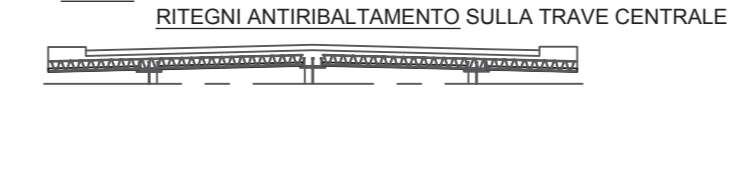

FASE 2 GETTO DELLA SOLETTA FINO AL FILO ESTERNO DELLA PIATTABANDA SUPERIORE

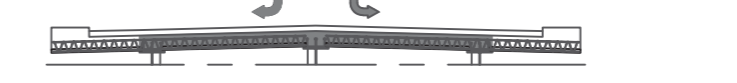

FASE 3 GETTO DELLO SBALZO



FASE 4 GETTO FINALE DEI CONCOLI



**Sanas**  
GRUPPO FS ITALIANE Direzione Progettazione e Realizzazione Lavori

**S.S.131 DI "CARLO FELICE"**  
Adeguatezza e messa in sicurezza della S.S.131  
Risoluzione dei nodi critici 2°stralcio  
dal km 108+300 a km 158+000

CA284

R.T.I. di PROGETTAZIONE:	Mandataria	Mandatario
	<b>PRO ITER</b> Ing. Riccardo Formali - Pro Iter srl (integratore prestazioni specialistiche) Codice Ing. di Milano n. 15045	<b>MANDATARIO</b> Ing. G.B. Sammarini s'rs Via Ardenne n.13 20100 Agrate Tel. 0362 421007 email: dettaglione@pec.it

**PROGETTISTI:**  
Ing. Riccardo Formali - Pro Iter srl (integratore prestazioni specialistiche)  
Codice Ing. di Milano n. 15045  
Ing. Nicola D'Alessandro - Delta Ingegneria srl  
Codice Ing. di Agrate n. A925

**IL GEOLOGO:**  
Dott. Geol. Massimo Meccanico - Pro Iter srl  
Albo Geol. Lombardo n. A/62

**COORDINATORE PER LA SICUREZZA IN FASE DI PROGETTAZIONE:**  
Ing. Diego Ceccherelli  
Codice Ing. di Milano n. 15813

**VISTO: IL RESP. DEL PROCEDIMENTO**  
Dott. Ing. Salvatore Procca

PROTOCOLLO: DATA

**OPERE D'ARTE MINORI**  
Ponticello idraulico L=40.00 m Km 138+970 - PO04 su S07  
impalcato - carpenteria metallica - pianta

CODICE PROGETTO	NOME FILE	REVISIONE	SCALA
PROGETTO	T00PPO04STRCA01A		
PROGETTO	LEV. PROG. N. PRG.		
<b>L</b>	<b>OP</b>	<b>1901</b>	<b>E</b>
<b>C</b>	<b>TR</b>	<b>CA</b>	<b>01</b>
<b>B</b>			
<b>A</b>	Emissione	Marzo 2020	Ing. D. D'ALESSANDRO
REV.	DESCRIZIONE	DATA	REDATTO VERIFICATO APPROVATO