

PIANTA FONDAZIONE MURI
ELEMENTO 6
SCALA 1:50

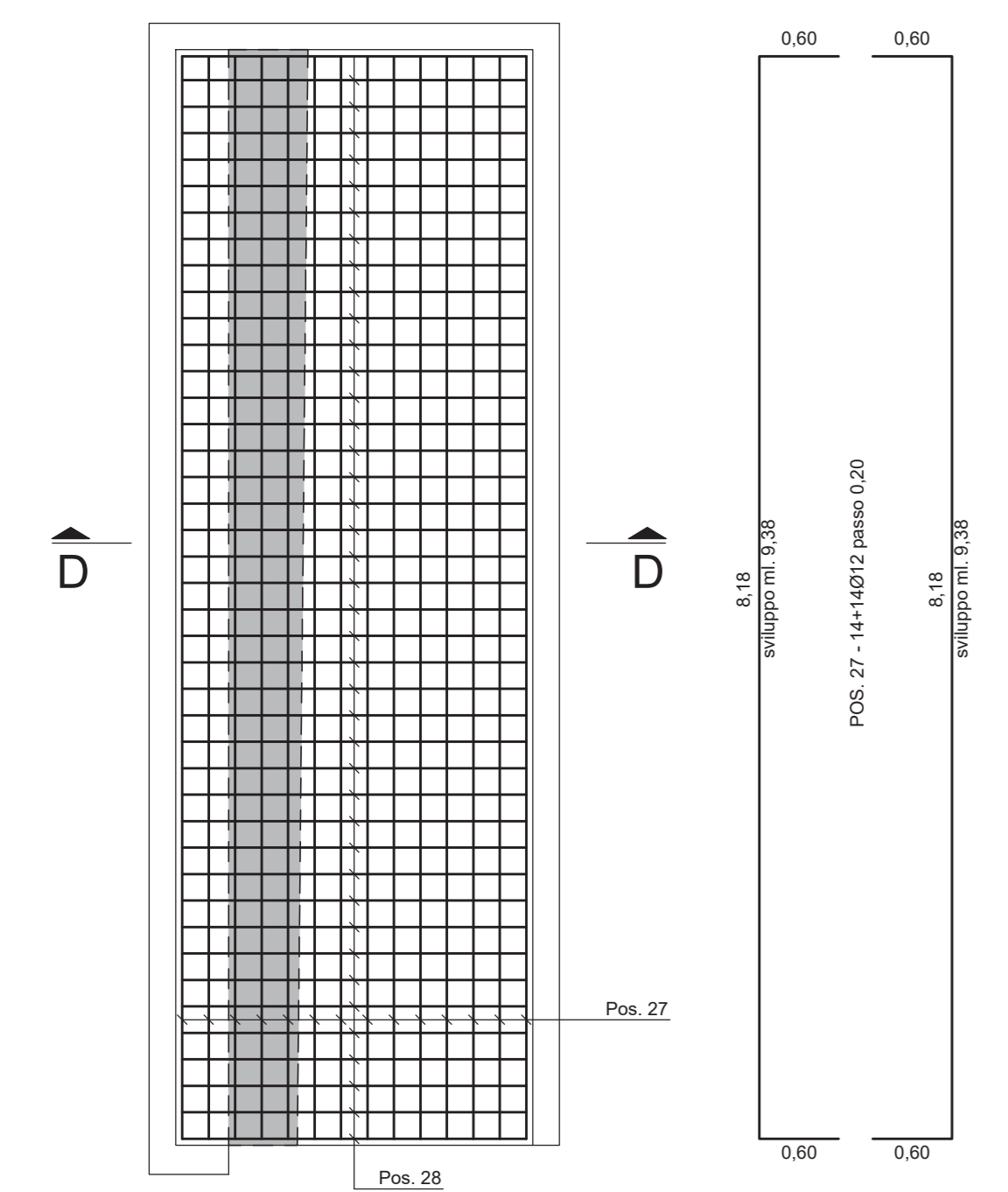

SEZIONE TRASVERSALE D-D
SCALA 1:50

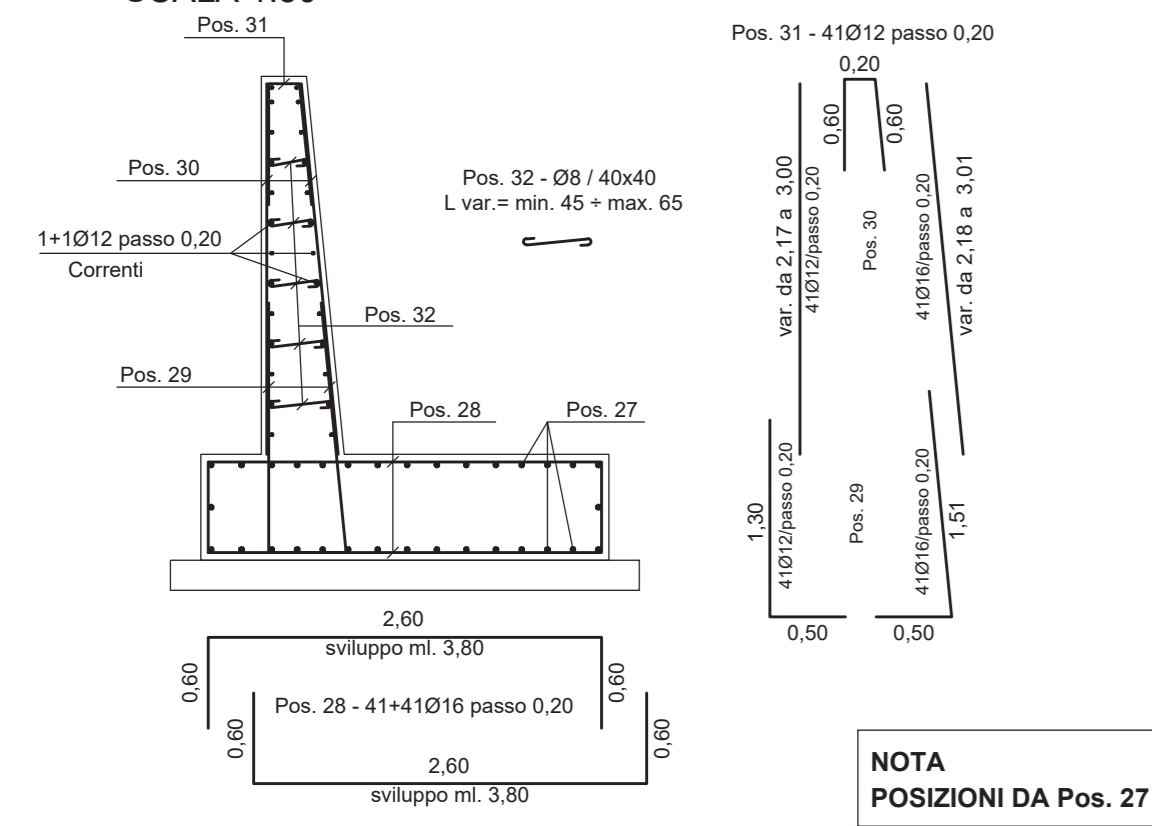

PIANTA FONDAZIONE MURI
ELEMENTO 8
SCALA 1:50

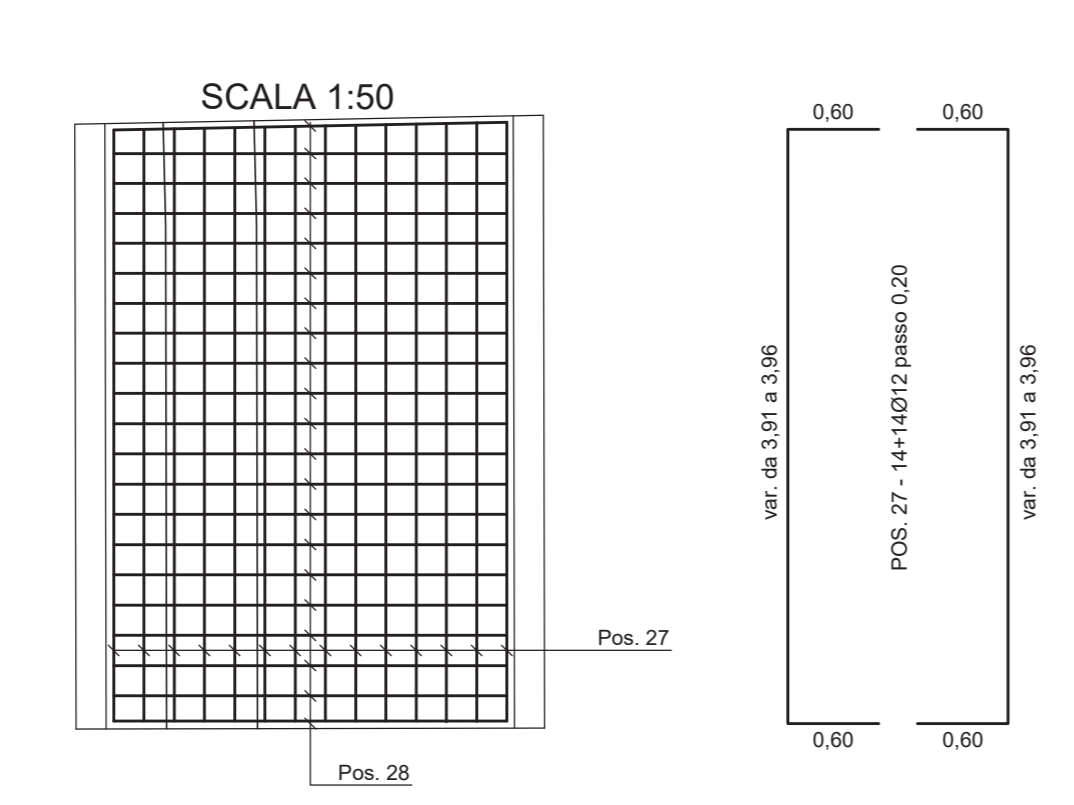

SEZIONE TRASVERSALE M-M
SCALA 1:50

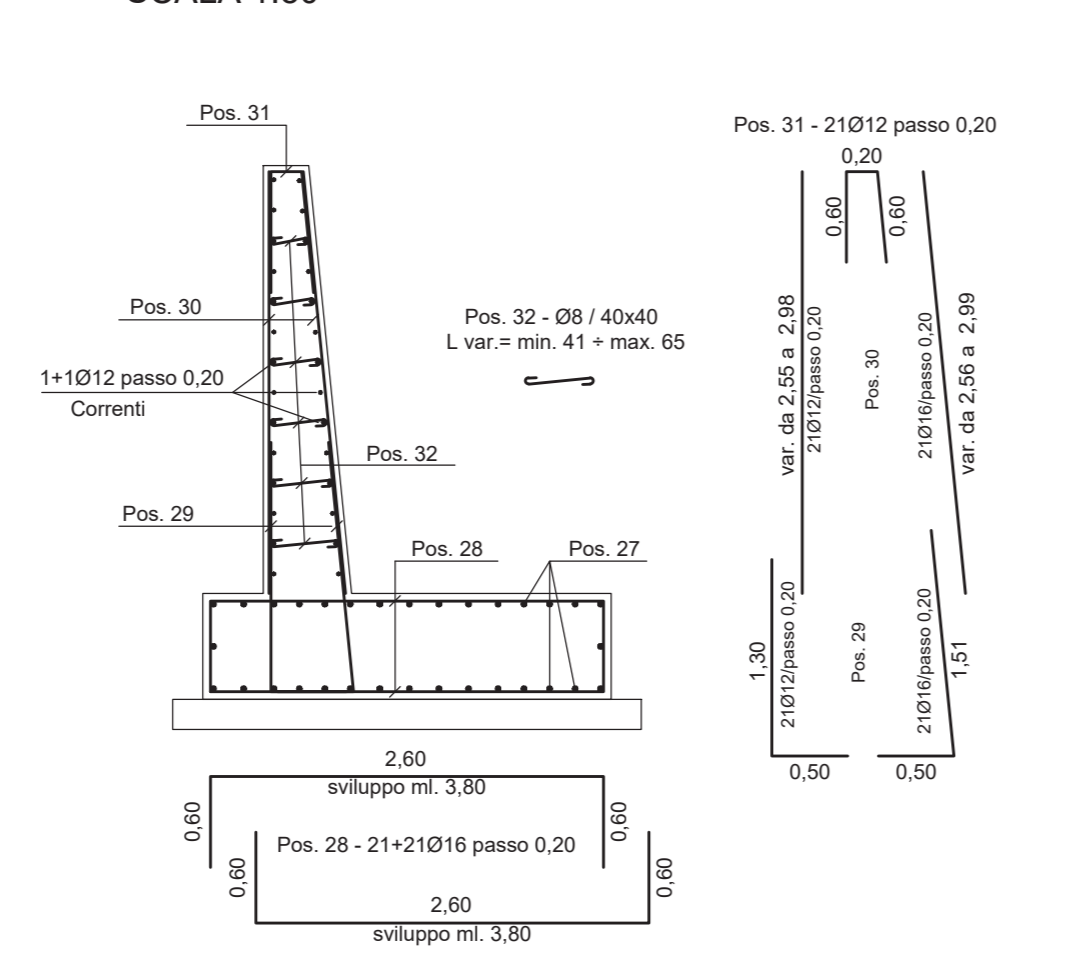

PIANTA FONDAZIONE MURI
ELEMENTO 10
SCALA 1:50

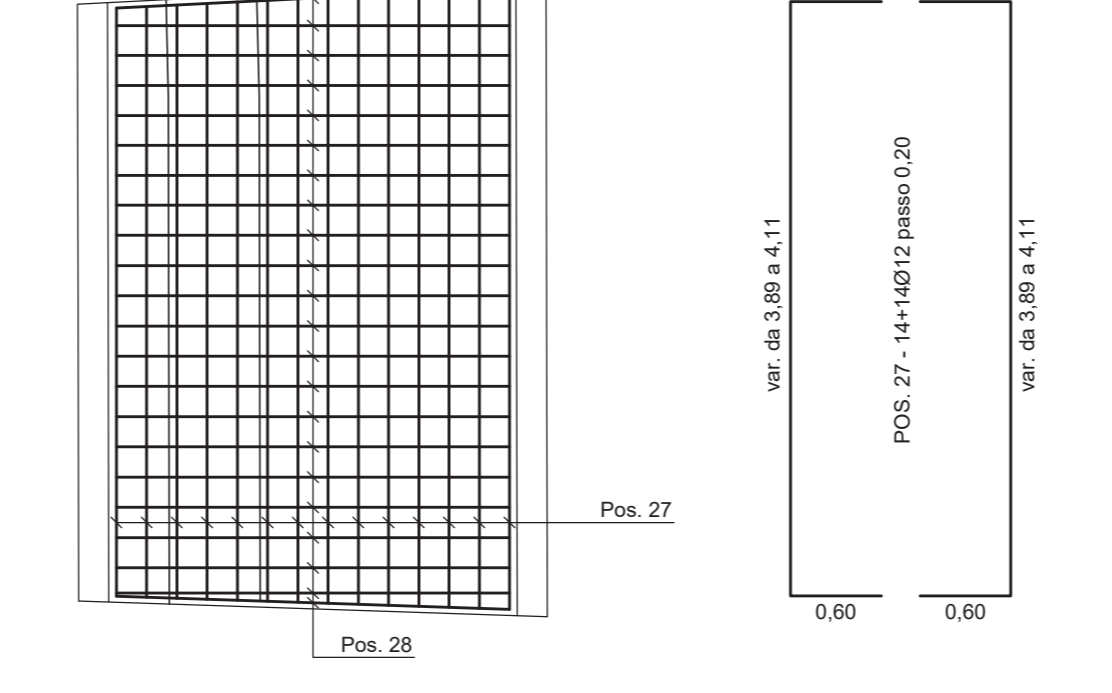

SEZIONE TRASVERSALE O-O
SCALA 1:50

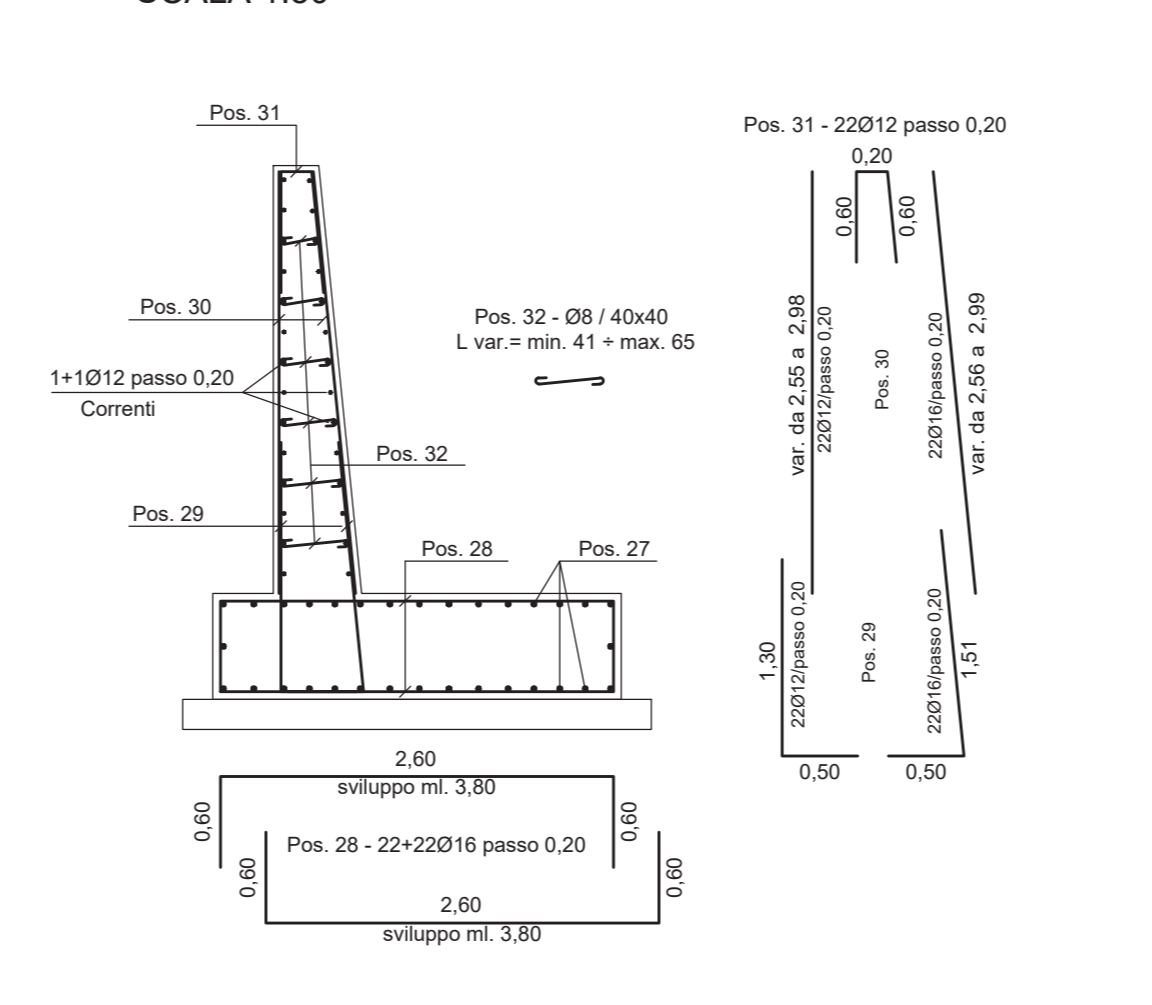

NOTA
POSIZIONI DA Pos. 27 a Pos. 32

PIANTA FONDAZIONE MURI
ELEMENTO 7
SCALA 1:50

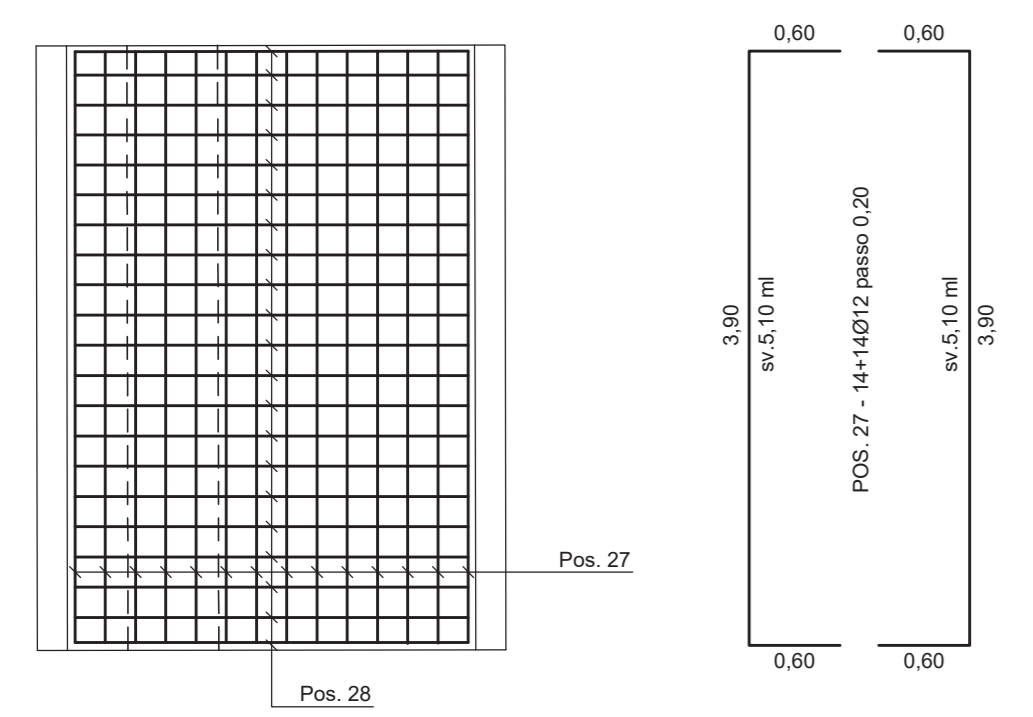

SEZIONE TRASVERSALE L-L
SCALA 1:50

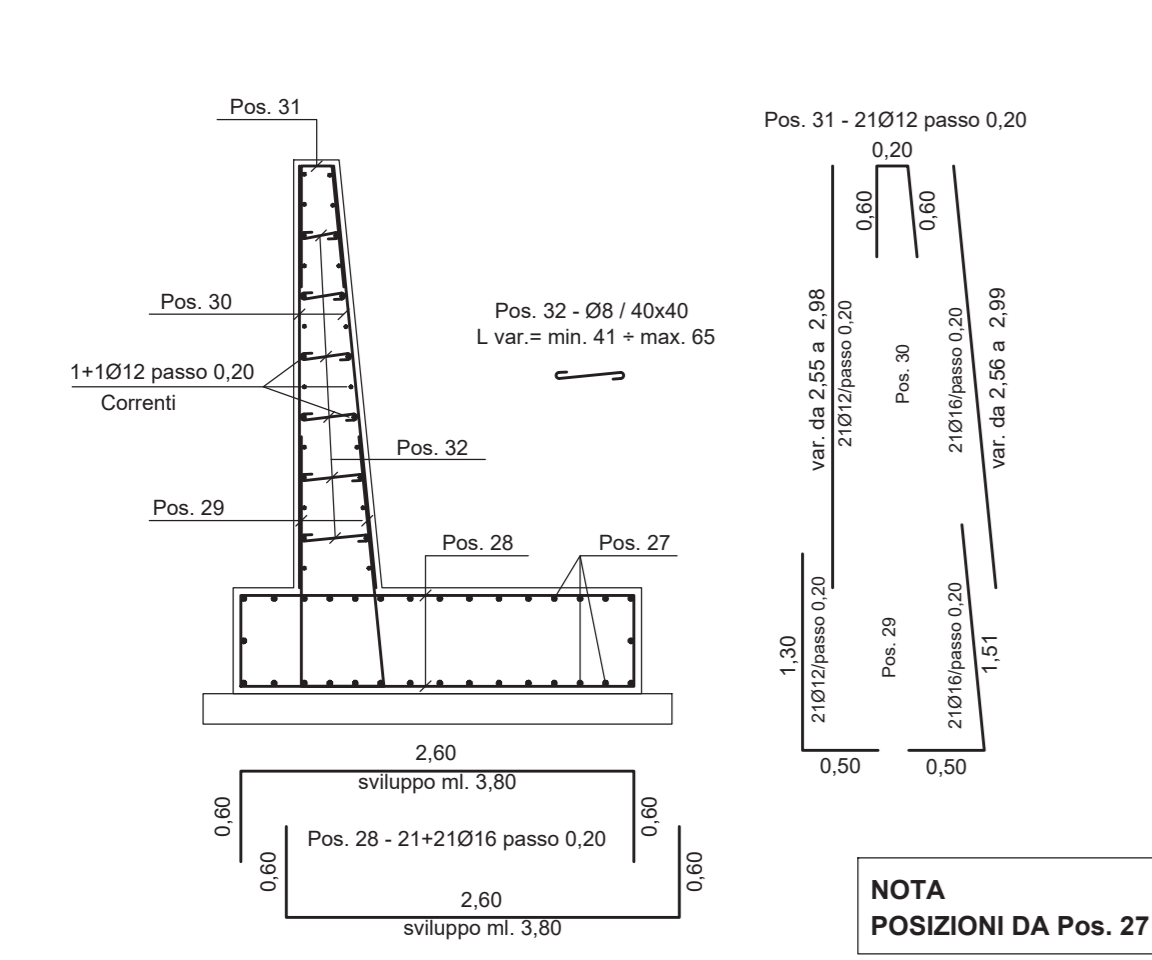

PIANTA FONDAZIONE MURI
ELEMENTO 9
SCALA 1:50

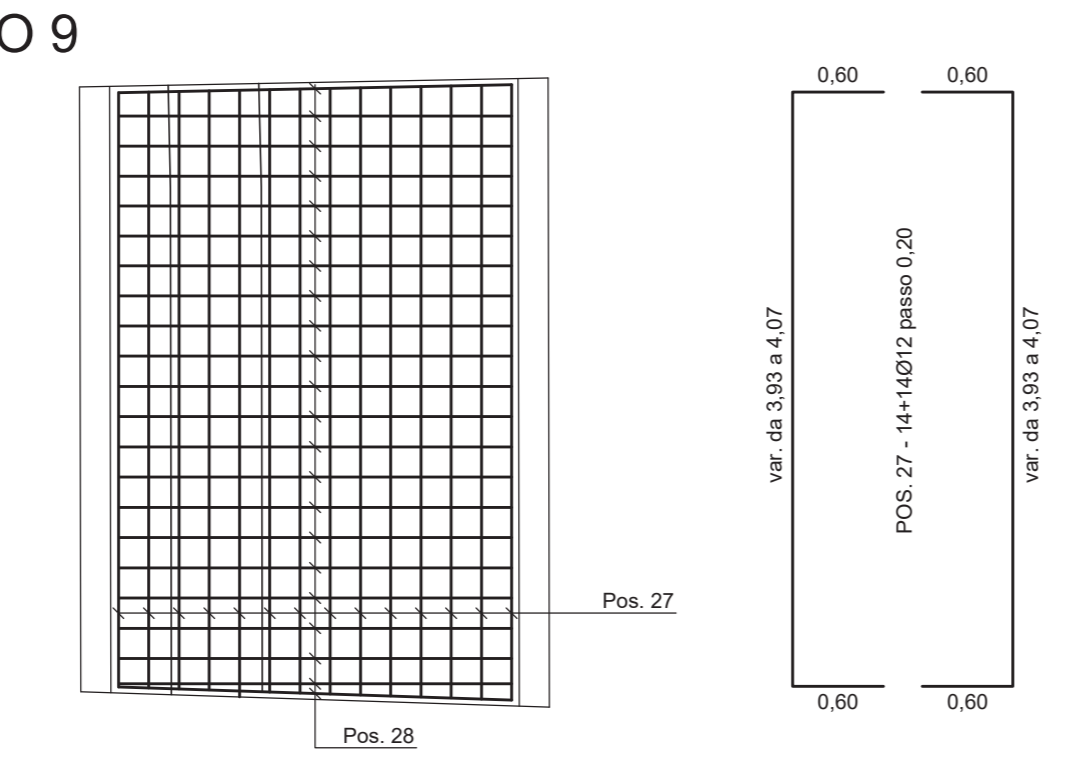

SEZIONE TRASVERSALE N-N
SCALA 1:50

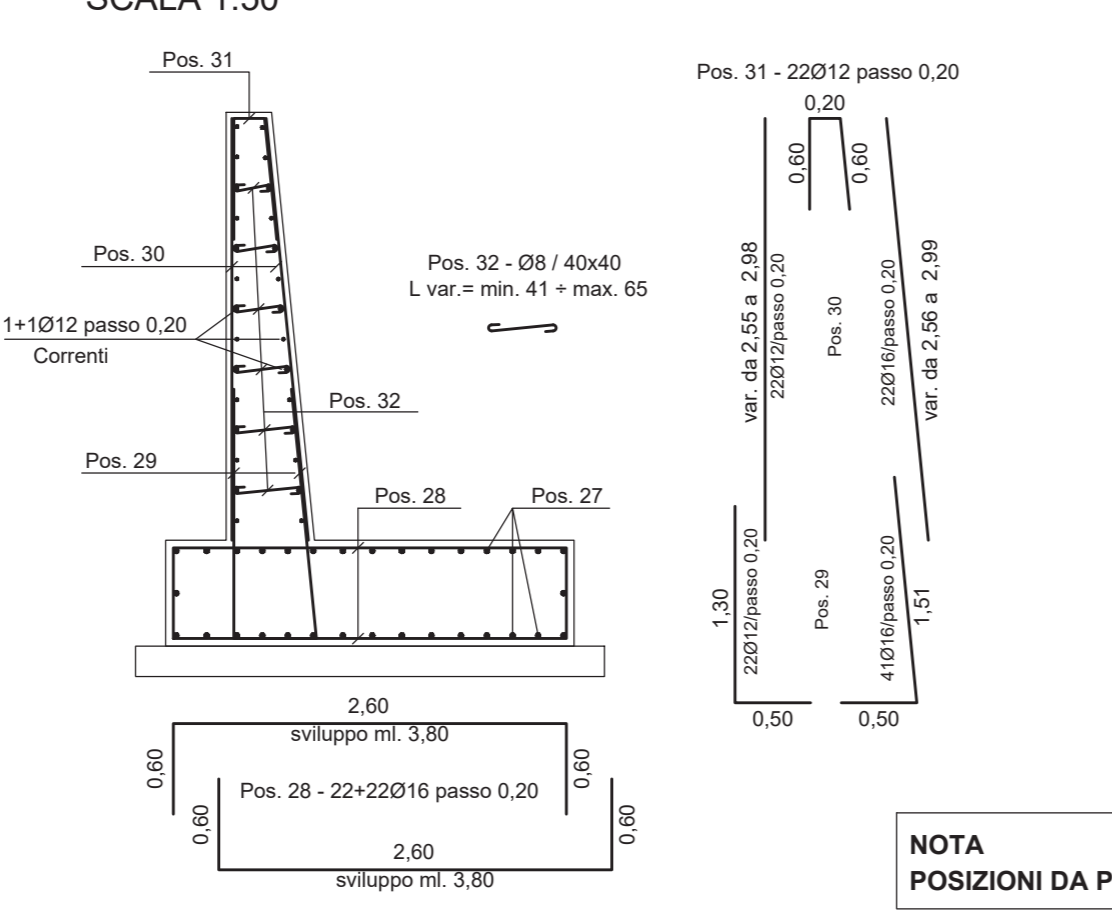

NOTA
POSIZIONI DA Pos. 27 a Pos. 32

PIANTA FONDAZIONE MURI
ELEMENTO 11
SCALA 1:50

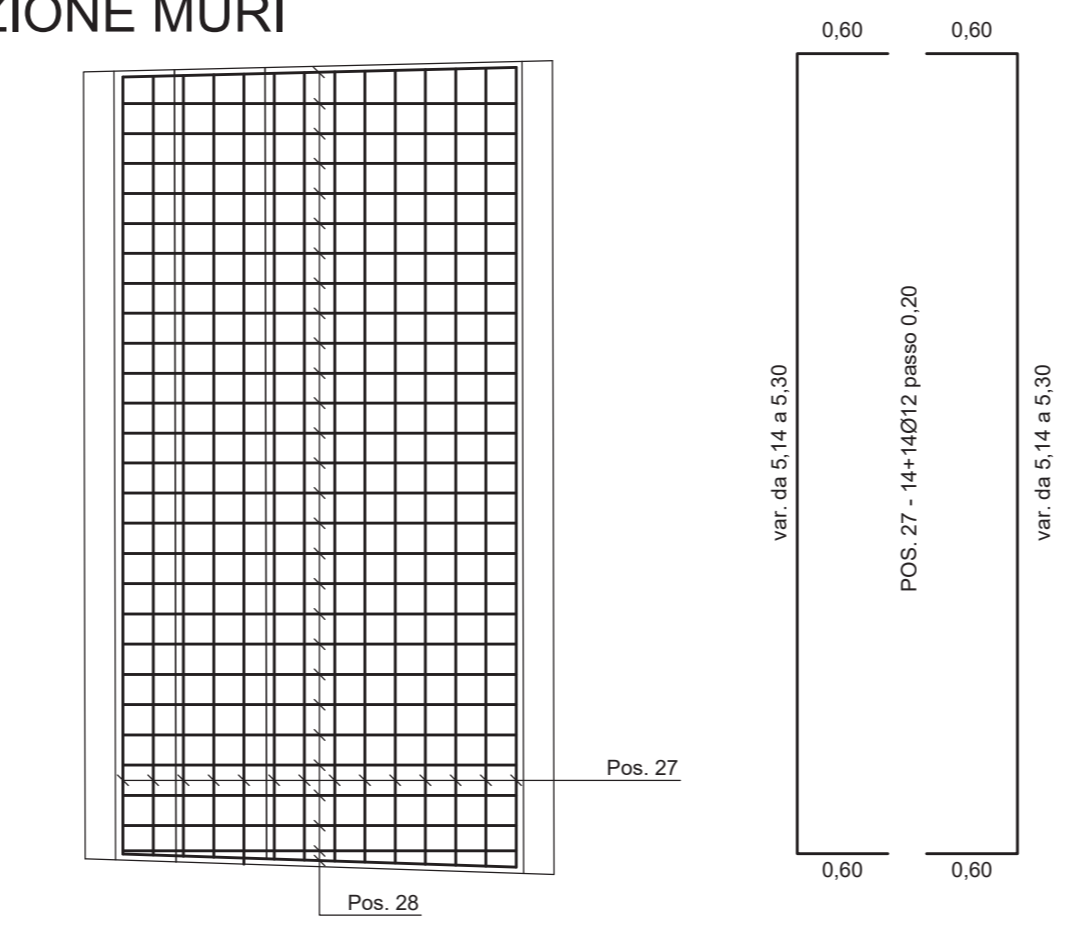

SEZIONE TRASVERSALE P-P
SCALA 1:50

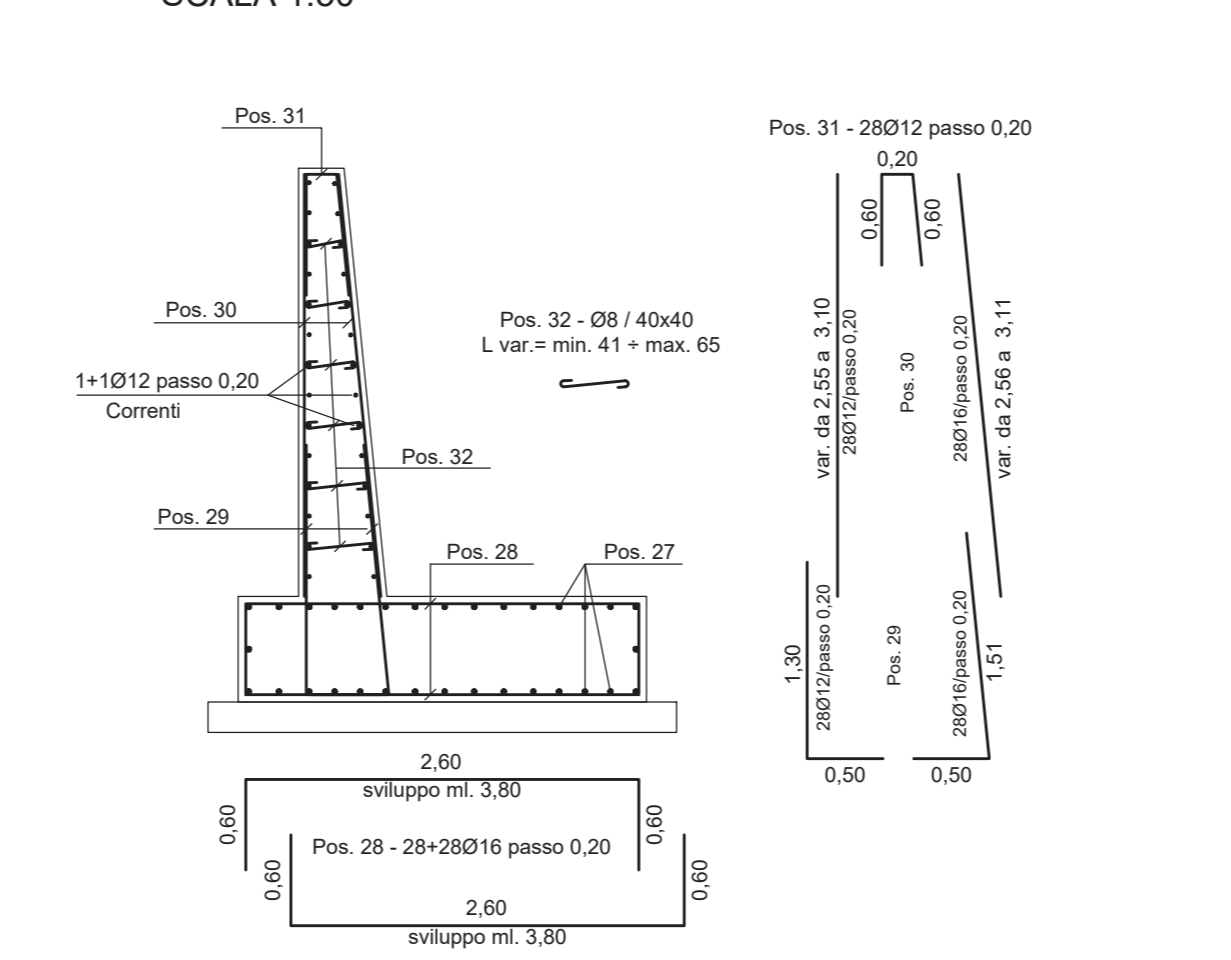

NOTA
POSIZIONI DA Pos. 27 a Pos. 32

PIANTA
SCALA 1:100

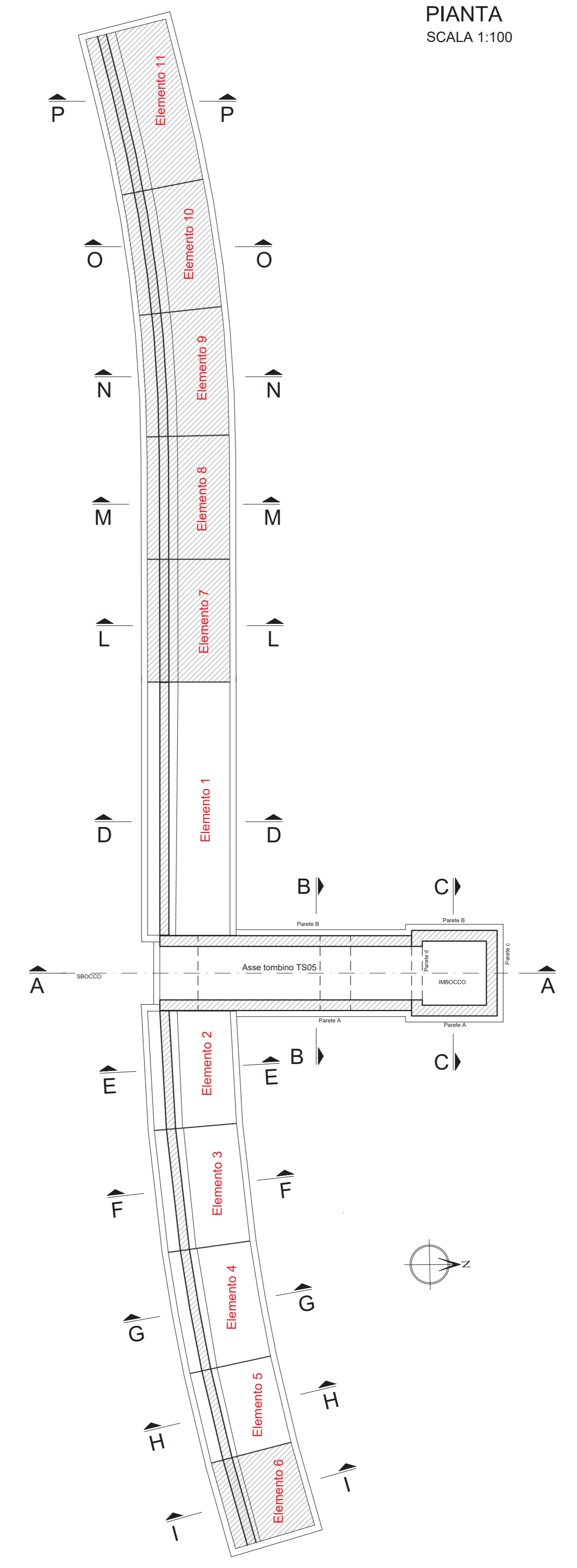

Sanas
GRUPPO FS ITALIANE Direzione Progettazione e Realizzazione Lavori

S.S.131 DI "CARLO FELICE"
Adeguamento e messa in sicurezza della S.S.131
Risoluzione dei nodi critici 2°stralcio
dal km 108+300 al km 158+000

PROGETTO ESECUTIVO CA284

R.T.I. di PROGETTAZIONE: Mandataria **PRO ITER** Via G.B. Sommarini n°5 20125 - Milano Progetto Tel. 02 6787911 email: mail@proiter.it Mandante **delid** Via Artemide n°3 32100 Agrigento Tel. 0922 421007 email: delid@ingegneria@pec.it

PROGETTISTI:
Ing. Riccardo Formichi - Pro Iter srl (Integratore prestazioni specialistiche)
Ordine Ing. di Milano n. 18045
Ing. Nicola D'Alessandro - Delta Ingegneria srl
Ordine Ing. di Agrigento n. A995
IL GEOLOGO
Dott. Geol. Massimo Mazzanica - Pro Iter srl
Albo Geol. Lombardia n. A762
COORDINATORE PER LA SICUREZZA IN FASE DI PROGETTAZIONE
Ing. Diego Ceccherelli
Ordine Ing. di Milano n. 15813
VISTO: IL RESP. DEL PROCEDIMENTO
Dott. Ing. Salvatore Frasca

OPERE D'ARTE MINORI - Tomhini idraulici
Scatolare pk 143 + 260 - TS05 su S012 - 175x110 cm
armatura - Tav 3 di 3

CODICE PROGETTO	NOME FILE	REVISIONE	SCALA
PROGETTO LIV. PROG. N. PROG. L0PLSQ E 1901	TOOTM03STRAR03B		
CODICE ELAB. T00TM03STRAR03		B	varie
D			
C			
B	REVISIONE PER ISTRUTTORIA, VERIFICA E CONTROLLI D.LGS. 35/11	Aprile 2021	Ing.D. D'ALESSANDRO Ing. M. CARLINO Ing.N. D'ALESSANDRO
A	Emissione	Marzo 2020	Ing.D. D'ALESSANDRO Ing. M. CARLINO Ing.N. D'ALESSANDRO
REV.	DESCRIZIONE	DATA	REDATTO VERIFICATO APPROVATO