

SEZIONE LONGITUDINALE A-A  
SCALA 1:50

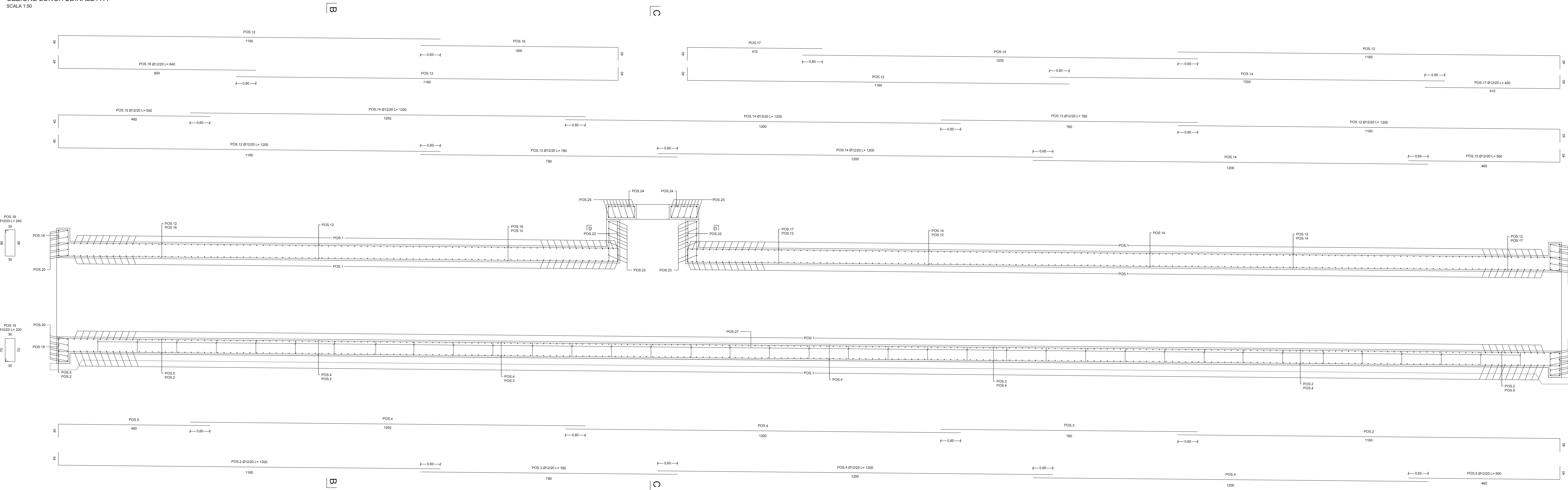

SEZIONE TRASVERSALE MURI  
SCALA 1:50

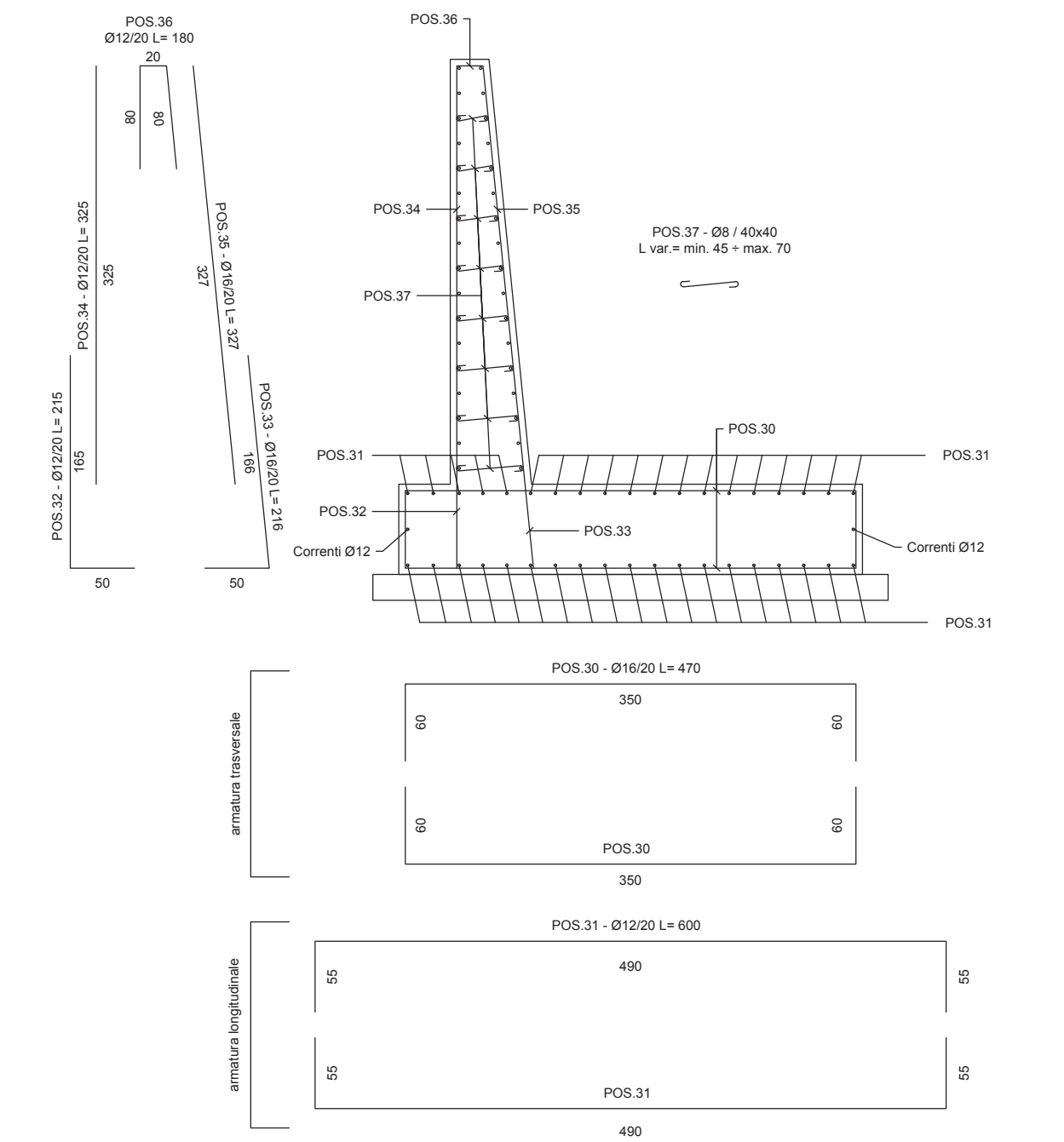

ARMATURA PARETI VERTICALI  
SCALA 1:50

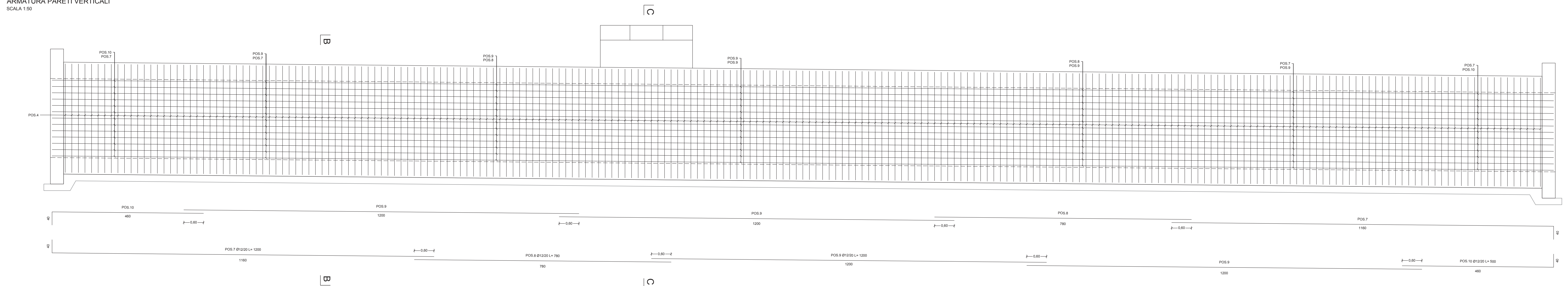

SEZIONE TRASVERSALE B-B  
SCALA 1:50

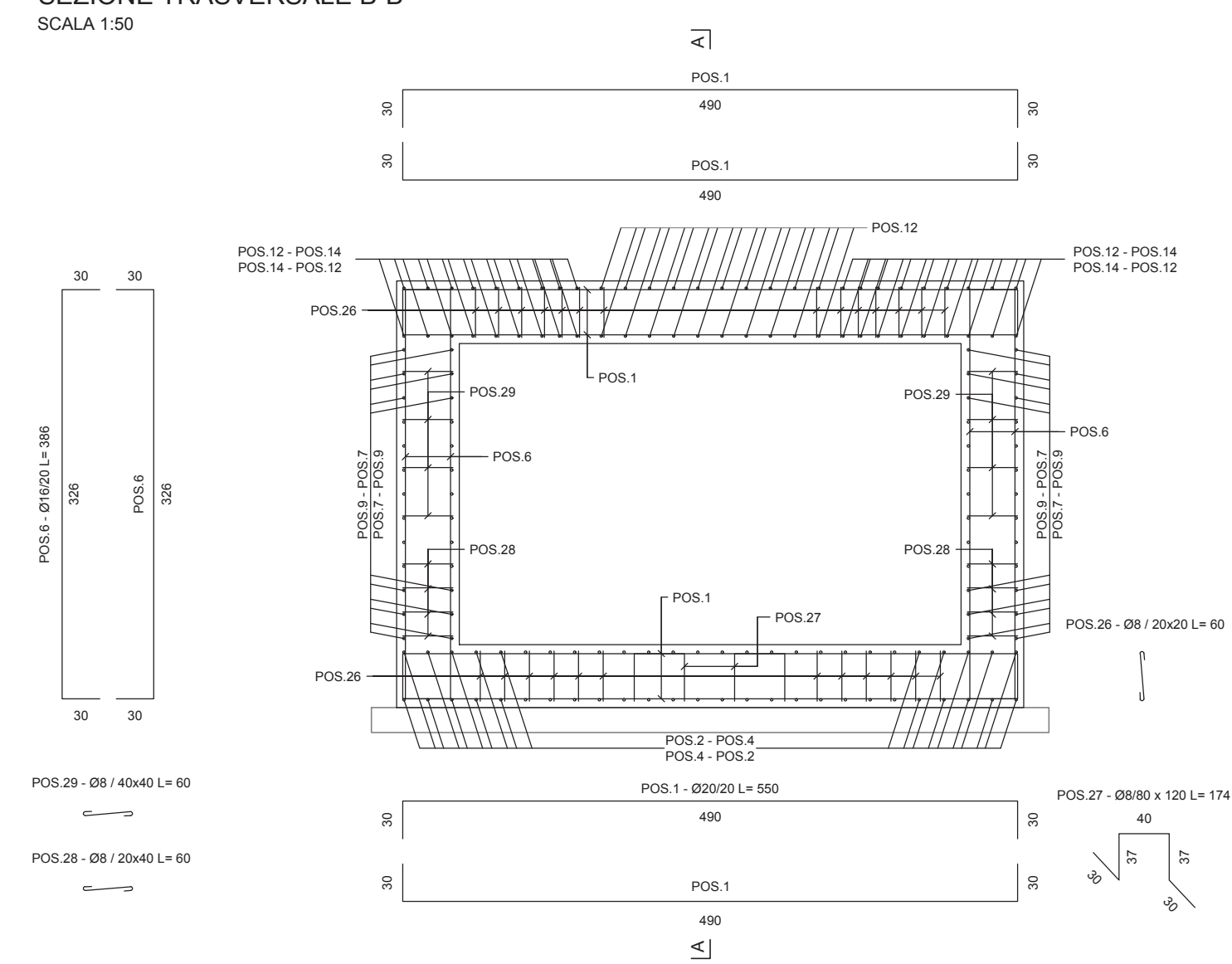

SEZIONE TRASVERSALE C-C  
SCALA 1:50

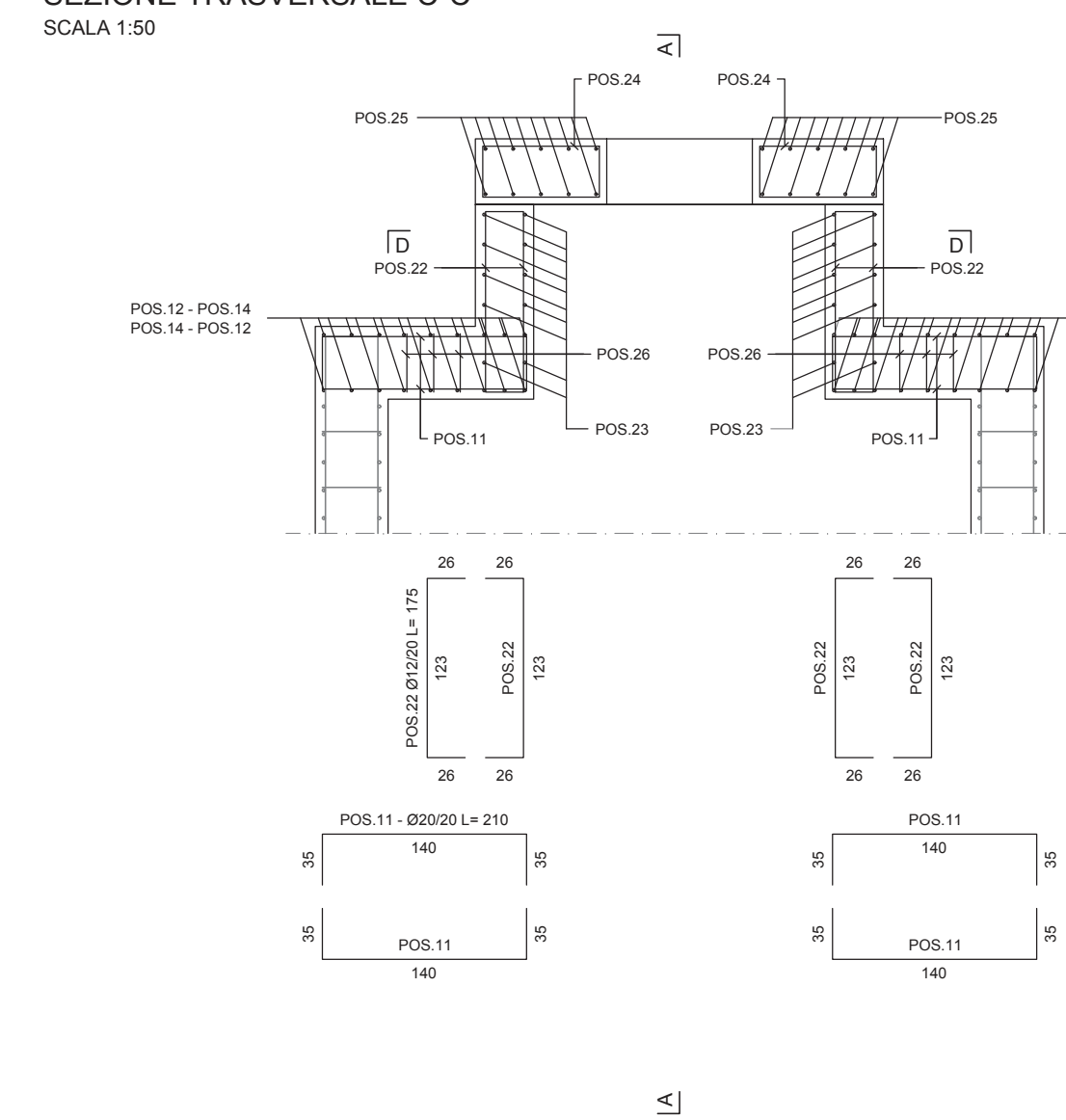

SEZIONE ORIZZONTALE D-D  
SCALA 1:50

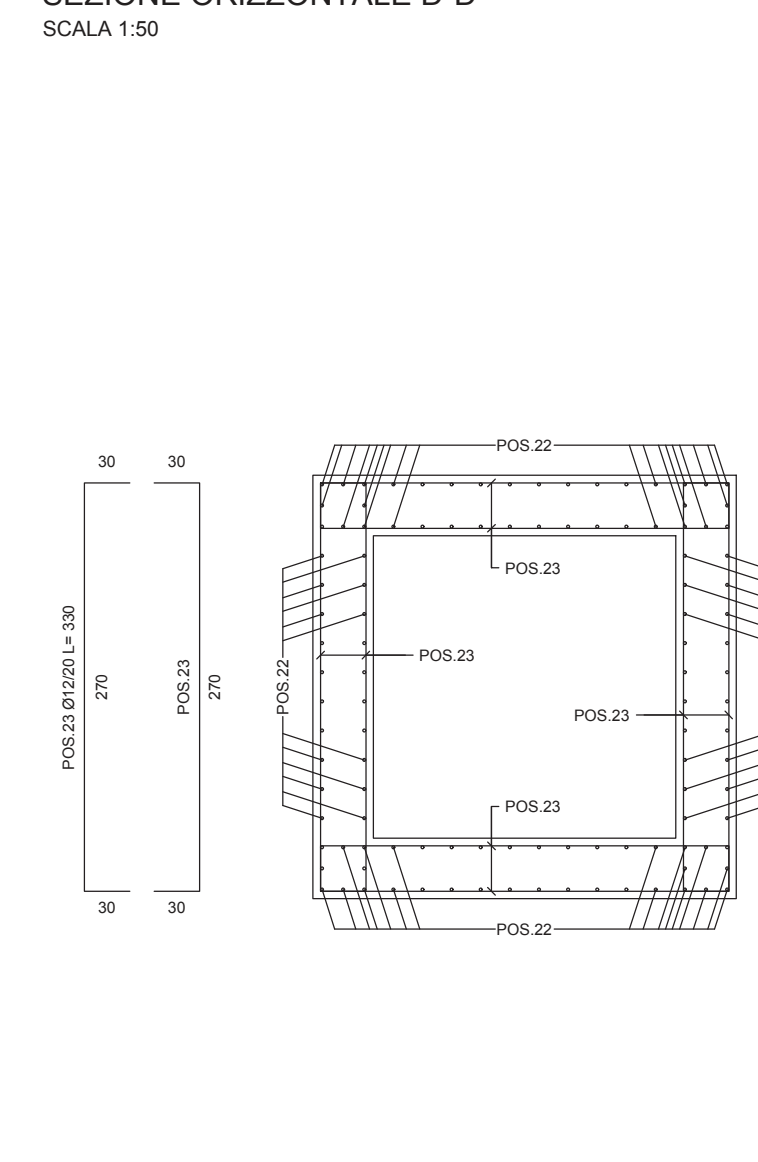

ARMATURA SOLETTA DI COPERTURA  
SCALA 1:50

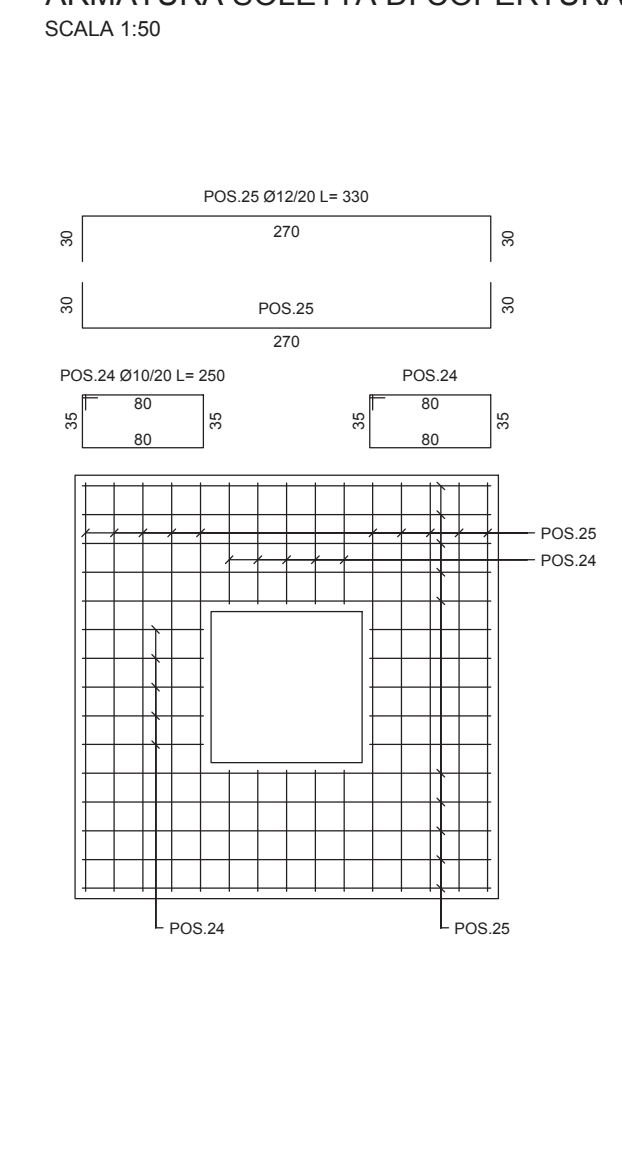

PORTALE DI IMBOCCO  
SCALA 1:50

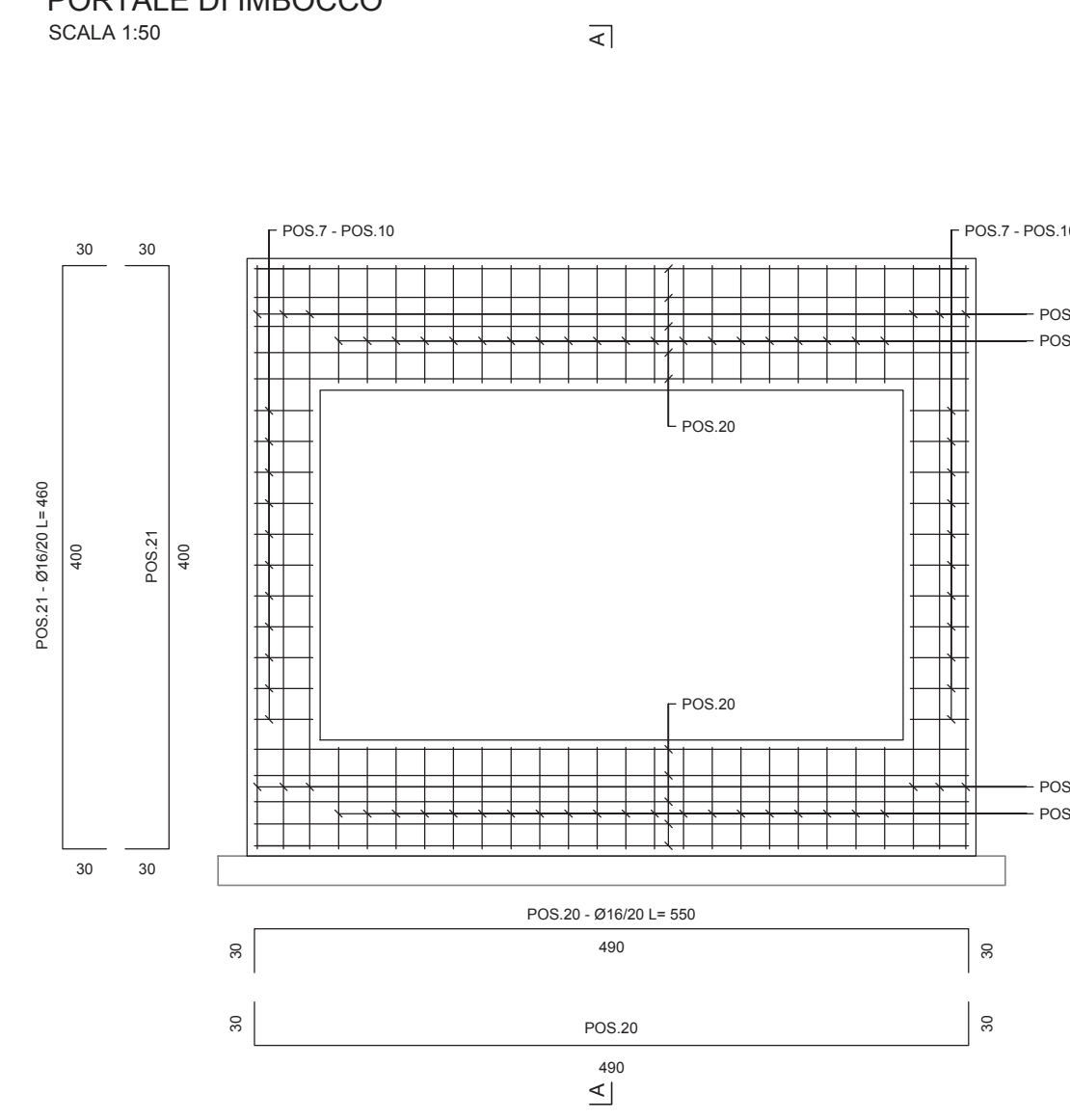

PORTALE DI SBocco  
SCALA 1:50

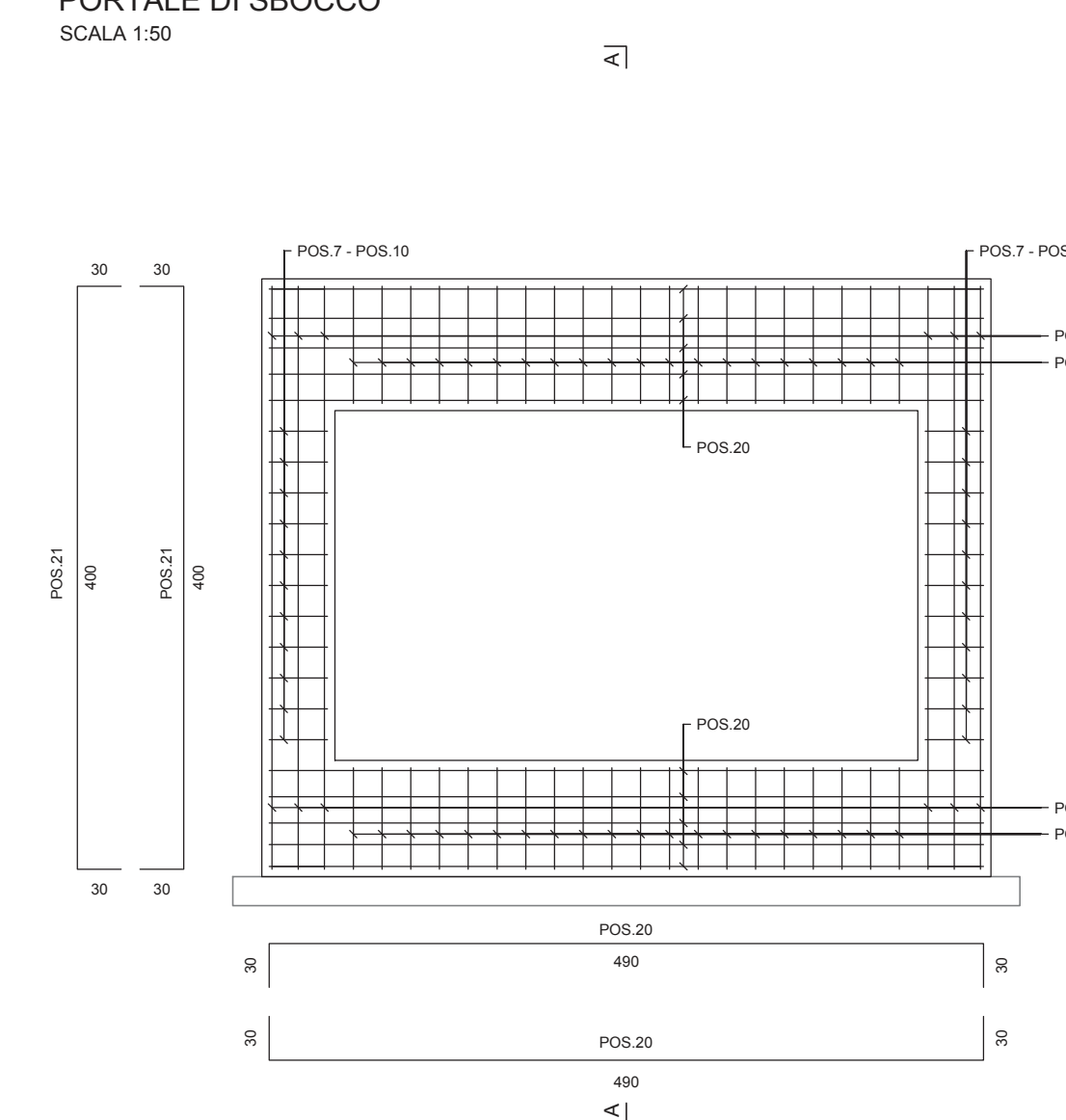

**anas** GRUPPO FS ITALIANE Direzione Progettazione e Realizzazione Lavori

**S.S.131 DI "CARLO FELICE"**  
Adegumento e messa in sicurezza della S.S.131  
Risoluzione dei nodi critici 2°stralcio  
dal km 108+300 al km 158+000

**PROGETTO ESECUTIVO** CA284

R.T.I. di PROGETTAZIONE: Mandataria **PROITER** Via G.B. Sommarini n°5 20123 - Milano Tel. 02 47926111 email: mail@proiter.it  
Mandante **ASFER** Via Ardenne n°13 20100 Agrate Tel. 0362 412007 email: dell'ingegner@pec.it

PROGETTISTI:  
Ing. Riccardo Farnochi - Pro. Per. art. (Integratore prestazioni specialistiche)  
Ordine Ing. di Milano n. 18542  
Ing. Nicola D'Allesandria - Della Ingegneria art.  
Ordine Ing. di Agrate n. A995  
IL GEOLOGO:  
Dott. Geol. Massimo Mazzaroni - Pro. Per. art. (Integratore prestazioni specialistiche)  
Abbi. Geol. Lombardia n. A762  
COORDINATORE PER LA SICUREZZA IN FASE DI PROGETTAZIONE:  
Ing. Diego Ciccarelli  
Ordine Ing. di Milano n. 15815  
VISTO IL RESP. DEL PROCEDIMENTO:  
Dott. Ing. Salvatore Frasco

OPERE D'ARTE MINORI - Tombin idraulici  
Scatolare pk 151+080 - TS11 su S016 400 x 240 cm  
armature

PROGETTO	NOME FILE	REVISIONE	SCALA
LOPLSQE1901	TOOTM09STRAR01A	A	1/50
D			
C			
B			
A			
REV.	DESCRIZIONE	DATA	REDDATO VERIFICATO APPROVATO