

- Descrizione degli interventi**
- Preparazione dei piani di posa. Ove presenti inasprimenti rigide il piano di posa sarà costituito dallo strato di ripartizione in ghiaia.
 - Posa del rinforzo con cassero in rete elettrosaldata e stiffe di rinforzo
 - Riemplimento del singolo strato con materiale di rilevato compatto. La porzione più vicina alla faccia della scarpata sarà costituita da pietrame drenante opportunamente separato da geotessile TNT (vedi particolari sotto)
 - Posa del risvolto
 - Ripetizione delle fasi ai punti precedenti fino a completamento della terra rinforzata. L'ultimo risvolto sarà alla quota di progetto dell'istradesso dalla terra rinforzata
 - Realizzazione del rilevato autostradale di altezza costante 1,5m

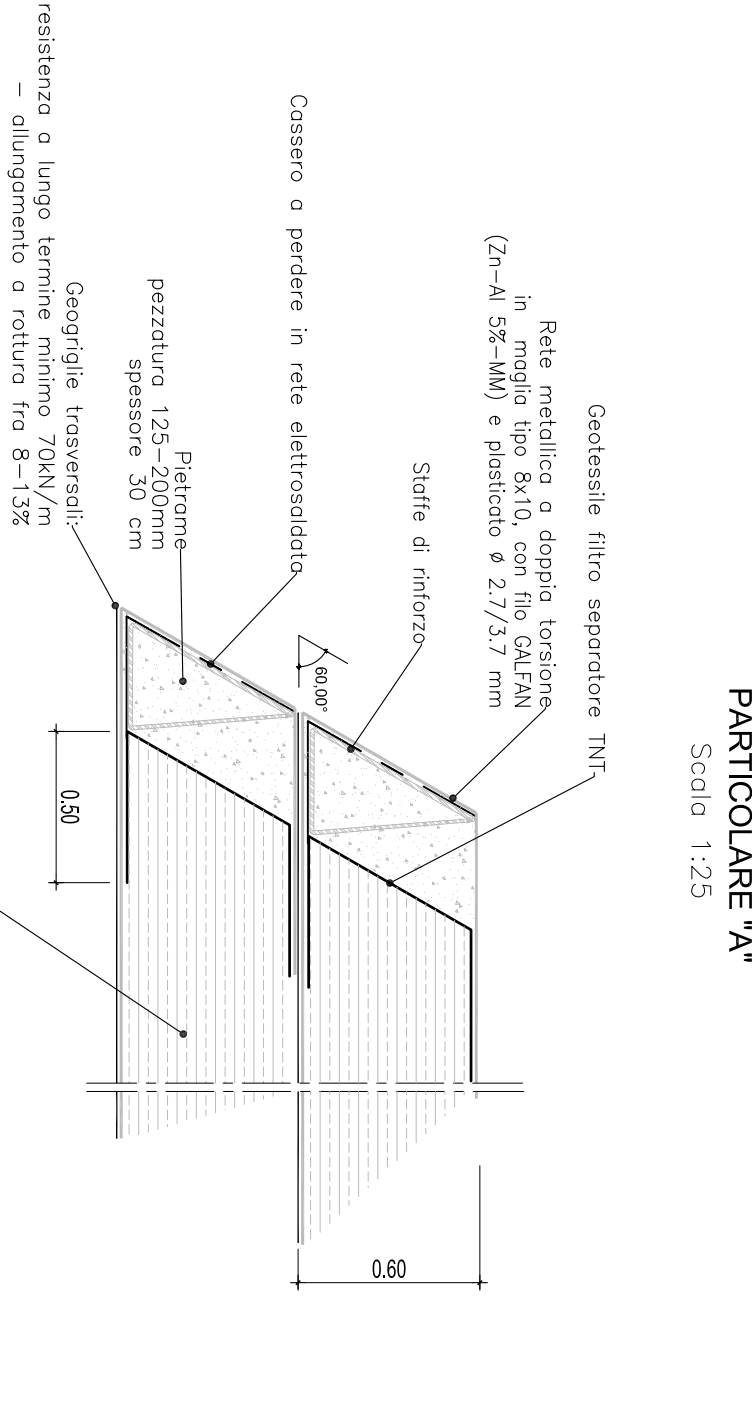
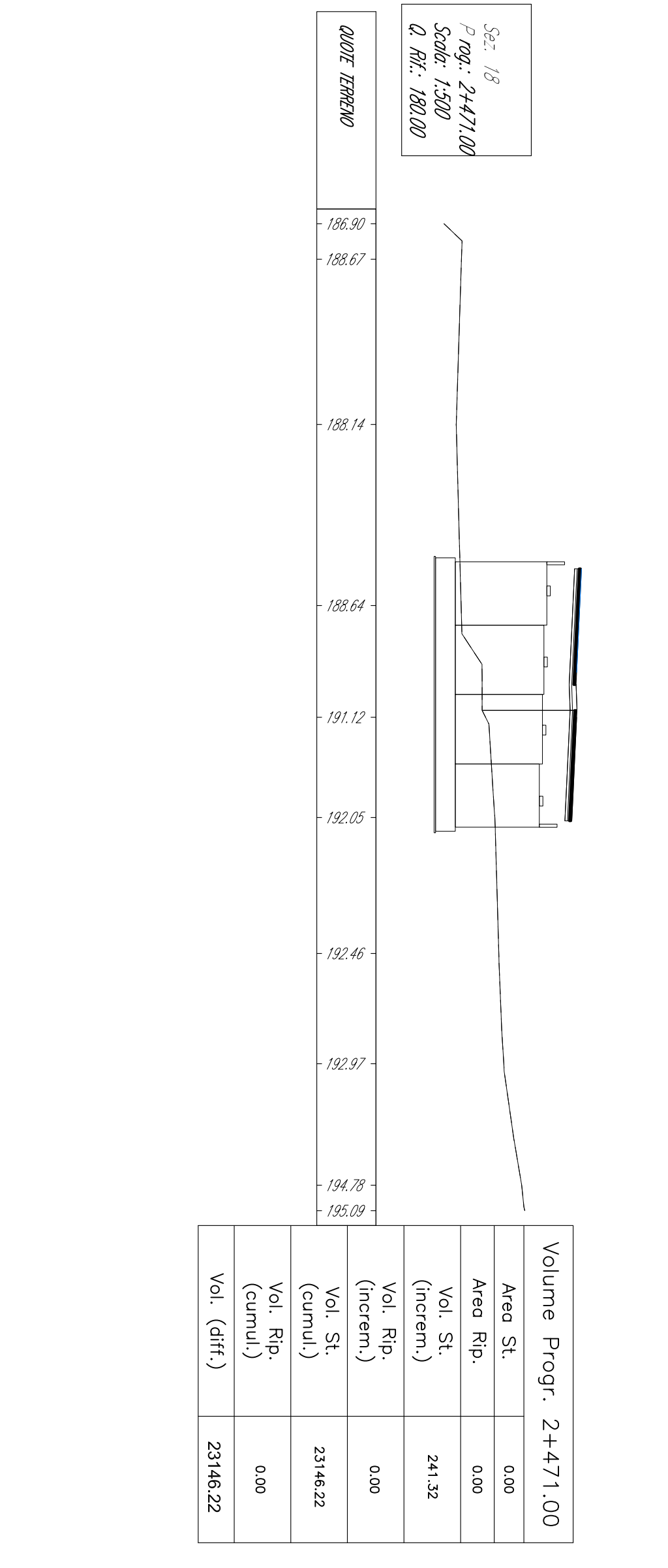
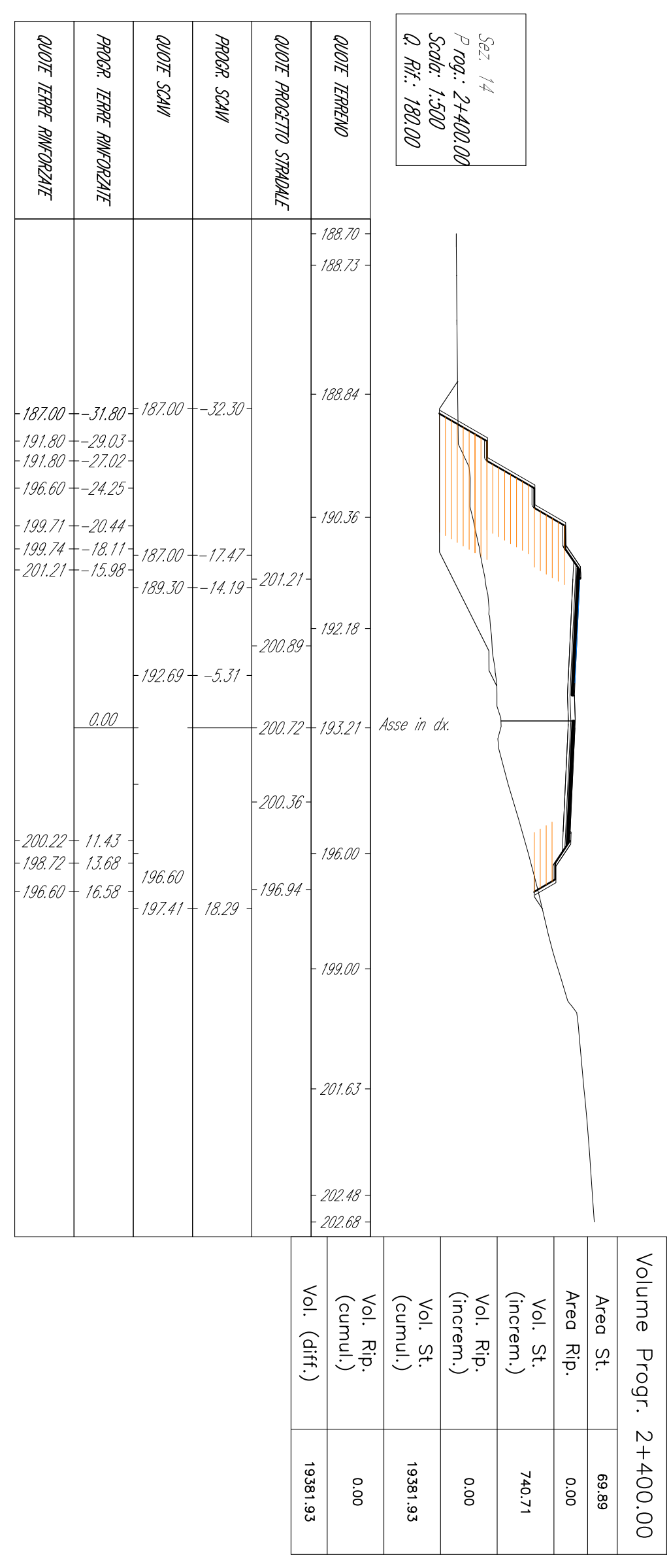
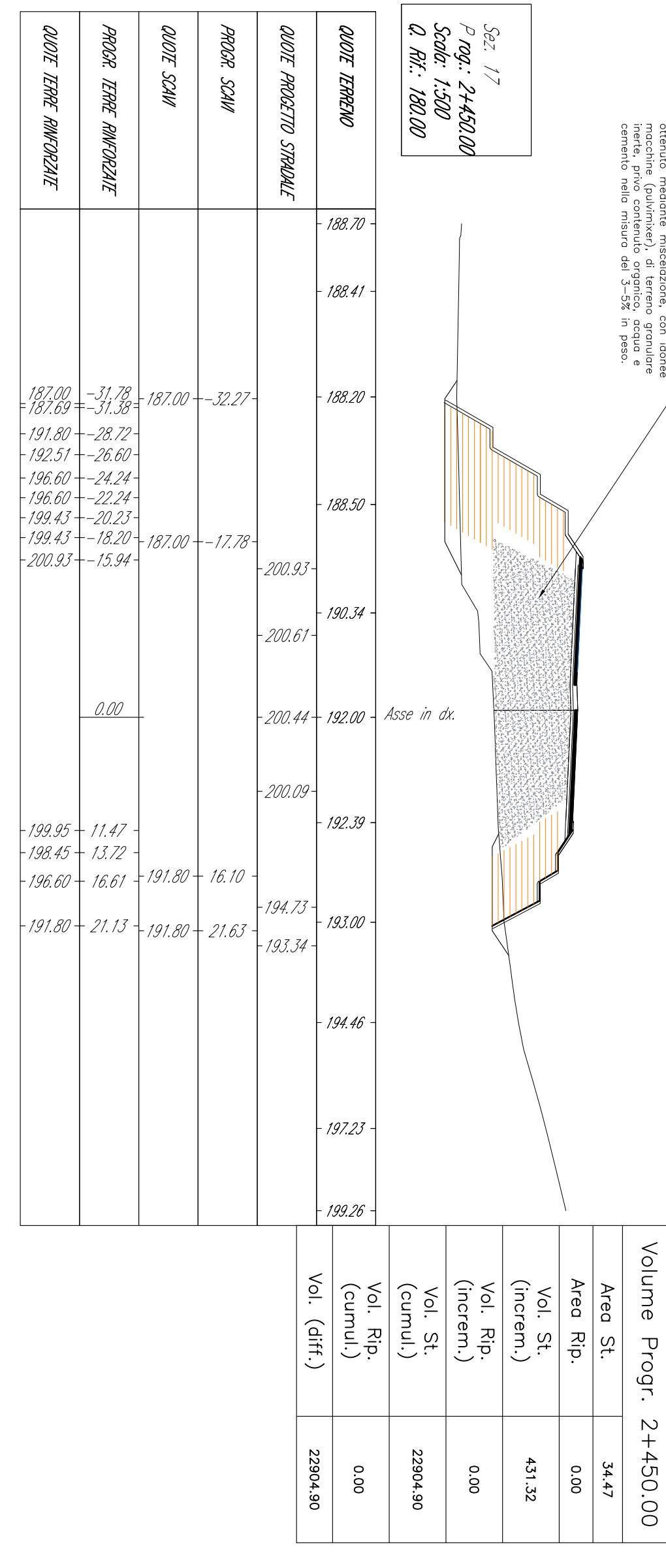
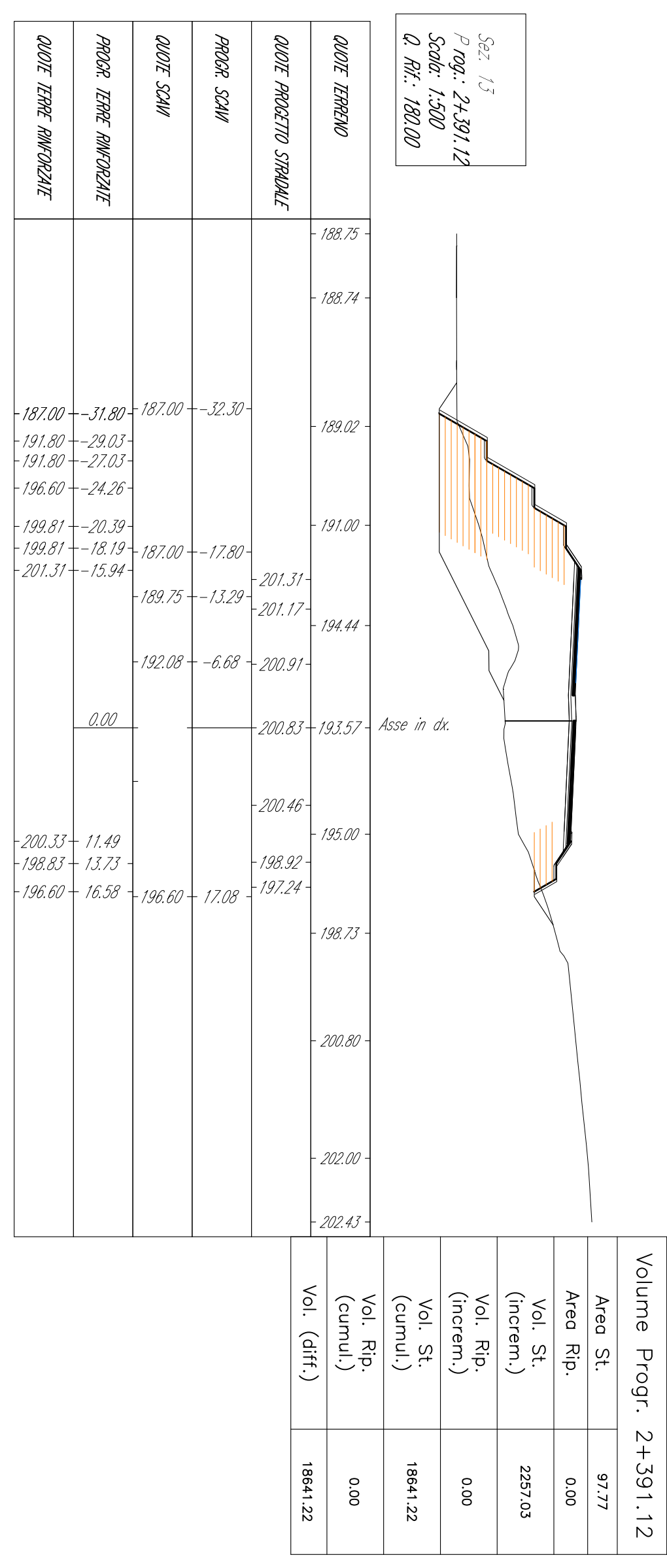
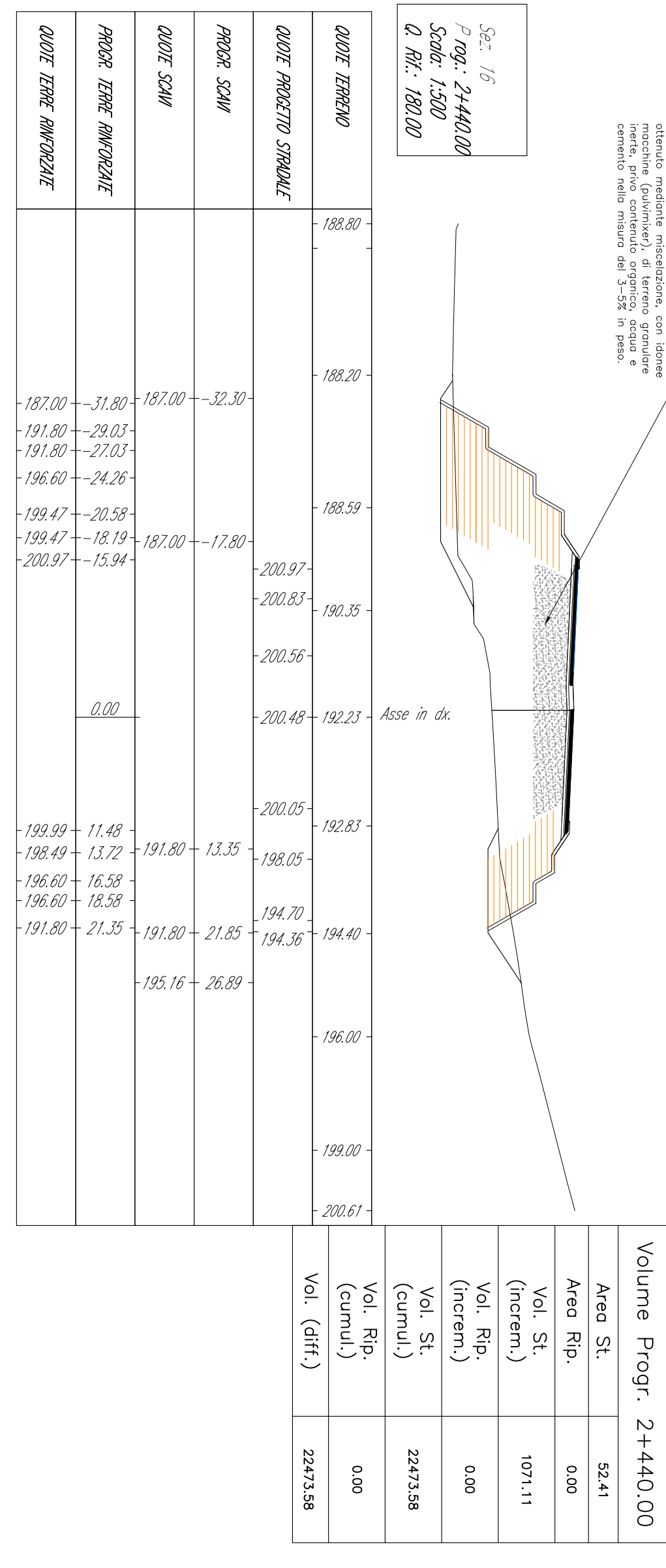
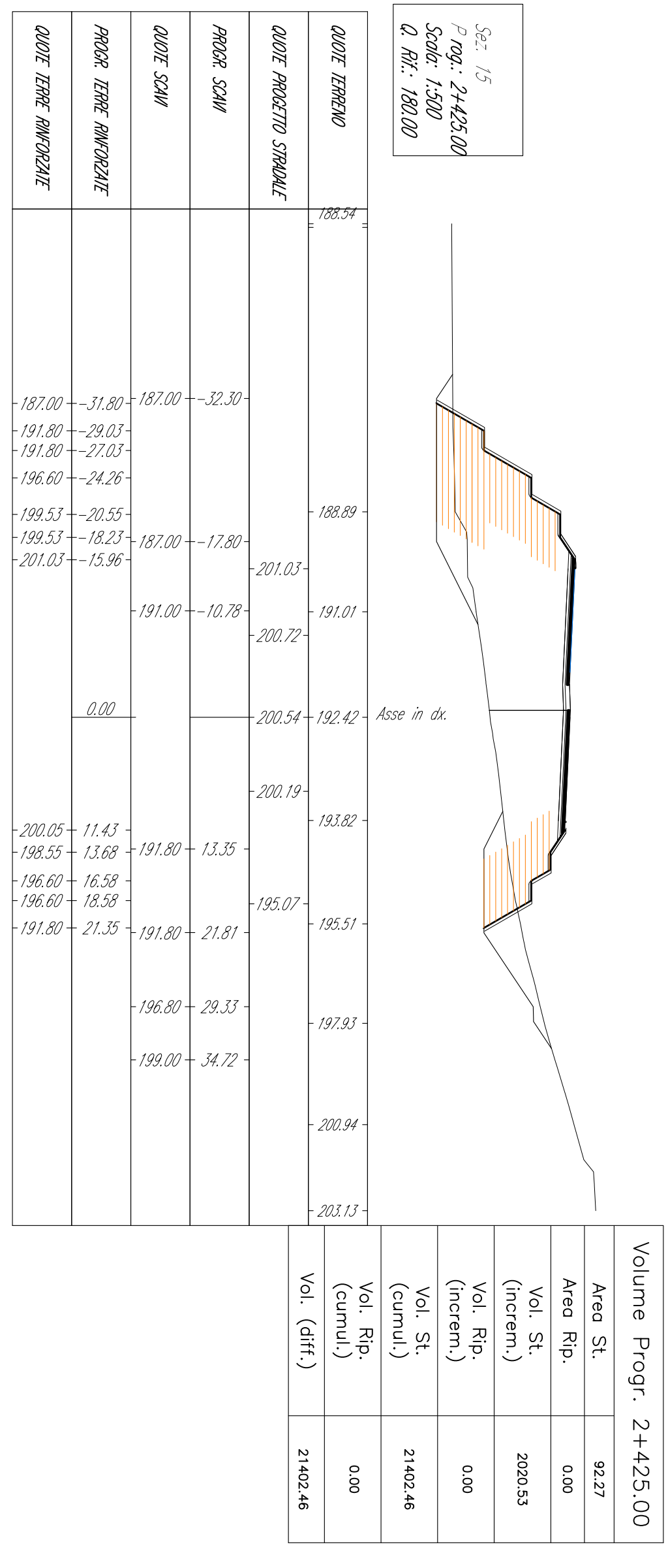
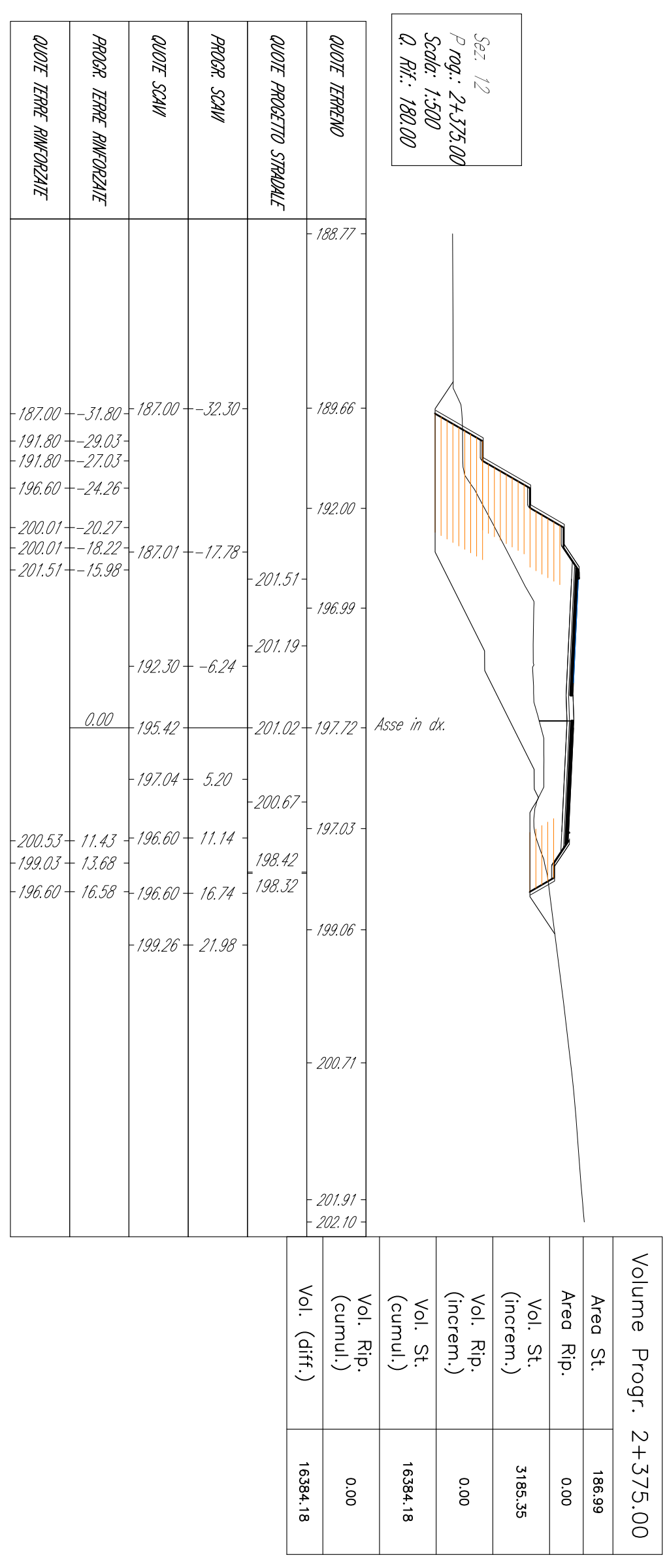
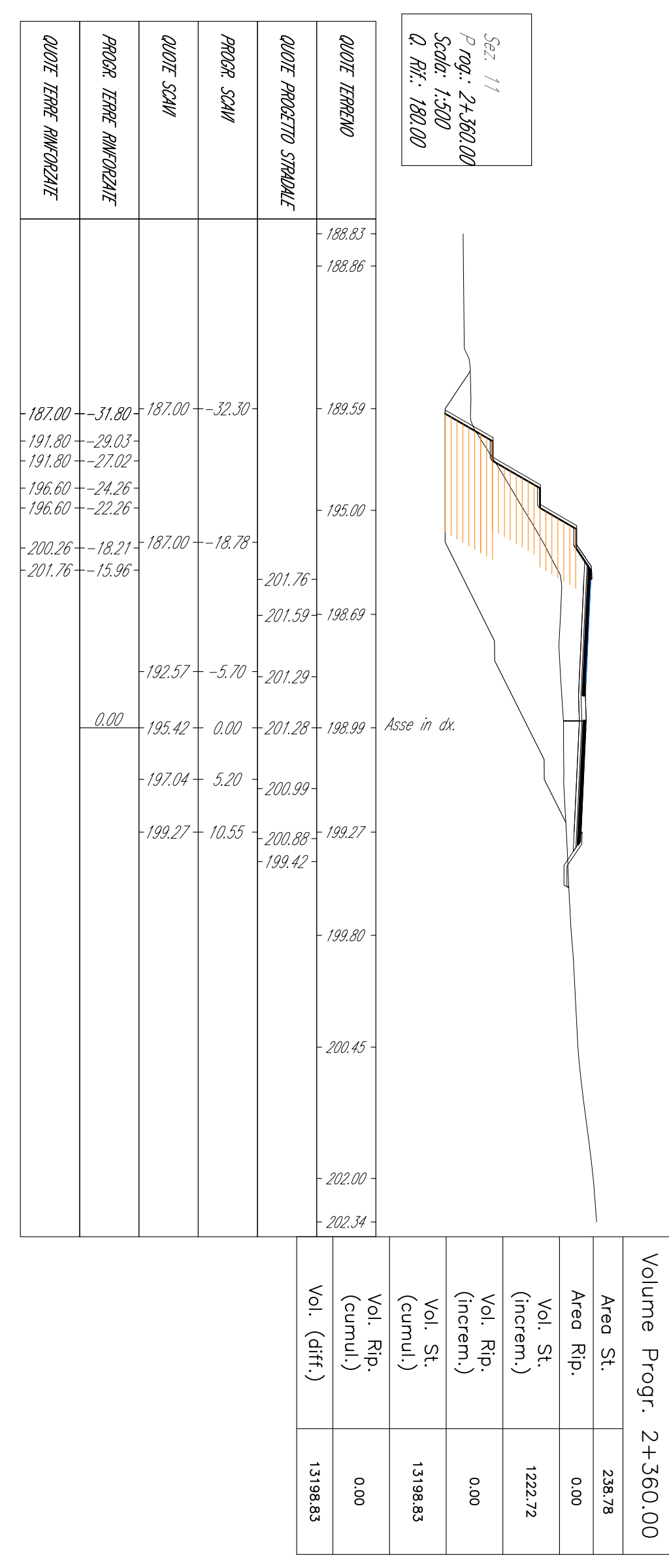
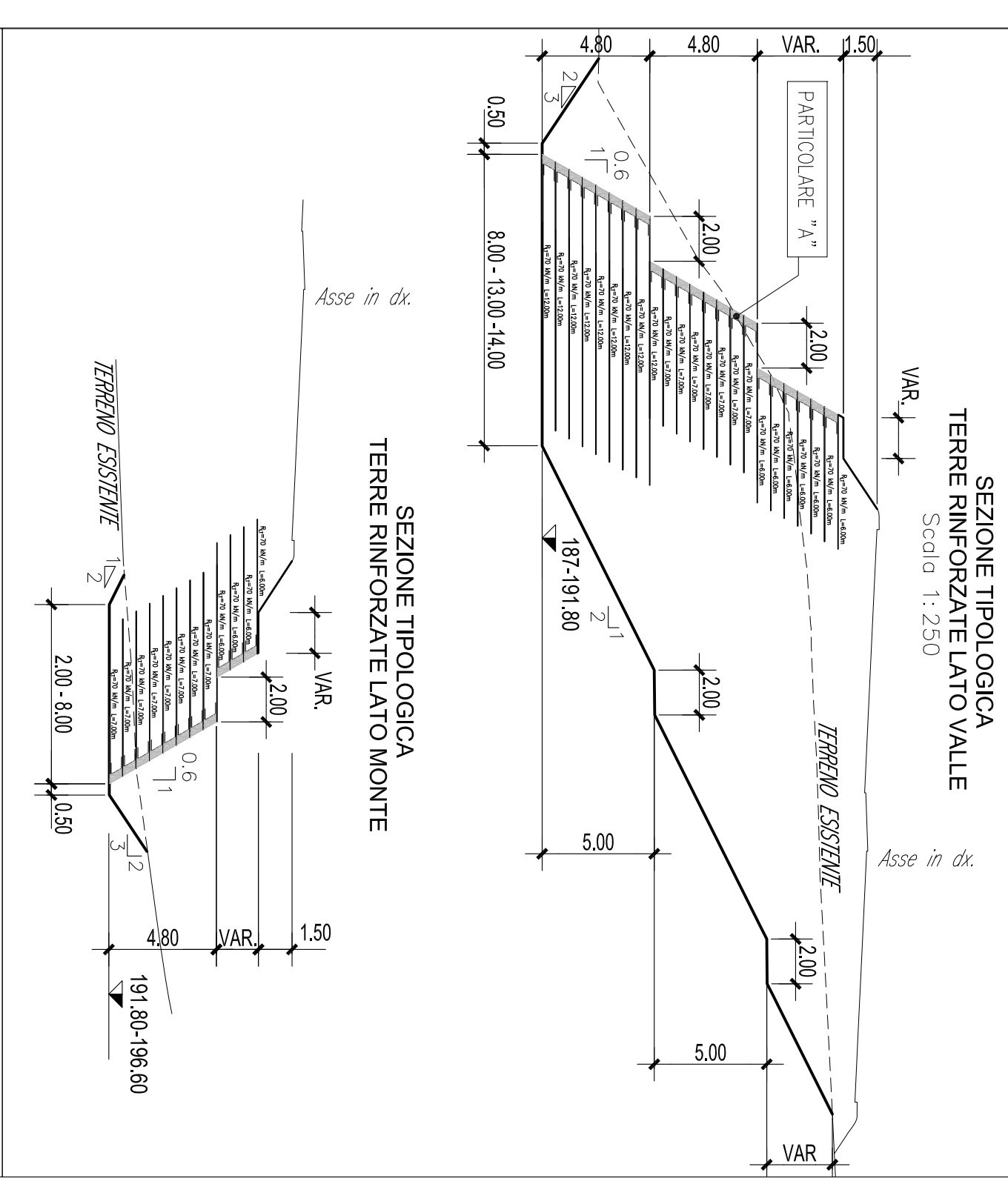

Autostrada Asti-Cuneo

TRONCO II A21 (ASTI EST) - A6 (MARENÈ)
 LOTTO 6 RODDI-DIGA ENEL
 STRALCIO a
 TRA IL LOTTO II,7 E LA PK. 5+000

PROGETTO DEFINITIVO
 OPERE GEOTECNICHE
 RILEVATI
 SEZIONI DEI RILEVATI IN TERRA RINFORZATA
 RLV06-RLV07

UNIVERSITÀ
 INGEGNERIA
 INGEGNERIA CIVILE
 INGEGNERIA STRUTTURALE
 INGEGNERIA GEOTECNICA
 INGEGNERIA IDRAULICA
 INGEGNERIA AMBIENTALE
 INGEGNERIA DEL TERRITORIO
 INGEGNERIA DEL TRAFFICO
 INGEGNERIA DEL RUMORE
 INGEGNERIA DEL CLIMA
 INGEGNERIA DEL RISCHIO
 INGEGNERIA DEL PAESAGGIO
 INGEGNERIA DEL MONITORING
 INGEGNERIA DEL MANAGERIALE
 INGEGNERIA DEL PROJECT MANAGEMENT
 INGEGNERIA DEL QUALITÀ
 INGEGNERIA DEL SECURITY
 INGEGNERIA DEL SOSTENIBILITÀ
 INGEGNERIA DEL TALENTO
 INGEGNERIA DEL WELFARE
 INGEGNERIA DEL WORKING CAPITAL
 INGEGNERIA DEL BUSINESS MODEL
 INGEGNERIA DEL VALUE PROPOSITION
 INGEGNERIA DEL CANALIZATION
 INGEGNERIA DEL CHANNELS
 INGEGNERIA DEL CUSTOMER RELATIONSHIP
 INGEGNERIA DEL PARTNERSHIP
 INGEGNERIA DEL SUPPLY CHAIN
 INGEGNERIA DEL LOGISTICS
 INGEGNERIA DEL PRODUCTION
 INGEGNERIA DEL DISTRIBUTION
 INGEGNERIA DEL SALES
 INGEGNERIA DEL MARKETING
 INGEGNERIA DEL FINANCIAL
 INGEGNERIA DEL LEGAL
 INGEGNERIA DEL TAX
 INGEGNERIA DEL ACCOUNTING
 INGEGNERIA DEL HR
 INGEGNERIA DEL IT
 INGEGNERIA DEL RISK
 INGEGNERIA DEL COMPLIANCE
 INGEGNERIA DEL ETHICS
 INGEGNERIA DEL SOCIAL RESPONSIBILITY
 INGEGNERIA DEL GOVERNANCE
 INGEGNERIA DEL STRATEGY
 INGEGNERIA DEL BUSINESS PLAN
 INGEGNERIA DEL FINANCIAL PLAN
 INGEGNERIA DEL MARKETING PLAN
 INGEGNERIA DEL OPERATIONAL PLAN
 INGEGNERIA DEL HR PLAN
 INGEGNERIA DEL IT PLAN
 INGEGNERIA DEL RISK PLAN
 INGEGNERIA DEL COMPLIANCE PLAN
 INGEGNERIA DEL ETHICS PLAN
 INGEGNERIA DEL SOCIAL RESPONSIBILITY PLAN
 INGEGNERIA DEL GOVERNANCE PLAN
 INGEGNERIA DEL STRATEGY PLAN
 INGEGNERIA DEL BUSINESS PLAN
 INGEGNERIA DEL FINANCIAL PLAN
 INGEGNERIA DEL MARKETING PLAN
 INGEGNERIA DEL OPERATIONAL PLAN
 INGEGNERIA DEL HR PLAN
 INGEGNERIA DEL IT PLAN
 INGEGNERIA DEL RISK PLAN
 INGEGNERIA DEL COMPLIANCE PLAN
 INGEGNERIA DEL ETHICS PLAN
 INGEGNERIA DEL SOCIAL RESPONSIBILITY PLAN
 INGEGNERIA DEL GOVERNANCE PLAN

RESPONSABILE DEL PROCEDIMENTO
 VISTO DELLA COMPETENZA

06.02.10