

GALLERIA ARTIFICIALE GUINZA - CARPENTERIA - SEZIONE TIPO 1/50

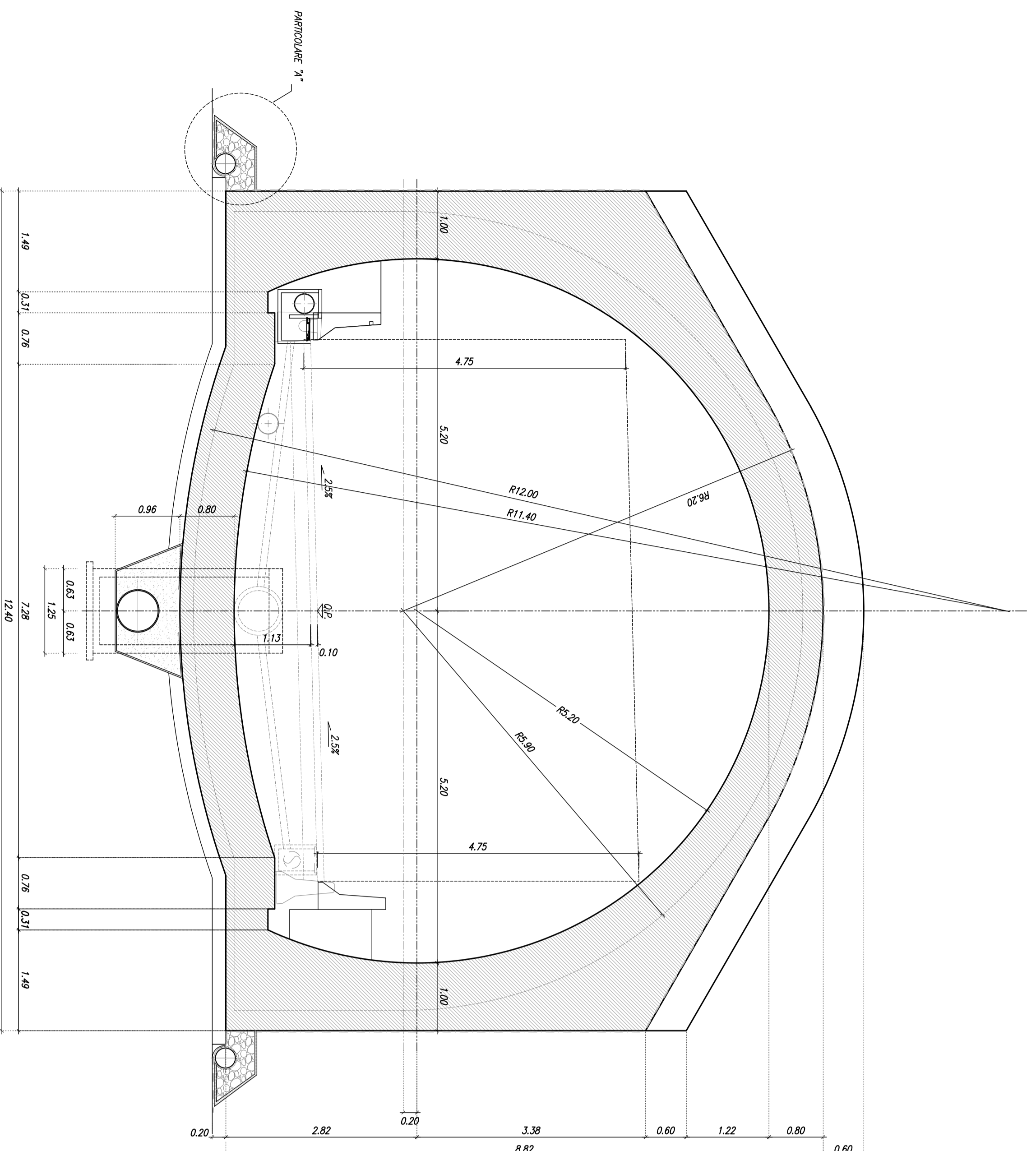

SEZIONE B-B - PARTICOLARE INGHSAGGIO 1/50

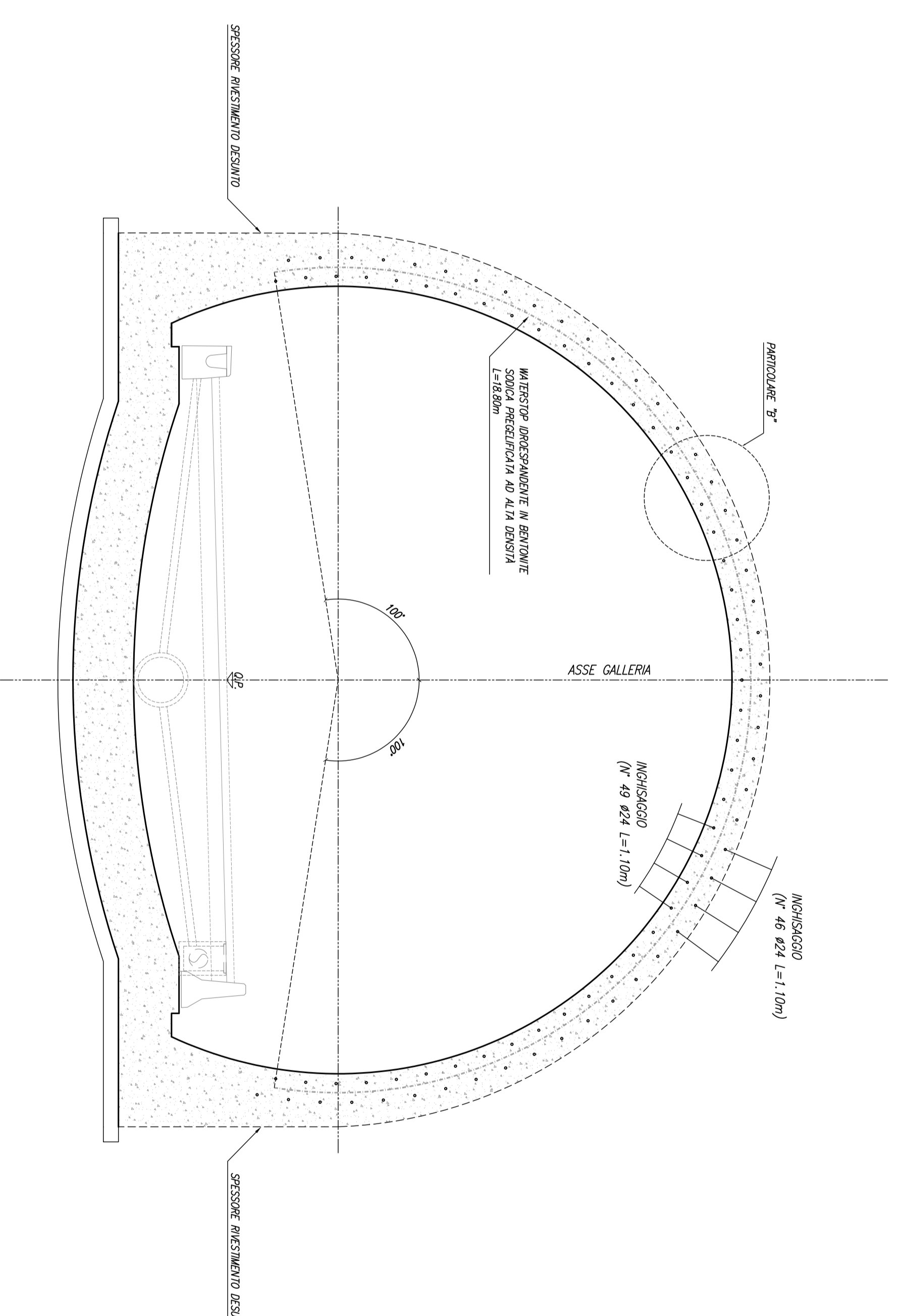

PARTICOLARE "A" 1/20

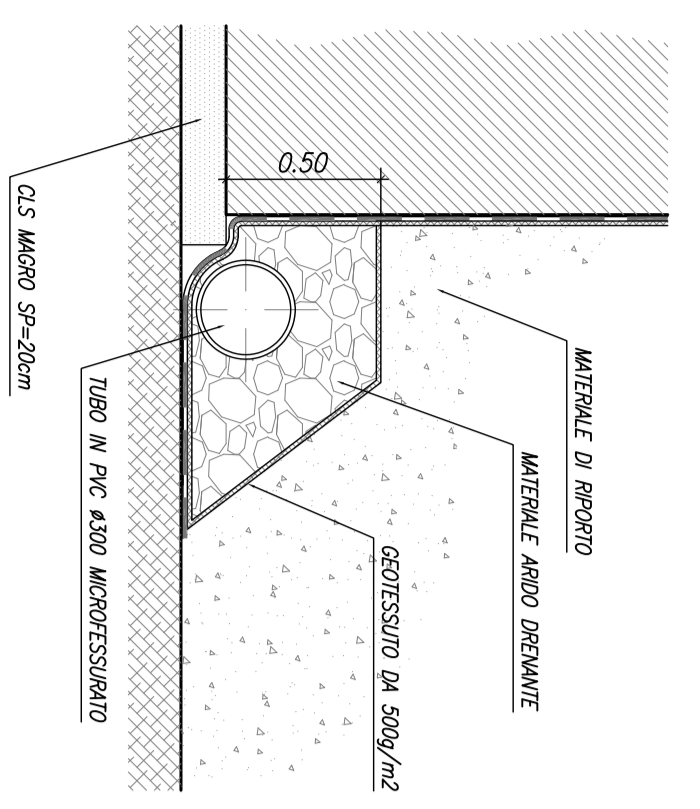

PARTICOLARE "B" 1/20

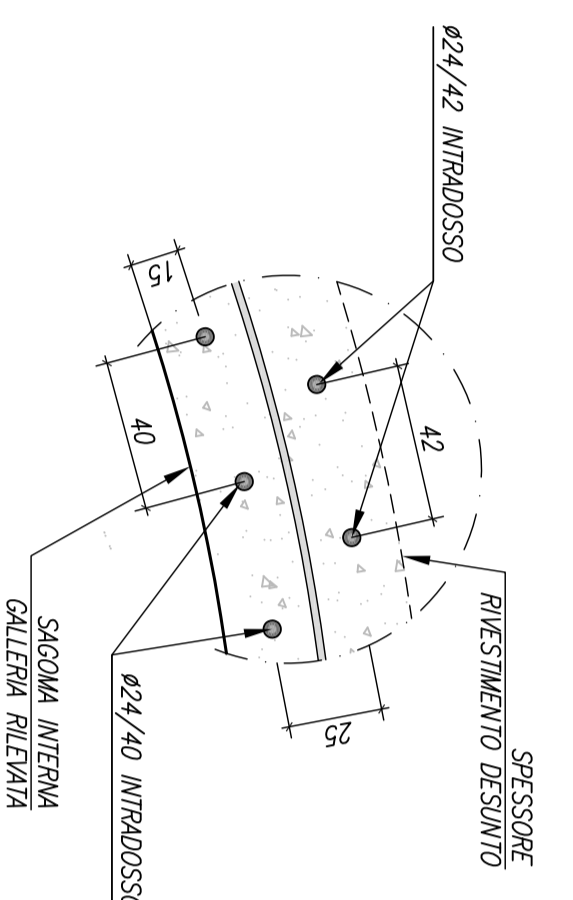

PARTICOLARE INGHSAGGIO FERRI 1/5

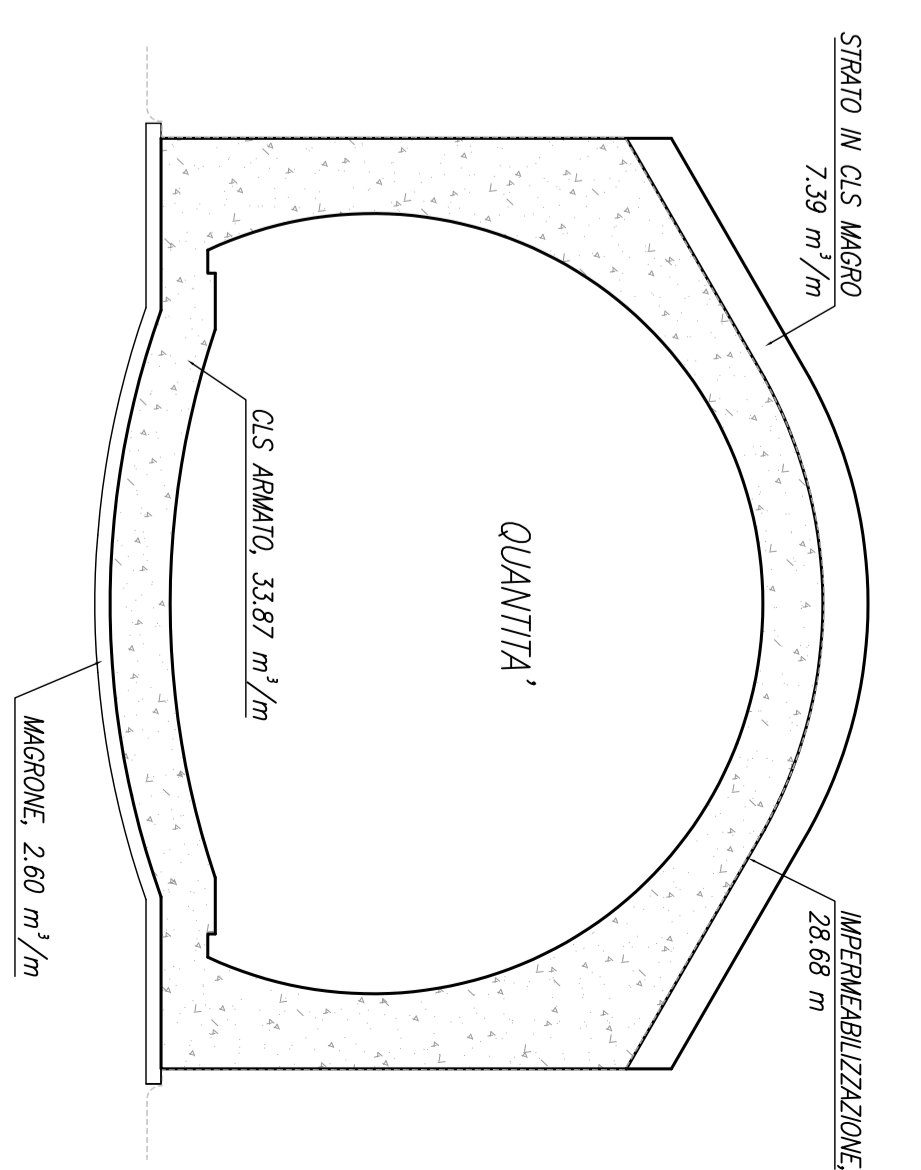
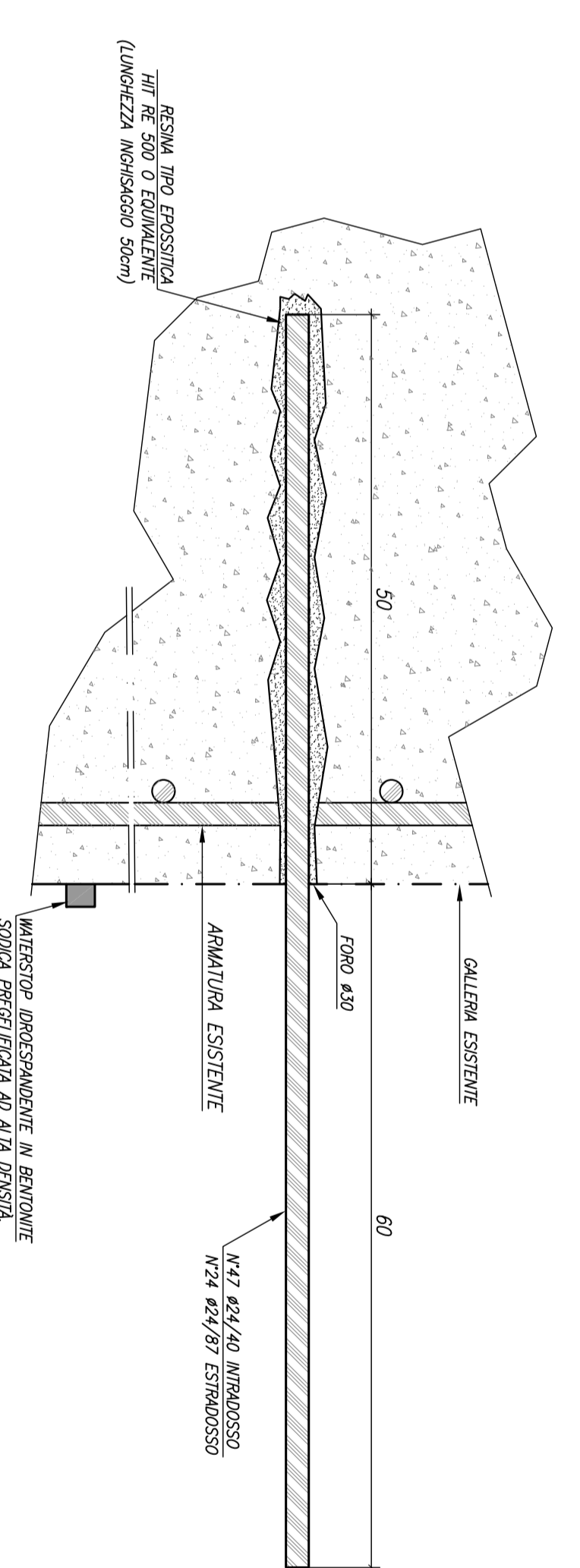

NOTA BENE
PER LE GARANTISTICHE DEI MATERIALI FARE RIFERIMENTO ALL'ESAMINATO:
T00CE000572001_B

Quantità calcolata in base a 100 Kg/m³
considerando un consumo di 100 Kg/m³

<p>anas GRUPPO FS ITALIANE</p> <p><i>Direzione Progettazione e Realizzazione Lavori</i></p>		<p>ITINERARIO INTERNAZIONALE E78 S.G.C. GROSSETO - FANO Tratto Selci Lomo (E45) - S. Stefano di Goltro Adeguamento a 2 corsie della Galleria della Guinza (lotto 2) e del tratto Guinza - Mercatello Ovest (lotto 3) 1° stralcio</p>	
<p>PROGETTAZIONE: ANAS - DIREZIONE PROGETTAZIONE E REALIZZAZIONE LAVORI</p>		<p>PROGETTO DEFINITIVO</p>	
<p>PROGETTISTI: Ing. Antonio Maffei n. 3584</p>		<p>COO. ANS8</p>	
<p>IL REDATTORE Dopo approvazione del Direttore ANAS Dopo approvazione del Direttore ANAS Dopo approvazione del Direttore ANAS Dopo approvazione del Direttore ANAS</p>		<p>CONFERMA PER LA STIPULA IN FASE DI PROGETTAZIONE Dopo approvazione del Direttore ANAS Dopo approvazione del Direttore ANAS Dopo approvazione del Direttore ANAS Dopo approvazione del Direttore ANAS</p>	
<p>VISTO IL RESP. DEL PROCEDIMENTO Dopo approvazione del Direttore ANAS Dopo approvazione del Direttore ANAS Dopo approvazione del Direttore ANAS Dopo approvazione del Direttore ANAS</p>		<p>PRODOTTO DA Dopo approvazione del Direttore ANAS Dopo approvazione del Direttore ANAS Dopo approvazione del Direttore ANAS Dopo approvazione del Direttore ANAS</p>	

OPERE D'ARTE MAGGIORI
Galleria artificiale Imbocco lato Marche - Carpenteria Imbocco

COSE PROGETTO	NAME FILE	REVISIONE
PROGETTO	T00CE000572001_B_001	B
REVISIONI	DATA	DESCRIZIONE
A	15/01/2014	EMISSIONE
B	15/01/2014	AGGIORNAMENTO
C	15/01/2014	AGGIORNAMENTO
D	15/01/2014	AGGIORNAMENTO