

SEZIONE TIPO SOLETTA
SCALA 1:20

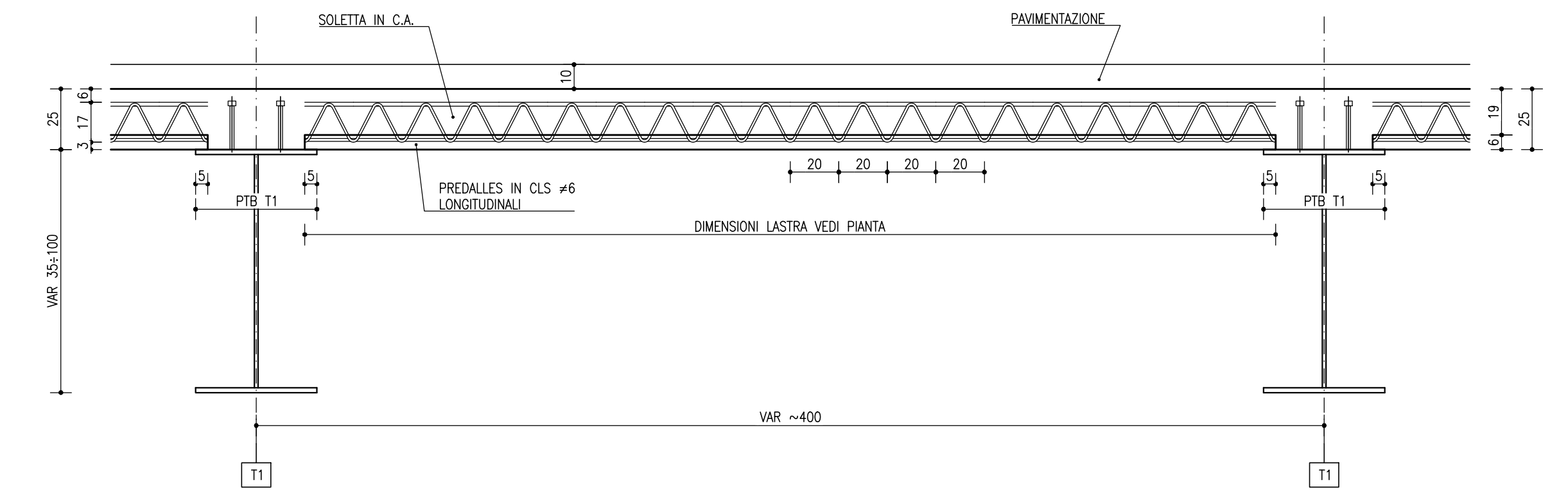

PIANTA LASTRE PREDALLES
SCALA 1:200

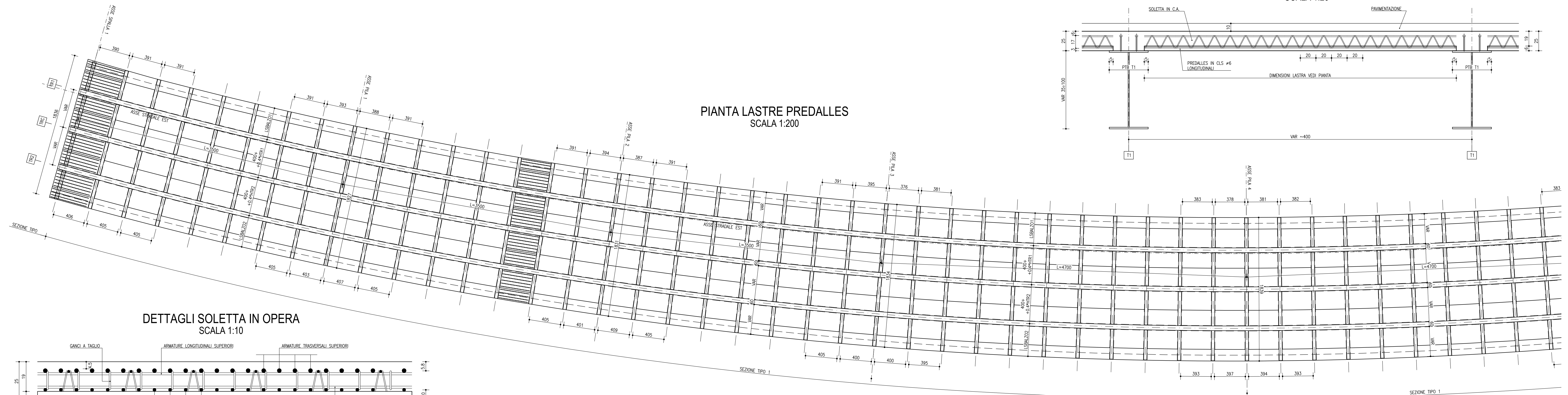

DETTAGLI SOLETTA IN OPERA
SCALA 1:10

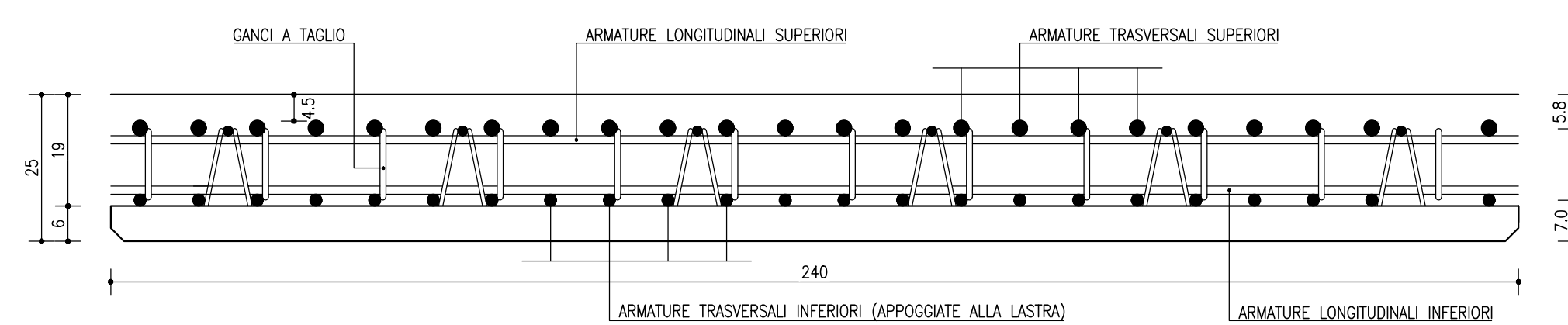

DETTAGLI LASTRA
SCALA 1:10

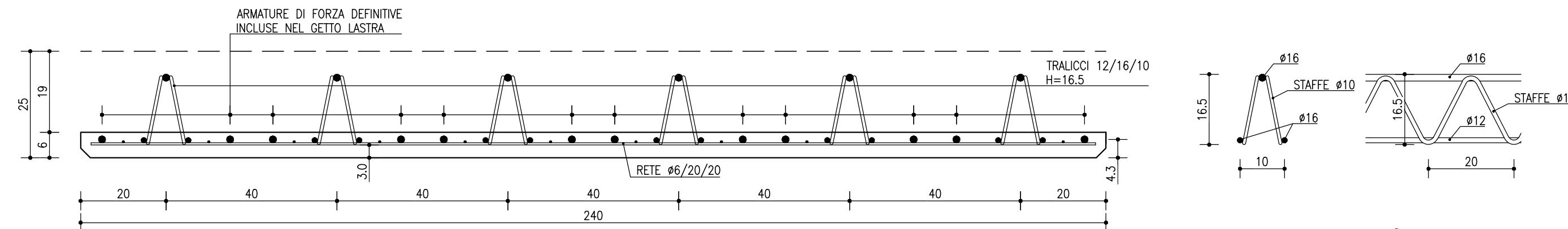

DETTAGLIO ARREDI STRADALI
SCALA 1:20

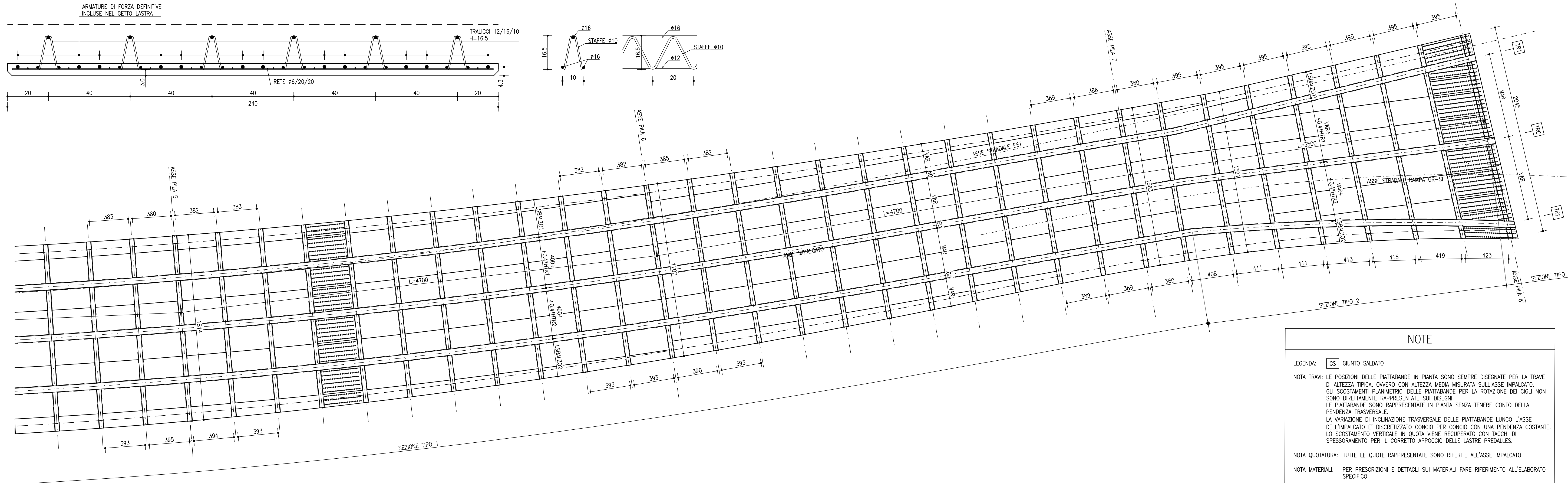
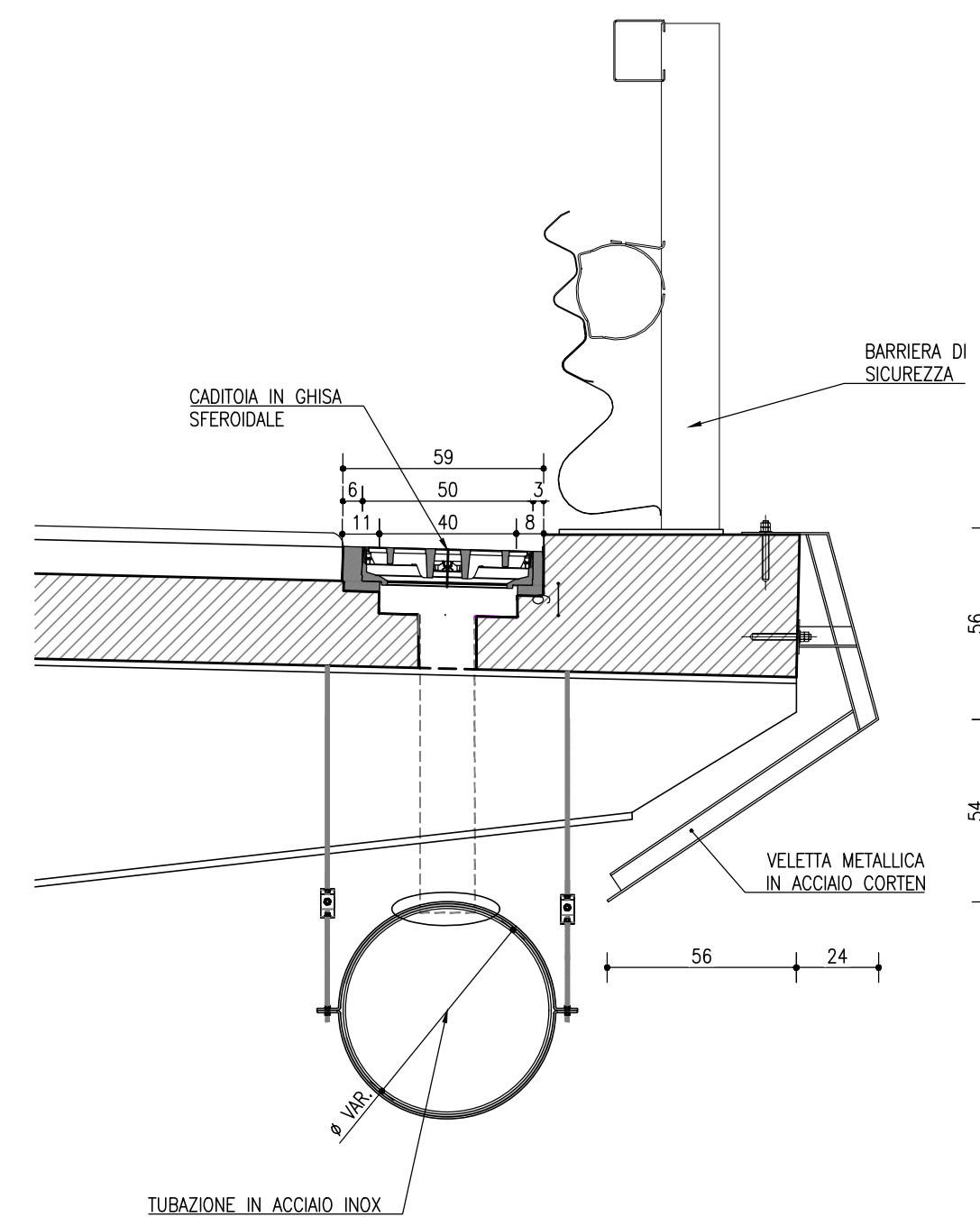

NOTE

LEGENDA: CS GIUNTO SALDATO

NOTA TRAVI: LE POSIZIONI DELLE PIATTABANDE IN Pianta SONO SEMPRE DISEGNATE PER LA TRAVE DI ALTEZZA TIPICA, OVIERO CON ALTEZZA MEDIA MISURATA SULL'ASSE IMPALCATO. GLI SCOSTAMENTI PLANIMETRICI DELLE PIATTABANDE PER LA ROTAZIONE DEI CIGLI NON SONO DIRETTAMENTE RAPPRESENTATE SUI DISEGNI. LE PIATTABANDE SONO RAPPRESENTATE IN Pianta SENZA TENERE CONTO DELLA PENDENZA TRASVERSALE.

LA VARIAZIONE DI INCLINAZIONE TRASVERSALE DELLE PIATTABANDE LUNGO L'ASSE DELL'IMPALCATO E' DISCRETIZZATO CONICO PER CONICO CON UNA PENDENZA COSTANTE. LO SCOSTAMENTO VERTICALE IN QUOTA VIENE RECUPERATO CON TACCHI DI SPESORAMENTO PER IL CORRETTO APPOGGIO DELLE LASTRE PREDALLES.

NOTA QUOTATURA: TUTTE LE QUOTE RAPPRESENTATE SONO RIFERITE ALL'ASSE IMPALCATO

NOTA MATERIALI: PER PRESCRIZIONI E DETTAGLI SUI MATERIALI FARE RIFERIMENTO ALL'ELABORATO SPECIFICO

NOTA GENERALE: TUTTE LE Misure SONO IN MILLIMETRI

NOTA ARREDI: PER I DETTAGLI DI SMALTIMENTO ACQUE E BARRIERE, VEDI ELABORATI SPECIFICI

NOTA COMPUTI: INCIDENZA ACCIAIO IN OPERA SOLETTA 308 kg/mc



S.G.C. E78 GROSSETO-FANO
Tratto Siena Bettolle (A1)
Adeguamento a 4 corsie del tratto Siena-Ruffolo (Lotto 0)

PROGETTO DEFINITIVO

R.T.I. di PROGETTAZIONE: Mandataria Mandante
PRO ITER, CIPMA, sinèrgo, DVA

PROGETTISTI:
Ing. Riccardo Formichi - Pro Iter srl (Integratore prestazioni specialistiche)
Ordine Ing. di Milano n. 18045
Ing. Alberto Rinaldi - Enr.v.i.a. srl
Ordine Ing. di Milano n. 18951

IL GEOLOGO
Dott. Gian Massimo Mezzanatica - Pro Iter srl
Albo Geol. Lombardia n. 4762

COORDINATORE PER LA SICUREZZA IN FASE DI PROGETTAZIONE
Ing. Enrico Moretti - Enr.v.i.a. srl
Ordine Ing. di Milano n. 16227

VISTO IL RESP. DEL PROCEDIMENTO
Ing. Raffaele Franco Carso

06 - OPERE D'ARTE
06.02 - Opere d'arte maggiori - Viadotti
06.02.11 - Viadotto Rilugge carreggiata Est (Vi.07)
Predalles impalcato Tav. 1

CODICE PROGETTO	NOME FILE	REVISIONE	SCALA
PROGETTO LIV. PROG. N. PROG.	TDDV11STRP08B.pdf		
D P P I 0 0 8 1 D 2 0	CODICE ELAB. T 0 0 V 1 1 1 S T R C P 0 8	B	varie
D			
C			
B	Revisione per istruttoria ANAS	Maggio 2021	MLLI MARTIGNONI RINALDI
A	Emissione	Ottobre 2020	MLLI MARTIGNONI RINALDI
REV.	DESCRIZIONE	DATA	REDATTO VERIFICATO APPROVATO