

- NOTE E PRESCRIZIONI**
- L'ALTEZZA DEI BAGGIOLI ANDRA' VERIFICATA DALL'IMPRESA ESECUTRICE IN FUNZIONE DELL'INGOMBRO DEGLI APPARECCHI D'APPOGGIO EFFETTIVAMENTE ADOTTATI.
 - IN OGNI CASO L'ALTEZZA MINIMA NON DOVRA' ESSERE INFERIORE DI 30 cm PER COMPRENDERE L'ALTEZZA DELLE ZANCHE DI ANCORAGGIO DEGLI APPARECCHI DI APPOGGIO DI TIPO FISSO, UNIDIREZIONALE.
 - I BAGGIOLI E I CORDOLI DI CORONAMENTO DEI MURI ANDATORI E DEL PARAGHIAIA SARANNO REALIZZATI SOLO DOPO AVER SCONTATO GLI EVENTUALI CEDIMENTI INDOTTI DALLA REALIZZAZIONE DEI RILEVATI DI APPROCCIO.
 - A TERGO DELLE SPALLE SARA' REALIZZATO UN CUNEO DI TRANSIZIONE IN MISTO STABILIZZATO A CEMENTO (VEDI OPERE DI FINITURA).
 - LE QUOTE DI TESTA MURO FRONTALE (QM) SONO STATE STABILITE CONSIDERANDO UNA DISTANZA CON L'INTRADOSSO DELLE PIATTABANDE INFERIORI PARI A 50 cm.
 - LE CARATTERISTICHE DEI MICROPALI DI FONDAZIONE E DELLE RELATIVE ARMATURE SONO INDICATE NELLA SEZIONE LONGITUDINALE DELL'OPERA D'ARTE. LE CARATTERISTICHE DEI MATERIALI STRUTTURALI E DEI TRATTAMENTI PROTETTIVI E IMPERMEABILIZZANTI DELLE SUPERFICI SONO RIPORTATE NELL'ELABORATO "CARATTERISTICHE DEI MATERIALI".

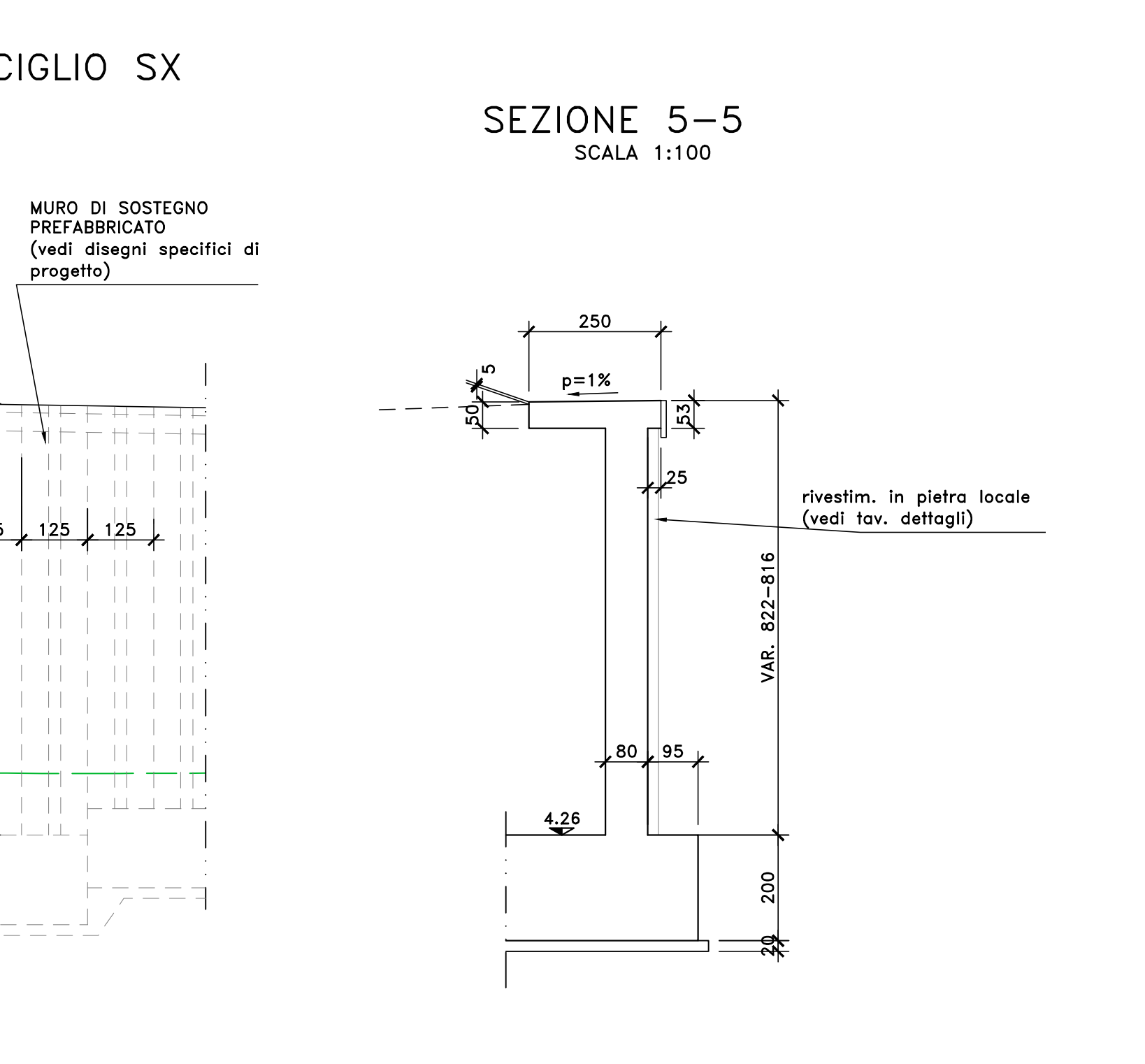
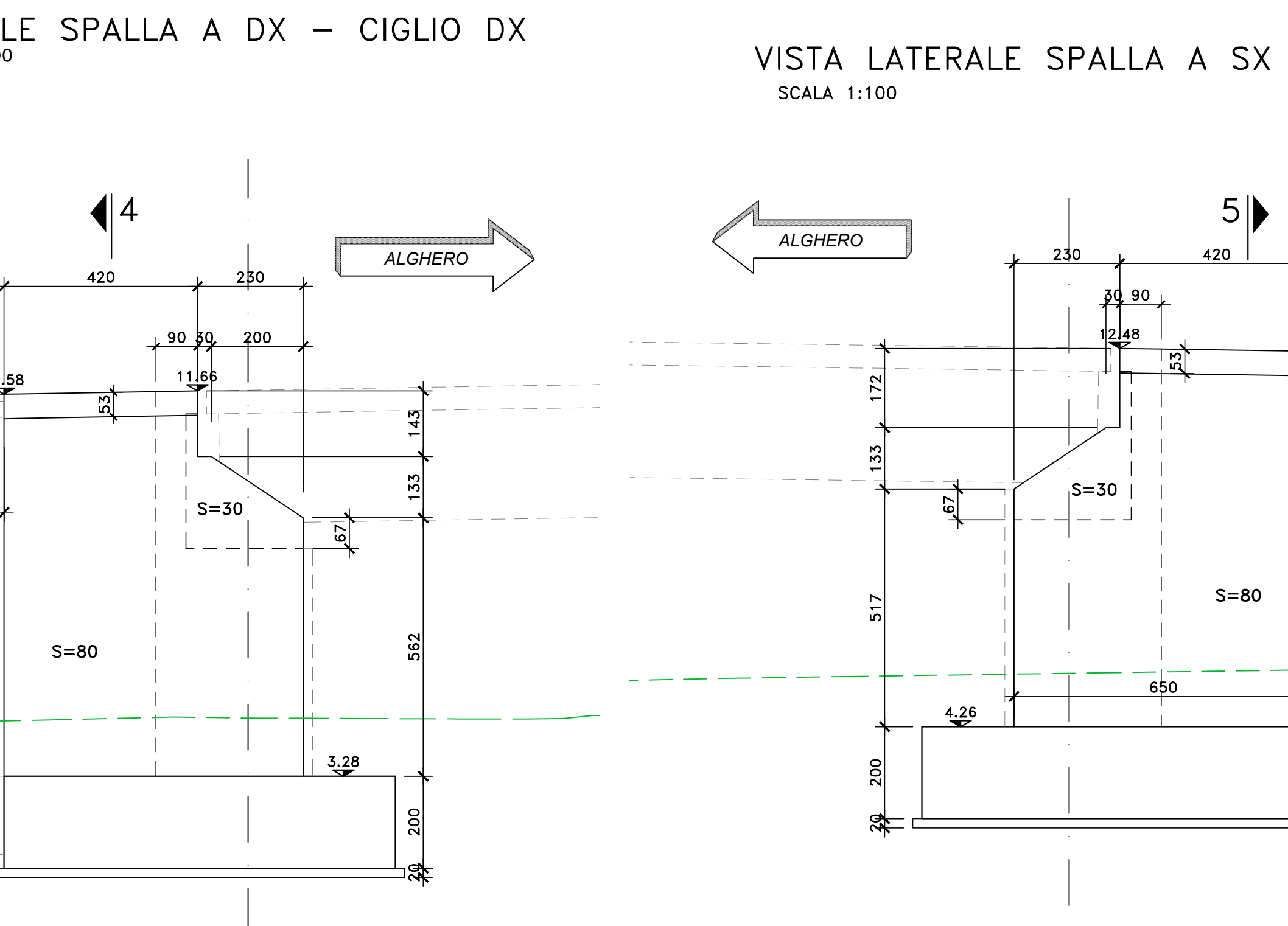
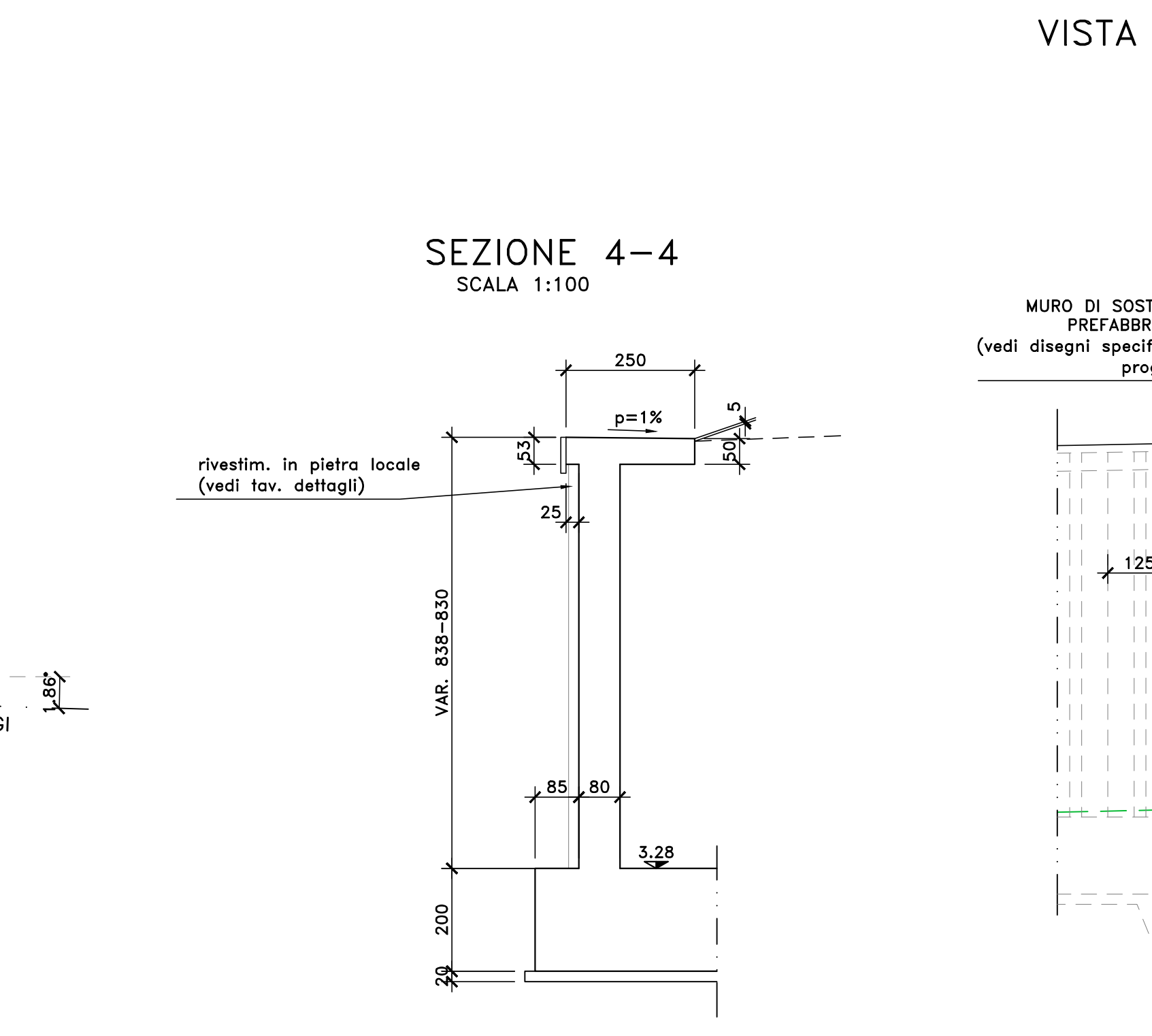
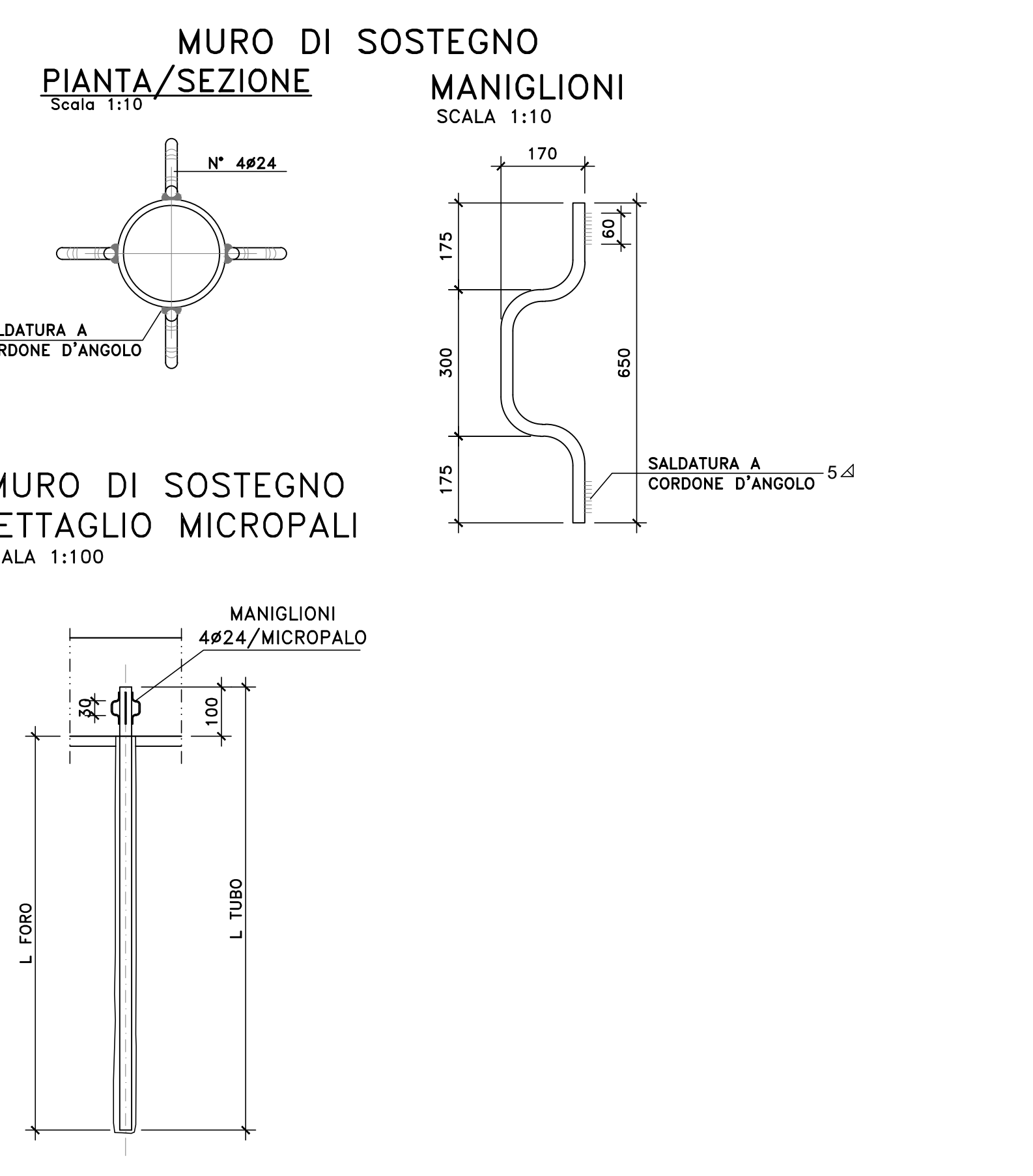
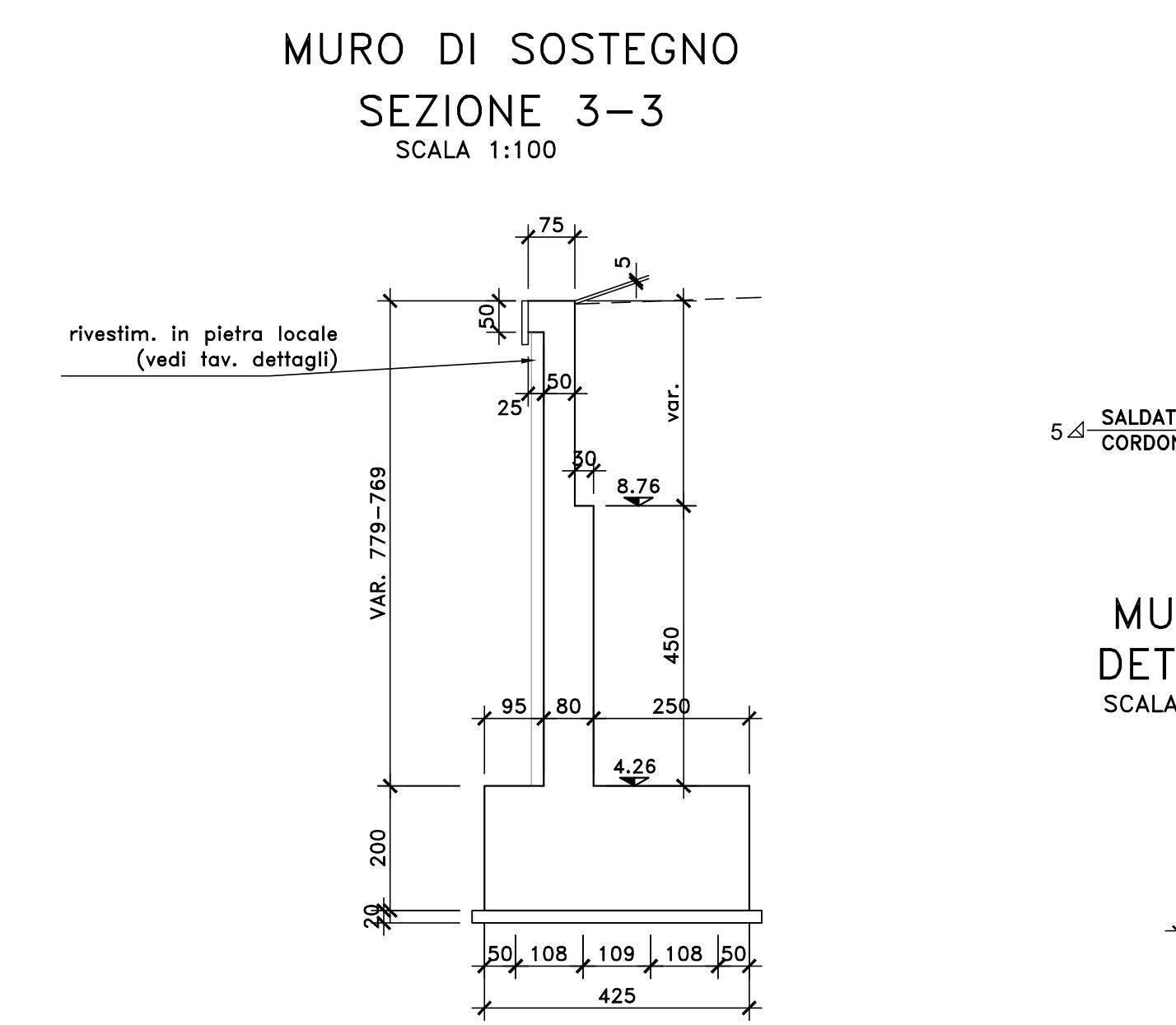
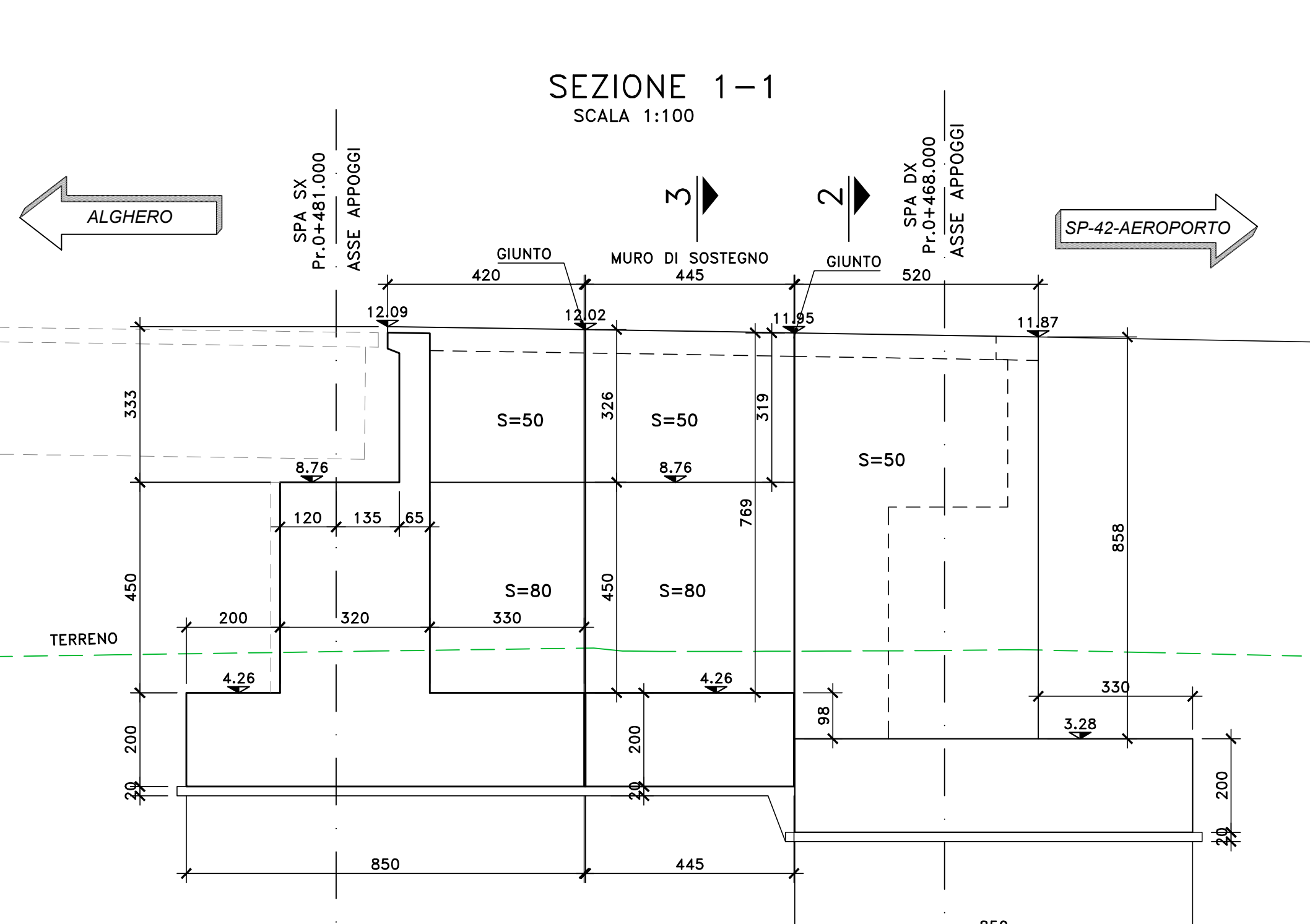
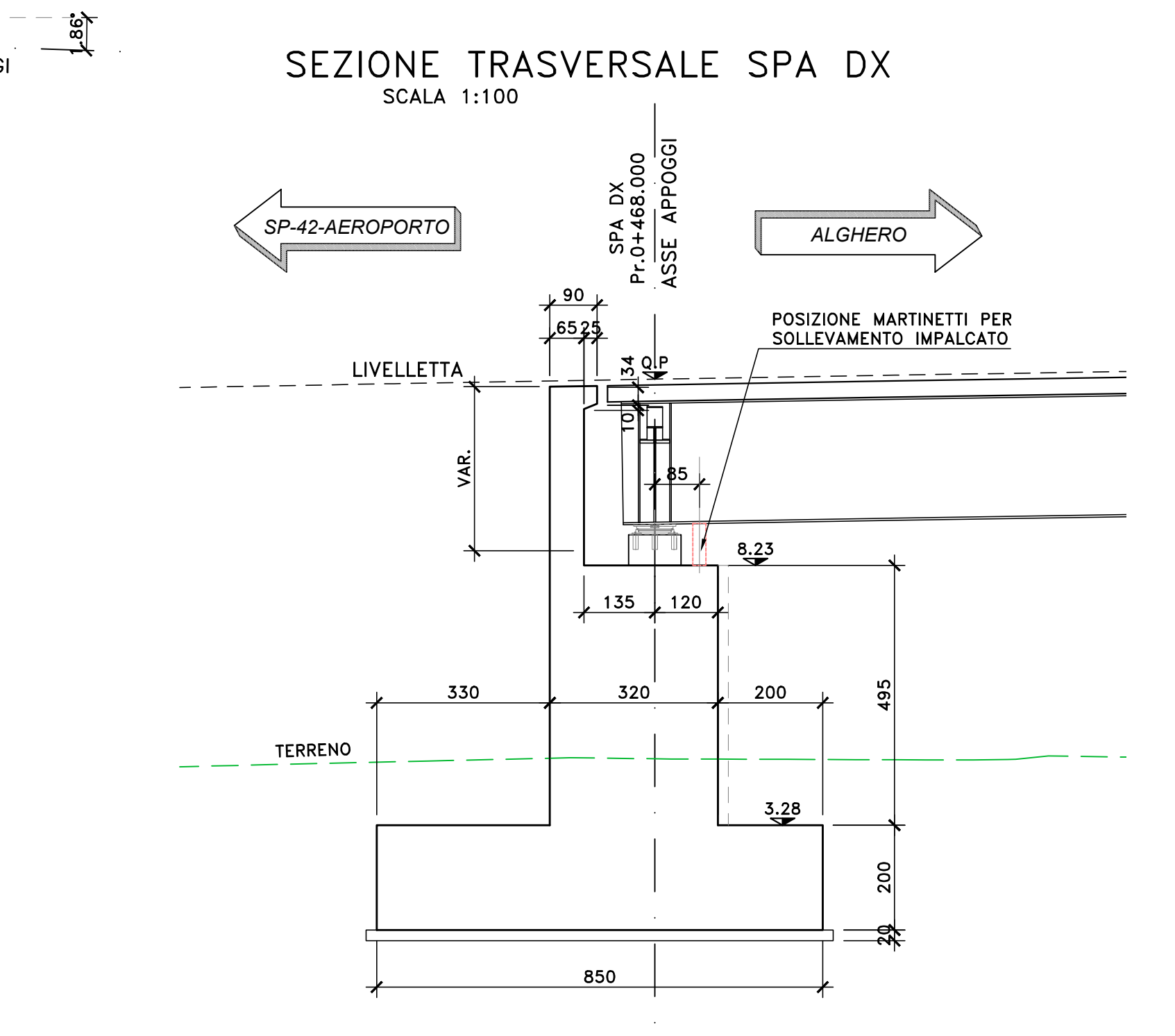
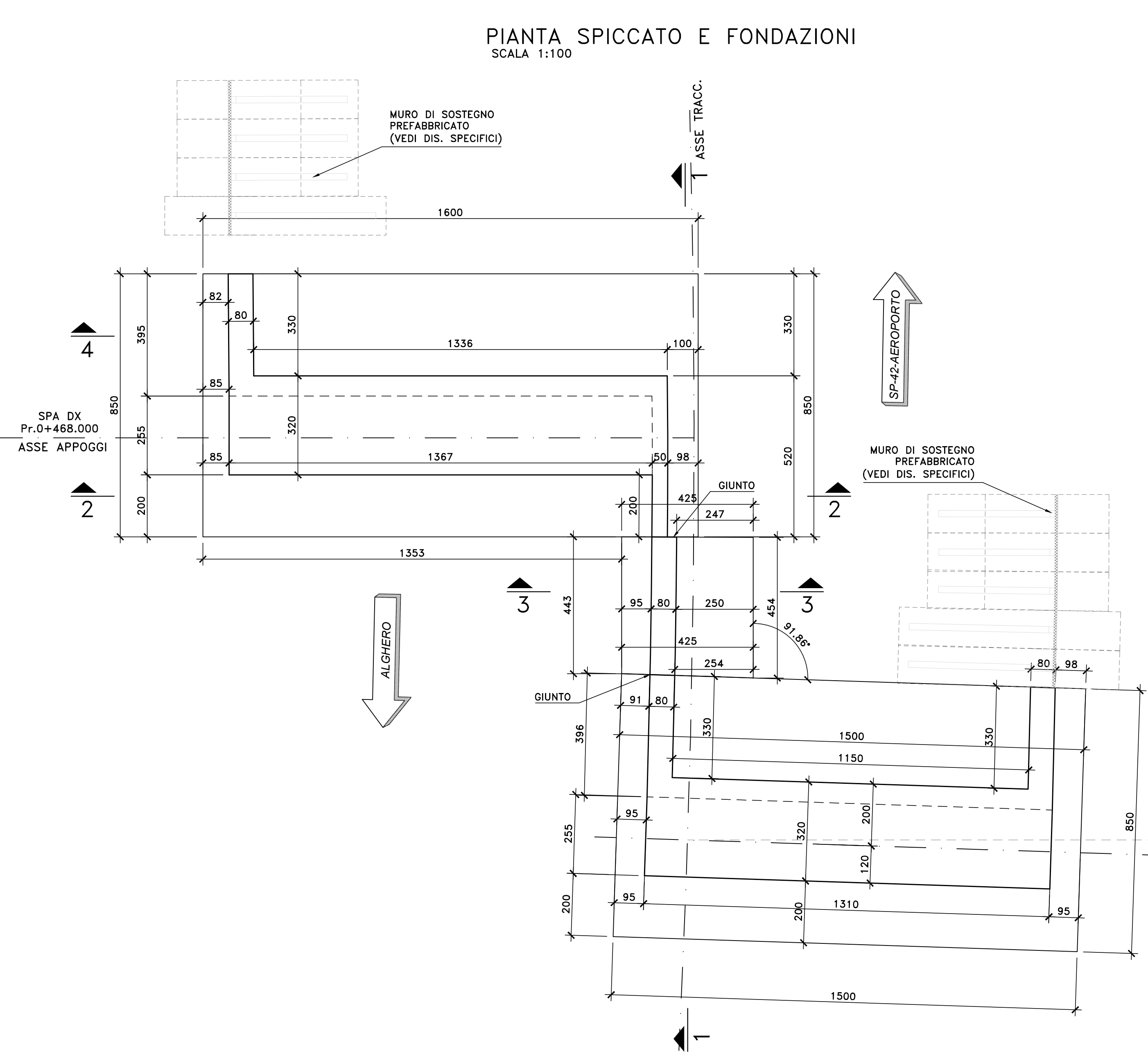

Sanas GRUPPO FS ITALIANE
 Direzione Progettazione e Realizzazione Lavori

S.S.291 "Della Nurra"
 Lavori di costruzione del Lotto 1 da Alghero ad Olmedo, in località bivio cantoniera di Rudas (completamento collegamento Alghero-Sassari) e del Lotto 4 tra bivio Olmedo e l'aeroporto di Alghero -Fertilia (bretella per l'aeroporto)

PROGETTO ESECUTIVO COD. CA29

PROGETTAZIONE: **ATA VIA-SERINO-WDP-ERERO**
 PROGETTISTA E RESPONSABILE DELL'INTEGRAZIONE DELLE PRESTAZIONI SPECIALISTICHE:
 Dott. Ing. Giovanni Pizzo (Dir. Ing. Prov. Roma 42296)

RESPONSABILE D'OPERA:
 Ingegnere, Specialista Stradale: Dott. Ing. Massimo Capasso (Dir. Ing. Prov. Roma 42296)
 Ingegnere Stradale: Dott. Ing. Giovanni Pizzo (Dir. Ing. Prov. Roma 42296)
 Ingegnere Stradale, Coordinatore e Impianti: Dott. Ing. Sergio Di Majo (Dir. Ing. Prov. Palermo 2872)
 Ingegnere Stradale, Impianti: Dott. Ing. Francesco Venturi (Dir. Ing. Prov. Roma 4488)

SEDELOGO:
 Dott. Ingegnere Enrico Carlucci (Dir. Gen. Regione Sicil. 985)

COORDINATORE SICUREZZA IN FASE DI PROGETTAZIONE:
 Dott. Ing. Sergio Di Majo (Dir. Ing. Prov. Palermo 2872)

COORDINATORE ATTIVITA' DI PROGETTAZIONE:
 Dott. Ing. Mariadiletta Merendino (Dir. Ing. Prov. Roma 42841)

VISTO: IL RESPONSABILE DEL PROCEDIMENTO:
 Dott. Ing. Salvatore Compagna.

OPERE D'ARTE MAGGIORI
 VIADOTTI E PONTI
 ASSE TIPO B E TIPO D - PONTE RIO CALVIA 2
Carpenteria spalle SPA

CODICE PROGETTO: **DPIA0029** LIV. PROJ. ANNO: **E 21** CODICE ELAB.: **T01V103STRCP02** REVISIONE: **A** SCALA: **1:100**

REV.	DESCRIZIONE	DATA	REDATTO	VERIFICATO	APPROVATO
D					
C					
B					
A	EMISSIONE	03/2021	P. COSMELLI	G. PIAZZA	L. PANZA