

DETTAGLIO SALDATURE CONCI TRAVI –COMPLETA PENETRAZIONE–

SCALA 1:2

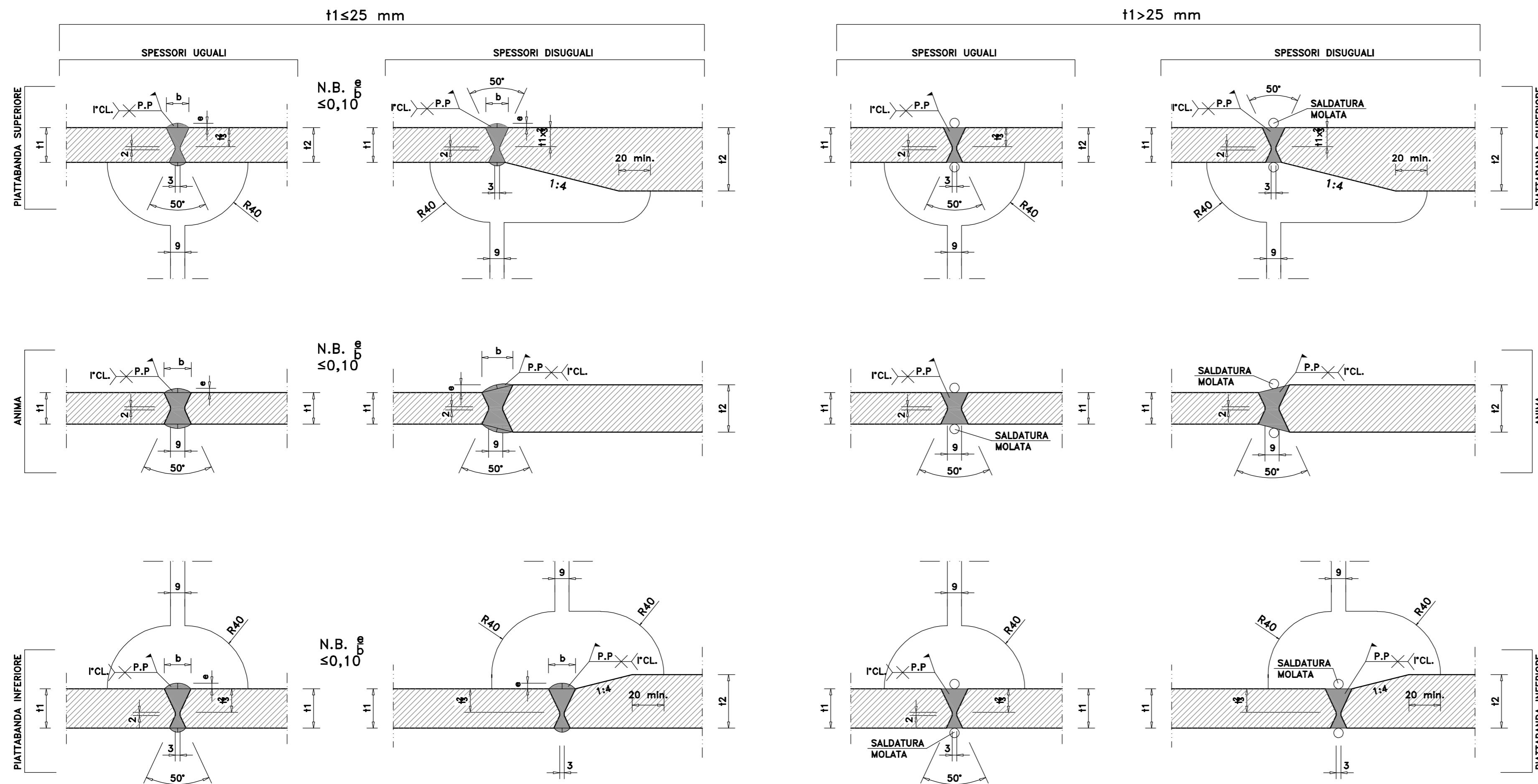

PARTICOLARE ESECUZIONE SALDATURE PIASTRE IMPILATE

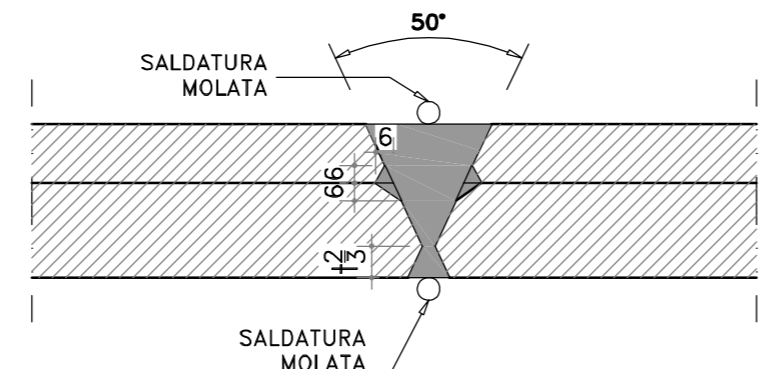

PARTICOLARI TERMINAZIONE IMPILAGGIO (TI)

SCALA 1:2

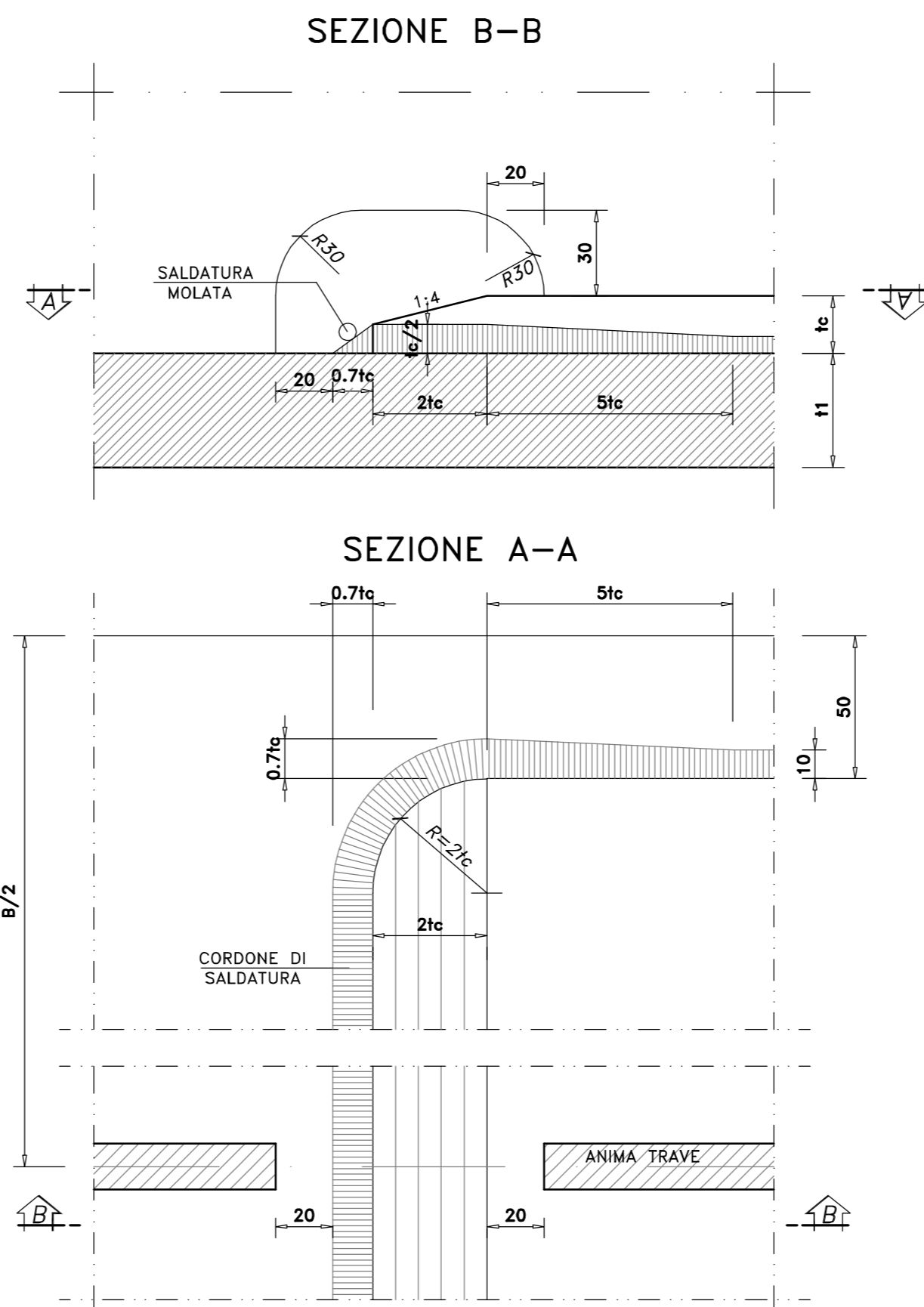

PIOLATURA TIPO TRAVI PRINCIPALI scala 1:20

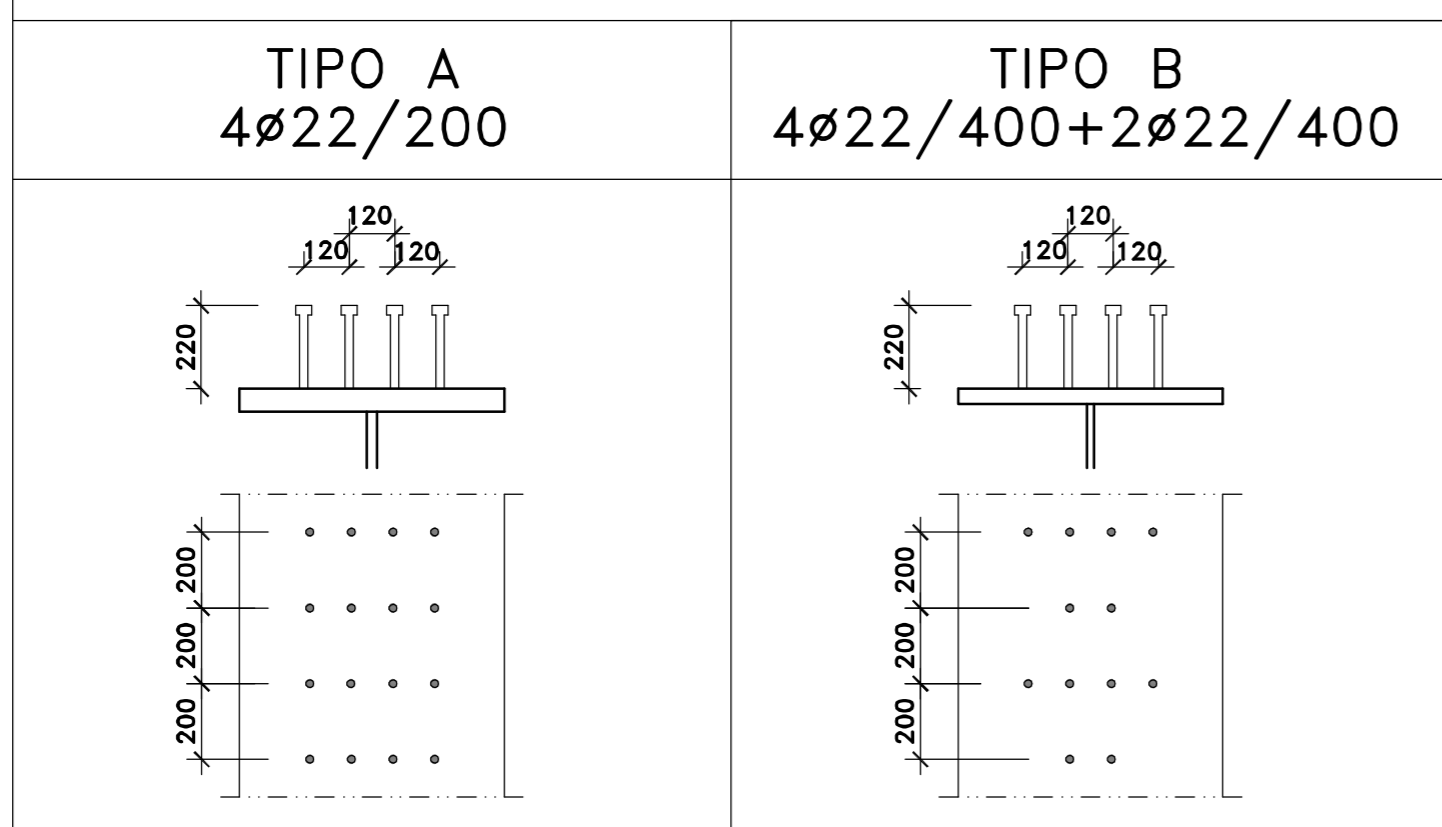

NOTE E PRESCRIZIONI

1. LE CARATTERISTICHE DEI MATERIALI STRUTTURALI E LE SPECIFICHE TECNICHE RELATIVE ALLE STRUTTURE IN CARPENTERIA METALLICA SONO RIPORTATE NELL'ELABORATO "CARATTERISTICHE DEI MATERIALI".
2. I CONTROVENTI DI MONTAGGIO DOVRANNO ESSERE TASSATIVAMENTE RIMOSSI AL TERMINE DELLA MATURAZIONE DEI GETTI DELLA SOLETTA D'IMPALCATO.
3. LA CONTROMONTA DI MONTAGGIO DELLE TRAVI PRINCIPALI SARA' DEFINITA NELLE FASI SUCCESSIVE DELLA PROGETTAZIONE.



Direzione Progettazione e Realizzazione Lavori

S.S.131 "Carlo Felice"
 Completamento itinerario Sassari - Olbia.
 Potenziamento e messa in sicurezza S.S.131
 dal km 192+500 al km 209+500.
 2° Lotto dal km 202+000 al km 209+500

PROGETTO DEFINITIVO

cod. CA357

PROGETTAZIONE: ATI VIA - SERING - VDP - BRENG

RESPONSABILE DELL'INTEGRAZIONE DELLE PRESTAZIONI SPECIALISTICHE: GRUPPO DI PROGETTAZIONE

PROGETTISTA:
 Responsabile Tracciato stradale: Dott. Ing. Massimo Capasso
 (Ord. Ing. Prov. Roma 26031)
 Responsabile Strutture: Dott. Ing. Giovanni Piazza
 (Ord. Ing. Prov. Roma 27296)
 Responsabile Idraulica, Geotecnica e Impianti: Dott. Ing. Sergio Di M...
 (Ord. Ing. Prov. Palermo 28722)
 Responsabile Ambiente: Dott. Ing. Francesco Ventura
 (Ord. Ing. Prov. Roma 14660)

MANIPOLAZIONE: MANIPOLAZIONE

MANIPOLAZIONE: MANIPOLAZIONE

MANIPOLAZIONE: MANIPOLAZIONE

MANIPOLAZIONE: MANIPOLAZIONE

MANIPOLAZIONE: MANIPOLAZIONE

MANIPOLAZIONE: MANIPOLAZIONE

MANIPOLAZIONE: MANIPOLAZIONE

MANIPOLAZIONE: MANIPOLAZIONE

MANIPOLAZIONE: MANIPOLAZIONE

MANIPOLAZIONE: MANIPOLAZIONE

MANIPOLAZIONE: MANIPOLAZIONE

MANIPOLAZIONE: MANIPOLAZIONE

MANIPOLAZIONE: MANIPOLAZIONE

MANIPOLAZIONE: MANIPOLAZIONE

MANIPOLAZIONE: MANIPOLAZIONE

MANIPOLAZIONE: MANIPOLAZIONE

MANIPOLAZIONE: MANIPOLAZIONE

MANIPOLAZIONE: MANIPOLAZIONE

MANIPOLAZIONE: MANIPOLAZIONE

MANIPOLAZIONE: MANIPOLAZIONE

MANIPOLAZIONE: MANIPOLAZIONE

MANIPOLAZIONE: MANIPOLAZIONE

MANIPOLAZIONE: MANIPOLAZIONE

MANIPOLAZIONE: MANIPOLAZIONE

MANIPOLAZIONE: MANIPOLAZIONE

MANIPOLAZIONE: MANIPOLAZIONE

OPERE D'ARTE MAGGIORI
 VI01 - VIADOTTO FERROVIA
 Carpenteria metallica impalcato
 Particolari costruttivi

CODICE PROGETTO	NOME FILE	REVISIONE	SCALA:
PROGETTO DPCA0357	CA357_P00V01STRCP10_A		
LIV. PROG. ANNO D 20	CODICE ELAB. P00V0101STRCP10	A	1:100
D			
C			
B			
A	EMISSIONE	GIU. 2021	R. FIORE
REV.	DESCRIZIONE	DATA	REDDATTO
		VERIFICATO	APPROVATO

AT 594 x 841
 1:100
 Obsi lavoro RIC-acclabio-2.dwg