

DETTAGLIO SALDATURE CONCI TRAVI -COMPLETA PENETRAZIONE-

SCALA 1:2

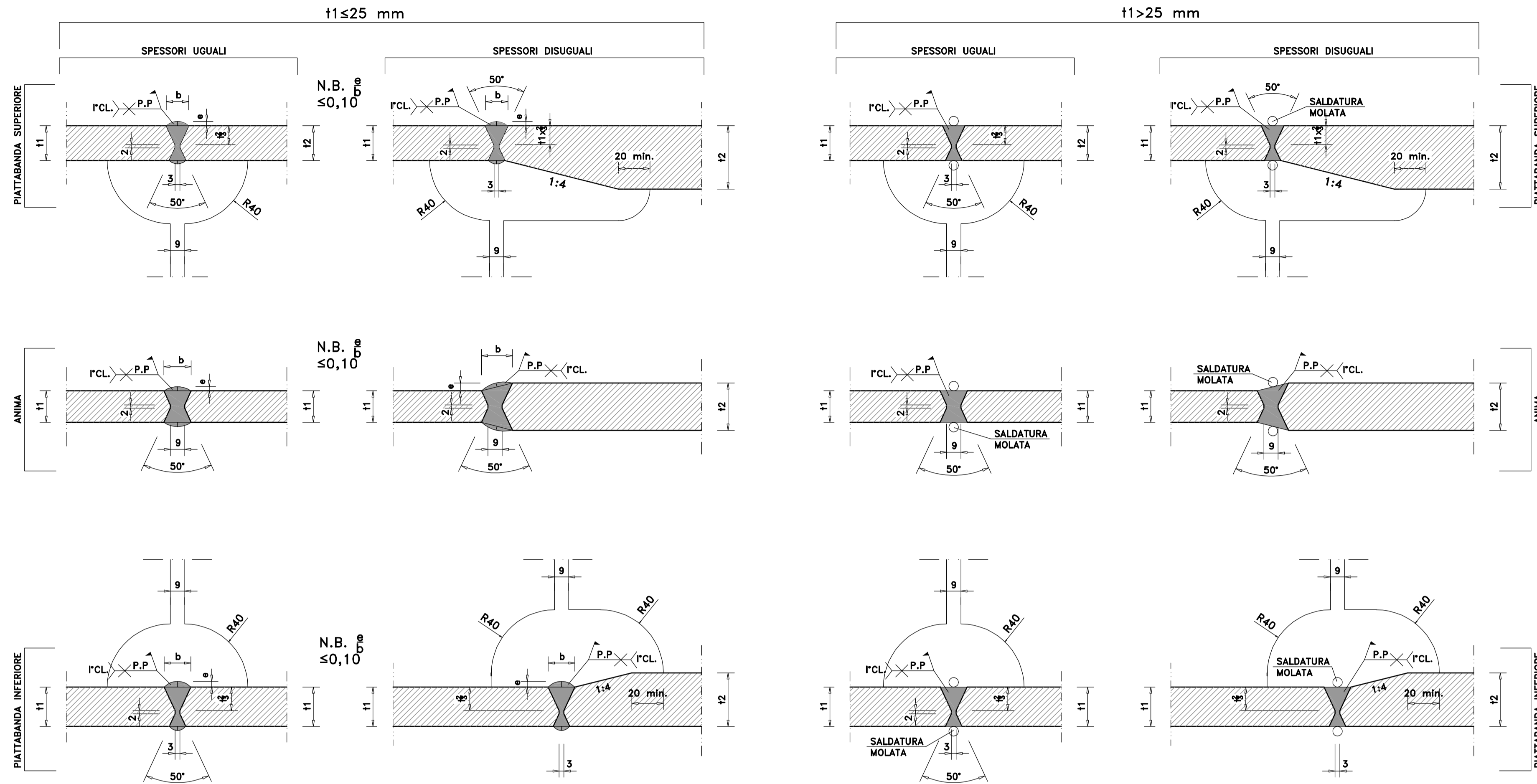

PARTICOLARE ESECUZIONE SALDATURE PIASTRE IMPILATE

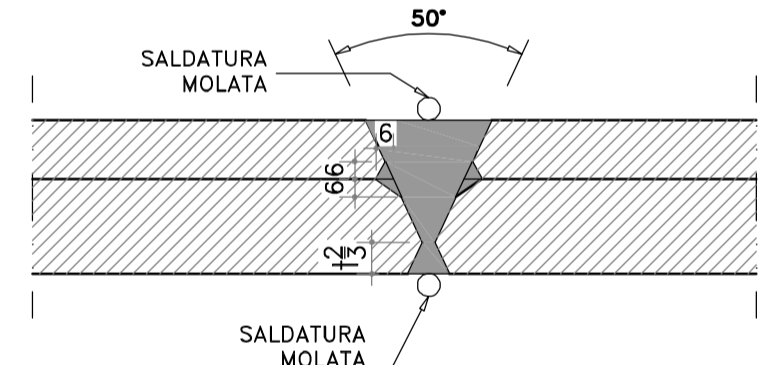

PARTICOLARI TERMINAZIONE IMPILAGGIO (TI)

SCALA 1:2

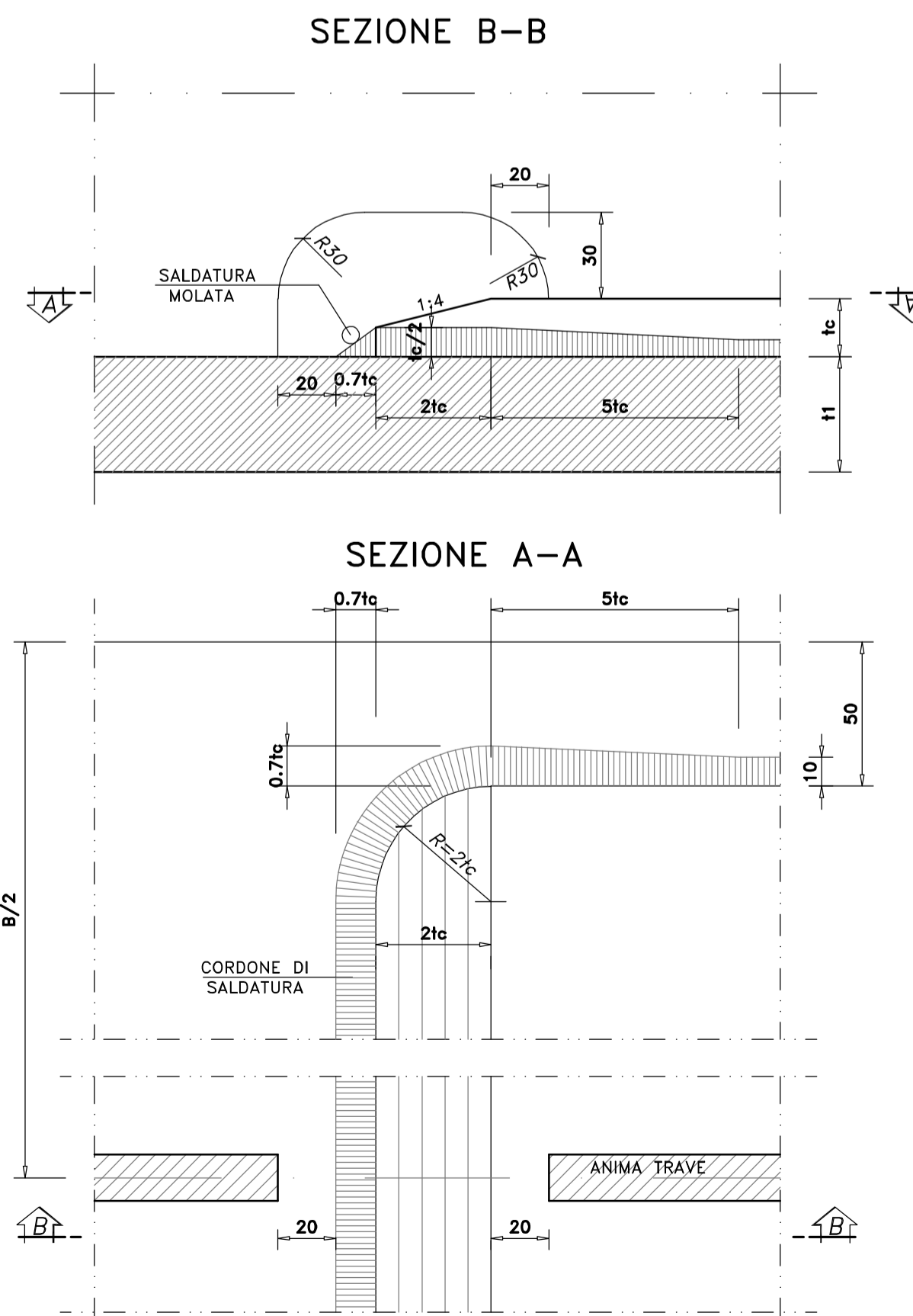

PIOLATURA TIPO TRAVI PRINCIPALI scala 1:20

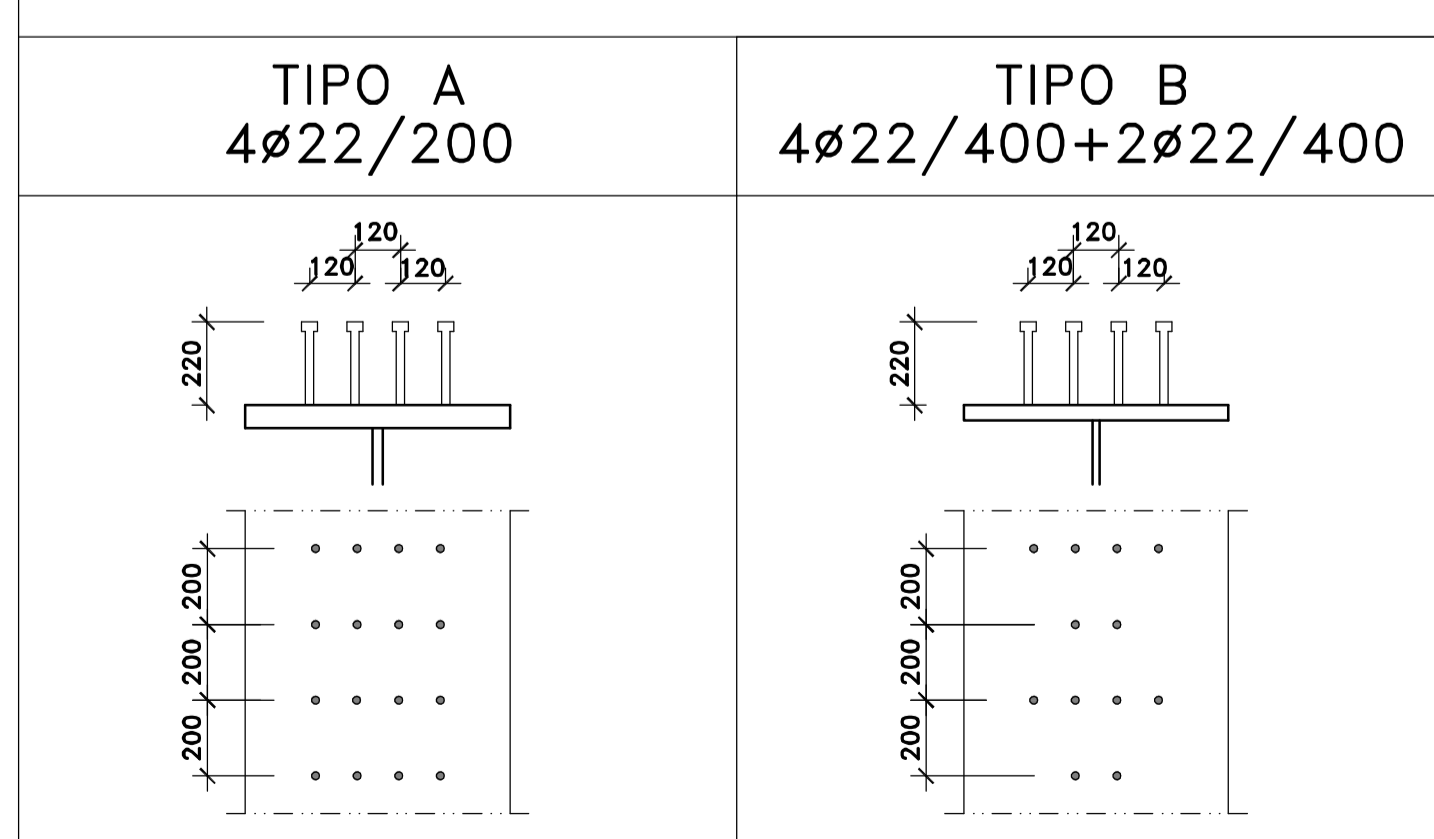

NOTE E PRESCRIZIONI

1. LE CARATTERISTICHE DEI MATERIALI STRUTTURALI E LE SPECIFICHE TECNICHE RELATIVE ALLE STRUTTURE IN CARPENTERIA METALLICA SONO RIPORTATE NELL'ELABORATO "CARATTERISTICHE DEI MATERIALI".
2. I CONTROVENTI DI MONTAGGIO DOVRANNO ESSERE TASSATIVAMENTE RIMOSI AL TERMINE DELLA MATURAZIONE DEI GETTI DELLA SOLETTA D'IMPALCATO.
3. LA CONTROMONTA DI MONTAGGIO DELLE TRAVI PRINCIPALI SARA' DEFINITA NELLE FASI SUCCESSIVE DELLA PROGETTAZIONE.



Direzione Progettazione e Realizzazione Lavori

S.S.131 "Carlo Felice"  
 Completamento itinerario Sassari - Olbia.  
 Potenziamento e messa in sicurezza S.S.131  
 dal km 192+500 al km 209+500.  
 2° Lotto dal km 202+000 al km 209+500

PROGETTO DEFINITIVO

cod. CA357

PROGETTAZIONE: ATI VIA - SERING - VDP - BRENG

RESPONSABILE DELL'INTEGRAZIONE DELLE PRESTAZIONI SPECIALISTICHE: GRUPPO DI PROGETTAZIONE

Dott. Ing. Giovanni Piazza (Ord. Ing. Prov. Roma 427296)

MANDATARIA: MANDATARIO:

PROGETTISTA:

Responsabile Tracciato stradale: Dott. Ing. Massimo Capasso

(Ord. Ing. Prov. Roma 26031)

Responsabile Strutture: Dott. Ing. Giovanni Piazza

(Ord. Ing. Prov. Roma 27296)

Responsabile Idraulica, Geotecnica e Impianti: Dott. Ing. Sergio

(Ord. Ing. Prov. Palermo 2872)

Responsabile Ambiente: Dott. Ing. Francesco Ventura

(Ord. Ing. Prov. Roma 14660)

GEOLOGO:

Dott. Geol. Enrico Curcuruto (Ord. Geo. Regione Sicilia 966)

COORDINATORE SICUREZZA IN FASE DI PROGETTAZIONE:

Dott. Ing. Matteo Di Girolamo (Ord. Ing. Prov. Roma 15138)

RESPONSABILE SIA:

Dott. Ing. Francesco Ventura (Ord. Ing. Prov. Roma 14660)

VISTO: IL RESPONSABILE DEL PROCEDIMENTO:

Dott. Ing. Edoardo Quattrone

MANDATARIA: MANDATARIO:

MANDATARIA: MANDATARIO:

MANDATARIA: MANDATARIO:

MANDATARIA: MANDATARIO:

MANDATARIA: MANDATARIO:

MANDATARIA: MANDATARIO:

MANDATARIA: MANDATARIO:

MANDATARIA: MANDATARIO:

MANDATARIA: MANDATARIO:

MANDATARIA: MANDATARIO:

MANDATARIA: MANDATARIO:

MANDATARIA: MANDATARIO:

MANDATARIA: MANDATARIO:

MANDATARIA: MANDATARIO:

MANDATARIA: MANDATARIO:

MANDATARIA: MANDATARIO:

MANDATARIA: MANDATARIO:

MANDATARIA: MANDATARIO:

MANDATARIA: MANDATARIO:

MANDATARIA: MANDATARIO:

MANDATARIA: MANDATARIO:

MANDATARIA: MANDATARIO:

MANDATARIA: MANDATARIO:

MANDATARIA: MANDATARIO:

MANDATARIA: MANDATARIO:

MANDATARIA: MANDATARIO:

MANDATARIA: MANDATARIO:

MANDATARIA: MANDATARIO:

MANDATARIA: MANDATARIO:

MANDATARIA: MANDATARIO:

MANDATARIA: MANDATARIO:

OPERE D'ARTE MAGGIORI

PO01 - PONTE RIO MASCARI 1

Carpenteria metallica impalcato

Particolari costruttivi

CODICE PROGETTO	NOME FILE	REVISIONE	SCALA:
PROGETTO	LIV. PROC. ANNO		
DPCA0357	D 20		
ELAB.	CA357_P00P001STRCP08_A	A	-
ELAB.	P00P001STRCP08		
D			
C			
B			
A	EMISSIONE	GIU. 2021	R. FIORE
REV.	DESCRIZIONE	DATA	REDDATTO
		VERIFICATO	APPROVATO