

SEZIONE "A-A"  
SEZIONE TRASVERSALE MINIMA  
Scala 1:50

SEZIONE "B-B"  
SEZIONE TRASVERSALE MASSIMA  
Scala 1:50

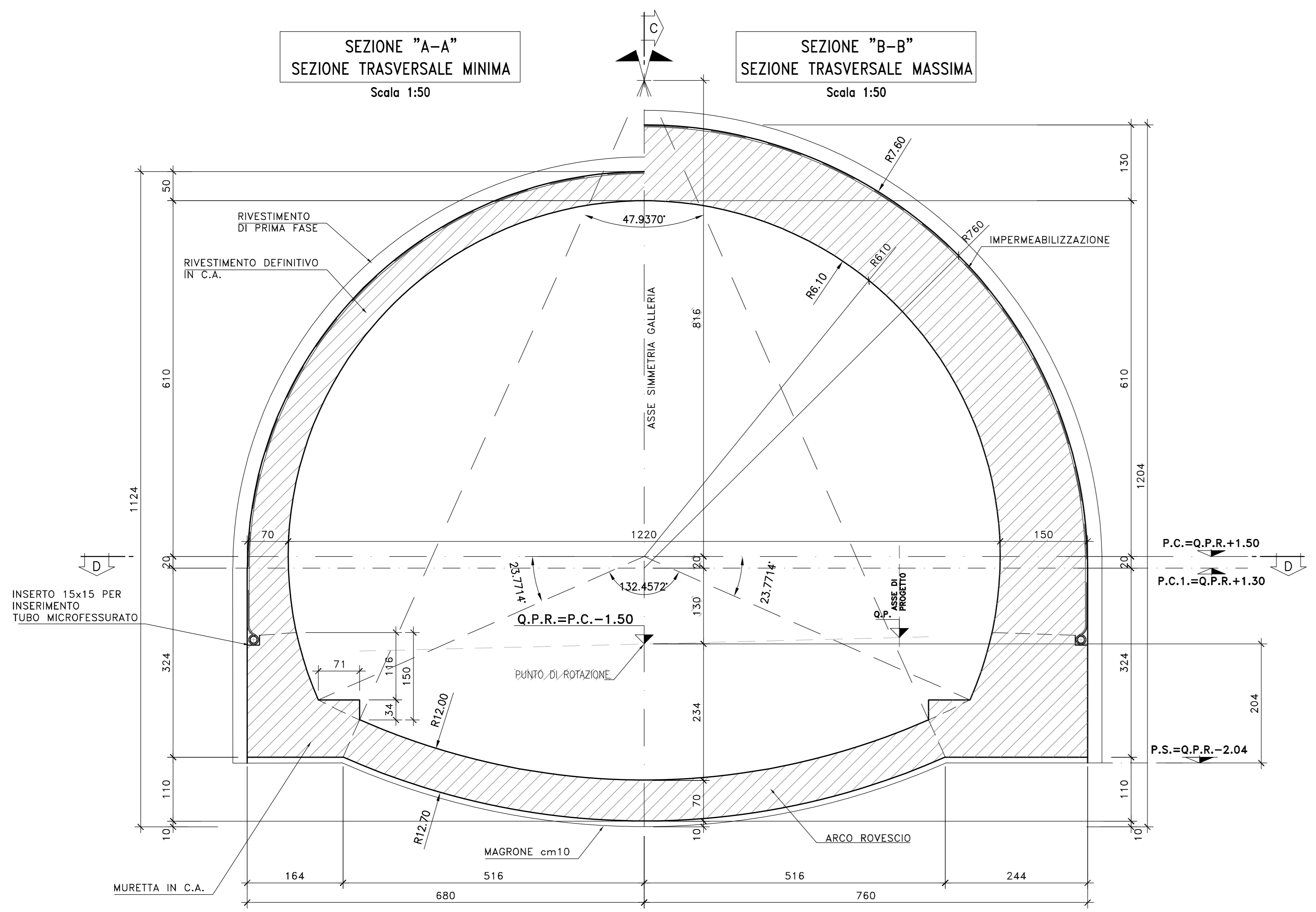

SEZIONE "C-C"  
PROFILO LONGITUDINALE  
Scala 1:50

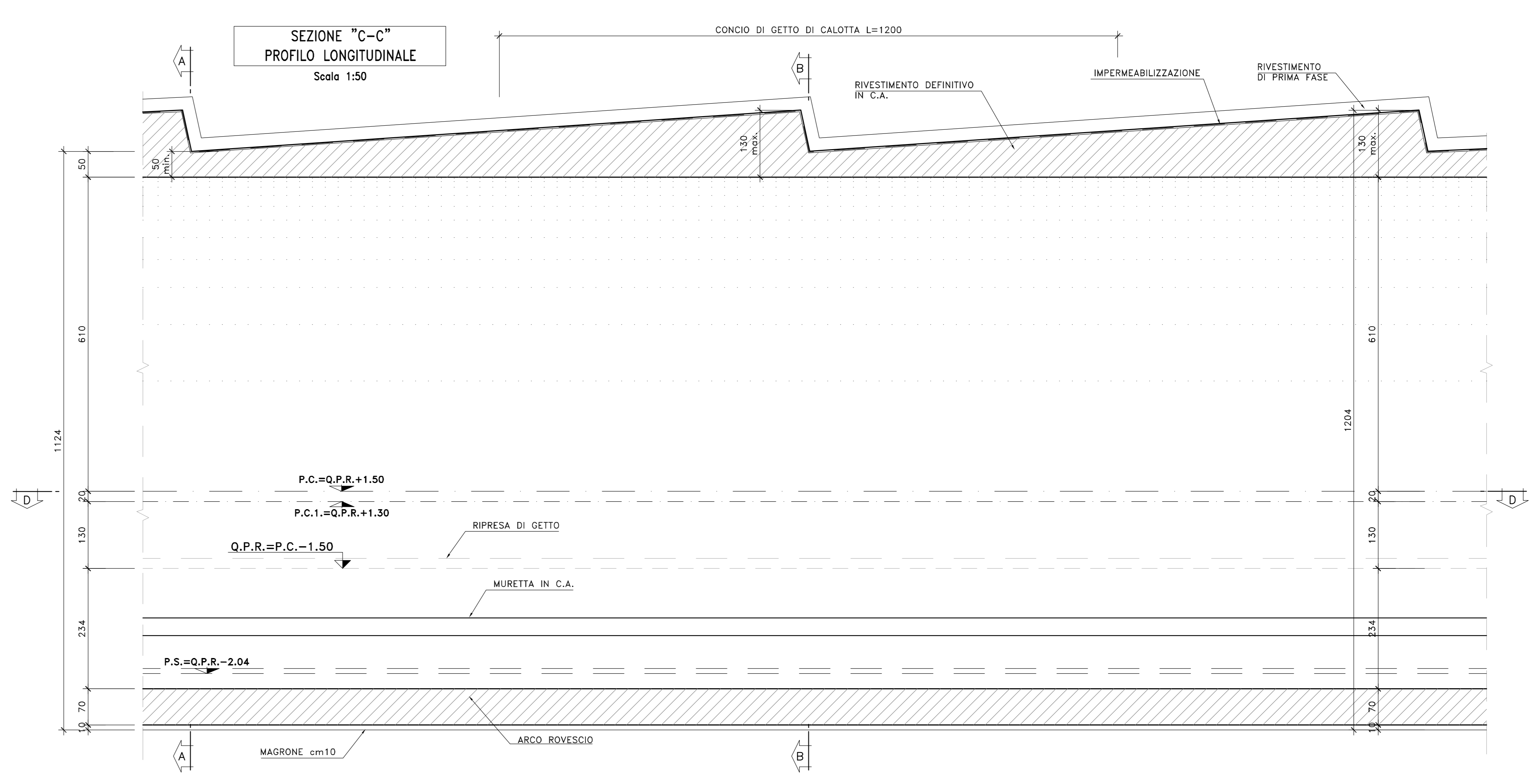

SEZIONE "D-D"  
PIANTA  
Scala 1:50

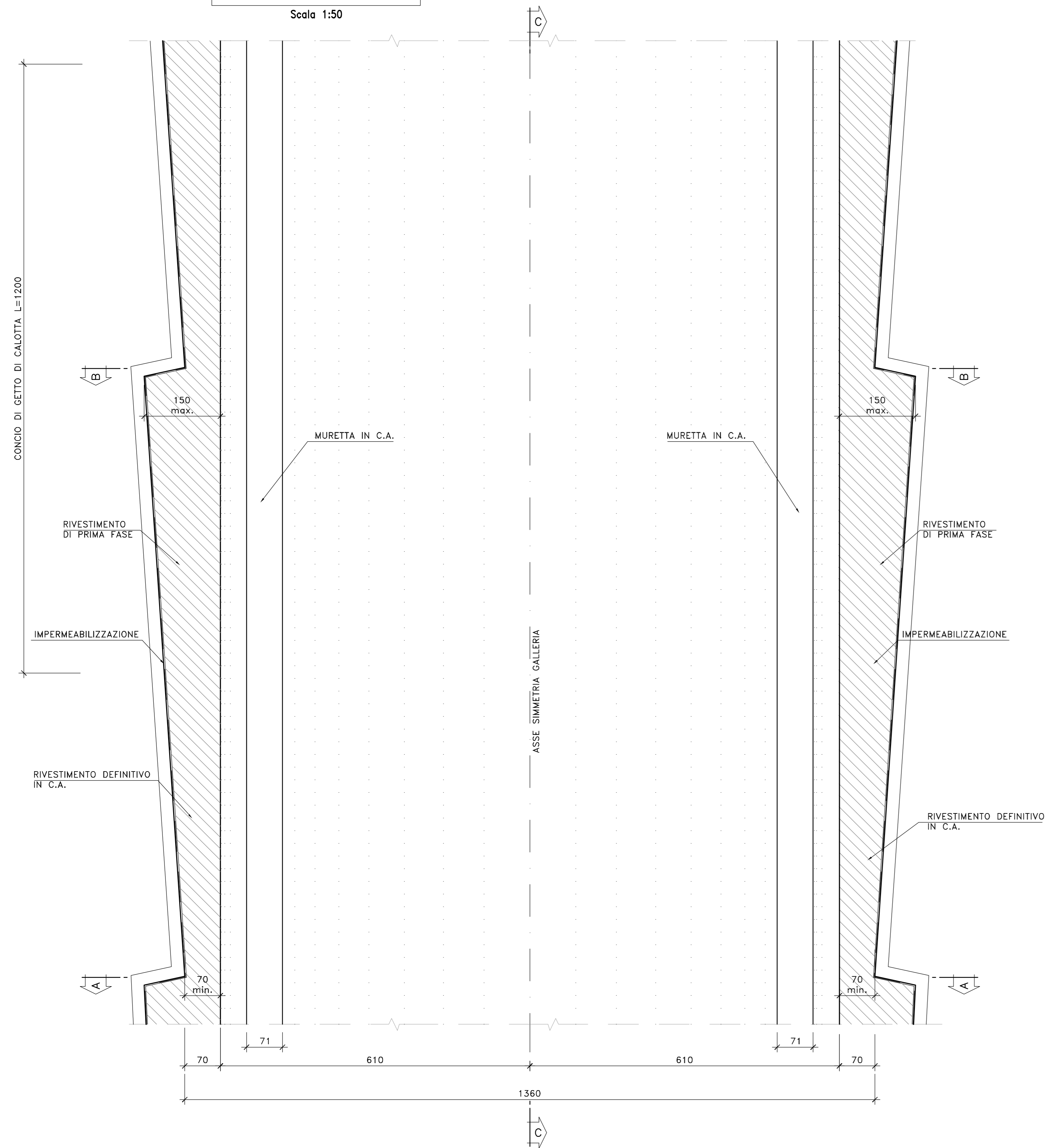

Q.P. Quota progetto  
(Asse Tracciamento Strada)  
Q.P.R.=Q.P.-10.9cm Quota Punto di Rotazione  
(Asse Tracciamento Galleria)  
P.C. Piano dei centri rivestimento definitivo  
P.C.1. Piano dei centri rivestimento di prima fase (centine)  
P.S. Piano di scavo

N.B.  
LA SEZIONE TIPO E' RIFERITA ALLA SINGOLA CARREGGIATA.  
LA DISTRIBUZIONE DELLE SEZIONI TIPO LUNGO IL TRACCIATO  
DELLE 2 CARREGGIATE E' RIPORTATA NELLA PLANIMETRIA DI PROGETTO

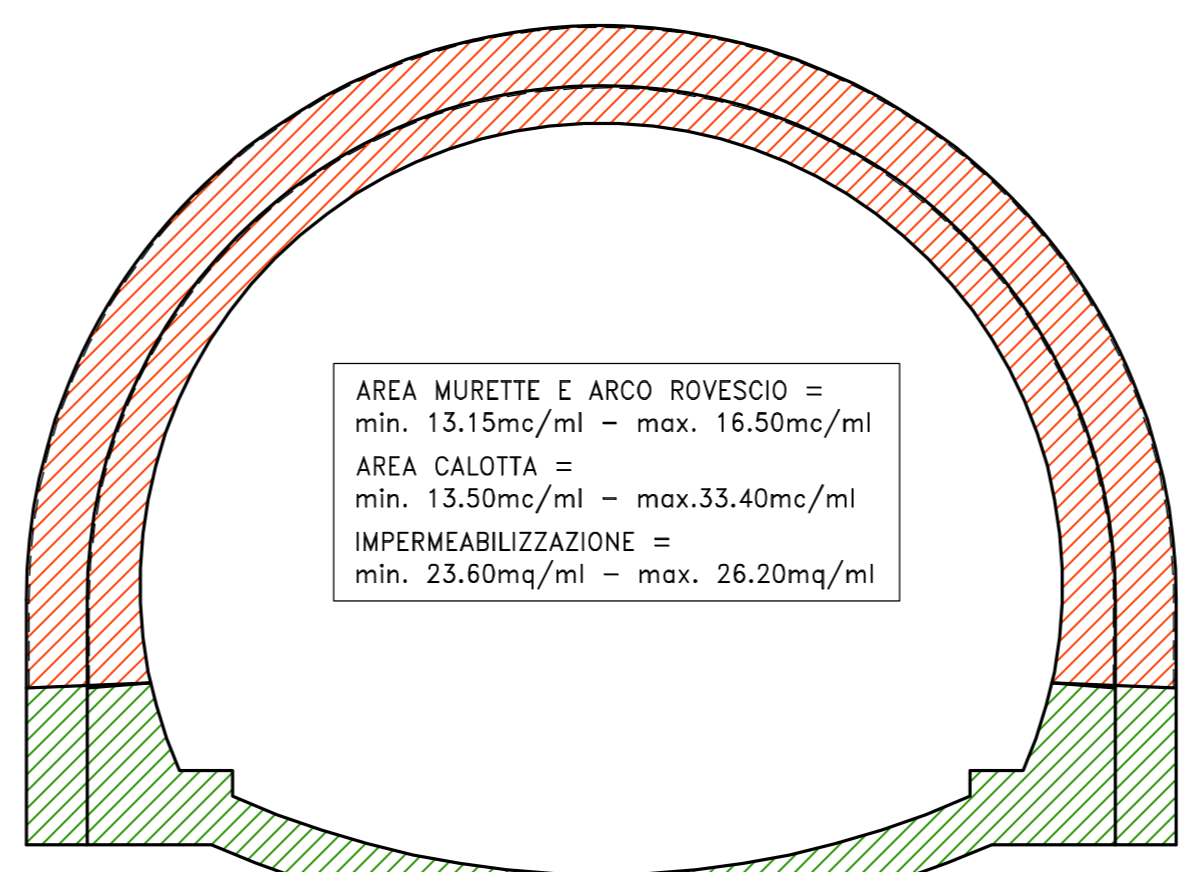

PARTICOLARE DRENAGGIO  
Scala 1:10

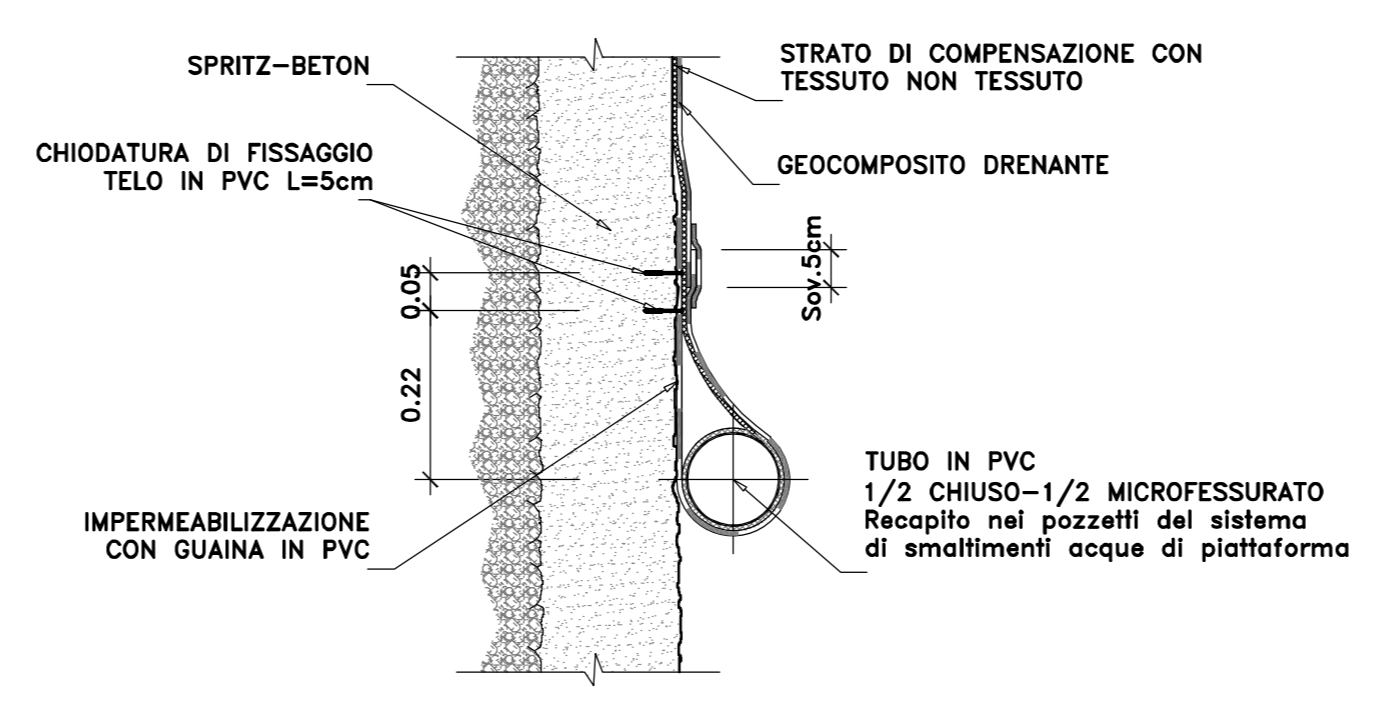

S.S.131 "Carlo Felice"  
Completamento itinerario Sassari - Olbia.  
Potenziamento e messa in sicurezza S.S.131  
dal km 192+500 al km 209+500.  
2° Lotto dal km 202+000 al km 209+500

PROGETTO DEFINITIVO

PROGETTISTA: Responsabile Progettista Strada: Dott. Ing. Massimo Caporaso (Dott. Ing. Prov. Roma 2657) Responsabile Strada: Dott. Ing. Giovanni Pizzari (Dott. Ing. Prov. Roma 27290) e Impianti: Dott. Ing. Sergio Di Majo (Dott. Ing. Prov. Roma 26272) Responsabile Ambiente: Dott. Ing. Francesco Ventura (Dott. Ing. Prov. Roma 14660)	GRUPPO DI PROGETTAZIONE MAGGIORILE MAGGIORILE
PROGETTO: Dott. Ing. Antonio Di Giovanni (Dott. Ing. Prov. Roma 15730)	RESPONSABILE SIA: Dott. Ing. Francesco Ventura (Dott. Ing. Prov. Roma 14660)
VISTO: IL RESPONSABILE DEL PROCEDIMENTO: Dott. Ing. Edoardo Quattrone	

OPERE D'ARTE MAGGIORI  
GALLERIE  
GALLERIA NATURALE - SEZIONE AVANZAMENTO C1 e Bb - SAGOMA TIPO 1  
Carpenteria

CODICE PROGETTO PROGETTO DP/CA/0357	LV. PROG. ANNO D 20	NOME FILE CA.357_POGN000STCP03_A	REVISIONE A	SCALA: 1:50
CODICE ELAB. POGN000STCP03				
D				
C				
B				
A	EMMISSIONE	GIU. 2021	C. FULPISCO	G. PIAZZA
REV.	DESCRIZIONE	DATA	REDATTO	VERIFICATO APPROVATO