

SEZIONE "B-B"
Scala 1:50

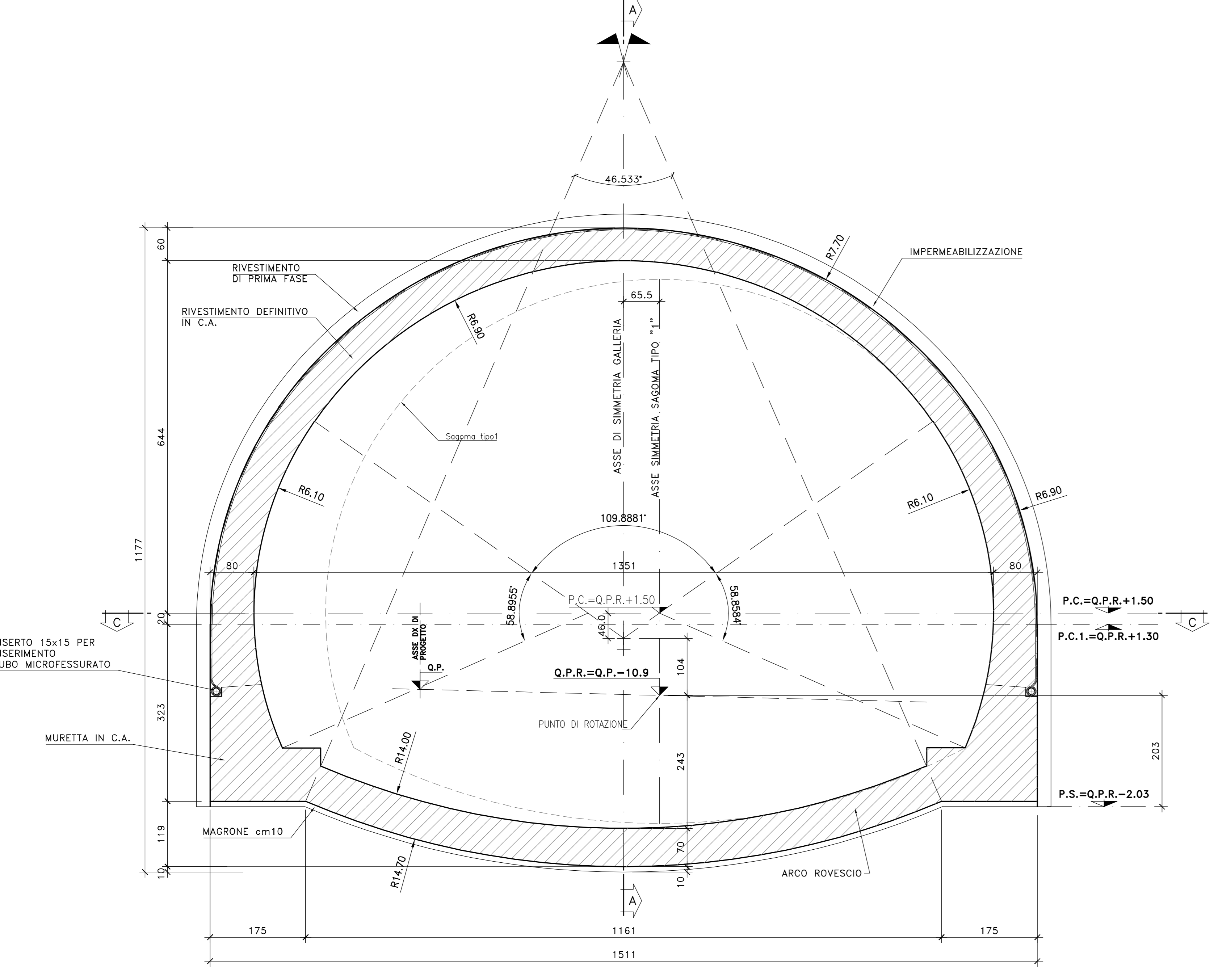

SEZIONE "A-A"
PROFILO LONGITUDINALE
Scala 1:50

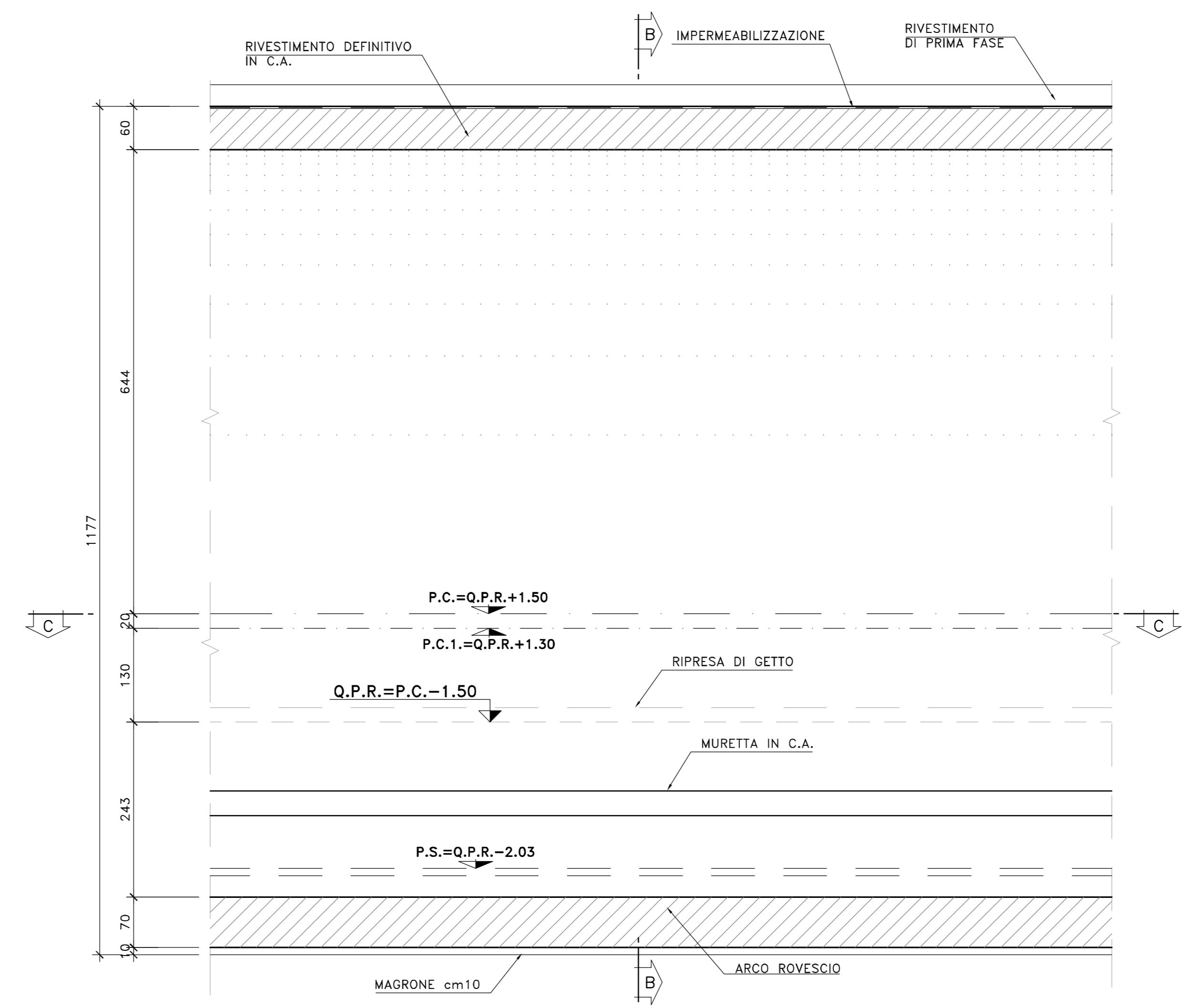

Q.P. Quota progetto
(Asse Tracciamento Strada)
Q.P.R. = Q.P. - 10.9cm Quota Punto di Rotazione
(Asse Tracciamento Galleria)
P.C. Piano dei centri rivestimento definitivo
P.C.1. Piano dei centri rivestimento di prima fase (centine)
P.S. Piano di scavo

N.B.
LA SEZIONE TIPO E' RIFERITA ALLA SINGOLA CARREGGIATA.
LA DISTRIBUZIONE DELLE SEZIONI TIPO LUNGO IL TRACCIATO
DELLE 2 CARREGGIATE E' RIPORTATA NELLA PLANIMETRIA DI PROGETTO

SEZIONE "C-C"
PIANTA
Scala 1:50

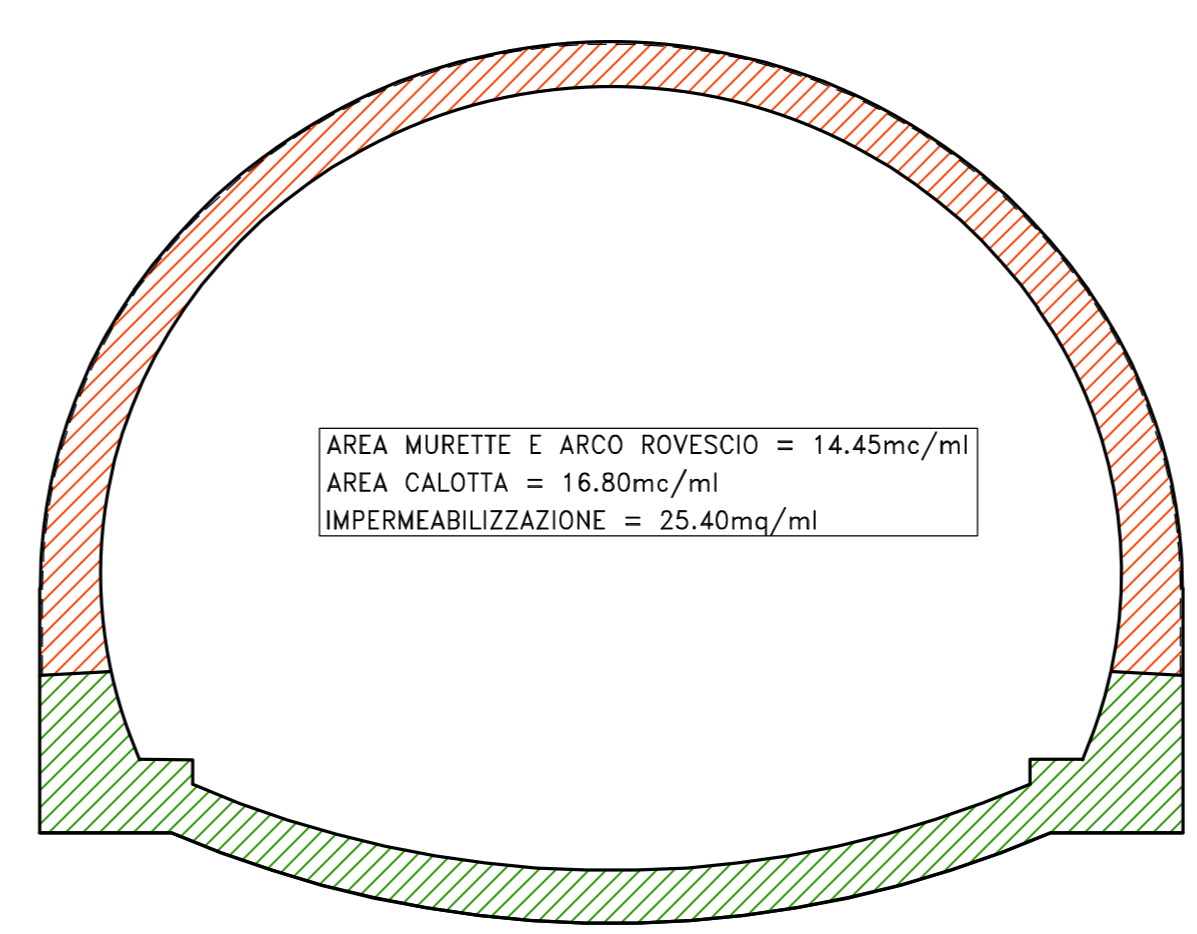
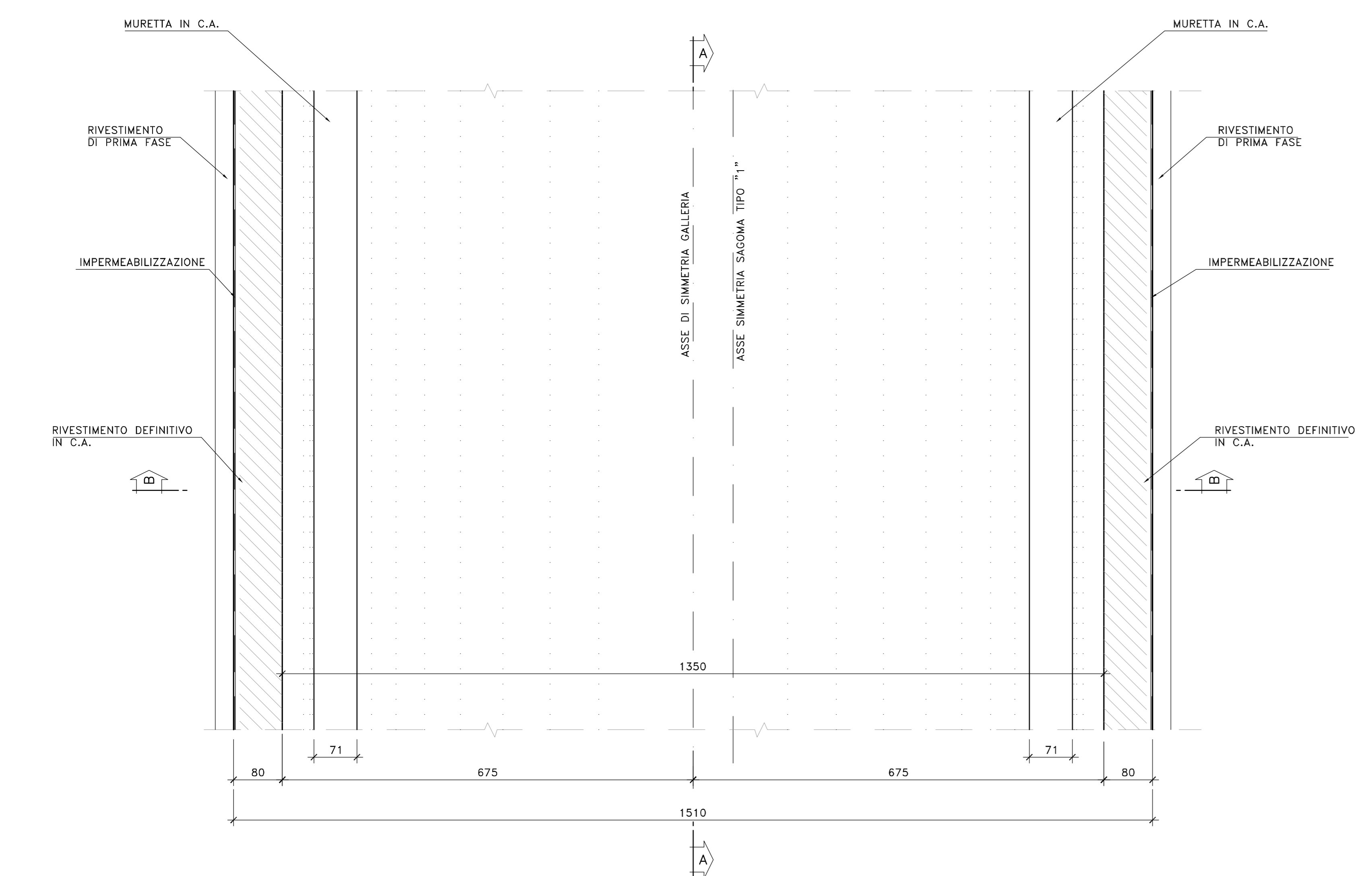

PARTICOLARE DRENAGGIO
Scala 1:10

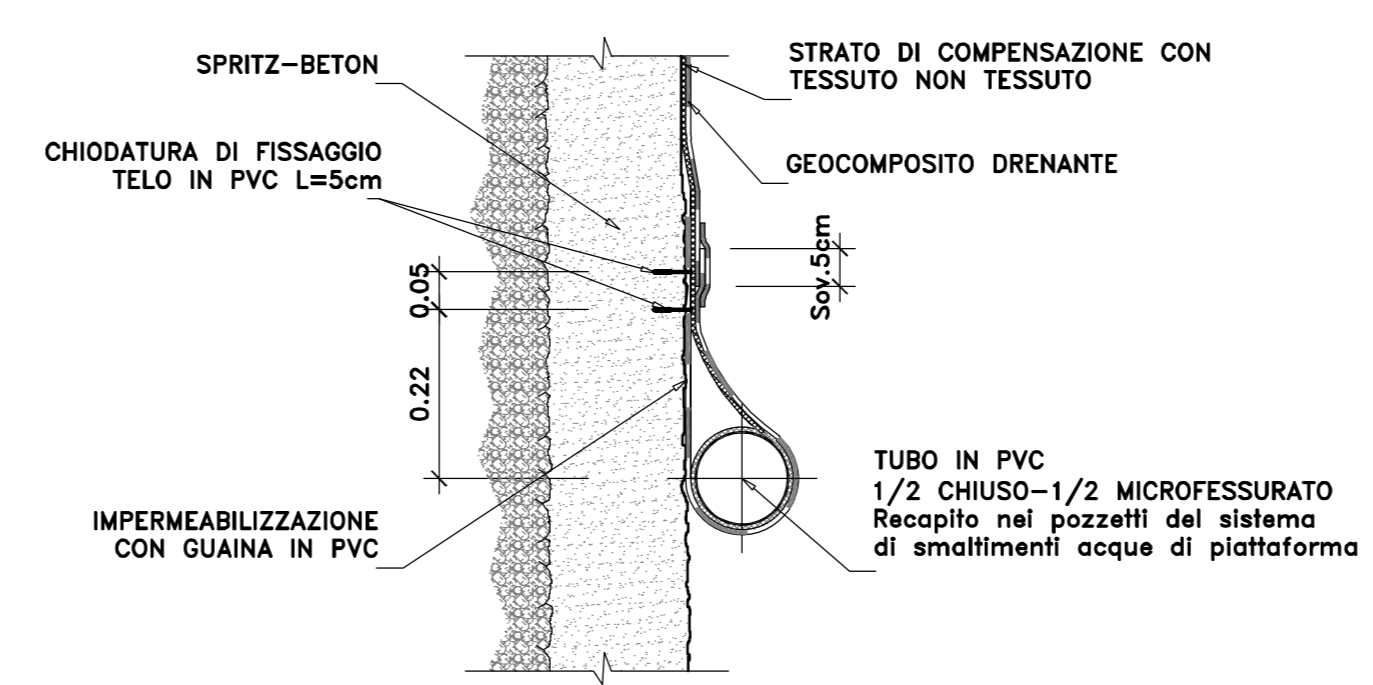

S.S.131 "Carlo Felice"
Completamento itinerario Sassari - Olbia.
Potenziamento e messa in sicurezza S.S.131
dal km 192+500 al km 209+500.
2° Lotto dal km 202+000 al km 209+500

PROGETTO DEFINITIVO cod. CA357

PROGETTAZIONE: **ATI VIA - SERING - VDP - BRENG**

RESPONSABILE DELL'INTEGRAZIONE DELLE PRESTAZIONI SPECIALISTICHE: GRUPPO DI PROGETTAZIONE

PROGETTISTA:
Responsabile Tracciato Strada: Dott. Ing. Massimo Capovilla
(Ord. Ing. Prov. Roma 2063/1)
Responsabile Strada: Dott. Ing. Giovanni Pizzari
(Ord. Ing. Prov. Roma 2729/0)
Responsabile Strada, Sottosezioni e Impianti: Dott. Ing. Sergio
(Ord. Ing. Prov. Roma 287/2)
Responsabile Ambiente: Dott. Ing. Francesco Ventura
(Ord. Ing. Prov. Roma 1466/0)

COORDINATORE SICUREZZA IN FASE DI PROGETTAZIONE:
Dott. Ing. Antonio Di Giandomenico (Ord. Ing. Prov. Roma 1573/0)

RESPONSABILE SIA:
Dott. Ing. Francesco Ventura (Ord. Ing. Prov. Roma 1466/0)

VISTO: IL RESPONSABILE DEL PROCEDIMENTO:
Dott. Ing. Edoardo Quattromani

OPERE D'ARTE MAGGIORI
GALLERIE - GALLERIA NATURALE CHIGIZZU GN02
GALLERIA NATURALE - SEZIONE AVANZAMENTO Aa - SAGOMA TIPO 3
Carpenteria

CODICE PROGETTO	NUM. FILE	REVISIONE	SCALA:
PROGETTO: DP/CA/0357	CA357_PO0GN02OSTCP02_A		VARIE
PRODOTTO: D 20	CODICE ELAB: PO0GN02OSTCP02		
C			
D			
B			
A	EMISSIONE	04.11.2021	C. PAPPACCI S. PIAZZA G. PIAZZA
REV.	DESCRIZIONE	DATA	REDATTO VERIFICATO APPROVATO