

MCR H20 MCR H30 MCR H40 MCR H50 MCR H60 MCR H70 MCR H80 MCR H90 MCR H100

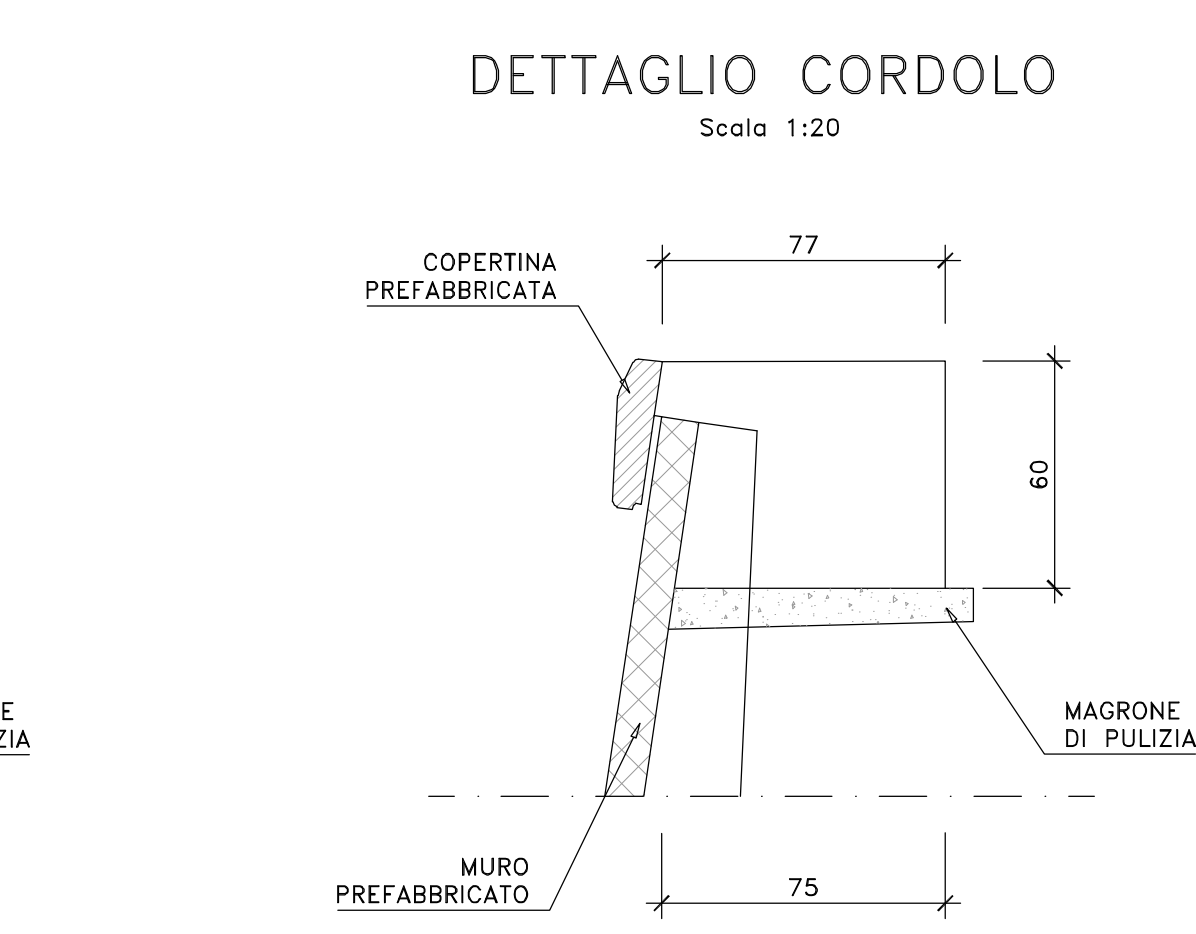
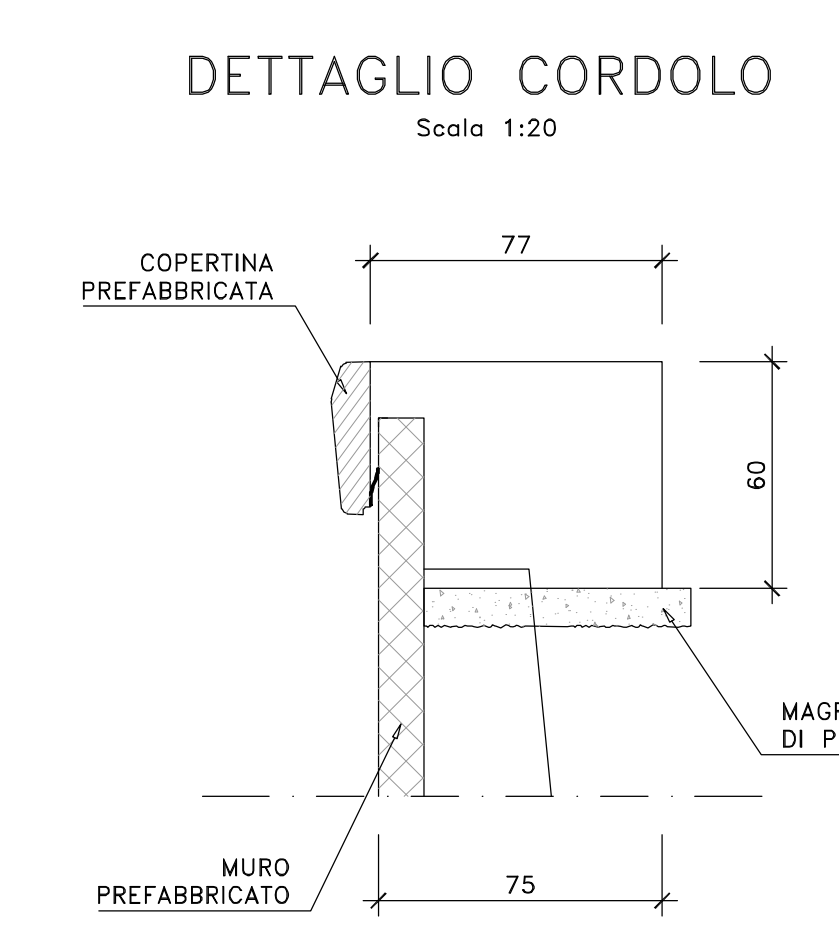
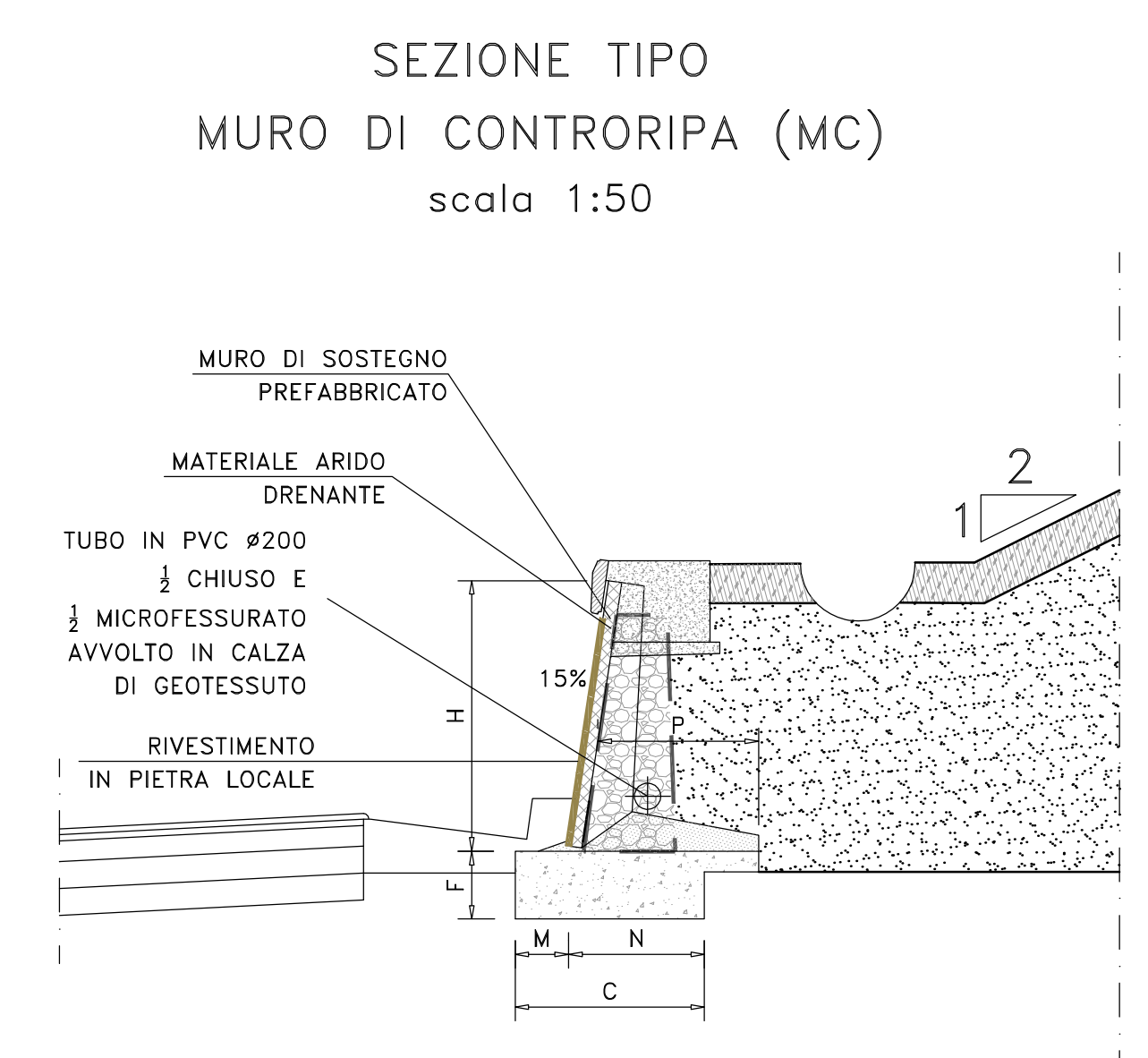
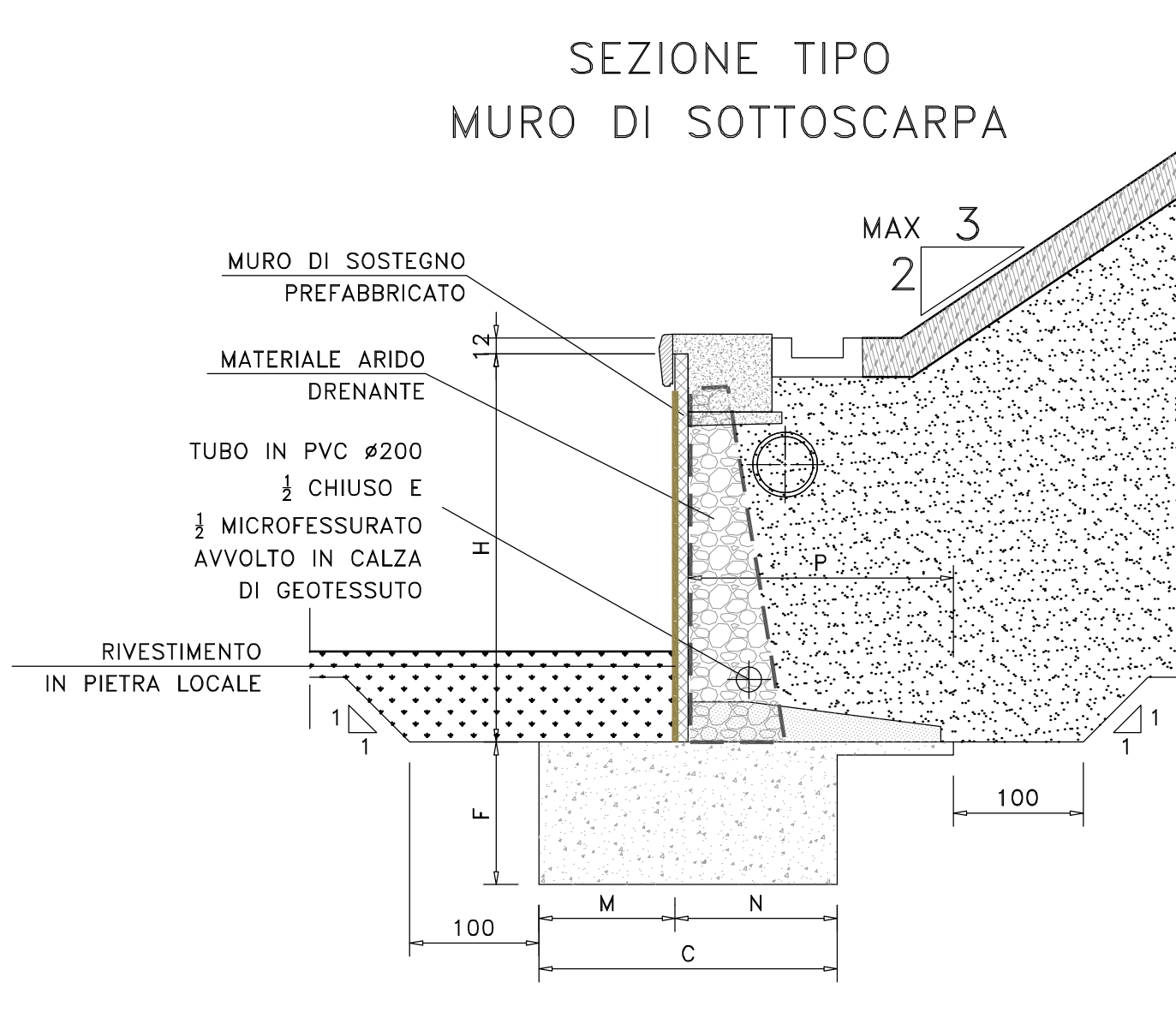
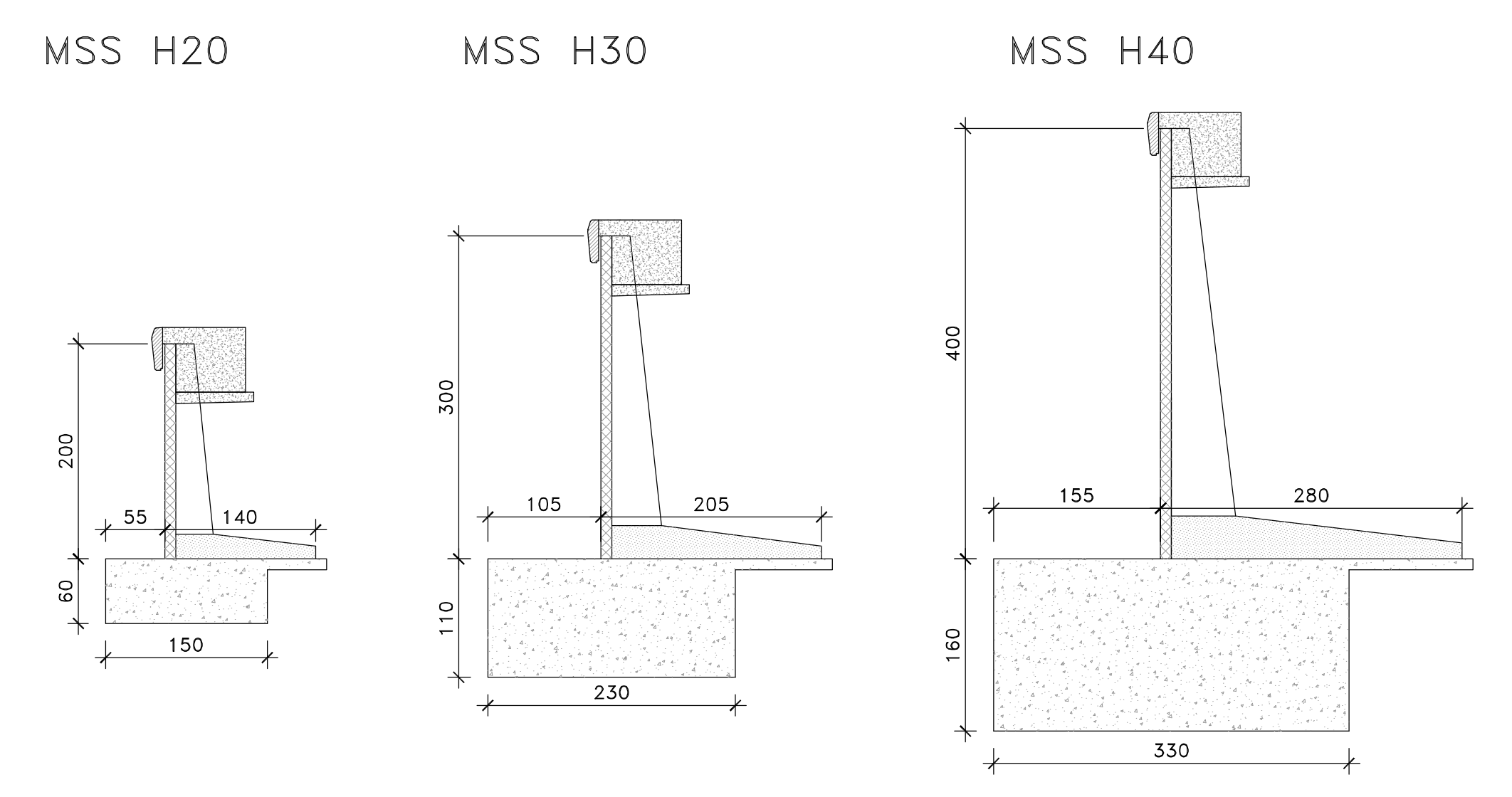
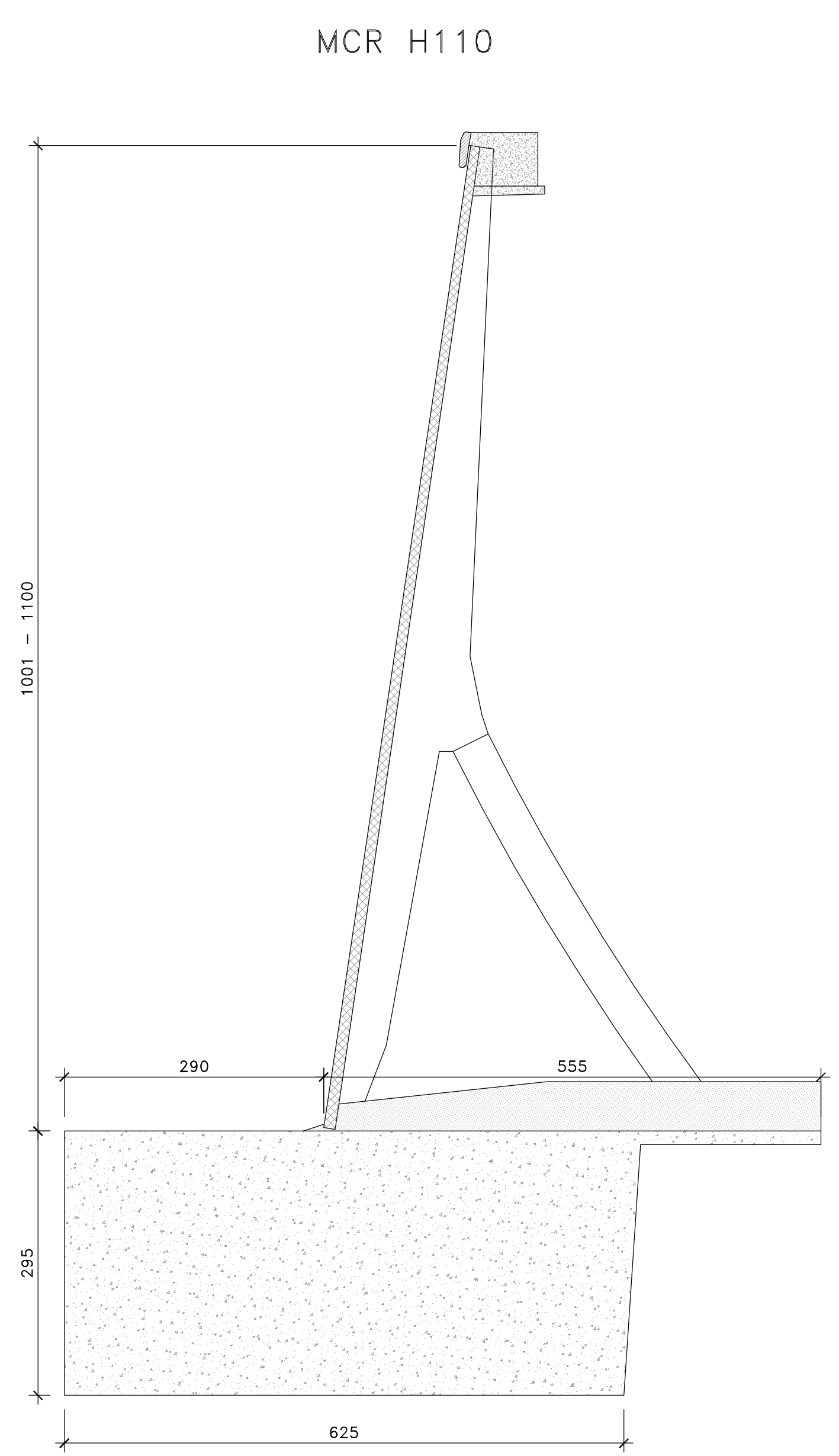
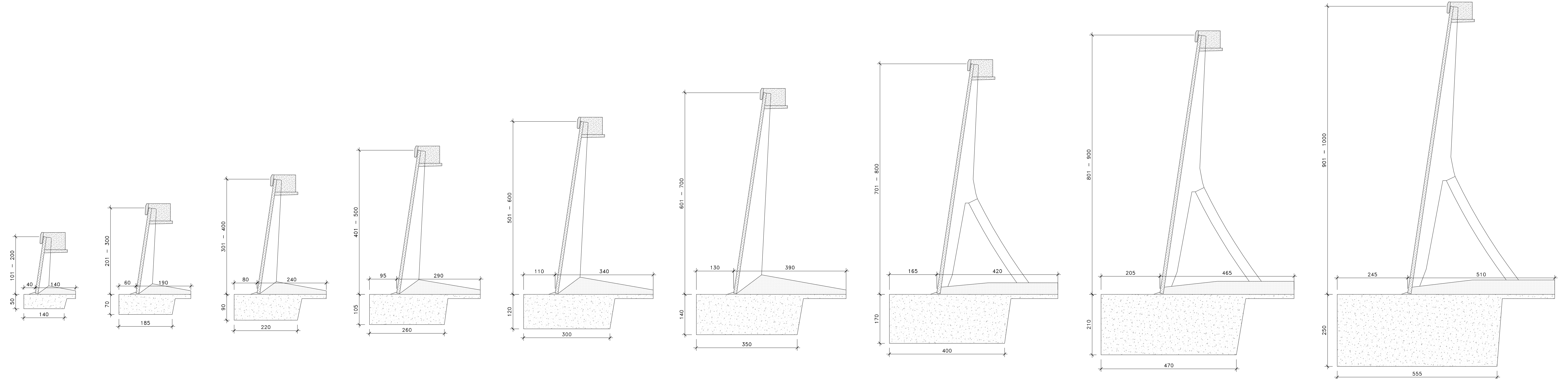

MURI DI SOTTOSCARPA - FONDAZIONE DIRETTA

Appellativo	H _{nominale}	C	F	M	N	P
MSS 20	2,00	1,50	0,60	0,55	0,95	1,40
MSS 30	3,25	2,35	1,10	1,05	1,30	2,05
MSS 40	4,75	3,30	1,60	1,55	1,75	2,80

MURI DI CONTRORIPA - FONDAZIONE DIRETTA

Appellativo	H _{nominale}	C	F	M	N	P
MCR20	2,00	1,40	0,50	0,40	1,00	1,40
MCR30	3,00	1,85	0,70	0,60	1,25	1,90
MCR40	4,00	2,20	0,90	0,80	1,40	2,40
MCR50	5,00	2,60	1,05	0,95	1,65	2,90
MCR60	6,00	3,00	1,20	1,10	1,90	3,40
MCR70	7,00	3,50	1,40	1,30	2,20	3,90
MCR80	8,00	4,00	1,70	1,65	2,35	4,20
MCR90	9,00	4,70	2,10	2,05	2,65	4,65
MCR100	10,00	5,55	2,50	2,45	3,10	5,10
MCR110	11,00	6,25	2,95	2,90	3,35	5,55

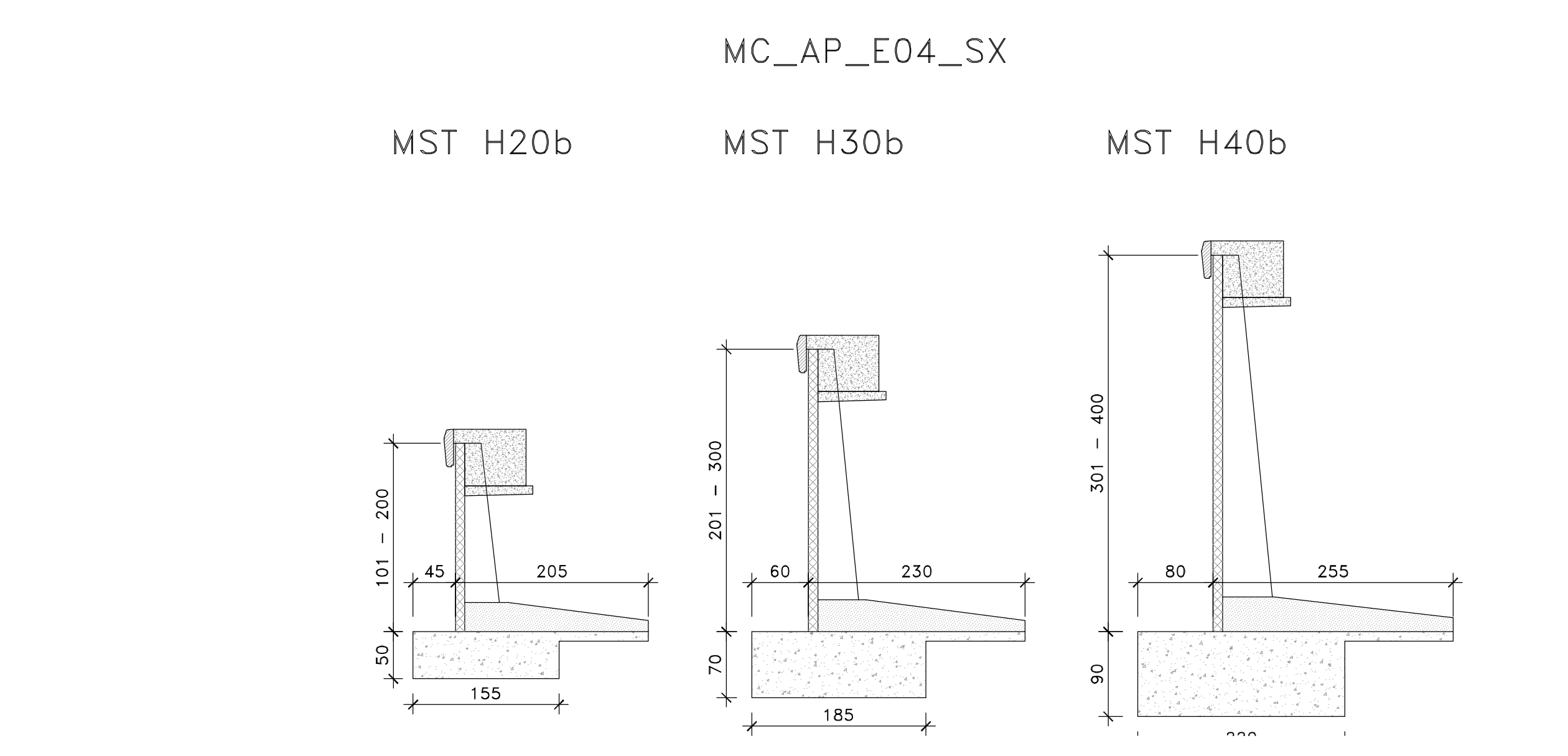

MC_AP_E04_SX

Appellativo	H _{nominale}	C	F	M	N	P
MST 20b	2,00	1,55	0,55	0,45	1,10	2,05
MST 30b	3,00	1,85	0,70	0,60	1,25	2,30
MST 40b	4,00	2,20	0,90	0,80	1,40	2,55

N.B.: Pannelli di larghezza pari a 1.25m

Sanas
GRUPPO FS ITALIANE Direzione Progettazione e Realizzazione Lavori

S.S.131 "Carlo Felice"
Completamento itinerario Sassari - Olbia.
Potenziamento e messa in sicurezza S.S.131
dal km 192+500 al km 209+500.
2° Lotto dal km 202+000 al km 209+500

COD. CA357

PROGETTO DEFINITIVO

PROGETTAZIONE: **ATI VIA - SERING - VDP - BRENG**

RESPONSABILE DELL'INTEGRAZIONE DELLE PRESTAZIONI SPECIALISTICHE: GRUPPO DI PROGETTAZIONE
Dir. Ing. Giovanni Pizzo (Dir. Ing. Prov. Roma A27294)

PROGETTISTA:
Responsabile Topografia: Dir. Ing. Massimo Cioffi (Dir. Ing. Prov. Roma 20637)
 Responsabile Stradale: Dir. Ing. Giovanni Pizzo (Dir. Ing. Prov. Roma 27294)
 Responsabile Idraulica, Sottoscarpa e Impianti: Dir. Ing. Massimo Cioffi (Dir. Ing. Prov. Roma 20637)
 Responsabile Ambientale: Dir. Ing. Francesco Ventura (Dir. Ing. Prov. Roma 14660)

COORDINATORE SICUREZZA IN FASE DI PROGETTAZIONE:
Dir. Ing. Antonio Di Giuliano (Dir. Ing. Prov. Roma 15736)

RESPONSABILE SIA:
Dir. Ing. Francesco Ventura (Dir. Ing. Prov. Roma 14660)

VISTO: IL RESPONSABILE DEL PROCEDIMENTO:
Dir. Ing. Edoardo Quattrone

OPERE D'ARTE MINORI
OPERE DI SOSTEGNO
Carpenteria muri di sottoscarpa e di controripa, sezioni tipo e dettaglio

CODICE PROGETTO	NOME FILE	REVISIONE	SCALA:
PROGETTO: DP/CA/0357 D 20	CA357_P00S00GTCPO2_A	A	VARIE
ELAB: P00S00GTCPO2			

REV.	DESCRIZIONE	DATA	REDATTO	VERIFICATO	APPROVATO
A	EMISSIONE	GIU. 2021	A. AMBROSI	A. SCHERPA	GI. PIAZZA