

PIANTA FONDAZIONI E SPICCATI
SCALA 1:100

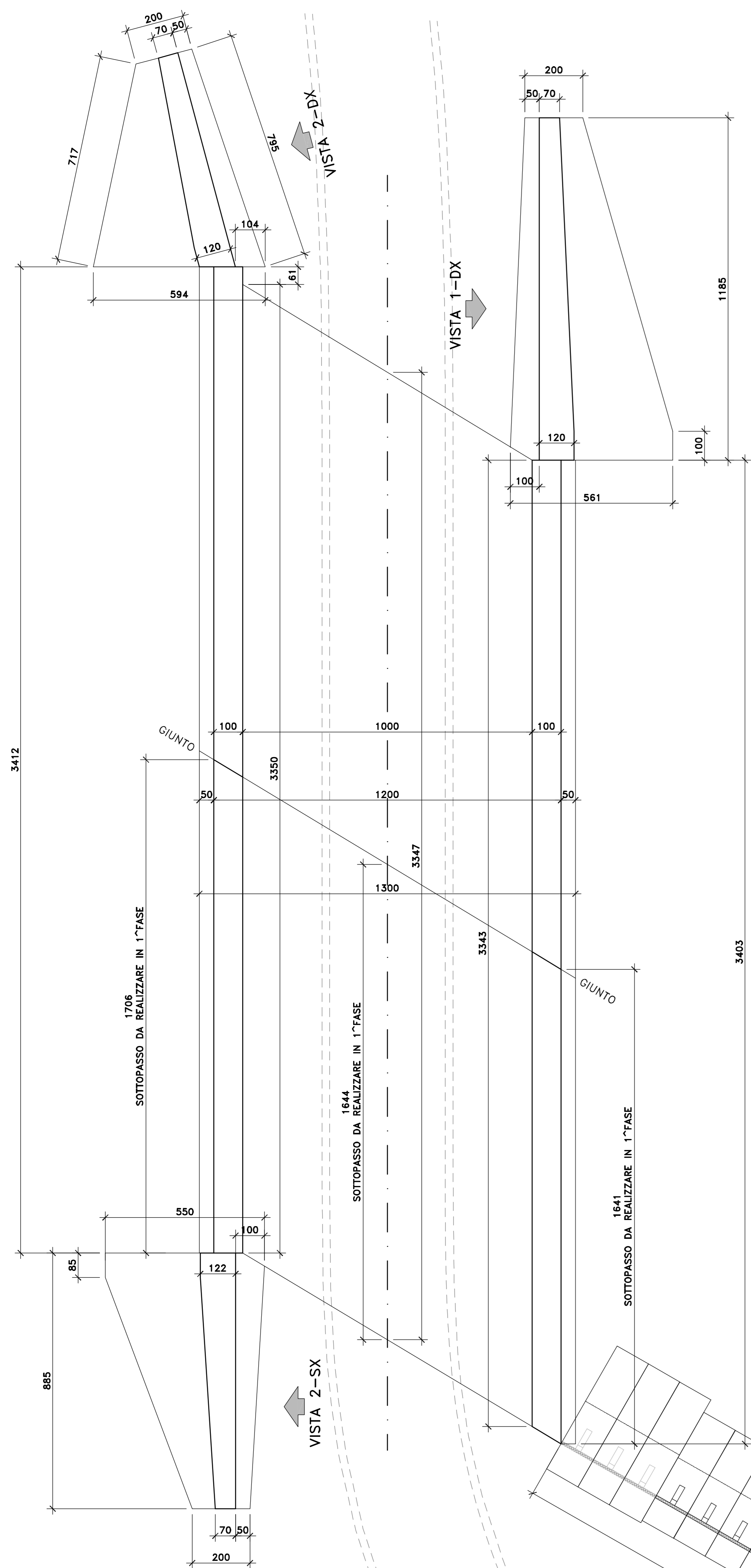

PIANTA VISTA DALL'ALTO
SCALA 1:100

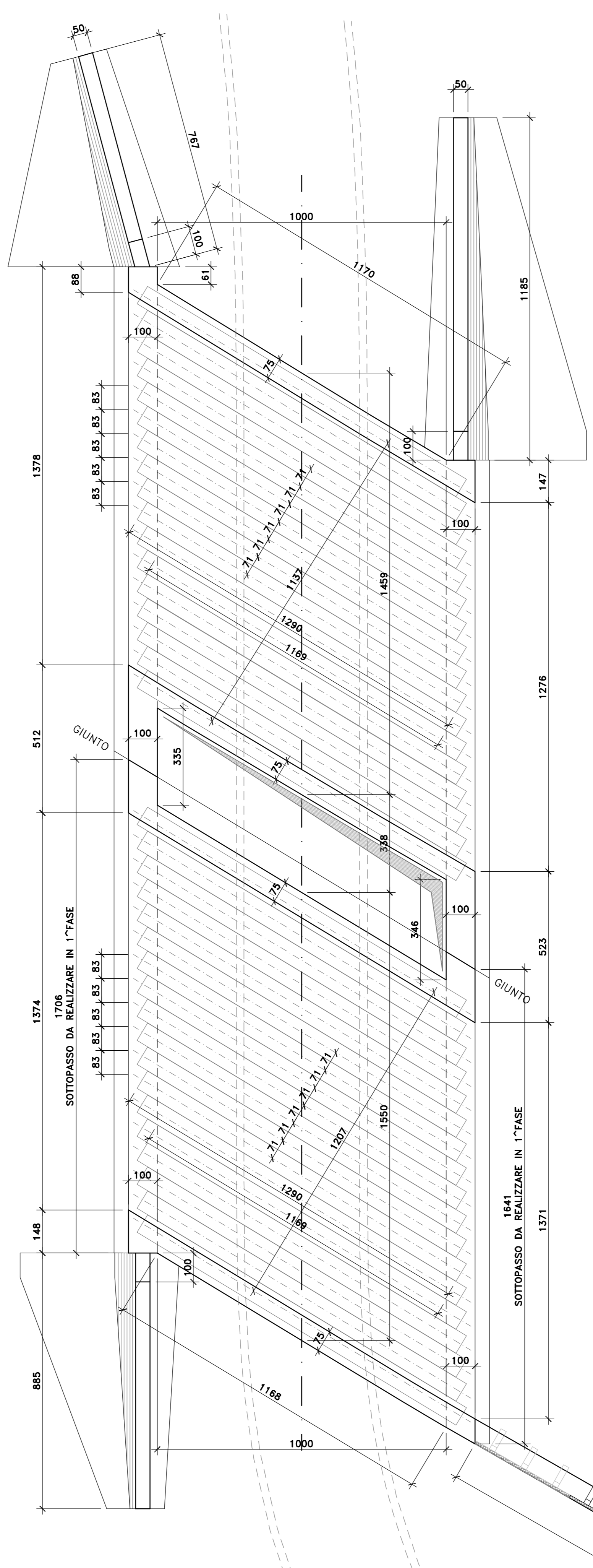

SEZIONE LONGITUDINALE IN ASSE
SCALA 1:100

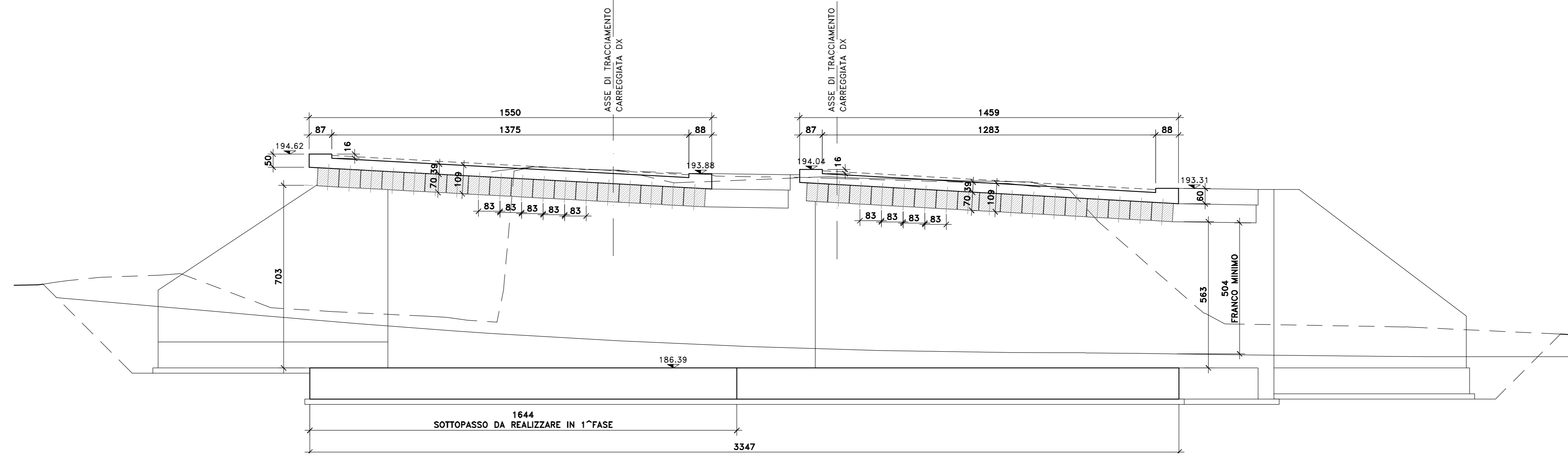

VISTA IMBOCCO LATO DX
SCALA 1:100

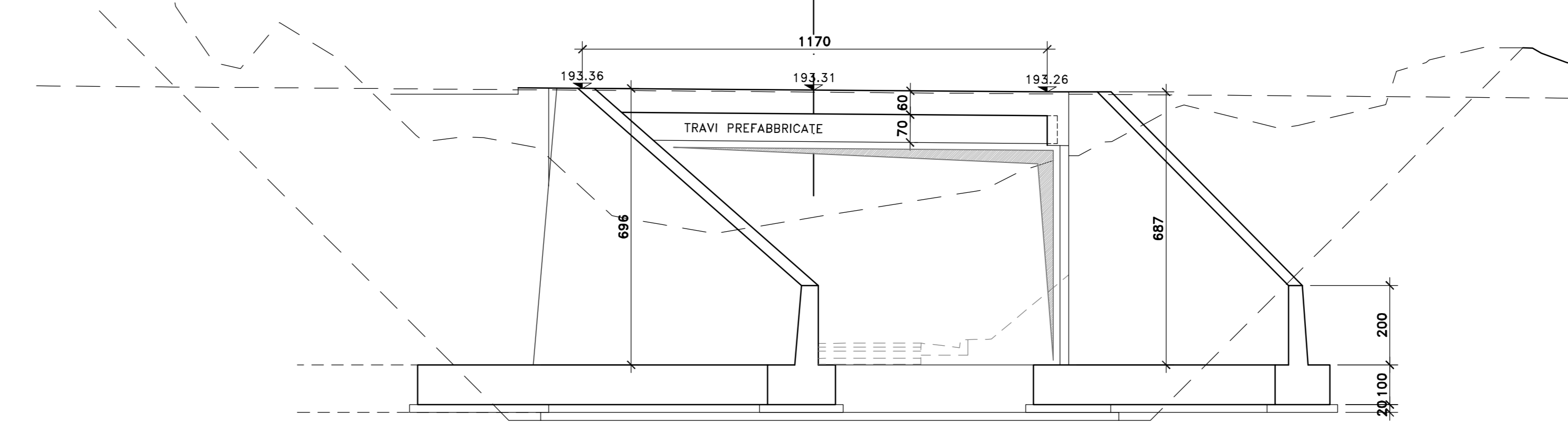

VISTA IMBOCCO LATO SX
SCALA 1:100

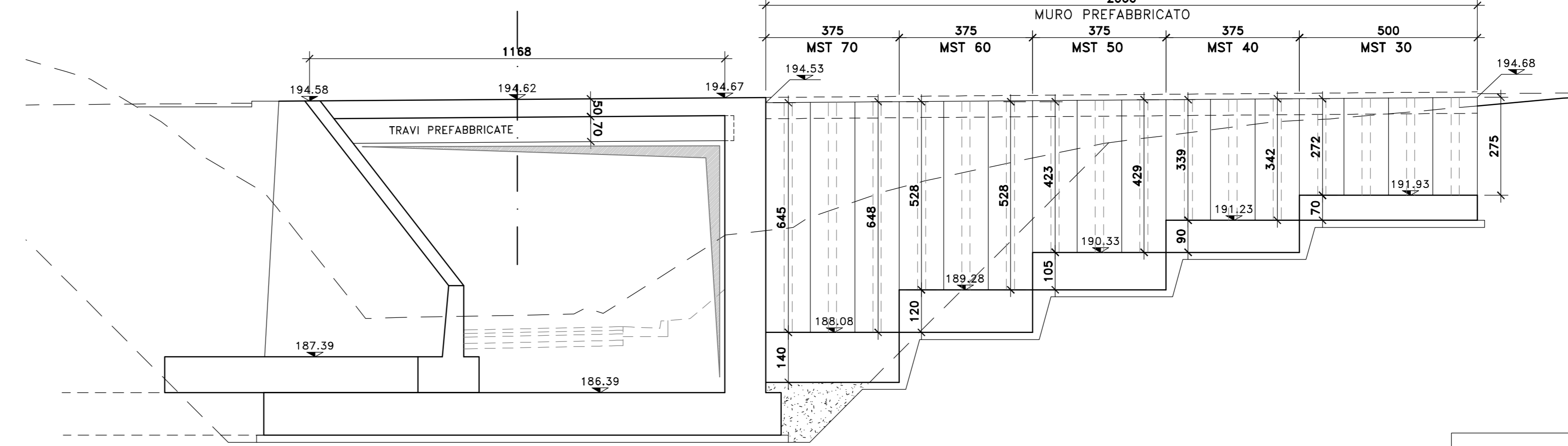

SEZIONE TIPO MURI DI IMBOCCO
SCALA 1:100

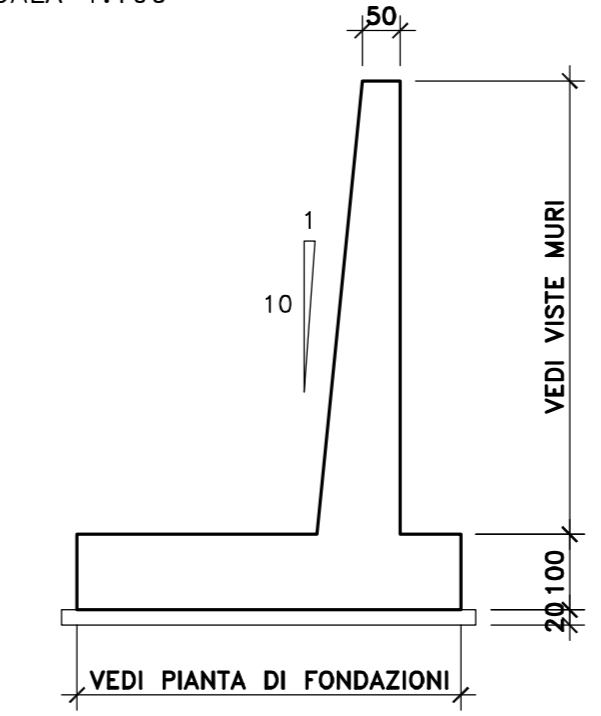

SEZIONE TIPO SOTTOPASSO
SCALA 1:100

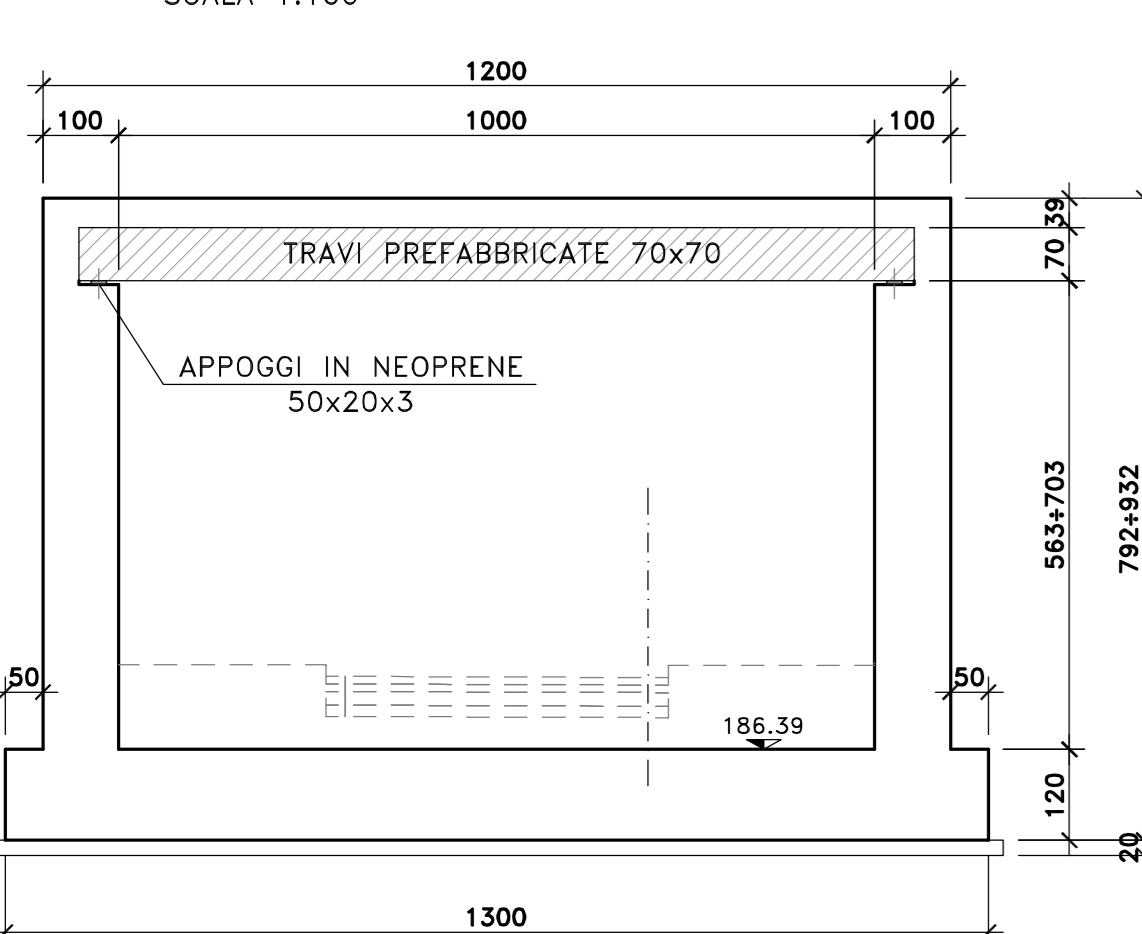

VISTA 1-DX
SCALA 1:100

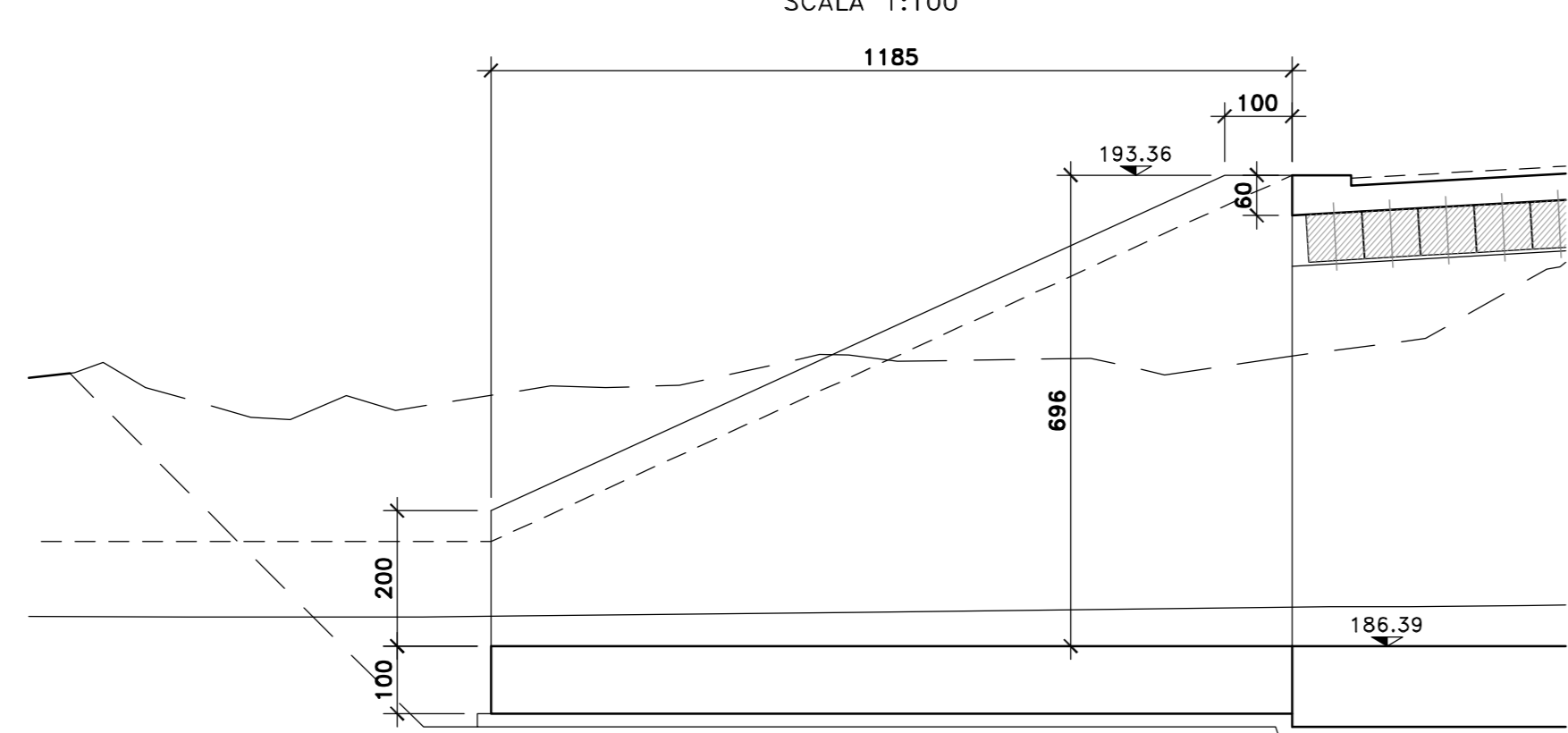

VISTA 2-SX
SCALA 1:100

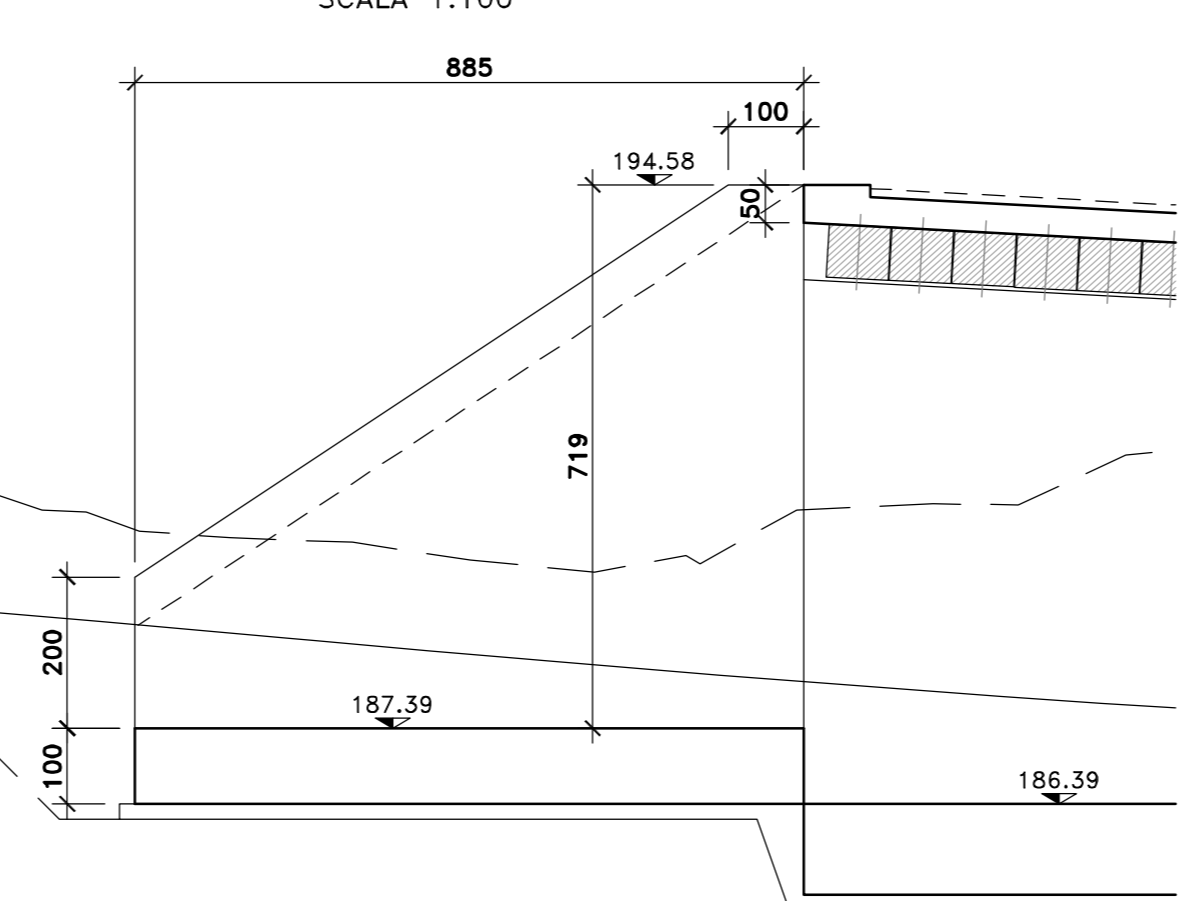

VISTA 2-DX
SCALA 1:100

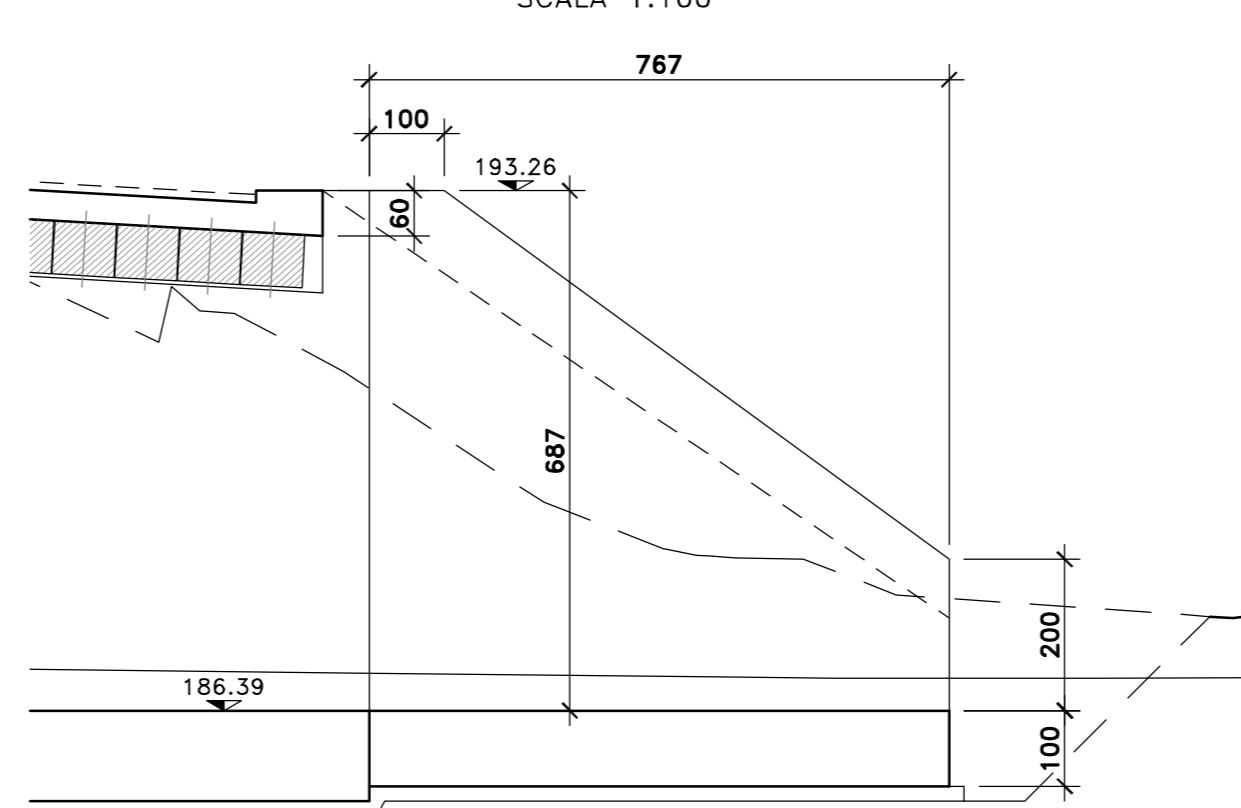

S.S.131 "Carlo Felice"
Completamento itinerario Sassari - Olbia.
Potenziamento e messa in sicurezza S.S.131
dal km 192+500 al km 209+500.
2° Lotto dal km 202+000 al km 209+500

PROGETTO DEFINITIVO

cod. CA357

RESPONSABILE DELL'INTEGRAZIONE DELLE PRESTAZIONI SPONSORIZZATE:

PROGETTISTA:

COORDINATORE SICUREZZA IN FASE DI PROGETTAZIONE:

RESPONSABILE SIA:

VEDI: IL RESPONSABILE DEL PROCEDIMENTO:

VEDI: IL RESPONSABILE DEL PROCEDIMENTO:

VEDI: IL RESPONSABILE DEL PROCEDIMENTO:

VEDI: IL RESPONSABILE DEL PROCEDIMENTO:

VEDI: IL RESPONSABILE DEL PROCEDIMENTO:

VEDI: IL RESPONSABILE DEL PROCEDIMENTO:

VEDI: IL RESPONSABILE DEL PROCEDIMENTO:

VEDI: IL RESPONSABILE DEL PROCEDIMENTO:

VEDI: IL RESPONSABILE DEL PROCEDIMENTO:

VEDI: IL RESPONSABILE DEL PROCEDIMENTO:

VEDI: IL RESPONSABILE DEL PROCEDIMENTO:

VEDI: IL RESPONSABILE DEL PROCEDIMENTO:

VEDI: IL RESPONSABILE DEL PROCEDIMENTO:

VEDI: IL RESPONSABILE DEL PROCEDIMENTO:

VEDI: IL RESPONSABILE DEL PROCEDIMENTO:

VEDI: IL RESPONSABILE DEL PROCEDIMENTO:

VEDI: IL RESPONSABILE DEL PROCEDIMENTO:

VEDI: IL RESPONSABILE DEL PROCEDIMENTO:

VEDI: IL RESPONSABILE DEL PROCEDIMENTO:



OPERE D'ARTE MINORI
SOTTOVIA
ST01
Planimetria e sezioni

| CODICE PROGETTO | PROGETTO | LIV. PROG. ANNO | NUMERO FILE | REVISIONE | SCALA: |
|-----------------|-------------|-----------------|----------------------|------------|-----------|
| DPCA0357 | | 20 | CA357_POOST01STR01_A | A | VARIE |
| C | | | | | |
| B | | | | | |
| A | EMISSIONE | | | | |
| REV. | DESCRIZIONE | DATA | REDATTO | VERIFICATO | APPROVATO |