

SEZIONE A-A
Scala 1:50

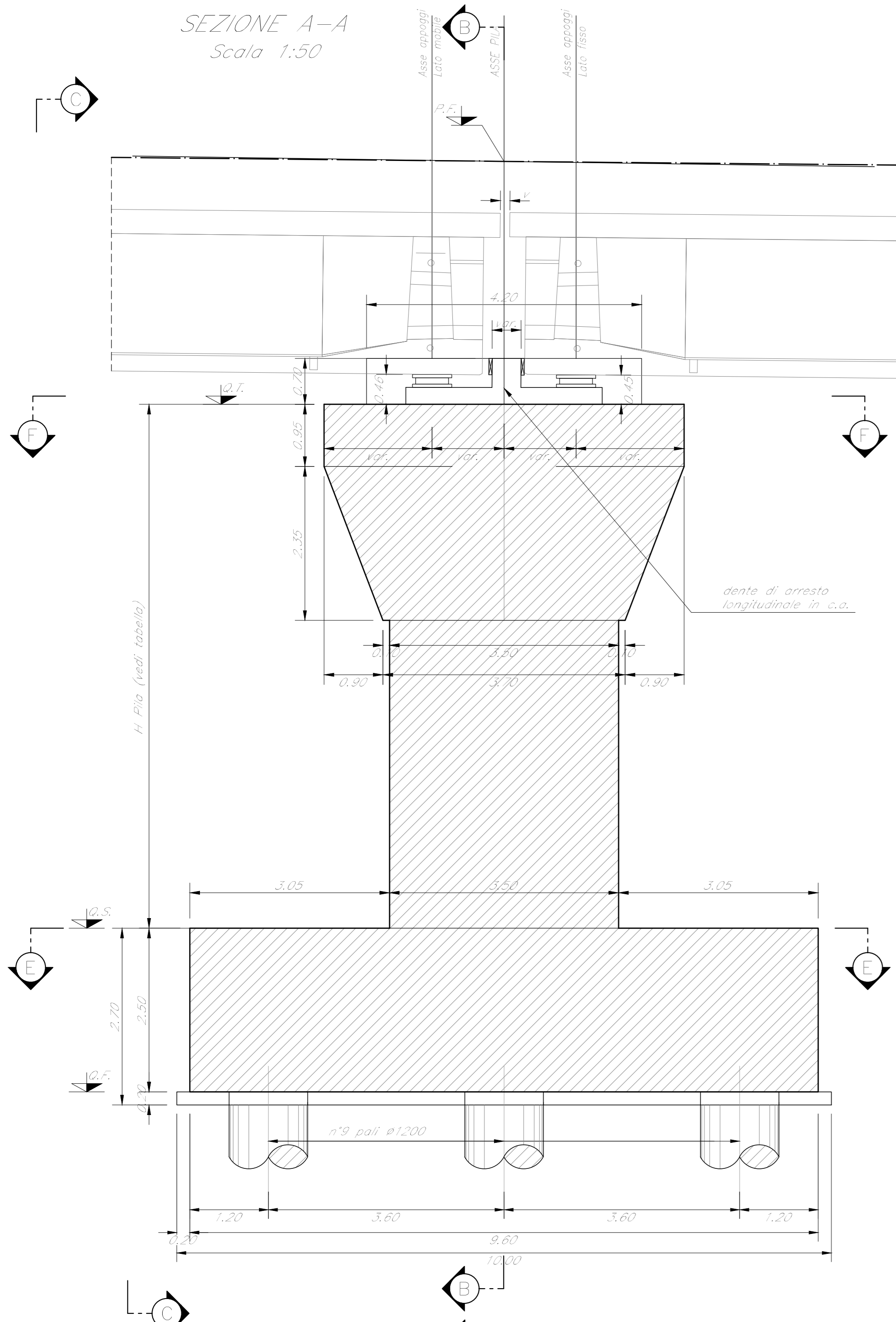

SEZIONE B-B
Scala 1:50

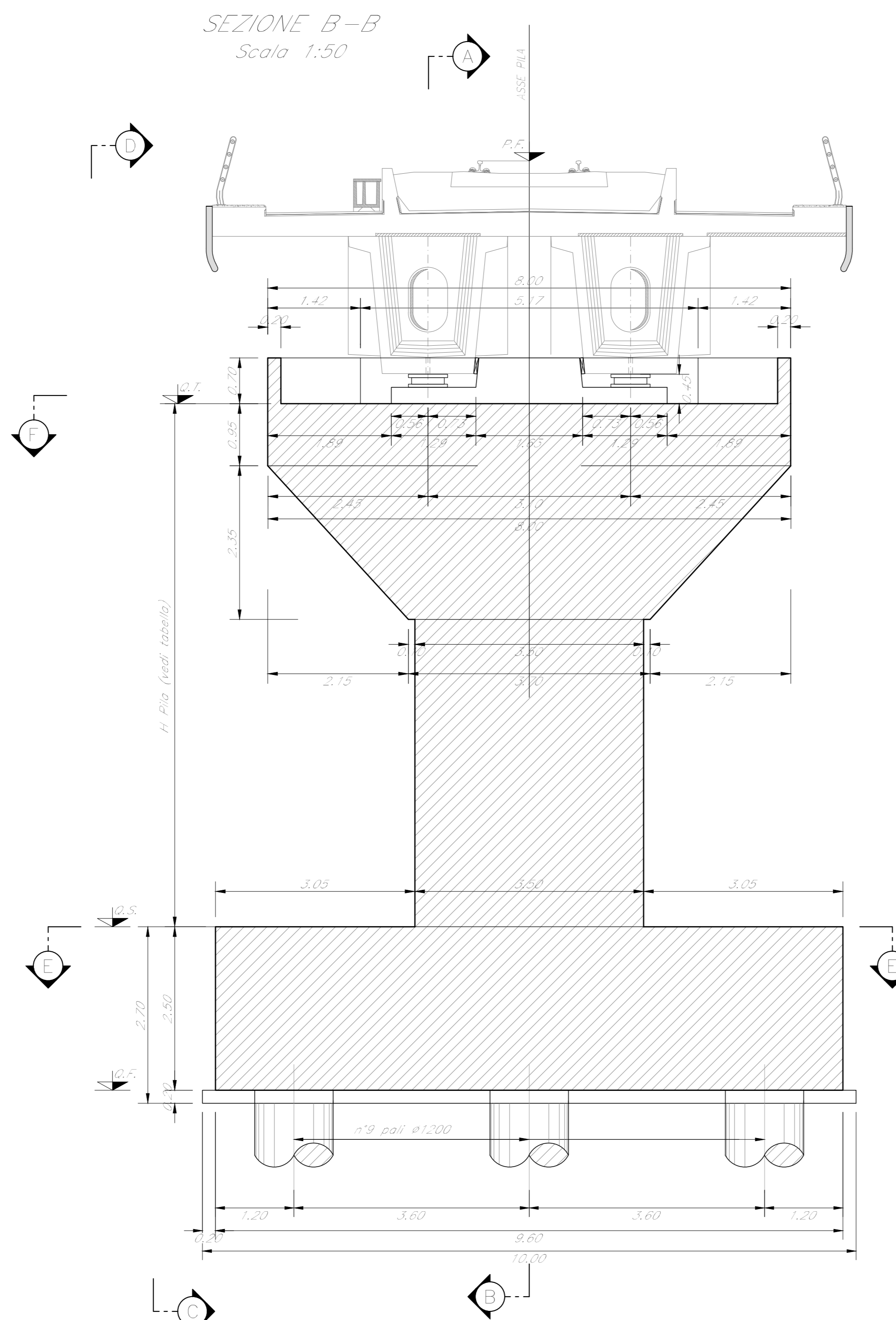

VISTA C-C
Scala 1:50

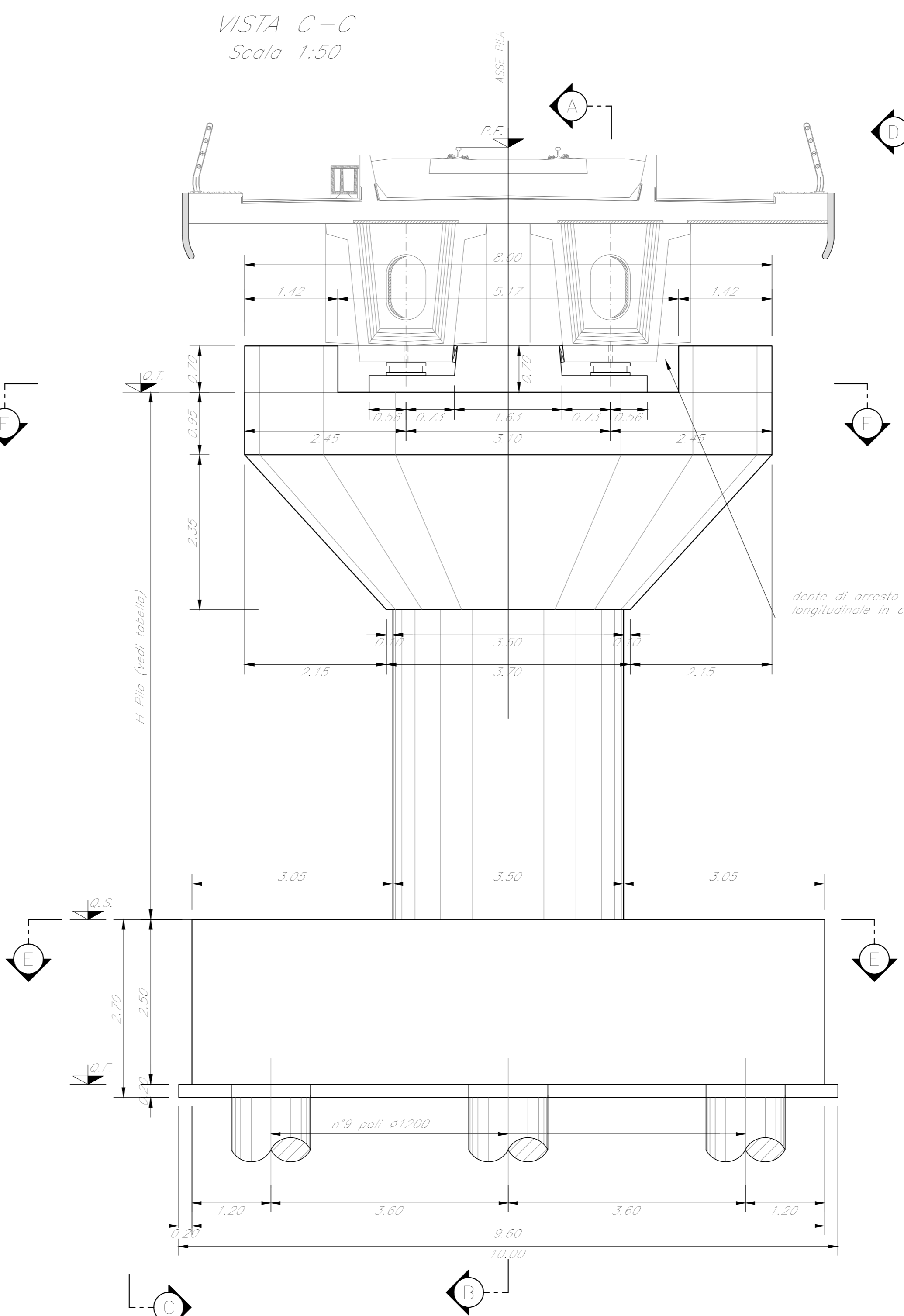

VISTA D-D
Scala 1:50

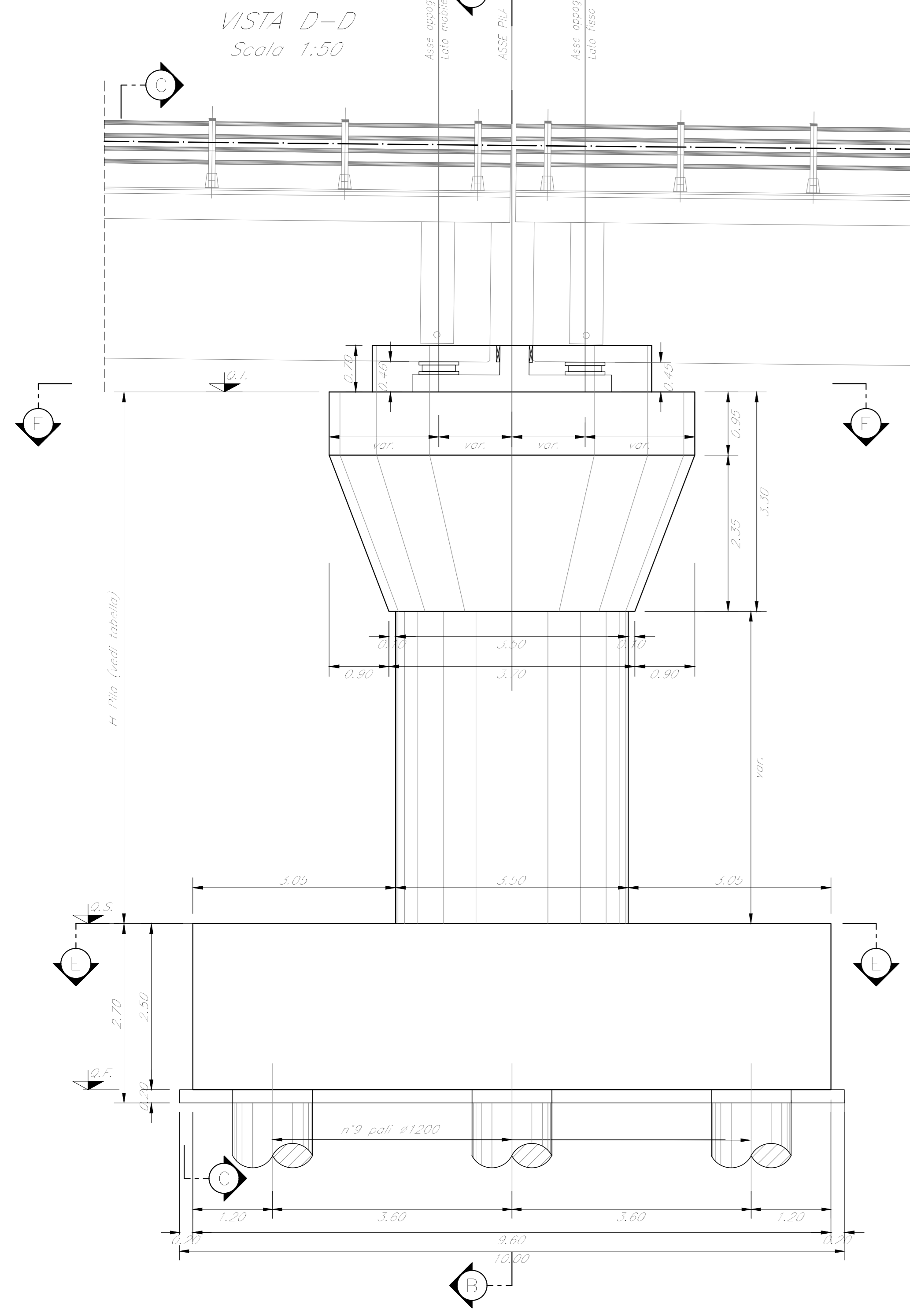

SEZIONE E-E
Scala 1:50

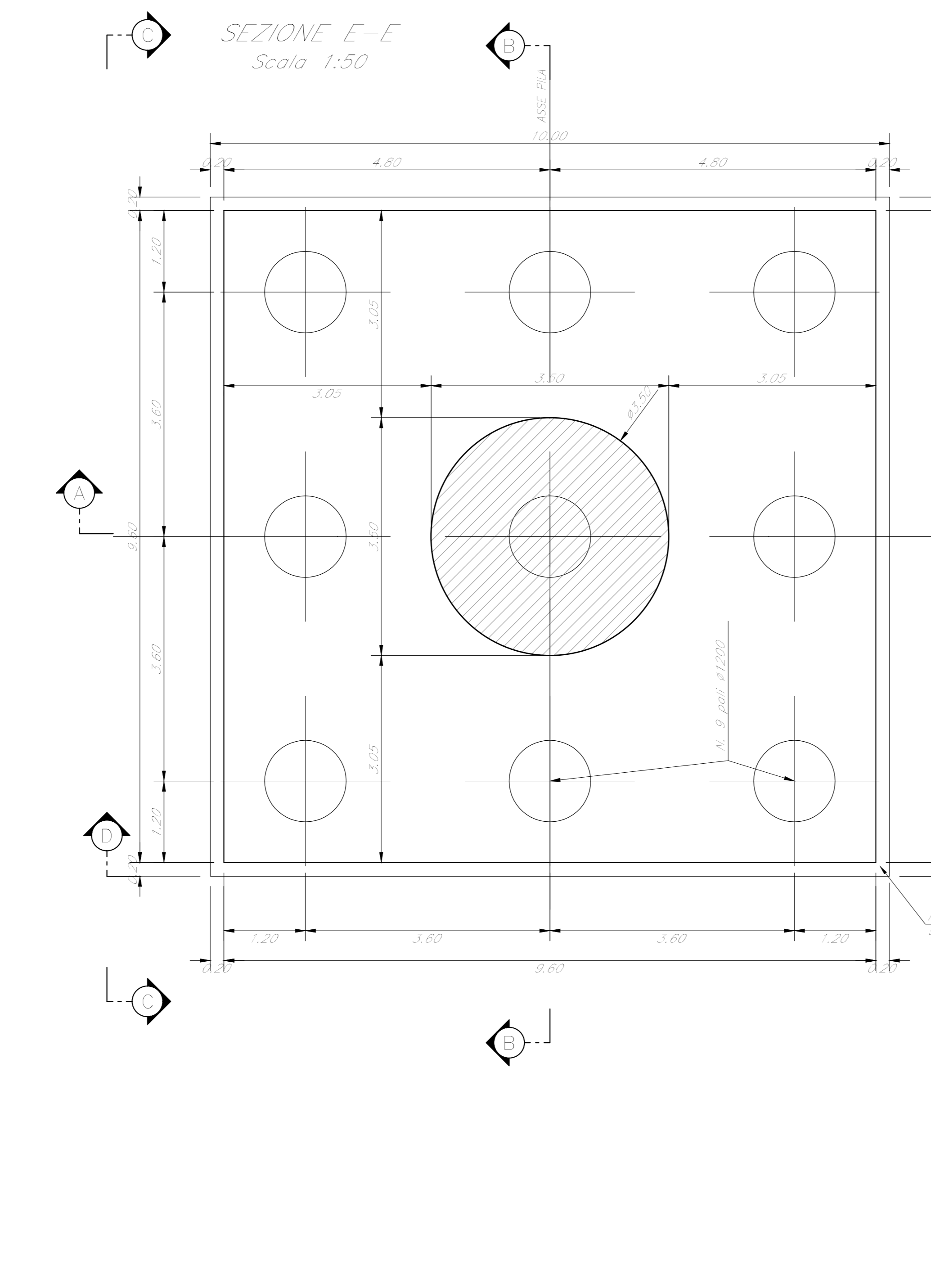

SEZIONE F-F
Scala 1:50



TABELLA PILE (m)

Pila	P.F.	Q.L.	Q.S.	Q.F.	H. Pila	H. Pila	L. Pila
P4	+394,93	+391,22	+385,92	+383,42	2,00	5,30	28,00
P5	+394,83	+391,12	+385,82	+382,82	2,50	5,80	28,00
P6	+394,73	+391,02	+385,72	+382,72	2,50	5,80	28,00

NOTE:
1) Per la tabella materiali, note generali e incidenza fare riferimento al documento RS3T30D0911000001 - Materiali e prescrizioni generali.
2) Varco v= 90 km

COMMITTEE: **RFI** RETE FERROVIARIA ITALIANA GRUPPO FERROVIE DELLO STATO ITALIANE

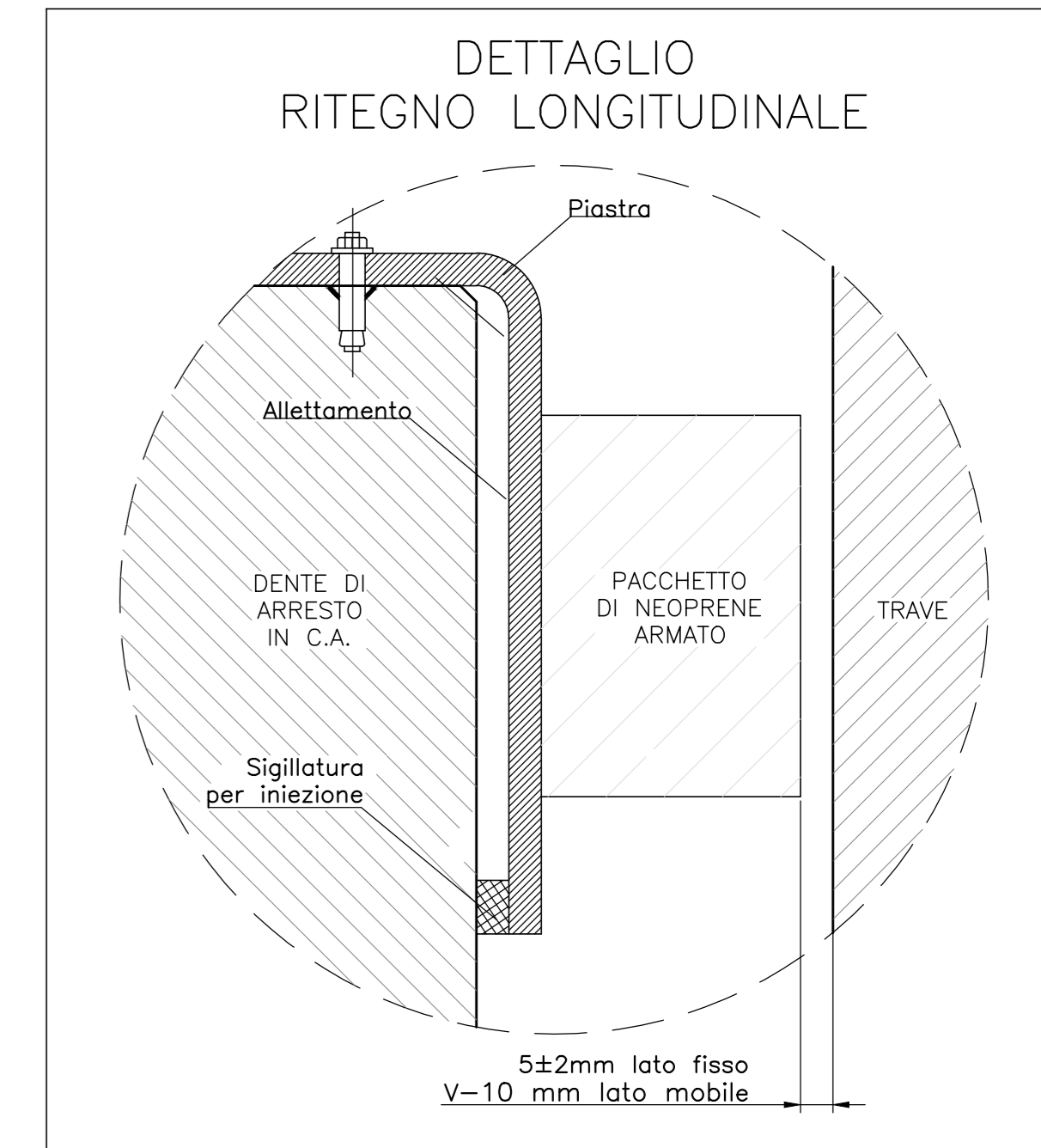
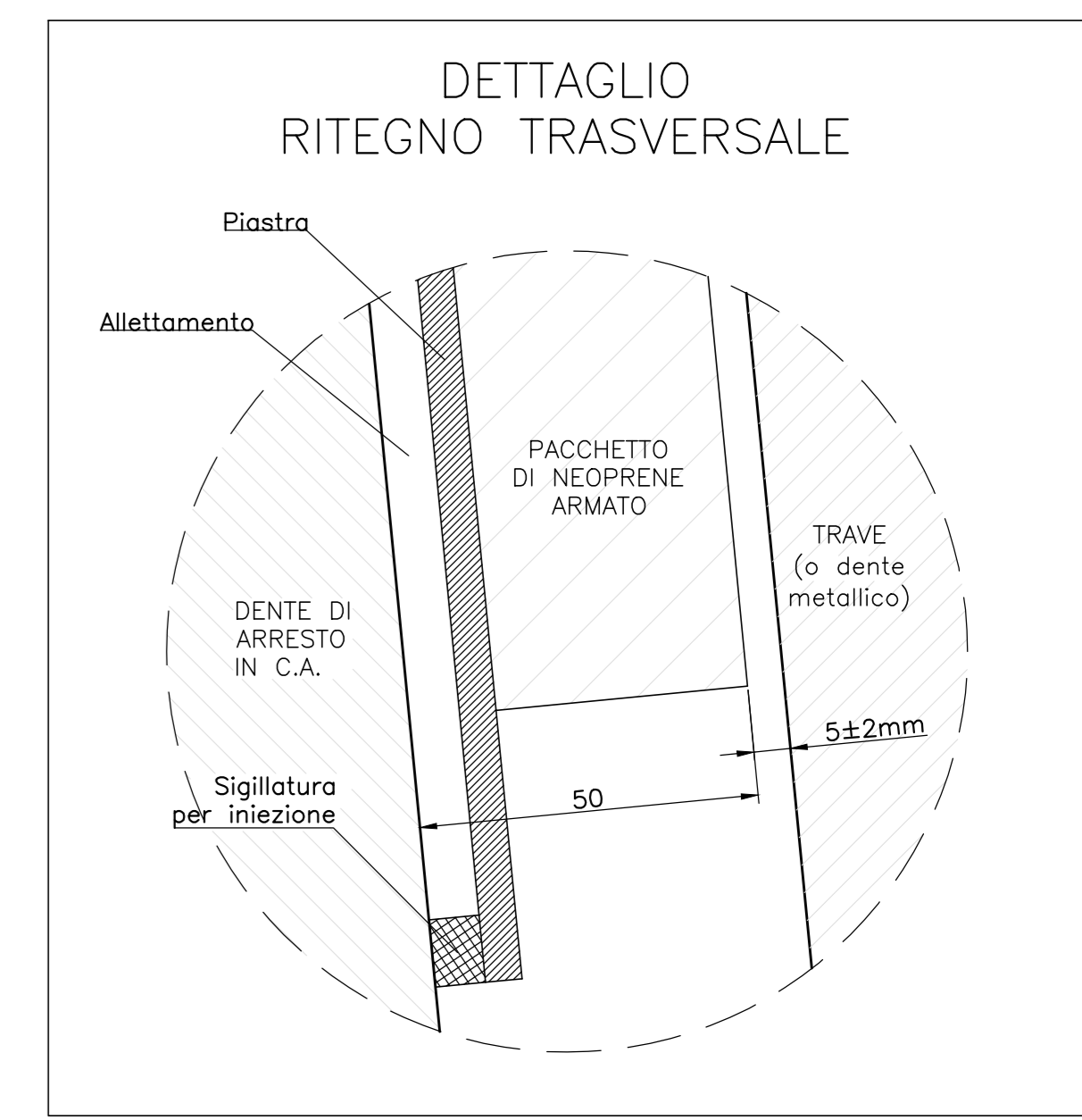
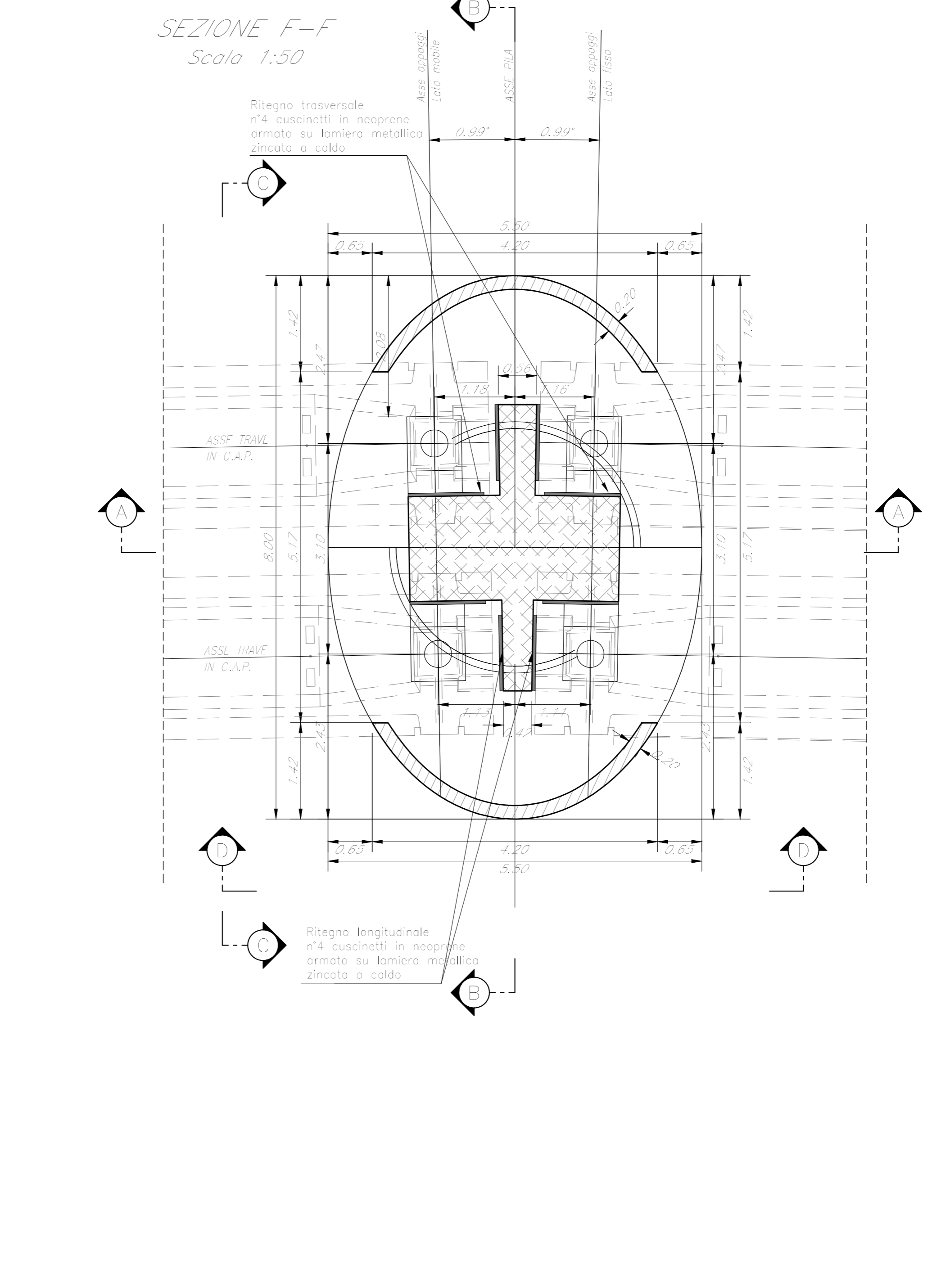
PROGETTAZIONE: **ITALFERR** GRUPPO FERROVIE DELLO STATO ITALIANE

DIRETTRICE FERROVIARIA MESSINA - CATANIA - PALERMO
NUOVO COLLEGAMENTO PALERMO - CATANIA

U.O. OPERE CIVILI E GESTIONE DELLE VARIANTI

PROGETTO DEFINITIVO

TRATTA LERCARA DIR. - CALTANISSETTA XIRBI (LOTTO 3)

V108 - Viadotto ferroviario, Singolo Binario
Carpenteria Pila P4 - Pila P5 - Pila P6

SCALA: **Varie**

COMMESSA LOTTO FASE ENTE TIPO DOC. OPERA/DISCIPLINA PROGR. REV.
RS3T 30 D 09 BZ V10805 002 C

Rev.	Descrizione	Redatto	Data	Verificato	Data	Approvato	Data	Autorizzato	Data
A	Emissione esecutiva	G. Giribaldi	Gen 2020	A. Felici	Gen 2020	A. Benicchi	Gen 2020	A. Vassallo	Mag 2020
B	Emissione esecutiva	G. Giribaldi	Feb 2020	A. Felici	Feb 2020	A. Benicchi	Feb 2020	A. Vassallo	Mag 2020
C	1° app e consegna CSE/PP	G. Giribaldi	Mag 2020	A. Felici	Mag 2020	A. Benicchi	Mag 2020	A. Vassallo	Mag 2020

File:RS3T30D09BZV10805002C.dwg