

SEZIONE A-A
Scala 1:50

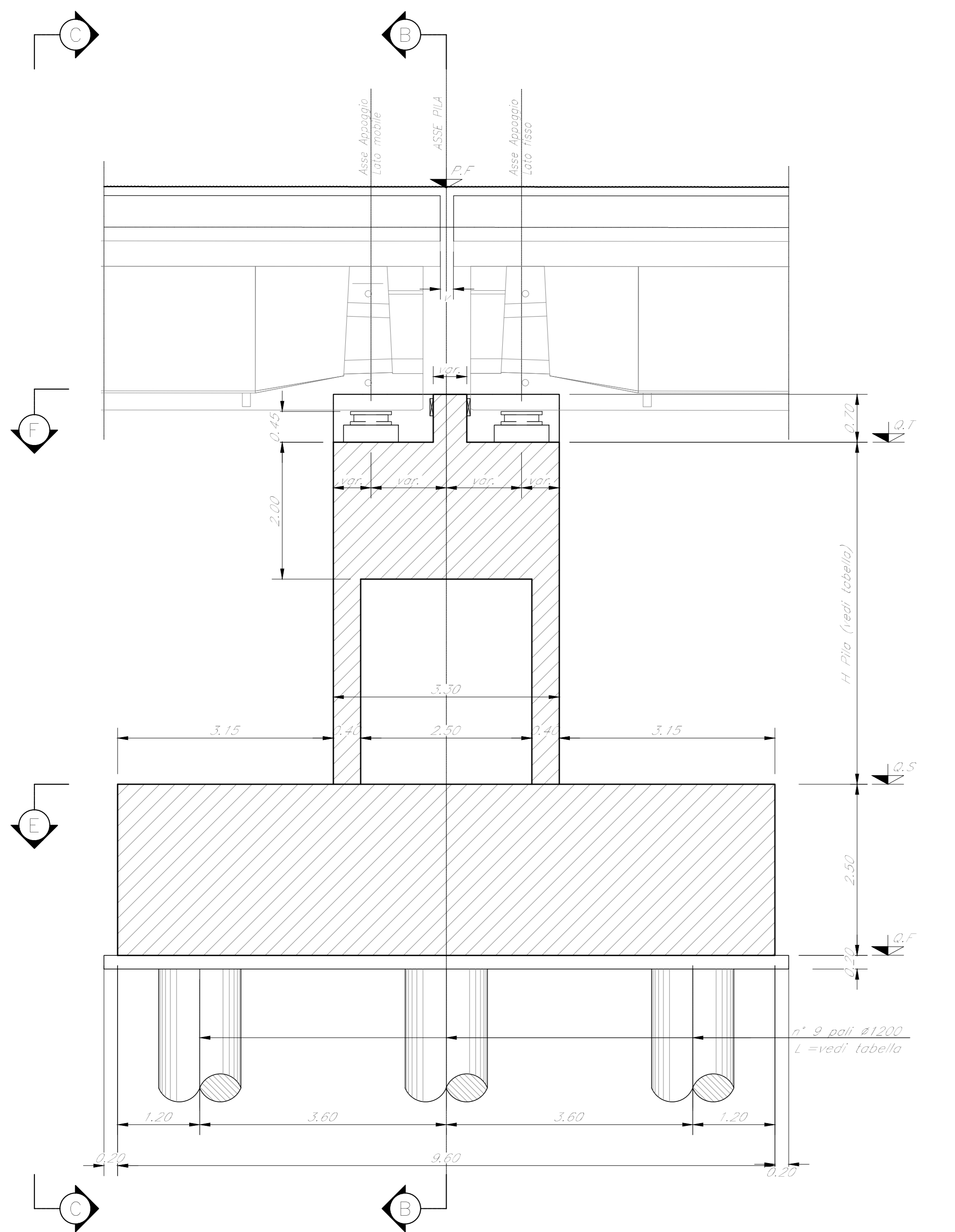

SEZIONE B-B
Scala 1:50

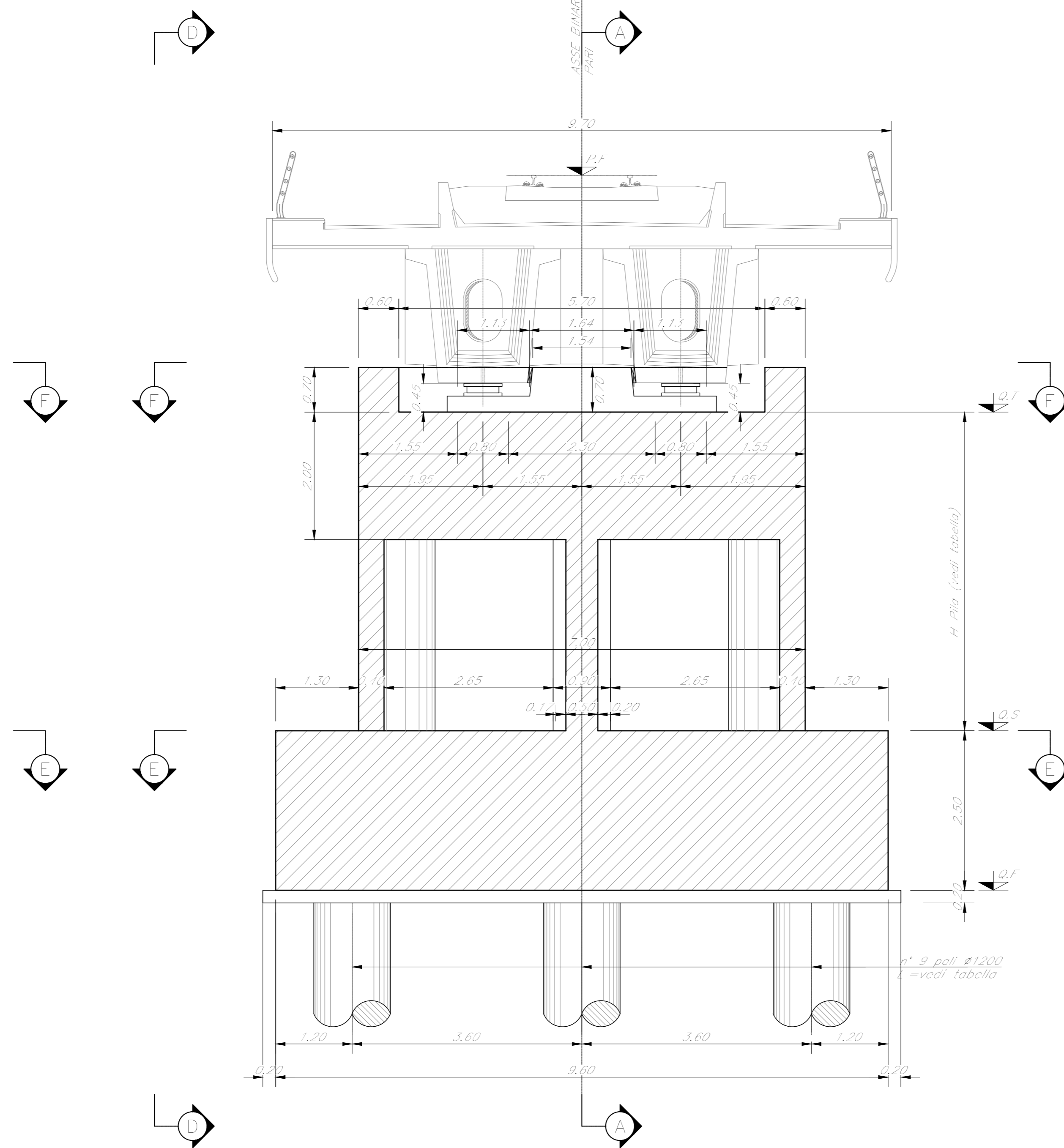

SEZIONE C-C
Scala 1:50

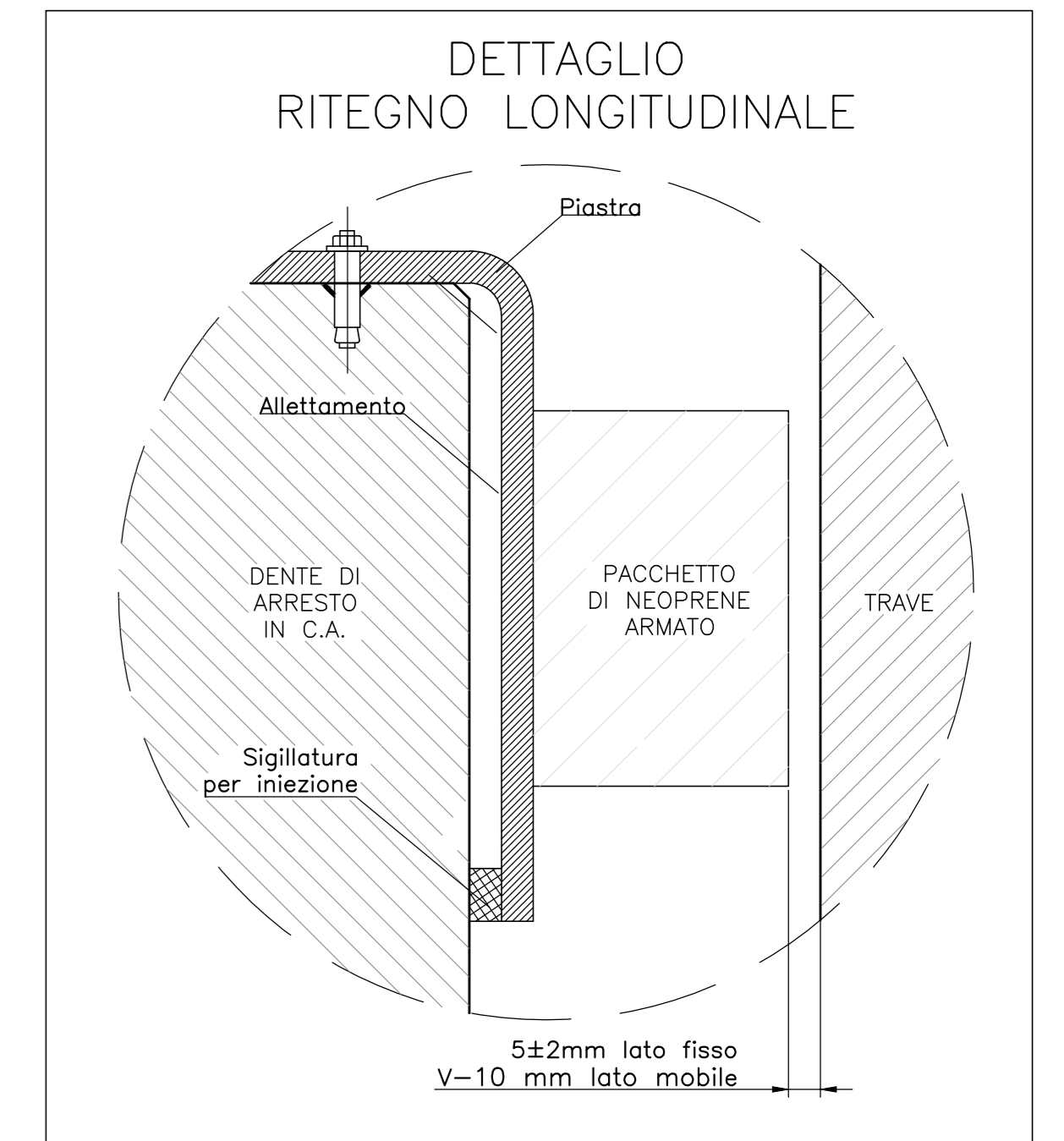
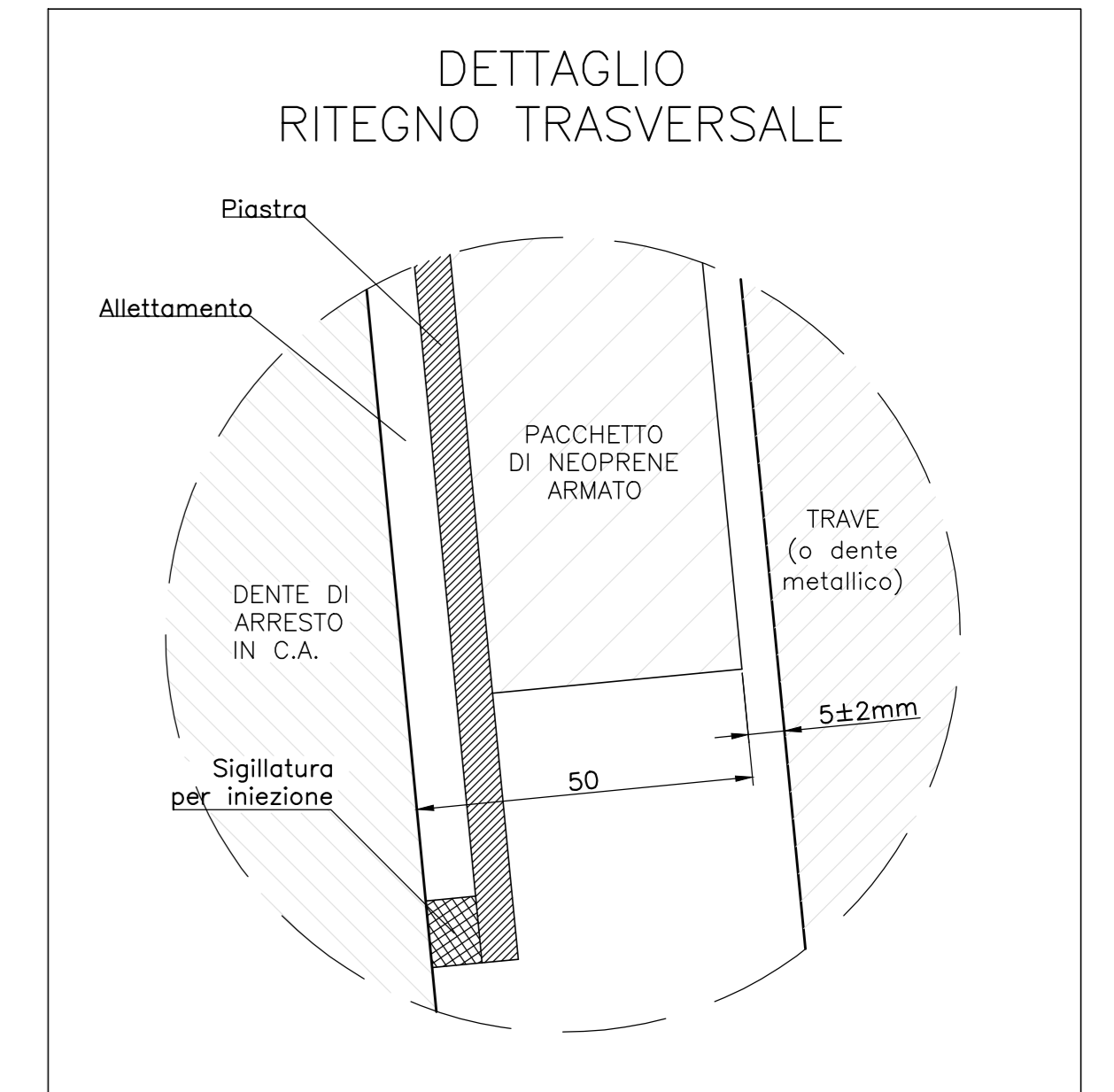
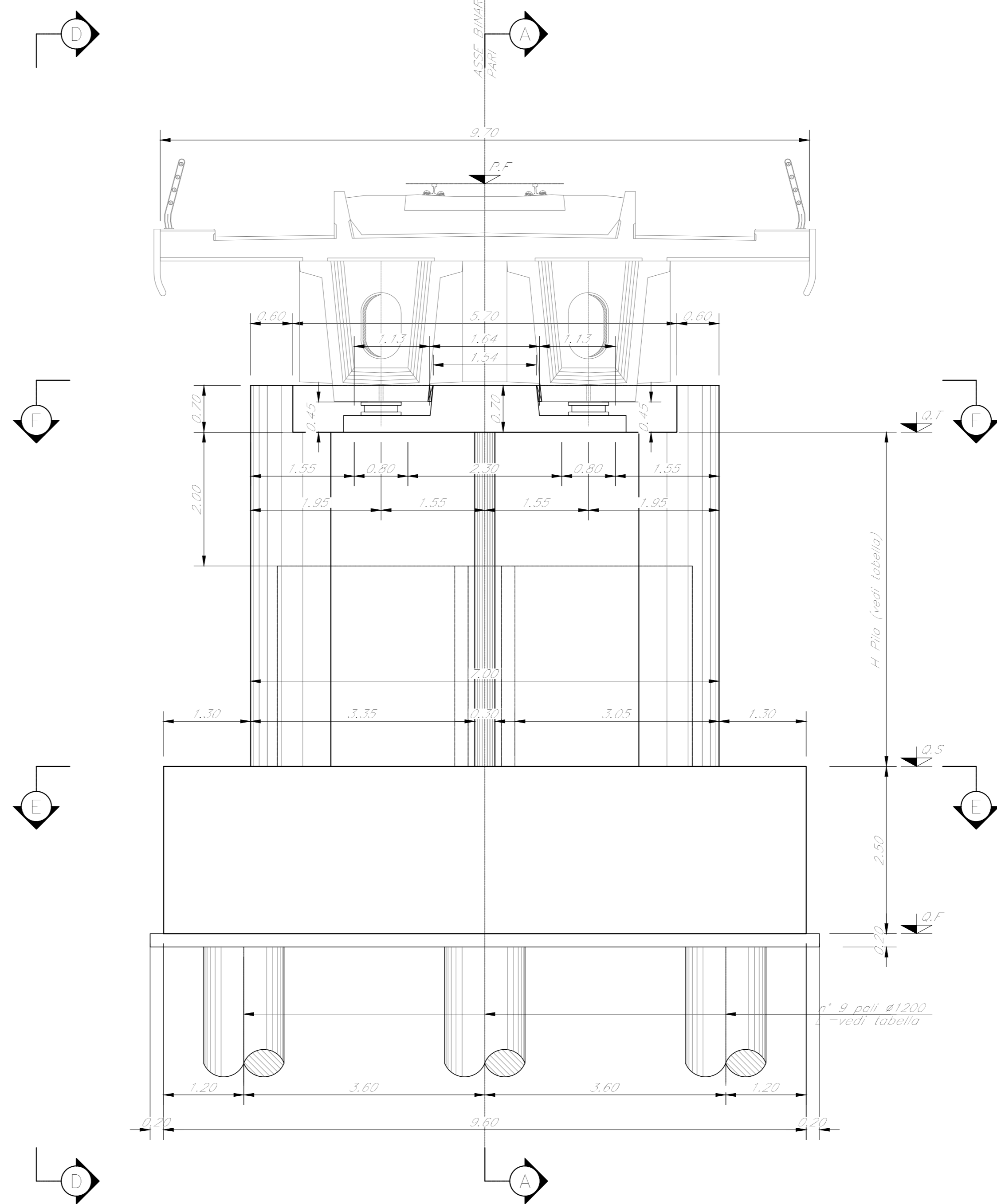

VISTA D-D
Scala 1:50

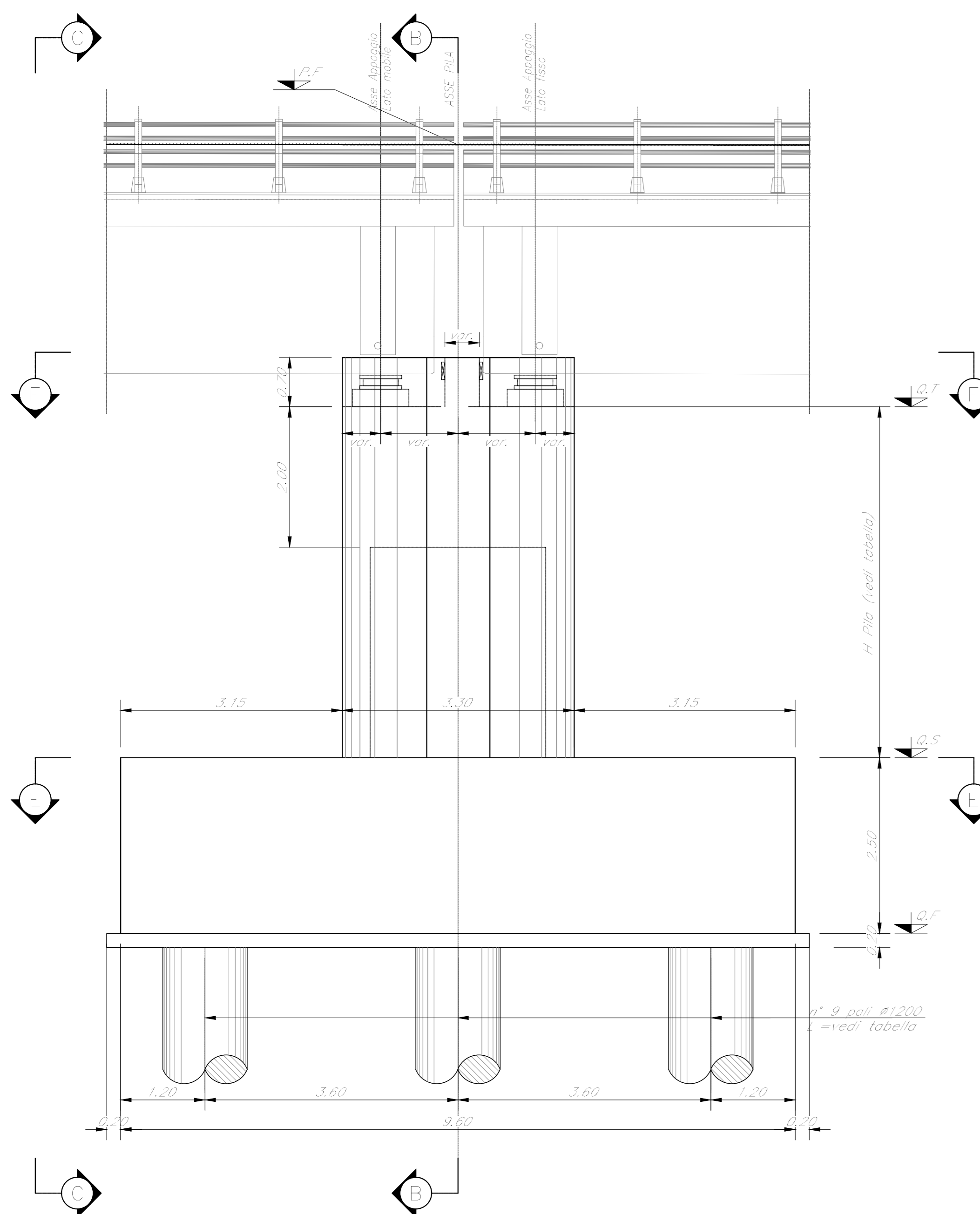

SEZIONE E-E
Scala 1:50

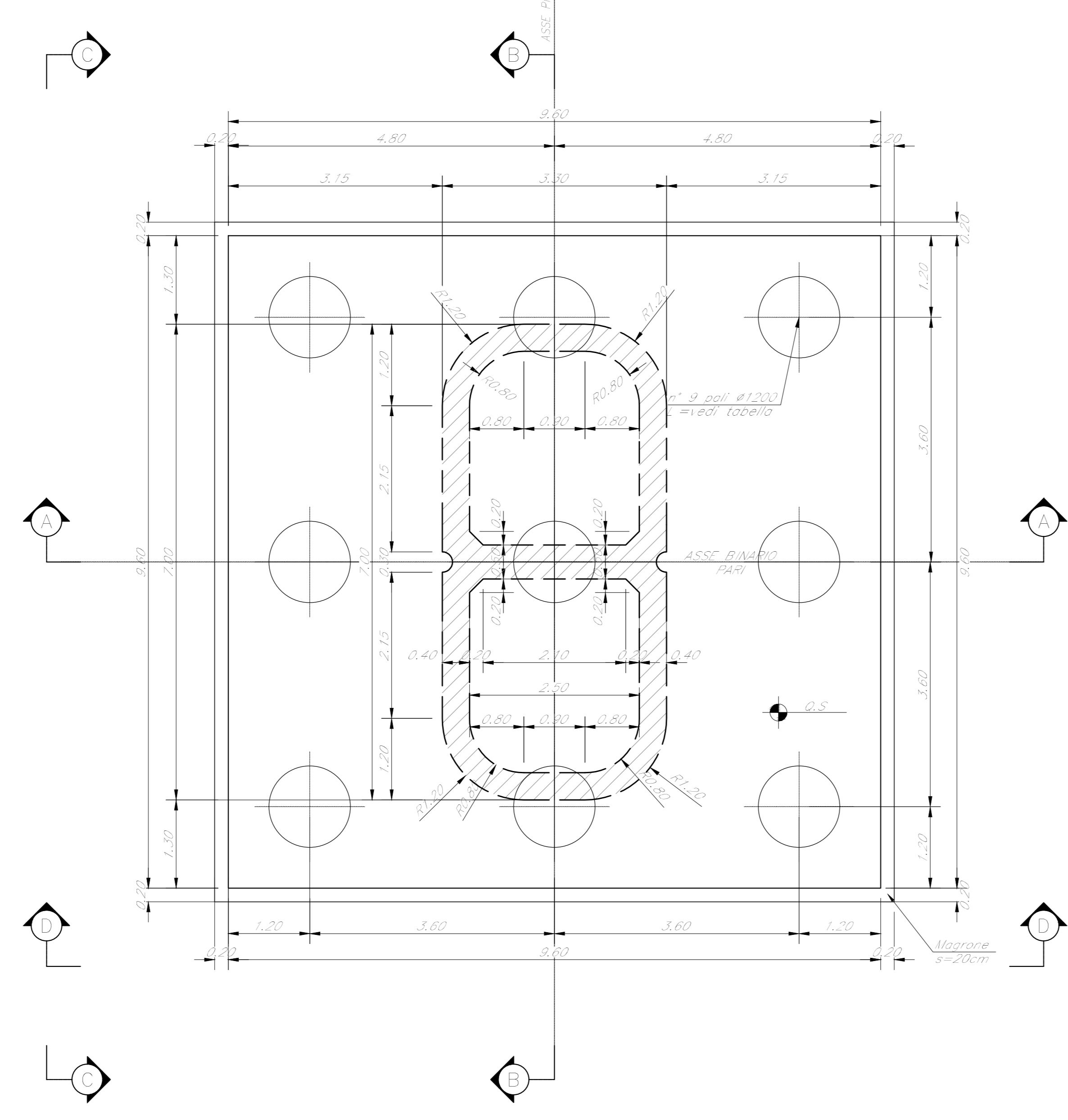

SEZIONE F-F
Scala 1:50



TABELLA PILE (m)

Pila	P.F.	Q.T.	Q.S.	Q.F.	H Pila	L.Pila
P1	+391,68	+397,95	+392,45	+377,95	7,50	28,00

NOTE:
1) Per la tabella materiali, note generali e incidenze fare riferimento al documento RST33009111000001 - Materiali e prescrizioni generali.
2) Varco v= 90 km

COMMITTEE: **RFI**
RETE FERROVIARIA ITALIANA
GRUPPO FERROVIE DELLO STATO ITALIANE

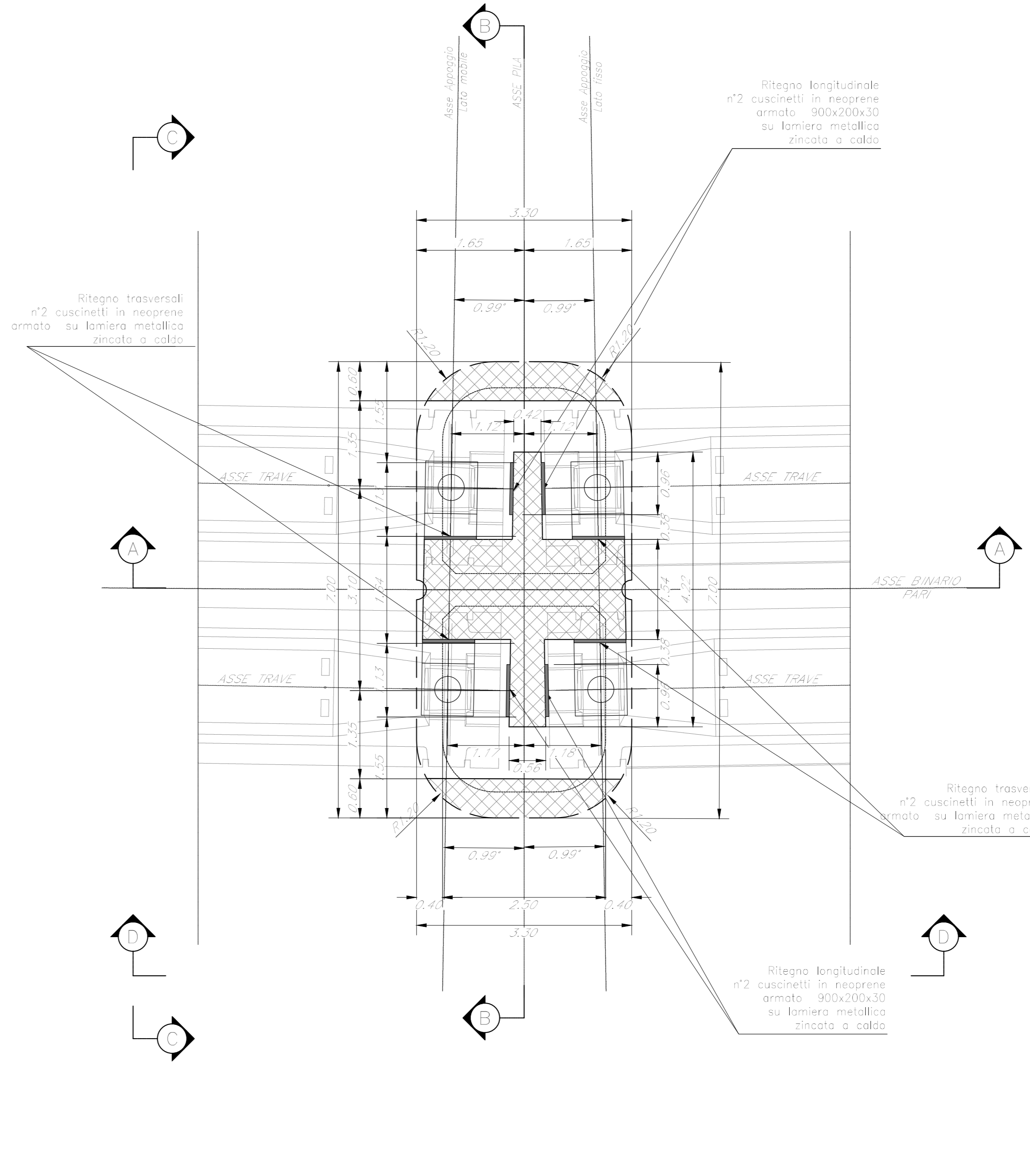
PROGETTAZIONE: **TALFERR**
GRUPPO FERROVIE DELLO STATO ITALIANE

DIRETTRICE FERROVIARIA MESSINA - CATANIA - PALERMO
NUOVO COLLEGAMENTO PALERMO - CATANIA

U.O. OPERE CIVILI E GESTIONE DELLE VARIANTI

PROGETTO DEFINITIVO

TRATTA LERCARA DIR. - CALTANISSETTA XIRBI (LOTTO 3)

VI09 - Viadotto ferroviario, Singolo Binario
 Carpentaria Pila P1

SCALA: **Varie**

Rev.	Descrizione	Redatto	Data	Verificato	Data	Approvato	Data	Autorizzato	Data
A	Emissione esecutiva	G. Giribaldi	Gen 2020	A. Fatti	Gen 2020	A. Benincosa	Gen 2020	A. Vercelli	Mag 2020
B	Emissione esecutiva	G. Giribaldi	Feb 2020	A. Fatti	Feb 2020	A. Benincosa	Feb 2020	A. Vercelli	Mag 2020
C	1° app a consegna CIL/PP	G. Giribaldi	Mag 2020	A. Fatti	Mag 2020	A. Benincosa	Mag 2020	A. Vercelli	Mag 2020

File: RST33009BZVI0905001C.dwg