

SEZIONE A-A  
Scala 1:50

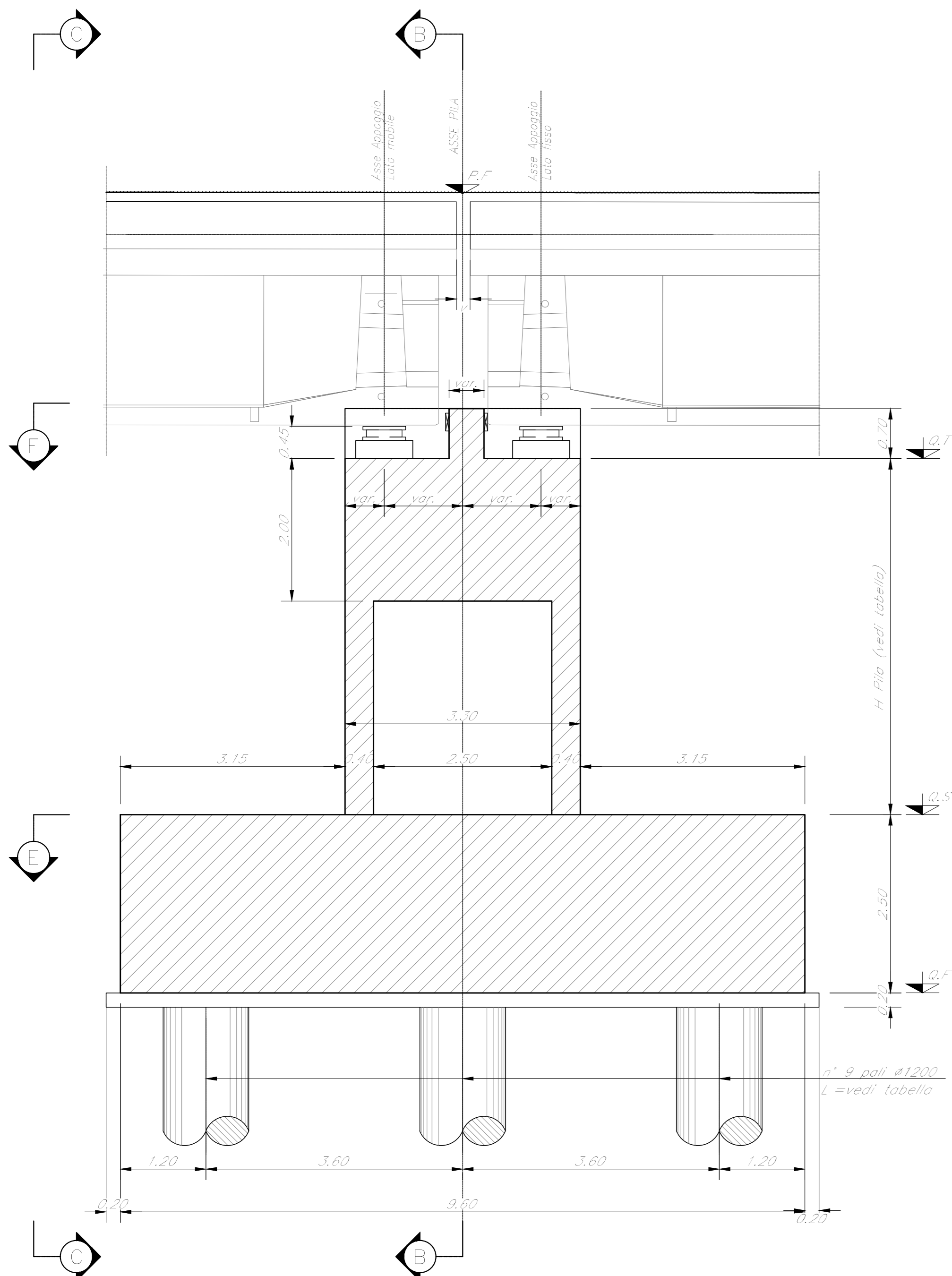

SEZIONE B-B  
Scala 1:50

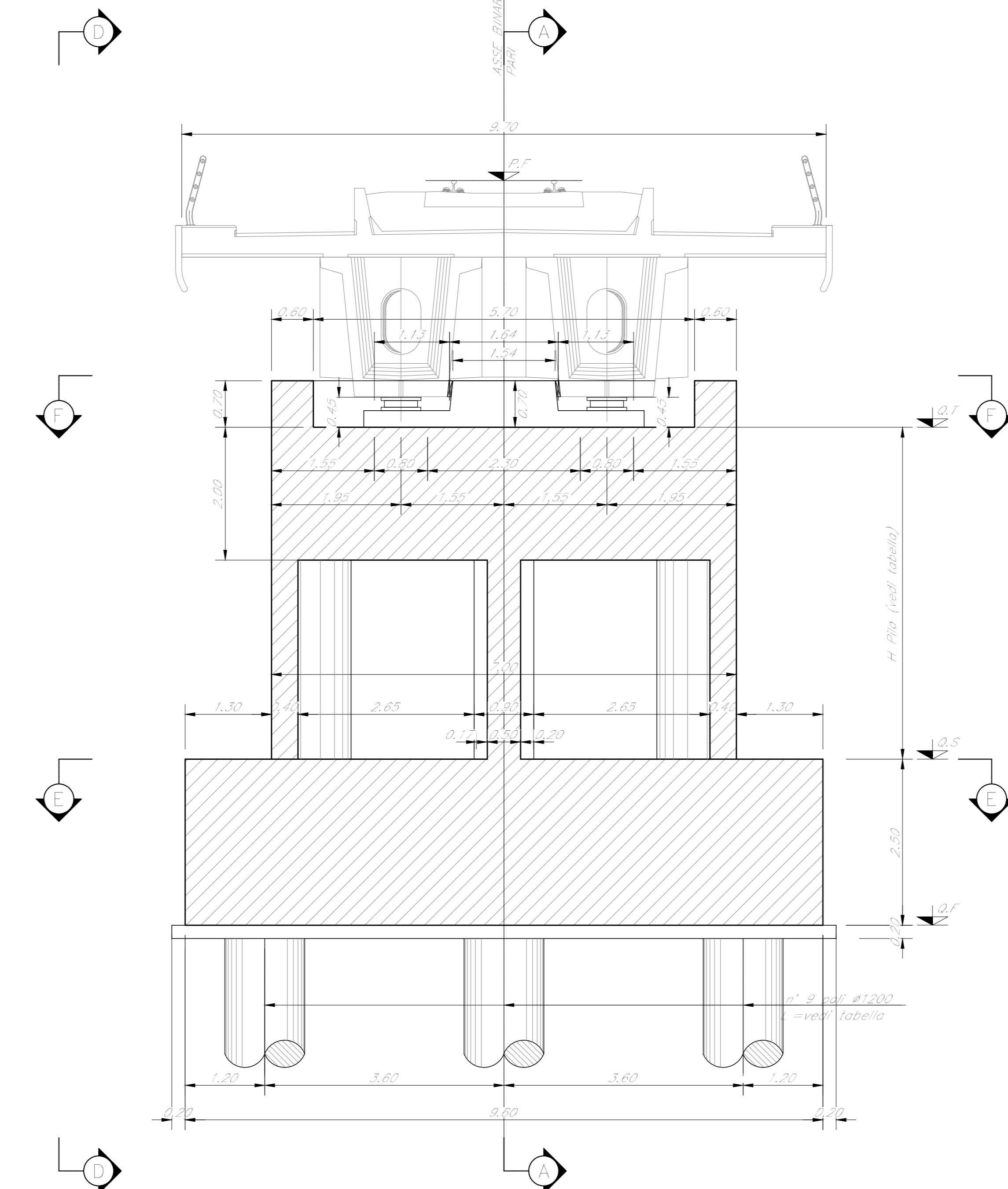

SEZIONE C-C  
Scala 1:50

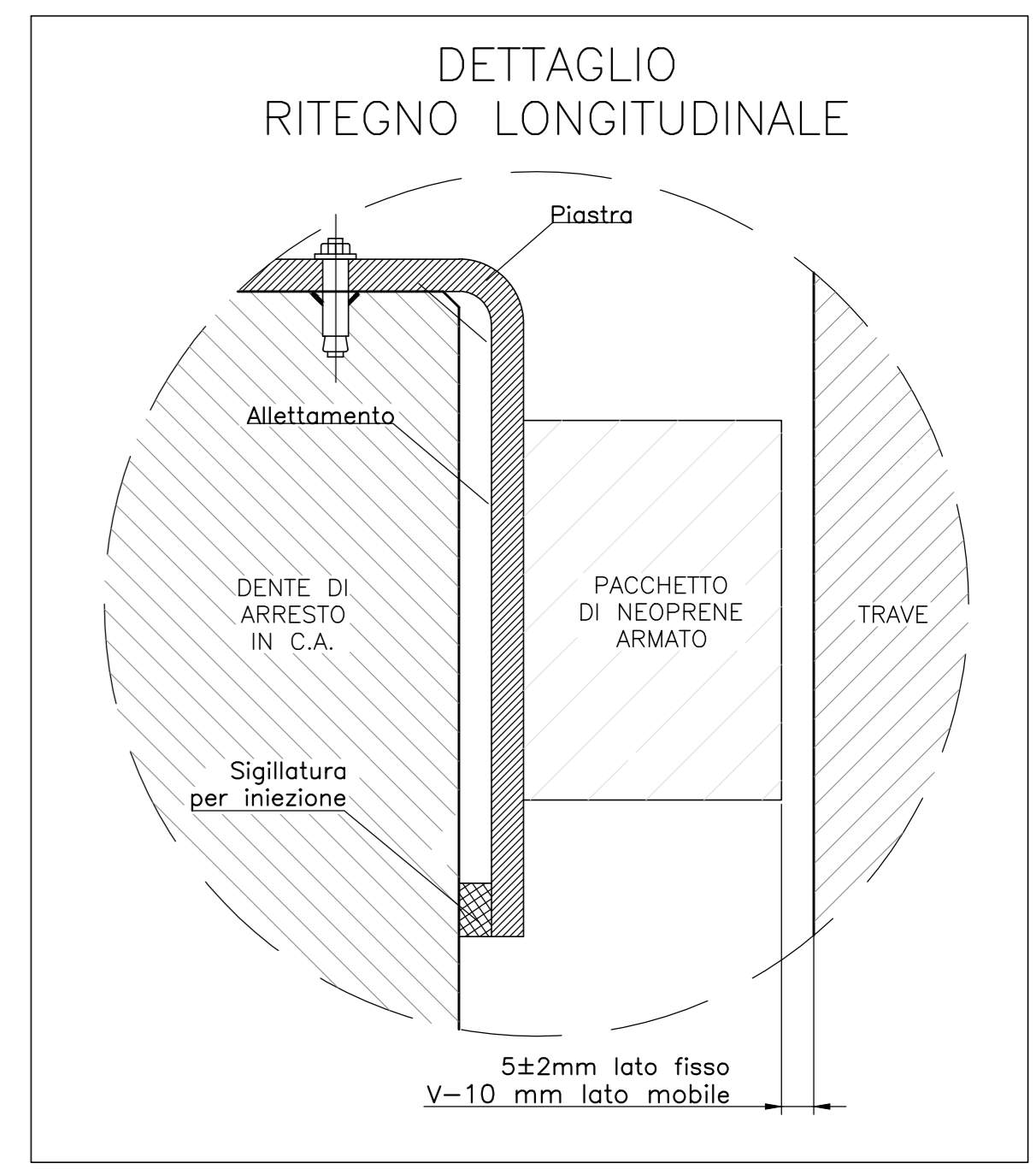
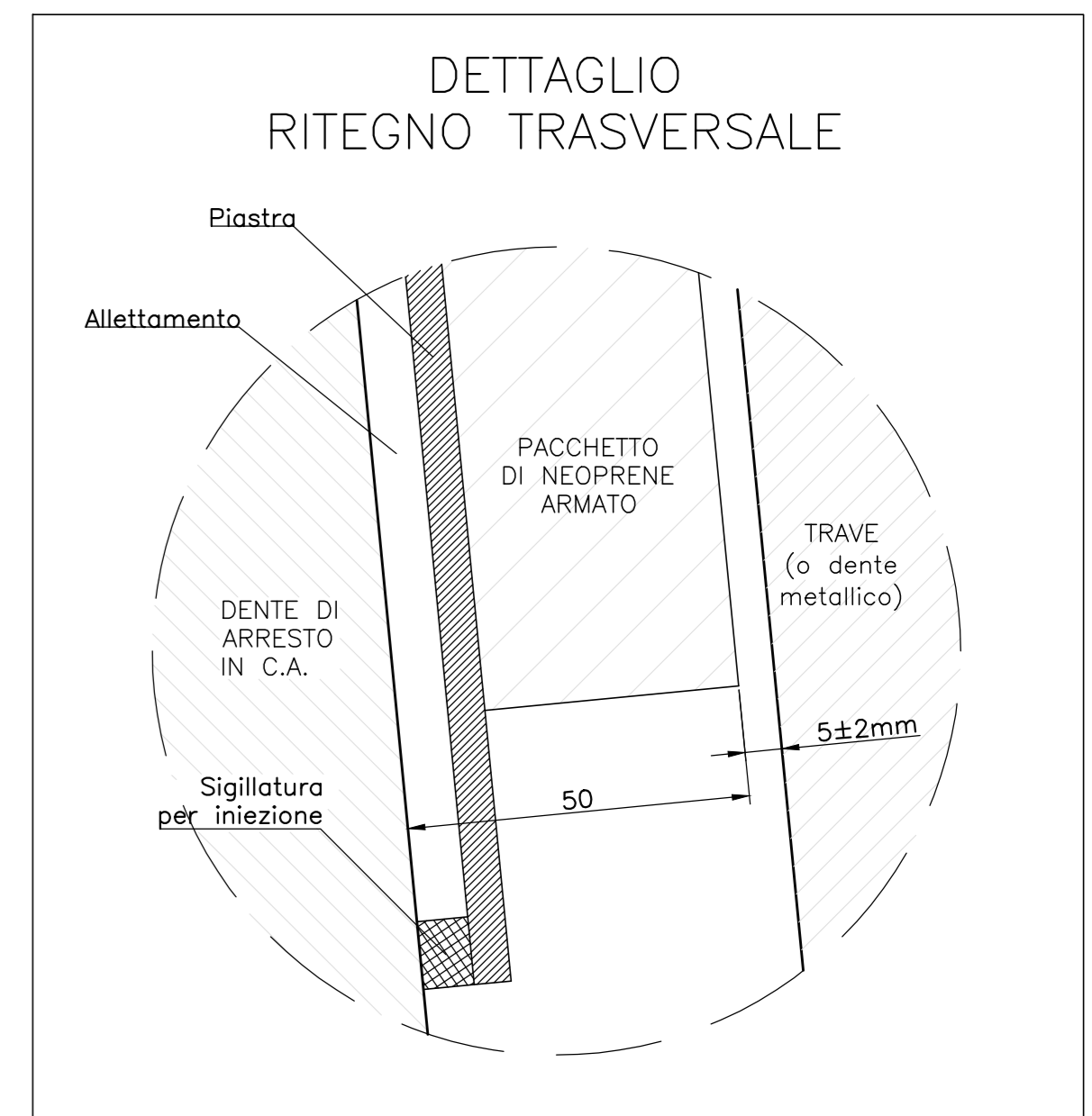
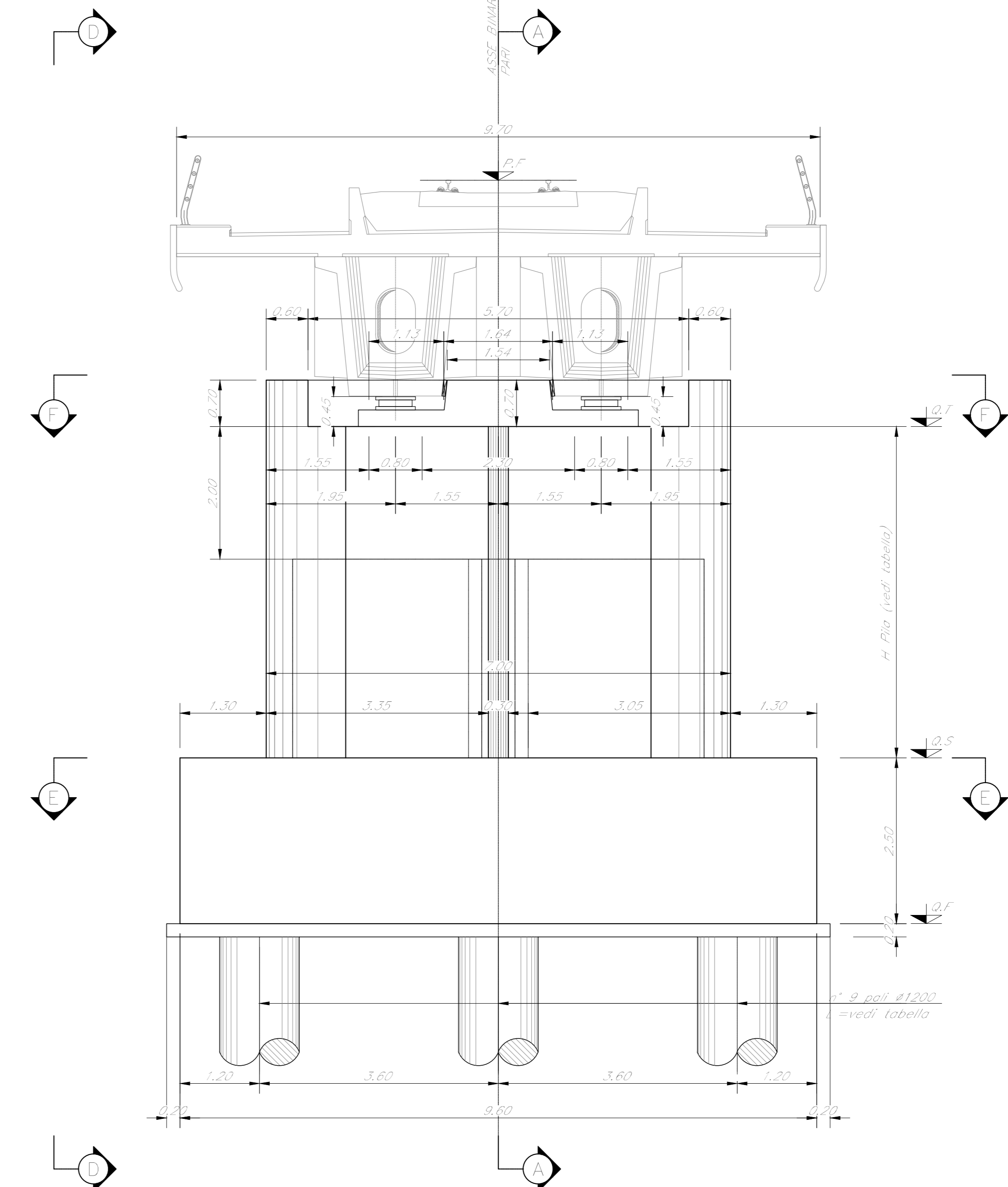

VISTA D-D  
Scala 1:50

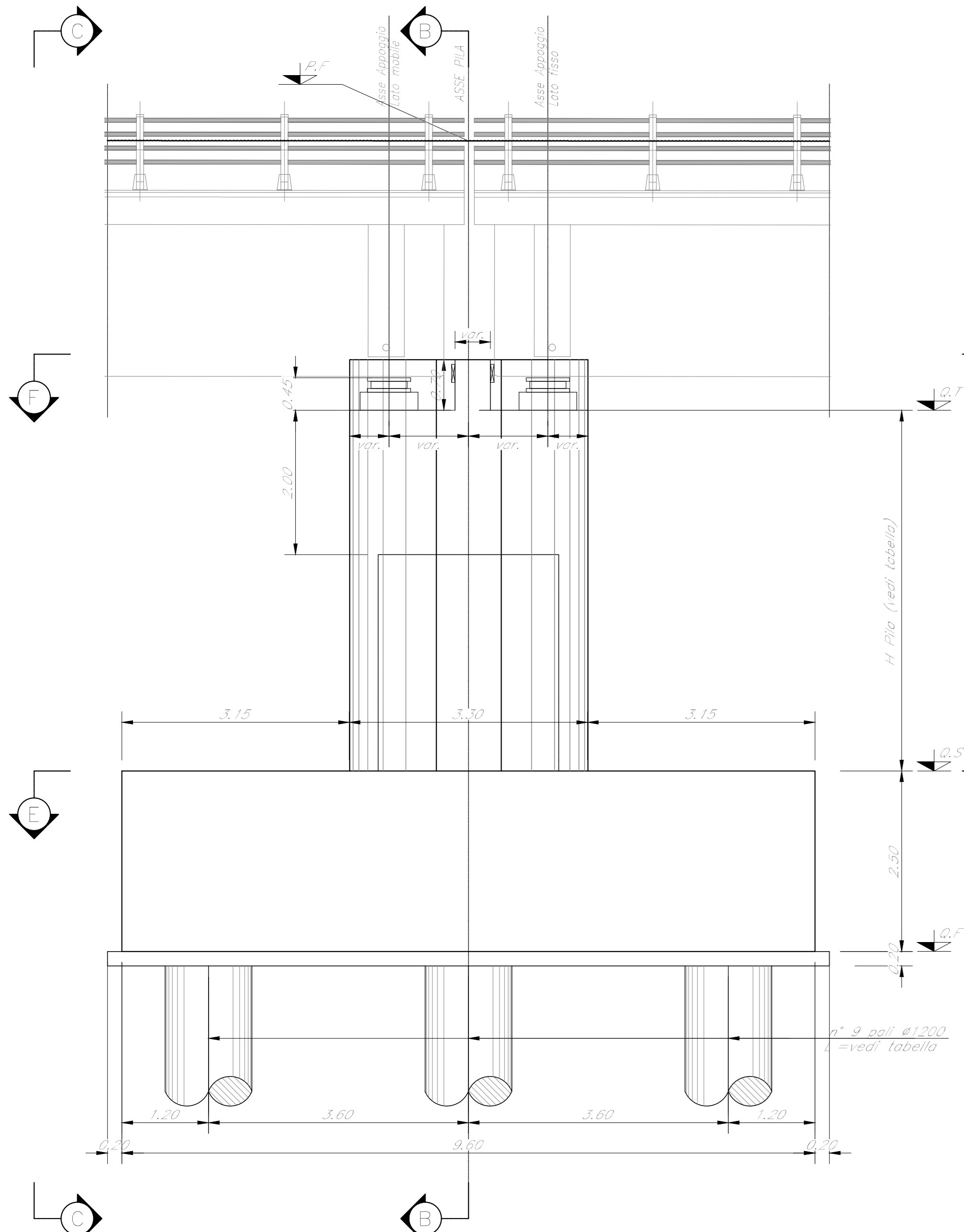

SEZIONE E-E  
Scala 1:50

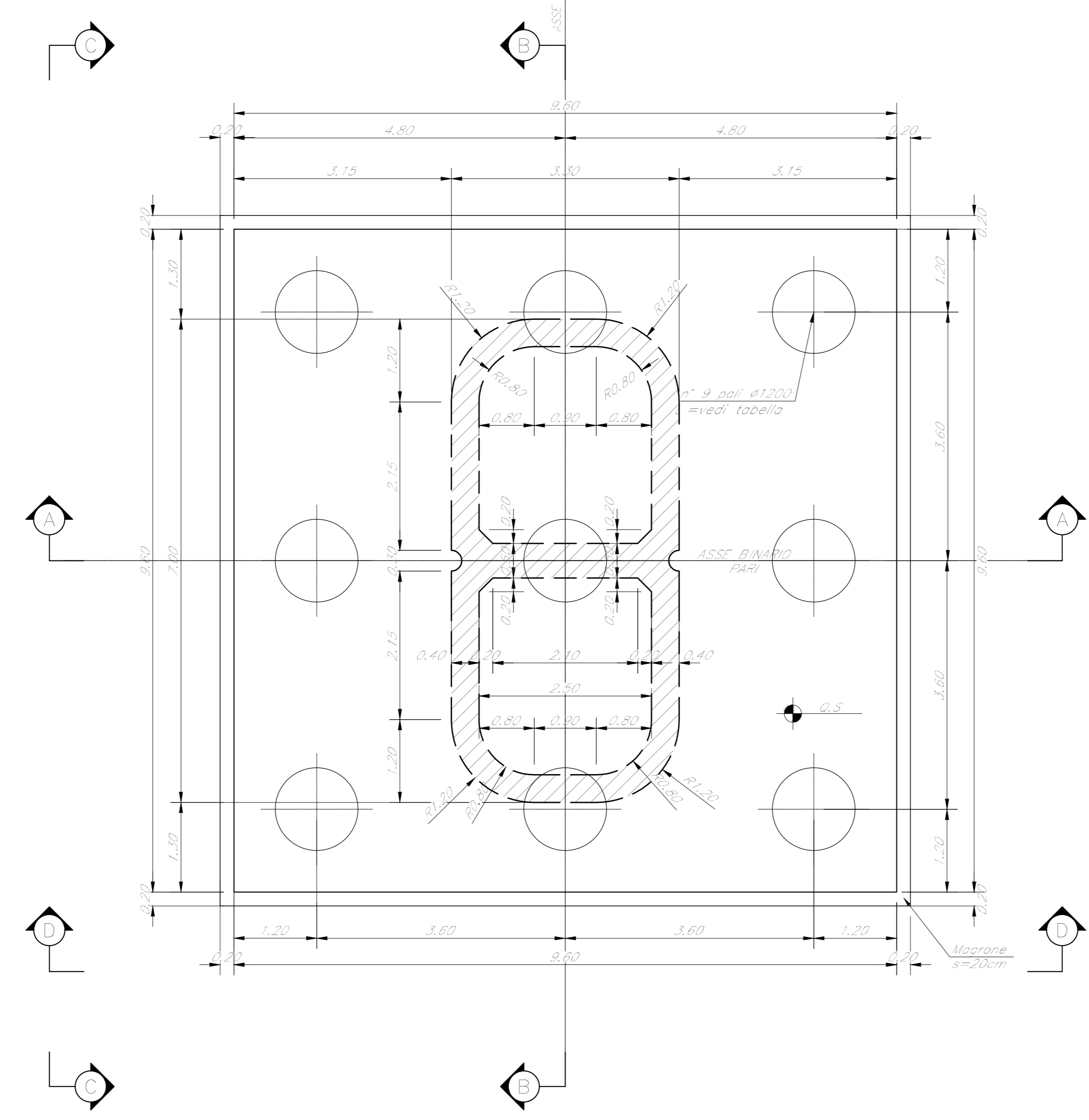

SEZIONE F-F  
Scala 1:50



TABELLA PILE (m)

Pila	P.F.	Q.1.	Q.2.	Q.F.	H Pila	L.Pila
P2	+391,66	+387,93	+380,43	+377,93	7,50	28,00

NOTE:  
1) Per la tabella materiali, note generali e incidenze fare riferimento al documento RSST3009111000001 - Materiali e prescrizioni generali.  
2) Varco v= 90 km

COMMITTENTE: **RFI** RETE FERROVIARIA ITALIANA GRUPPO FERROVIE DELLO STATO ITALIANE

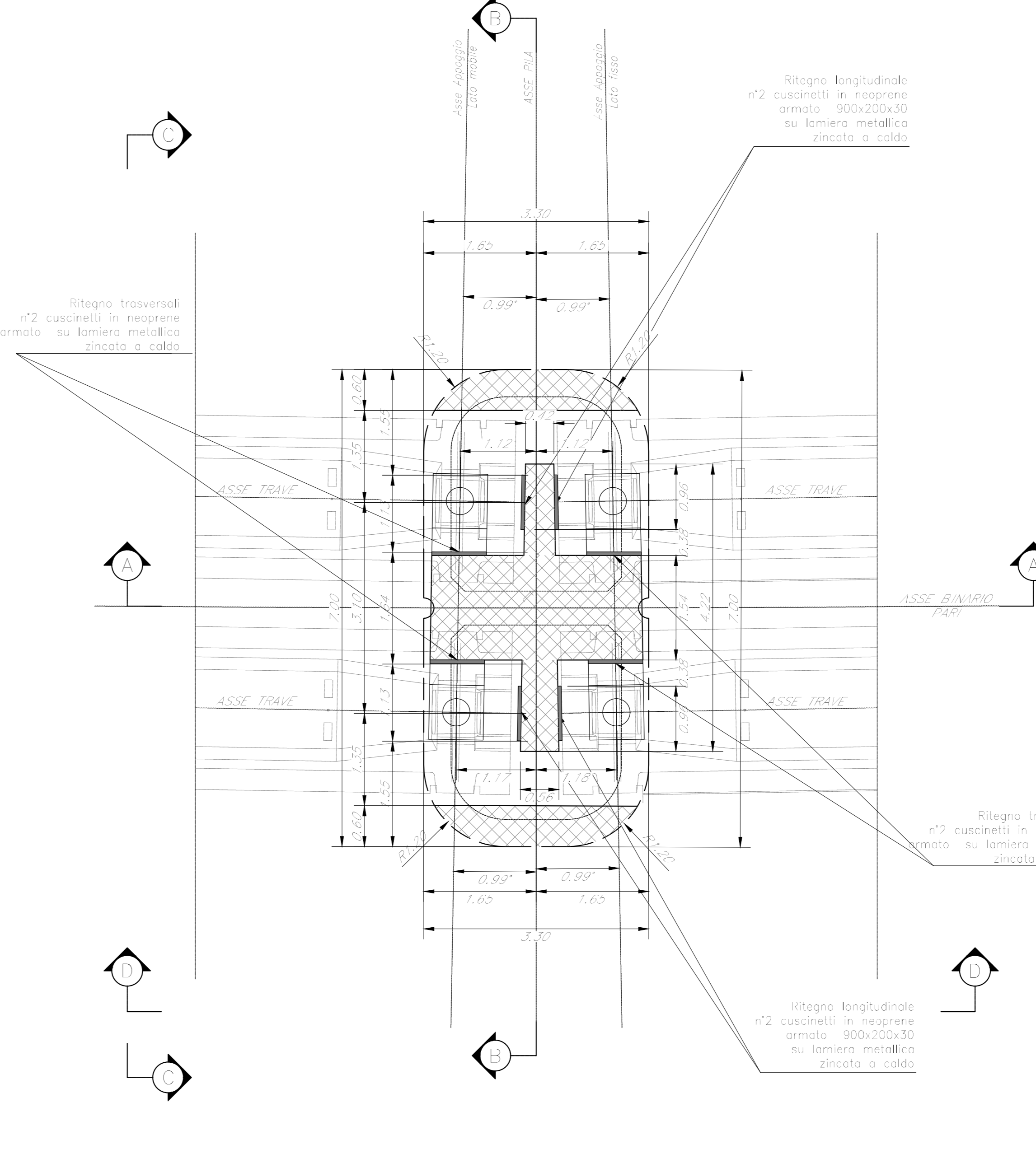
PROGETTAZIONE: **TALFERR** GRUPPO FERROVIE DELLO STATO ITALIANE

DIRETTRICE FERROVIARIA MESSINA - CATANIA - PALERMO  
NUOVO COLLEGAMENTO PALERMO - CATANIA

U.O. OPERE CIVILI E GESTIONE DELLE VARIANTI

PROGETTO DEFINITIVO  
TRATTA LERCARA DIR. - CALTANISSETTA XIRBI (LOTTO 3)

VI09 - Viadotto ferroviario, Singolo Binario  
Carpenteria Pila P2

SCALA: **Varie**

Rev.	Descrizione	Redatto	Data	Verificato	Data	Approvato	Data	Autorizzato	Data
A	Emissione esecutiva	G. Giraldi	Gen 2020	A. Bernici	Gen 2020	A. Bernici	Gen 2020	A. Bernici	Mag 2020
B	Emissione esecutiva	G. Giraldi	Feb 2020	A. Fatti	Feb 2020	A. Bernici	Feb 2020	A. Bernici	Mag 2020
C	1° app a consegna COLPV	G. Giraldi	Mag 2020	A. Fatti	Mag 2020	A. Bernici	Mag 2020	A. Bernici	Mag 2020

File:RSST3009BZVI0905002C.dwg