

COMMITTENTE



PROGETTAZIONE:



**DIRETTRICE FERROVIARIA MESSINA – CATANIA – PALERMO**

**NUOVO COLLEGAMENTO PALERMO – CATANIA**

**U.O. OPERE CIVILI E GESTIONE DELLE VARIANTI**

**PROGETTO DEFINITIVO**

**TRATTA LERCARA DIR. – CALTANISSETTA XIRBI (LOTTO 3)**

OPERE PRINCIPALI – PONTI E VIADOTTI

**VI10 – Singolo Binario**

Relazione di calcolo Spalla B

SCALA:

-

COMMESSA LOTTO FASE ENTE TIPO DOC. OPERA/DISCIPLINA Progr. REV.  
RS3T 30 D 09 CL VI1004 001 B

Rev.	Descrizione	Redatto	Data	Verificato	Data	Approvato	Data	Autorizzato	Data
A	EMISSIONE ESECUTIVA	G. Grimaldi	Gen. 2020	A.Ferri	Gen. 2020	A. Barreca	Gen. 2020	A. Vittozzi	
B	1° AGGIORNAMENTO A CONSEGNA CS LLPP	G. Grimaldi	Mag. 2020	A.Ferri	Mag. 2020	A.Barreca	Mag. 2020	A. Vittozzi	Mag. 2020

File: RS3T30D09CLVI1004001B.doc

n. Elab.: 09\_224

ITALFERR Sp.A.  
U.O. Opere Civili e Gestione delle Varianti  
Dott. Ing. Angelo Vittozzi  
Indire degli Ingegneri della Provincia di Roma  
N° A20783

 <b>ITALFERR</b> GRUPPO FERROVIE DELLO STATO ITALIANE	DIRETTRICE FERROVIARIA MESSINA – CATANIA – PALERMO NUOVO COLLEGAMENTO PALERMO – CATANIA TRATTA CALTANISSETTA XIRBI – NUOVA ENNA (LOTTO 4A) VI02 – Viadotto Singolo Binario					
	RELAZIONE DI CALCOLO SPALLA B	COMMESSA RS3U	LOTTO 40 D 09	CODIFICA CL	DOCUMENTO VI0204 002	REV. B

## INDICE

1	PREMESSA .....	4
1.1	DESCRIZIONE DELL'OPERA .....	4
2	RIFERIMENTI NORMATIVI .....	9
3	MATERIALI .....	10
3.1	STRATIGRAFIA E PARAMETRI GEOTECNICI .....	11
3.2	VERIFICA S.L.E.....	11
3.2.1	<i>Verifiche alle tensioni</i> .....	11
3.2.2	<i>Verifiche a fessurazione</i> .....	12
4	ANALISI E VERIFICHE SPALLA B .....	13
4.1	GENERALITÀ .....	13
4.2	MODELLI A MENSOLA PER LA VERIFICA DELLE SPALLE .....	14
4.3	CONDIZIONI ELEMENTARI E COMBINAZIONI DI CARICO.....	14
4.4	SISTEMI DI RIFERIMENTO ED UNITÀ DI MISURA .....	20
4.5	GEOMETRIA DELLA SPALLA .....	21
4.6	CARATTERISTICHE DEL TERRENO A MONTE DELLA SPALLA .....	22
4.7	INPUT_ANALISI DEI CARICHI .....	23
4.7.1	<i>Peso proprio elementi strutturali</i> .....	23
4.7.2	<i>Carichi trasmessi dall'impalcato</i> .....	23
4.7.3	<i>Azione del Vento</i> .....	24
4.7.4	<i>Carichi da traffico verticali</i> .....	26
4.7.5	<i>Effetti dinamici</i> .....	28
4.7.6	<i>Carichi da traffico orizzontali</i> .....	29
4.7.7	<i>Sovraccarico sul terrapieno</i> .....	30

4.7.8	<i>Spinta del sovraccarico permanente condizioni statiche</i>	32
4.7.9	<i>Spinta del sovraccarico accidentale condizioni statiche</i>	33
4.7.10	<i>Azione sismica</i>	34
4.7.11	<i>Incremento di spinta indotto dai sovraccarichi accidentale e permanente</i>	41
4.7.12	<i>Forze inerziali dovute al sisma</i>	41
4.7.13	<i>Calcolo delle sollecitazioni in testa pali</i>	43
4.7.14	<i>Riepilogo risultati</i>	44
4.8	SOLLECITAZIONI	46
4.8.1	<i>Plinto di fondazione</i>	46
4.9	PALI DI FONDAZIONE	47
4.10	VERIFICHE DEGLI ELEMENTI STRUTTURALI	48
4.10.1	<i>Palo di fondazione L= 21 m</i>	49
4.10.2	<i>Plinto di fondazione</i>	55
4.10.3	<i>Verifiche locali soletta e piedritti</i>	58
4.11	INCIDENZE	121

 <b>ITALFERR</b> GRUPPO FERROVIE DELLO STATO ITALIANE	<b>DIRETTRICE FERROVIARIA MESSINA – CATANIA – PALERMO</b> <b>NUOVO COLLEGAMENTO PALERMO – CATANIA</b> <b>TRATTA LERCARA DIR. – CALTANISSETTA XIRBI (LOTTO 3)</b> <b>VI10 – Viadotto Singolo Binario</b>					
	RELAZIONE DI CALCOLO SPALLA B	COMMESSA RS3T	LOTTO 30 D 09	CODIFICA CL	DOCUMENTO VI1004 001	REV. B

## 1 PREMESSA

La presente relazione ha per oggetto il dimensionamento e le verifiche di resistenza secondo il metodo semiprobabilistico agli Stati Limite (S.L.) di una delle spalle del viadotto ferroviario VI10 della tratta ferroviaria Palomba-Catenanuova, viadotto ferroviario previsto nell'ambito del progetto definitivo lungo la direttrice ferroviaria Messina-Catania-Palermo del nuovo collegamento Palermo-Catania. In particolare si tratterà la spalla B che presenta l'altezza del paramento maggiore e gli appoggi "fissi" dell'impalcato.

Le analisi strutturali e le verifiche di sicurezza sono state effettuate secondo il DM 17 gennaio 2018.

### 1.1 Descrizione dell'opera

Il viadotto VI10, a singolo binario, si estende dal km 22+586.084 al km 23+159.801 per uno sviluppo complessivo di 573.72 m ed è costituito da 18 campate isostatiche con 2 cassoncini in cap di luce 25m, 24 campate isostatiche con 2 travi in acciaio di luce 40m e 2 campate isostatiche in acciaio con 2 travi di luce 50m.

Le spalle sono realizzate in c.a. gettato in opera.

La fondazione della spalla singolo è costituita da un plinto fondato su 15 pali di diametro 1500 mm sono distanziati di un interasse di almeno 4.5 m. Si è assunta una distanza dal bordo degli stessi di 1.25 m.

Il plinto presenta uno spessore di 2.00 metri e una pianta rettangolare di 11.50 x 21.00 m.

Nella parte sommitale del muro frontale sono disposti gli apparecchi di appoggio dell'impalcato secondo lo schema di figura seguente:

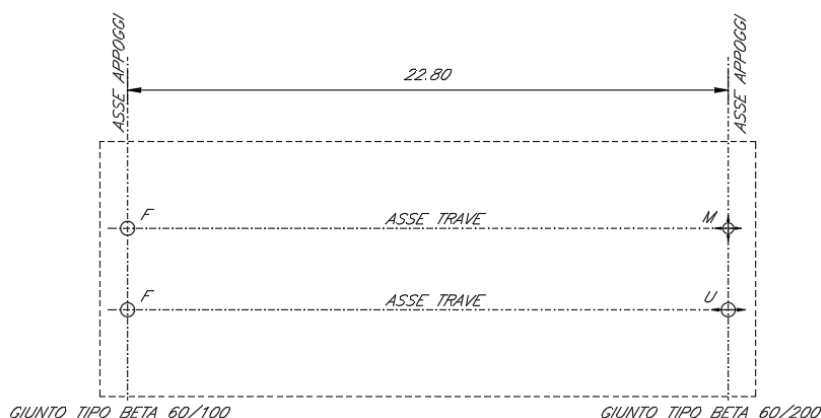

**Figura 1-1-1: schema appoggi**

Le fondazioni del Viadotto – VI10, sono previste su pali in c.a. di grande diametro  $\Phi 1500$  sia per le pile che per le spalle.



Figura 1-2: sezione trasversale impalcato tipo in cap 25m singolo binario



Figura 1-3 - sezione trasversale impalcato tipo in acciaio 50m singolo binario

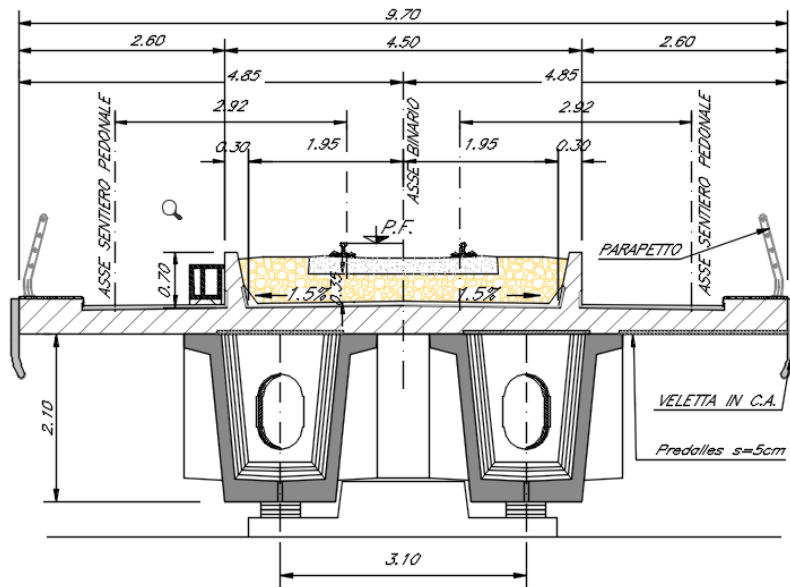

Figura 1-4 - sezione trasversale impalcato tipo in acciaio 40m singolo binario

RELAZIONE DI CALCOLO SPALLA B

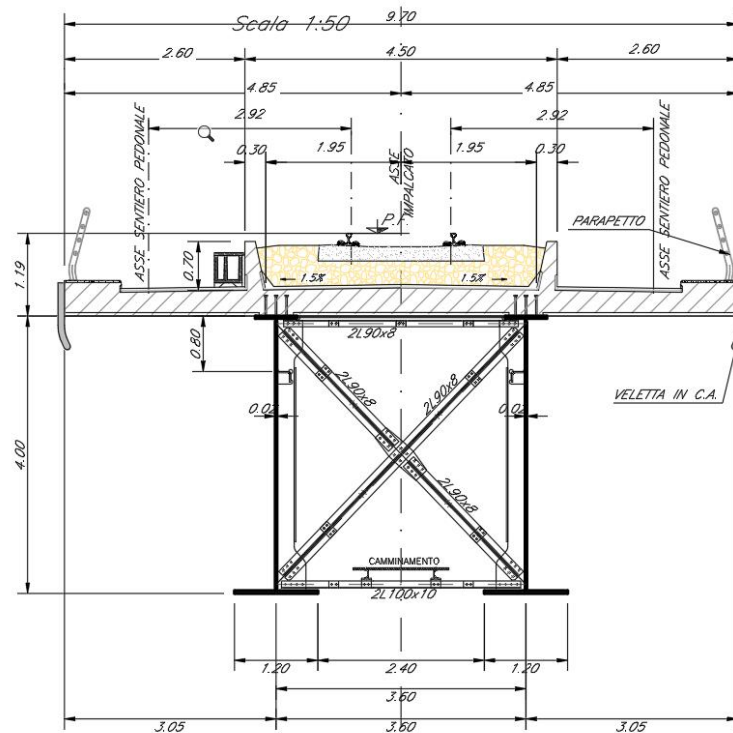
COMMESSA	LOTTO	CODIFICA	DOCUMENTO	REV.	FOGLIO
RS3T	30 D 09	CL	VI1004 001	B	7 di 121



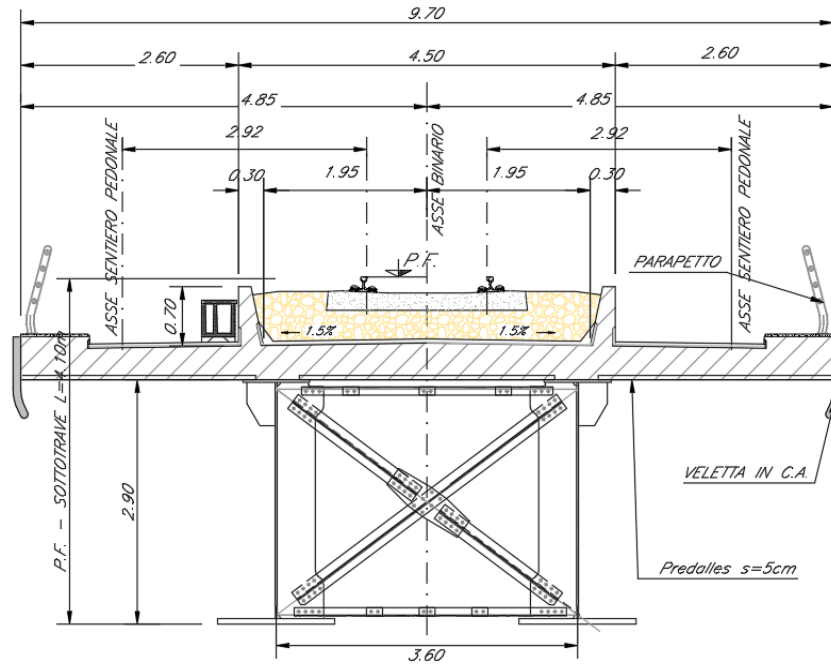
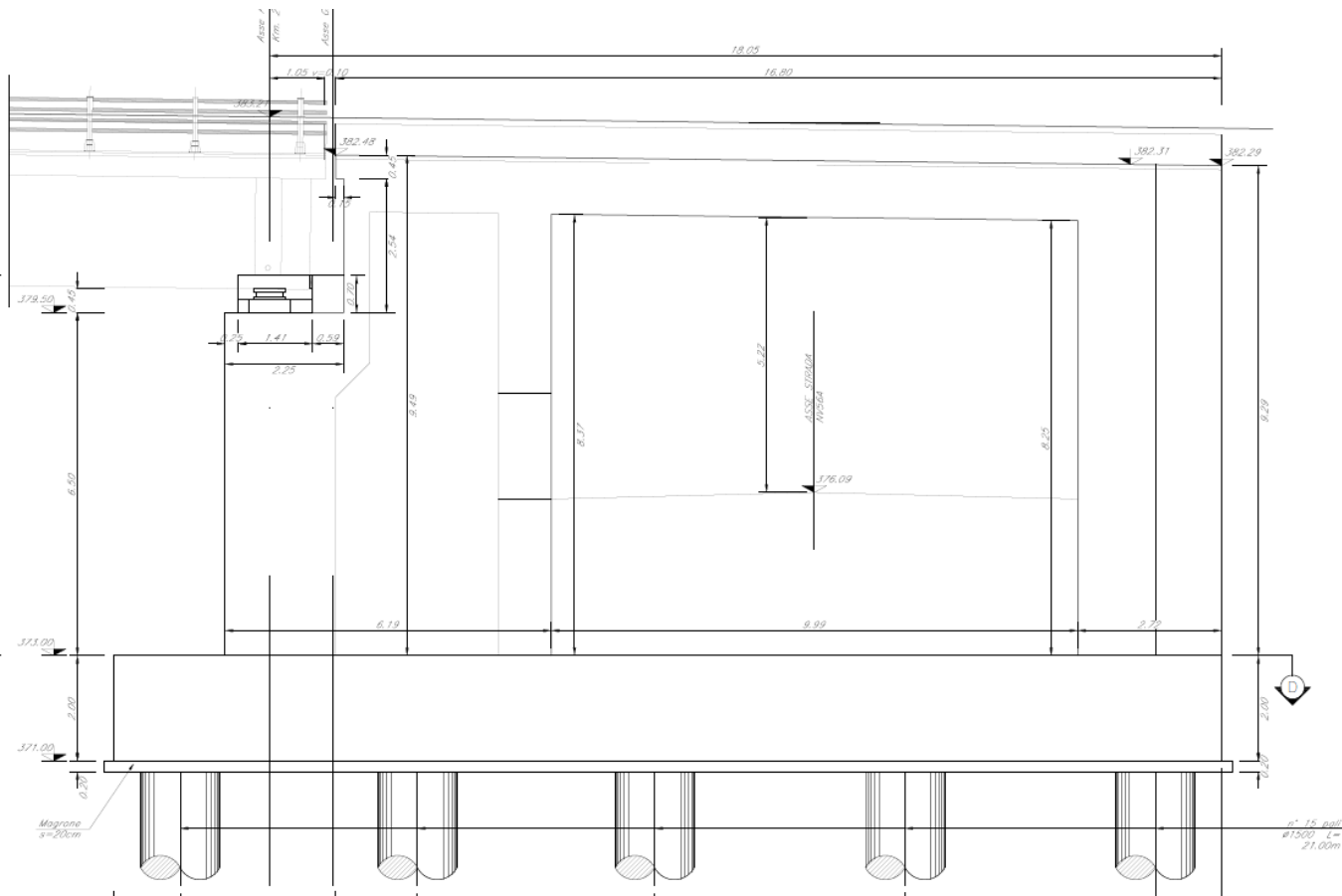

Figura 1-5: elaborati grafici spalla



	<b>DIRETTRICE FERROVIARIA MESSINA – CATANIA – PALERMO</b> <b>NUOVO COLLEGAMENTO PALERMO – CATANIA</b> <b>TRATTA LERCARA DIR. – CALTANISSETTA XIRBI (LOTTO 3)</b> <b>VI10 – Viadotto Singolo Binario</b>					
	RELAZIONE DI CALCOLO SPALLA B	COMMESSA RS3T	LOTTO 30 D 09	CODIFICA CL	DOCUMENTO VI1004 001	REV. B

## 2 RIFERIMENTI NORMATIVI

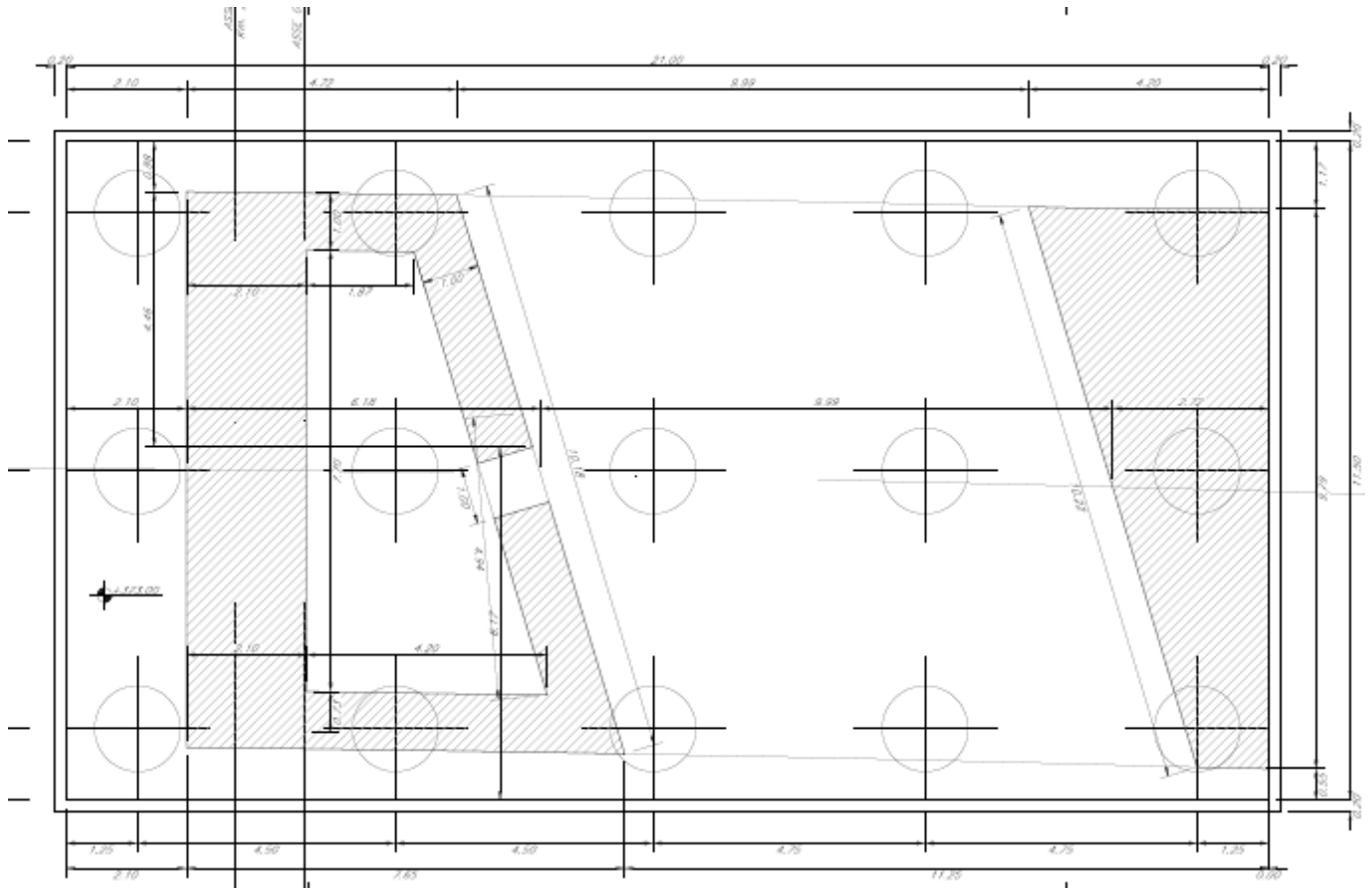
Le principali Normative nazionali ed internazionali vigenti alla data di redazione del presente documento e prese a riferimento sono le seguenti:

- *Ministero delle Infrastrutture, DM 17 gennaio 2018, Aggiornamento delle «Norme tecniche per le costruzioni»;*
- *Circolare 21 gennaio 2019, n 7 C.S.LL.PP. (G.U. n. 35 del 11 febbraio 2019) - Istruzioni per l'applicazione dell'«Aggiornamento delle “Norme tecniche per le costruzioni” » di cui al decreto ministeriale 17 gennaio 2018;*
- *Istruzione RFI DTC SI PS MA IFS 001 - Manuale di Progettazione delle Opere Civili - Parte II - Sezione 2 - Ponti e Strutture;*
- *Istruzione RFI DTC SI CS MA IFS 001 - Manuale di Progettazione delle Opere Civili - Parte II - Sezione 3 - Corpo Stradale;*
- *Regolamento (UE) N.1299/2014 della Commissione del 18 Novembre 2014 relativo alle specifiche tecniche di interoperabilità per il sottosistema “infrastruttura” del sistema ferroviario dell’Unione europea modificato dal Regolamento di esecuzione (UE) N° 2019/776 della Commissione del 16 maggio 2019.*

### 3 MATERIALI

Le caratteristiche dei materiali previsti le sottostrutture sono le seguenti (rif: 09\_002):

#### CALCESTRUZZO MAGRO E GETTO DI LIVELLAMENTO

- CLASSE DI RESISTENZA MINIMA C12/15
- TIPO CEMENTO CEM I+V
- CLASSE DI ESPOSIZIONE AMBIENTALE : X0

#### CALCESTRUZZO PALI DI FONDAZIONE, CORDOLI

##### OPERE PROVVISORIALI

- CLASSE DI RESISTENZA MINIMA C25/30
- TIPO CEMENTO CEM III+V
- RAPPORTO A/C :  $\leq 0.60$
- CLASSE MINIMA DI CONSISTENZA : S4
- CLASSE DI ESPOSIZIONE AMBIENTALE : XC2
- COPRIFERRO MINIMO = 60 mm
- DIAMETRO MASSIMO INERTI : 32 mm

#### CALCESTRUZZO FONDAZIONE PILE, SPALLE E SOLETTONI

- CLASSE DI RESISTENZA MINIMA C28/35
- TIPO CEMENTO CEM III+V
- RAPPORTO A/C :  $\leq 0.60$
- CLASSE MINIMA DI CONSISTENZA : S4
- CLASSE DI ESPOSIZIONE AMBIENTALE : XC2
- COPRIFERRO = 40 mm
- DIAMETRO MASSIMO INERTI : 25 mm

#### CALCESTRUZZO ELEVAZIONE PILE (COMPRESI PULVINI, BAGGIOLI E RITEGNI), SPALLE E STRUTTURE SCATOLARI

- CLASSE DI RESISTENZA MINIMA C32/40
- TIPO CEMENTO CEM III+V
- RAPPORTO A/C :  $\leq 0.50$
- CLASSE MINIMA DI CONSISTENZA : S4
- CLASSE DI ESPOSIZIONE AMBIENTALE : XC4
- COPRIFERRO = 40 mm (\*)
- DIAMETRO MASSIMO INERTI : 25 mm

#### CALCESTRUZZO SOLETTE IMPALCATO

- CLASSE DI RESISTENZA MINIMA C32/40
- TIPO CEMENTO CEM I+V
- RAPPORTO A/C :  $\leq 0.50$
- CLASSE MINIMA DI CONSISTENZA : S4
- CLASSE DI ESPOSIZIONE AMBIENTALE : XC4
- COPRIFERRO = 40 mm (\*)
- DIAMETRO MASSIMO INERTI : 20 mm

#### ACCIAIO ORDINARIO PER CALCESTRUZZO ARMATO

IN BARRE E RETI ELETTROSALDATE

B450C saldabile che presenta le seguenti caratteristiche :

- Tensione di snervamento caratteristica  $f_{yk} > 450 \text{ N/mm}^2$
  - Tensione caratteristica a rottura  $f_{tk} > 540 \text{ N/mm}^2$
- $1.15 \leq f_{tk}/f_{yk} < 1.35$

(\*) : I VALORI DI COPRIFERRO RIPORTATI SI RIFERISCONO AD OPERE CON VITA NOMINALE DI 75 ANNI. PER COSTRUZIONI CON VITA NOMINALE DI 100 ANNI TALI VALORI DOVRANNO ESSERE AUMENTATI DI 5 mm.

 <b>ITALFERR</b> GRUPPO FERROVIE DELLO STATO ITALIANE	<b>DIRETTRICE FERROVIARIA MESSINA – CATANIA – PALERMO</b> <b>NUOVO COLLEGAMENTO PALERMO – CATANIA</b> <b>TRATTA LERCARA DIR. – CALTANISSETTA XIRBI (LOTTO 3)</b> <b>VI10 – Viadotto Singolo Binario</b>					
	RELAZIONE DI CALCOLO SPALLA B	COMMESSA RS3T	LOTTO 30 D 09	CODIFICA CL	DOCUMENTO VI1004 001	REV. B

### 3.1 Stratigrafia e parametri geotecnici

La stratigrafia di calcolo considerata più cautelativa lungo lo sviluppo dell'opera è la seguente:

STRATIGRAFIA		
Unità geotecnica	Descrizione	Profondità [m] da p.c.
a	Ghiaie, sabbie, sabbie limose	0÷12.0
TRV	Argille limose e argille marnose	12.0÷40.0
FALDA di calcolo: testa palo		

Nel seguito si riassumono i parametri geotecnici di progetto per le unità intercettate:

Tabella 1 – Parametri geotecnici

	$\gamma$ [kN/m <sup>3</sup> ]	$c_u$ [kPa]	$c'$ [kPa]	$\phi'$ [°]	$E_{op}$ [MPa]	$E_{mr0}$ [MPa]	$E_{mr}$ [MPa]	$k_h$ [kN/m <sup>2</sup> ]
a	20	-	0	30	50	50	-	14000
TRV	21	300	33	25	-	-	120	-

### 3.2 Verifica S.L.E.

La verifica nei confronti degli Stati limite di esercizio, consiste nel controllare, con riferimento alle sollecitazioni di calcolo corrispondenti alle Combinazioni di Esercizio il tasso di Lavoro nei Materiali e l'ampiezza delle fessure attesa, secondo quanto di seguito specificato

#### 3.2.1 Verifiche alle tensioni

La verifica delle tensioni in esercizio consiste nel controllare il rispetto dei limiti tensionali previsti per il calcestruzzo e per l'acciaio per ciascuna delle combinazioni di carico caratteristiche "Rara" e "Quasi Permanente"; i valori tensionali nei materiali sono valutati secondo le note teorie di analisi delle sezioni in c.a. in campo elastico e con calcestruzzo "non reagente" adottando come limiti di riferimento, trattandosi nel caso in specie di opere Ferroviarie, quelli indicati nel documento "Specifica per la progettazione e l'esecuzione dei ponti ferroviari e di altre opere minori sotto binario", ovvero:

 <b>ITALFERR</b> GRUPPO FERROVIE DELLO STATO ITALIANE	DIRETTRICE FERROVIARIA MESSINA – CATANIA – PALERMO NUOVO COLLEGAMENTO PALERMO – CATANIA TRATTA LERCARA DIR. – CALTANISSETTA XIRBI (LOTTO 3) VI10 – Viadotto Singolo Binario					
	RELAZIONE DI CALCOLO SPALLA B	COMMESSA RS3T	LOTTO 30 D 09	CODIFICA CL	DOCUMENTO VI1004 001	REV. B

### Strutture in c.a.

#### Tensioni di compressione del calcestruzzo

Devono essere rispettati i seguenti limiti per le tensioni di compressione nel calcestruzzo:

- per combinazione di carico caratteristica (rara):  $0,55 f_{ck}$ ;
- per combinazioni di carico quasi permanente:  $0,40 f_{ck}$ ;
- per spessori minori di 5 cm, le tensioni normali limite di esercizio sono ridotte del 30%.

#### Tensioni di trazione nell'acciaio

Per le armature ordinarie, la massima tensione di trazione sotto la combinazione di carico caratteristica (rara) non deve superare  $0,75 f_{yk}$ .

Per il caso in esame risulta in particolare per l'elevazione:

### CALCESTRUZZO

$$\sigma_{cmax\ QP} = (0,40 f_{ck}) = \mathbf{12.28} \text{ MPa} \quad (\text{Combinazione di Carico Quasi Permanente})$$

$$\sigma_{cmax\ R} = (0,55 f_{ck}) = \mathbf{16.89} \text{ MPa} \quad (\text{Combinazione di Carico Caratteristica - Rara})$$

### ACCIAIO

$$\sigma_{s\ max} = (0,75 f_{yk}) = \mathbf{338} \text{ MPa} \quad (\text{Combinazione di Carico Caratteristica Rara})$$

### 3.2.2 Verifiche a fessurazione

La verifica di fessurazione consiste nel controllare l'ampiezza dell'apertura delle fessure sotto combinazione di carico rara e combinazione quasi permanente. Essendo la struttura a contatto col terreno si considerano condizioni ambientali aggressive; le armature di acciaio ordinario sono ritenute poco sensibili [NTC – Tabella 4.1.IV]

In relazione all'aggressività ambientale e alla sensibilità dell'acciaio, l'apertura limite delle fessure è riportato nel prospetto seguente:

**Tabella 2 – Criteri di scelta dello stato limite di fessurazione e Condizioni Ambientali**

Gruppi di esigenza	Condizioni ambientali	Combinazione di azione	Armatura			
			Sensibile		Poco sensibile	
			Stato limite	wd	Stato limite	wd
a	Ordinarie	frequente	ap. fessure	$\leq w_2$	ap. fessure	$\leq w_3$

 <b>ITALFERR</b> GRUPPO FERROVIE DELLO STATO ITALIANE	DIRETTRICE FERROVIARIA MESSINA – CATANIA – PALERMO NUOVO COLLEGAMENTO PALERMO – CATANIA TRATTA LERCARA DIR. – CALTANISSETTA XIRBI (LOTTO 3) VI10 – Viadotto Singolo Binario					
	RELAZIONE DI CALCOLO SPALLA B	COMMESSA RS3T	LOTTO 30 D 09	CODIFICA CL	DOCUMENTO VH1004 001	REV. B

		quasi permanente	ap. fessure	$\leq w_1$	ap. fessure	$\leq w_2$
b	Aggressive	frequente	ap. fessure	$\leq w_1$	ap. fessure	$\leq w_2$
		quasi permanente	decompressione	-	ap. fessure	$\leq w_1$
c	Molto Aggressive	frequente	formazione fessure	-	ap. fessure	$\leq w_1$
		quasi permanente	decompressione	-	ap. fessure	$\leq w_1$

Tabella 4.1.III – Descrizione delle condizioni ambientali

CONDIZIONI AMBIENTALI	CLASSE DI ESPOSIZIONE
Ordinarie	X0, XC1, XC2, XC3, XF1
Aggressive	XC4, XD1, XS1, XA1, XA2, XF2, XF3
Molto aggressive	XD2, XD3, XS2, XS3, XA3, XF4

Risultando:

$w_1 = 0.2$  mm

$w_2 = 0.3$  mm

$w_3 = 0.4$  mm

Alle prescrizioni normative presenti in NTC si sostituiscono in tal caso quelle fornite dal “Manuale di Progettazione delle Opere Civili” secondo cui la verifica nei confronti dello stato limite di apertura delle fessure va effettuata utilizzando le sollecitazioni derivanti dalla combinazione caratteristica (rara).

Per strutture in condizioni ambientali aggressive o molto aggressive, qual è il caso delle strutture in esame così come identificate nel par. 4.1.2.2.4.2 del DM 17.1.2018, per tutte le strutture a permanente contatto con il terreno e per le zone non ispezionabili di tutte le strutture, l’apertura convenzionale delle fessure dovrà risultare:

- Combinazione Caratteristica (Rara)  $\delta_f \leq w_1 = 0.2$  mm

Riguardo infine il valore di calcolo delle fessure da confrontare con i valori limite fissati dalla norma, si è utilizzata la procedura del D.M. 9 gennaio 1996, in accordo a quanto previsto al punto “C4.1.2.2.4.5 Verifica allo stato limite di fessurazione” della Circolare del 21 gennaio 2019, n.7 C.S.LL.PP.

## 4 ANALISI E VERIFICHE SPALLA B

### 4.1 Generalità

Le spalle presentano una configurazione a paramento di spessore 2.10 m e muri di risvolto per il contenimento del rilevato retrostante di spessore variabile tra 1.00 e 0.00 m. L’altezza della spalla B (escluso paraghiaia) è pari a 6.50 m.

Entrambe le spalle hanno in testa un paraghiaia di spessore 0.50 m ed altezza di circa 3.58 m dalla testa muro frontale.

	DIRETTRICE FERROVIARIA MESSINA – CATANIA – PALERMO NUOVO COLLEGAMENTO PALERMO – CATANIA TRATTA LERCARA DIR. – CALTANISSETTA XIRBI (LOTTO 3) VI10 – Viadotto Singolo Binario					
	RELAZIONE DI CALCOLO SPALLA B	COMMESSA RS3T	LOTTO 30 D 09	CODIFICA CL	DOCUMENTO VI1004 001	REV. B

Le fondazioni sono realizzate su pali di diametro mm collegate in testa da una platea di spessore 2.00 m.

Per le verifiche dei singoli elementi della spalla (pali, platea di fondazione ed elevazioni) è stata effettuata un'analisi dei carichi agenti sul piano appoggi e allo spiccato della fondazione; l'analisi viene riportata nelle pagine seguenti.

#### 4.2 Modelli a mensola per la verifica delle spalle

Le sollecitazioni di verifica della spalla sono state determinate a partire dai valori delle risultanti delle azioni trasmesse dagli impalcati alla quota degli apparecchi di appoggio alle quali vanno combinate le azioni determinate dalle spinte del terreno di riempimento e del sovraccarico in condizioni sia statiche che sismiche e le azioni date dalle forze di inerzia e dal peso proprio delle sottostrutture.

Tutti i muri sono considerati sconnessi fra loro per la valutazione delle sollecitazioni alla base e quindi le azioni provenienti dall'impalcato sono applicate solamente al muro frontale. Tale schema pur risultando cautelativo, non fornisce sovrastime eccessive nel calcolo dei quantitativi di armatura previsti.

Il modello della struttura è stato implementato in un foglio di calcolo appositamente realizzato per la valutazione delle azioni agenti sulle singole parti della struttura, quali muro frontale, paraghiaia e muro andatore che vengono tutti modellati come delle mensole incastrate alla base.

Per il plinto di fondazione, si è utilizzato un modello tirante-puntone per l'analisi e la verifica dello zoccolo anteriore al muro frontale.

Per quanto riguarda invece le sollecitazioni sui pali di fondazione a partire dalle azioni risultanti nel baricentro del plinto alla quota di intradosso, sono stati calcolati, per ciascuna combinazione di carico, gli sforzi assiali e di taglio in testa ai pali di fondazione utilizzando il classico modello a piastra rigida.

#### 4.3 Condizioni elementari e combinazioni di carico

Le verifiche di sicurezza strutturali e geotecniche sono state condotte utilizzando combinazioni di carico definite in ottemperanza alle NTC18, secondo quanto riportato nei paragrafi 2.5.3, 5.1.3.14. Di seguito sono mostrati i coefficienti parziali di sicurezza utilizzati allo SLU ed i coefficienti di combinazione adoperati per i carichi variabili nella progettazione delle strutture da ponte.

### 2.5.3 COMBINAZIONI DELLE AZIONI

Ai fini delle verifiche degli stati limite si definiscono le seguenti combinazioni delle azioni.

- Combinazione fondamentale, generalmente impiegata per gli stati limite ultimi (SLU):

$$\gamma_{G1} \cdot G_1 + \gamma_{G2} \cdot G_2 + \gamma_P \cdot P + \gamma_{Q1} \cdot Q_{k1} + \gamma_{Q2} \cdot \psi_{02} \cdot Q_{k2} + \gamma_{Q3} \cdot \psi_{03} \cdot Q_{k3} + \dots \quad (2.5.1)$$

- Combinazione caratteristica (rara), generalmente impiegata per gli stati limite di esercizio (SLE) irreversibili, da utilizzarsi nelle verifiche alle tensioni ammissibili di cui al § 2.7:

$$G_1 + G_2 + P + Q_{k1} + \psi_{02} \cdot Q_{k2} + \psi_{03} \cdot Q_{k3} + \dots \quad (2.5.2)$$

- Combinazione frequente, generalmente impiegata per gli stati limite di esercizio (SLE) reversibili:

$$G_1 + G_2 + P + \psi_{11} \cdot Q_{k1} + \psi_{22} \cdot Q_{k2} + \psi_{23} \cdot Q_{k3} + \dots \quad (2.5.3)$$

- Combinazione quasi permanente (SLE), generalmente impiegata per gli effetti a lungo termine:

$$G_1 + G_2 + P + \psi_{21} \cdot Q_{k1} + \psi_{22} \cdot Q_{k2} + \psi_{23} \cdot Q_{k3} + \dots \quad (2.5.4)$$

- Combinazione sismica, impiegata per gli stati limite ultimi e di esercizio connessi all'azione sismica E (v. § 3.2):

$$E + G_1 + G_2 + P + \psi_{21} \cdot Q_{k1} + \psi_{22} \cdot Q_{k2} + \dots \quad (2.5.5)$$

- Combinazione eccezionale, impiegata per gli stati limite ultimi connessi alle azioni eccezionali di progetto  $A_d$  (v. § 3.6):

$$G_1 + G_2 + P + A_d + \psi_{21} \cdot Q_{k1} + \psi_{22} \cdot Q_{k2} + \dots \quad (2.5.6)$$

Nelle combinazioni per SLE, si intende che vengono omissi i carichi  $Q_{kj}$  che danno un contributo favorevole ai fini delle verifiche e, se del caso, i carichi  $G_2$ .

Azioni		$\Psi_0$	$\Psi_1$	$\Psi_2$
Azioni singole da traffico	Carico sul rilevato a tergo delle spalle	0,80	0,50	0,0
	Azioni aerodinamiche generate dal transito dei convogli	0,80	0,50	0,0
Gruppi di carico	gr1	0,80 <sup>(2)</sup>	0,80 <sup>(1)</sup>	0,0
	gr2	0,80 <sup>(2)</sup>	0,80 <sup>(1)</sup>	-
	gr3	0,80 <sup>(2)</sup>	0,80 <sup>(1)</sup>	0,0
	gr4	1,00	1,00 <sup>(1)</sup>	0,0
Azioni del vento	$F_{Wk}$	0,60	0,50	0,0
Azioni da neve	in fase di esecuzione	0,80	0,0	0,0
	SLU e SLE	0,0	0,0	0,0
Azioni termiche	$T_k$	0,60	0,60	0,50

(1) 0,80 se è carico solo un binario, 0,60 se sono carichi due binari e 0,40 se sono carichi tre o più binari.

(2) Quando come azione di base venga assunta quella del vento, i coefficienti  $\Psi_0$  relativi ai gruppi di carico delle azioni da traffico vanno assunti pari a 0,0.

	Azioni	$\Psi_0$	$\Psi_1$	$\Psi_2$
Azioni singole da traffico	Treno di carico LM 71	0,80 <sup>(3)</sup>	<sup>(1)</sup>	0,0
	Treno di carico SW /0	0,80 <sup>(3)</sup>	0,80	0,0
	Treno di carico SW/2	0,0 <sup>(3)</sup>	0,80	0,0
	Treno scarico	1,00 <sup>(3)</sup>	-	-
	Centrifuga	<sup>(2)</sup> <sup>(3)</sup>	<sup>(2)</sup>	<sup>(2)</sup>
	Azione laterale (serpeggio)	1,00 <sup>(3)</sup>	0,80	0,0

(1) 0,80 se è carico solo un binario, 0,60 se sono carichi due binari e 0,40 se sono carichi tre o più binari.

(2) Si usano gli stessi coefficienti  $\Psi$  adottati per i carichi che provocano dette azioni.

(3) Quando come azione di base venga assunta quella del vento, i coefficienti  $\Psi_0$  relativi ai gruppi di carico delle azioni da traffico vanno assunti pari a 0,0.

Nel seguito si riportano le azioni considerate ai fini della valutazione delle sollecitazioni agenti sulle sottostrutture e, quindi, alle verifiche strutturali.

Le verifiche di sicurezza strutturali sono state condotte utilizzando, in ottemperanza alle NTC18, la combinazione:

A1	M1	R3
----	----	----

Nelle tabelle seguenti, si riportano i dati relativamente alle combinazioni SLU, SLV ed SLE.



	Elemento	A1+M1+R3 sovr centr				A1+M1+R3 sovr non centr				
		Att.	$\gamma$	$\psi$	Coeff.	Att.	$\gamma$	$\psi$	Coeff.	
Peso proprio	muro frontale	1.00	1.35	1	1.35	1.00	1.35	1	1.35	
	paraghiaia frontale	1.00	1.35	1	1.35	1.00	1.35	1	1.35	
	muro sinistro	1.00	1.35	1	1.35	1.00	1.35	1	1.35	
	bandiera muro sx	1.00	1.35	1	1.35	1.00	1.35	1	1.35	
	paraghiaia sinistro	1.00	1.35	1	1.35	1.00	1.35	1	1.35	
	muro destro	1.00	1.35	1	1.35	1.00	1.35	1	1.35	
	bandiera muro dx	1.00	1.35	1	1.35	1.00	1.35	1	1.35	
	paraghiaia destro	1.00	1.35	1	1.35	1.00	1.35	1	1.35	
	platea	1.00	1.35	1	1.35	1.00	1.35	1	1.35	
	terr riemp su platea	1.00	1.35	1	1.35	1.00	1.35	1	1.35	
	Spinte statiche M1 (k0)	M1 k0 spinta terre su MF	1.00	1.35	1	1.35	1.00	1.35	1	1.35
		M1 k0 spinta terre su MS	1.00	1.35	1	1.35	1.00	1.35	1	1.35
		M1 k0 spinta terre su MD	1.00	1.35	1	1.35	1.00	1.35	1	1.35
	Spinte statiche M1 (ka)	M1 ka spinta terre su MF	0.00	1.35	1	0.00	0.00	1.35	1	0.00
M1 ka spinta terre su MS		0.00	1.35	1	0.00	0.00	1.35	1	0.00	
M1 ka spinta terre su MD		0.00	1.35	1	0.00	0.00	1.35	1	0.00	
D Spinte sismiche Mononobe-Okabe D Spinte sismiche Wood	sovraspinta sismica su MF				0.00				0.00	
	sovraspinta sismica su MS				0.00				0.00	
	sovraspinta sismica su MD				0.00				0.00	
Spinte statiche sovraccarico ballast M1	M1 k0 spinta oriz sovracc su MF	1.00	1.5	1	1.50	1.00	1.5	1	1.50	
	M1 k0 spinta oriz sovracc su MS	1.00	1.5	1	1.50	1.00	1.5	1	1.50	
	M1 k0 spinta oriz sovracc su MD	1.00	1.5	1	1.50	1.00	1.5	1	1.50	
	M1 k0 peso sovraccarico su platea	1.00	1.5	1	1.50	1.00	1.5	1	1.50	
Spinte sismiche sovraccarico ballast	spinta oriz sovracc su MF	0.00		1	0.00	0.00		1	0.00	
	spinta oriz sovracc su MS	0.00		1	0.00	0.00		1	0.00	
	spinta oriz sovracc su MD	0.00		1	0.00	0.00		1	0.00	
Inerzia X sovraccarico ballast	spinta oriz sovracc su MF	0.00		1	0.00	0.00		1	0.00	
	spinta oriz sovracc su MS	0.00		1	0.00	0.00		1	0.00	
	spinta oriz sovracc su MD	0.00		1	0.00	0.00		1	0.00	
Spinte statiche sovraccarico M1	M1 k0 spinta oriz sovracc su MF	1.00	1.45	1	1.45	1.00	1.45	1	1.45	
	M1 k0 spinta oriz sovracc su MS	1.00	1.45	1	1.45	1.00	1.45	1	1.45	
	M1 k0 spinta oriz sovracc su MD	1.00	1.45	1	1.45	1.00	1.45	1	1.45	
	M1 k0 peso sovraccarico su platea	1.00	1.45	1	1.45	1.00	1.45	1	1.45	
Spinte sismiche sovraccarico accidentale	spinta oriz sovracc su MF	0.00		1	0.00	0.00		1	0.00	
	spinta oriz sovracc su MS	0.00		1	0.00	0.00		1	0.00	
	spinta oriz sovracc su MD	0.00		1	0.00	0.00		1	0.00	
Inerzia X sovracc accidentale	spinta oriz sovracc su MF	0.00		1	0.00	0.00		1	0.00	
	spinta oriz sovracc su MS	0.00		1	0.00	0.00		1	0.00	
	spinta oriz sovracc su MD	0.00		1	0.00	0.00		1	0.00	
Inerzia X spalla	muro frontale	0.00		1	0.00	0.00		1	0.00	
	paraghiaia frontale	0.00		1	0.00	0.00		1	0.00	
	muro sinistro	0.00		1	0.00	0.00		1	0.00	
	paraghiaia sinistro	0.00		1	0.00	0.00		1	0.00	
	muro destro	0.00		1	0.00	0.00		1	0.00	
	paraghiaia destro	0.00		1	0.00	0.00		1	0.00	
	platea	0.00		1	0.00	0.00		1	0.00	
Inerzia X terre	Ter di riemp inf MF	0.00		1	0.00	0.00		1	0.00	
	Ter di riemp sup TPF	0.00		1	0.00	0.00		1	0.00	
	Ter di riemp inf MD	0.00		1	0.00	0.00		1	0.00	
	Ter di riemp sup TPD	0.00		1	0.00	0.00		1	0.00	
	Ter di riemp inf MS	0.00		1	0.00	0.00		1	0.00	
	Ter di riemp sup TPS	0.00		1	0.00	0.00		1	0.00	
	Ter di riemp sup TPS	0.00		1	0.00	0.00		1	0.00	
Inerzia Y spalla	muro frontale	0.00		1	0.00	0.00		1	0.00	
	paraghiaia frontale	0.00		1	0.00	0.00		1	0.00	
	muro sinistro	0.00		1	0.00	0.00		1	0.00	
	paraghiaia sinistro	0.00		1	0.00	0.00		1	0.00	
	muro destro	0.00		1	0.00	0.00		1	0.00	
	paraghiaia destro	0.00		1	0.00	0.00		1	0.00	
	platea	0.00		1	0.00	0.00		1	0.00	
Inerzia Y terre	Ter di riemp inf MF	0.00		1	0.00	0.00		1	0.00	
	Ter di riemp sup TPF	0.00		1	0.00	0.00		1	0.00	
	Ter di riemp inf MD	0.00		1	0.00	0.00		1	0.00	
	Ter di riemp sup TPD	0.00		1	0.00	0.00		1	0.00	
	Ter di riemp inf MS	0.00		1	0.00	0.00		1	0.00	
	Ter di riemp sup TPS	0.00		1	0.00	0.00		1	0.00	
	Ter di riemp sup TPS	0.00		1	0.00	0.00		1	0.00	
Azioni da impalcato:	permanenti strutturali	1.00	1.35	1	1.35	1.00	1.35	1	1.35	
	permanenti non strutturali	1.00	1.5	1	1.50	1.00	1.5	1	1.50	
	altre azioni permanenti	0.00	1	1	0.00	0.00	1	1	0.00	
	distorsioni e presollecitazioni	0.00	1	1	0.00	0.00	1	1	0.00	
	Ritiro	0.00	1.2	1	0.00	0.00	1.2	1	0.00	
	variazioni termiche	1.00	1.5	0.6	0.90	1.00	1.5	0.6	0.90	
	viscosità	0.00	1.2	0.5	0.00	0.00	1.2	0.5	0.00	
	carichi mobili	1.00	1.45	1	1.45	1.00	1.45	1	1.45	
	frenatura	1.00	1.45	1	1.45	1.00	1.45	1	1.45	
	azione centrifuga	1.00	1.45	0.5	0.73	1.00	1.45	0.5	0.73	
	serpeggio	1.00	1.45	0.5	0.73	1.00	1.45	0.5	0.73	
	vento ponte scarico	1.00	1.5	0.6	0.90	1.00	1.5	0.6	0.90	
	vento ponte carico	1.00	1.5	0.6	0.90	1.00	1.5	0.6	0.90	
	sisma (direzione Y) carichi permanenti	0.00	1	1	0.00	0.00	1	1	0.00	
	sisma (direzione X) carichi permanenti	0.00	1	1	0.00	0.00	1	1	0.00	
	sisma (direzione Z) carichi permanenti	0.00	1	1	0.00	0.00	1	1	0.00	
	resistenze parassite	1.00	1.35	1	1.35	1.00	1.35	1	1.35	
attrito carichi mobili	1.00	1.45	1	1.45	1.00	1.45	1	1.45		
azione laterale	0.00	1	1	0.00	0.00	1	1	0.00		
altre azioni variabili (acc. servizio)	0.00	1.5	1	0.00	0.00	1.5	1	0.00		
Inerz X perm/acc impalc	0.00		1	0.00	0.00		1	0.00		
Inerz Y perm/acc impalc	0.00		1	0.00	0.00		1	0.00		

Figura 4-1: coefficienti combinazioni SLU





	DIRETTRICE FERROVIARIA MESSINA – CATANIA – PALERMO NUOVO COLLEGAMENTO PALERMO – CATANIA TRATTA LERCARA DIR. – CALTANISSETTA XIRBI (LOTTO 3) VI10 – Viadotto Singolo Binario					
	RELAZIONE DI CALCOLO SPALLA B	COMMESSA RS3T	LOTTO 30 D 09	CODIFICA CL	DOCUMENTO VI1004 001	REV. B

Gli scarichi agli appoggi, riportati nei paragrafi seguenti, fanno riferimento alla seguente terna di assi:

- asse X coincidente con l'asse longitudinale del ponte;
- asse Y coincidente con l'asse trasversale del ponte;
- asse Z coincidente con l'asse verticale del ponte;

Per quanto riguarda la risposta alle diverse componenti dell'azione sismica, poiché si è adottata un'analisi in campo lineare, essa può essere calcolata separatamente per ciascuna delle componenti. Gli effetti sulla struttura (sollecitazioni, deformazioni, spostamenti, ecc) sono combinate successivamente applicando l'espressione

$$1.00 \cdot E_x + 0.30 \cdot E_y + 0.30 \cdot E_z$$

con rotazione dei coefficienti moltiplicativi e conseguente individuazione degli effetti più gravosi.

Occorre precisare che con il segno negativo verranno indicate le azioni aventi direzione positiva delle Z (ovvero dirette verso l'alto).

#### 4.4 Sistemi di riferimento ed unità di misura

- Asse X parallelo all'asse longitudinale dell'impalcato
- Asse Y ortogonale all'asse longitudinale dell'impalcato
- Asse Z verticale
  
- Lunghezze = m
- Forze = kN

#### 4.5 Geometria della spalla



Figura 4-4: Schema qualitativo della geometria della spalla

PESO PROPRIO SPALLA - GEOMETRIA		quantità	LX [m]	LY [m]	LZ [m]	Volume	$\gamma$ [kNm <sup>3</sup> ]	Peso [kN]
1	PORZIONE TRASVERSALE DELLA FONDAZIONE		4.20	11.50	2.00	96.60	25.00	-2415.00
2	PORZIONE LONGITUDINALE DELLA FONDAZIONE (y<0)		16.80	0.90	2.00	30.24	25.00	-756.00
3	PORZIONE LONGITUDINALE DELLA FONDAZIONE (y>0)		16.80	0.90	2.00	30.24	25.00	-756.00
4	COMPLEMENTAMENTO DELLA FONDAZIONE		16.80	9.70	2.00	325.92	25.00	-8148.00
	<b>PESO TOTALE FONDAZIONE</b>							<b>-12075.00</b>
5	MURO FRONTALE		2.10	9.70	6.50	132.41	25.00	-3310.13
6	RINGROSSO MURO FRONTALE (per appoggi)		0.00	0.00	0.00	0.00	25.00	0.00
7	BAGGIOLI	2	1.56	0.80	0.25	0.62	25.00	-15.60
8	RITEGNI SISMICI TRASVERSALI	1	1.56	1.64	0.62	1.59	25.00	-39.66
9	RITEGNI SISMICI LONGITUDINALI	1	0.44	4.10	0.70	1.26	25.00	-31.57
10	APPARECCHI DI APPOGGIO	2			0.20			
11	MURO ANDATORE (Y < 0)		4.20	1.00	9.50	39.90	25.00	-997.50
12	MURO ANDATORE (Y > 0)		1.90	1.00	9.50	18.05	25.00	-451.25
13	MURO PARAGHIAIA		0.50	9.70	3.58	17.36	25.00	-434.08
11A	MURO PARAGHIAIA ANDATORE (Y < 0)		0.00	0.00	0.00	0.00	25.00	0.00
12B	MURO PARAGHIAIA ANDATORE (Y > 0)		0.00	0.00	0.00	0.00	25.00	0.00
14	MARTELLO		0.00	0.00	0.00	0.00	25.00	0.00
15	MURO 1		1.00	10.22	8.40	85.85	25.00	-2146.20
16	SOLETTA		15.10	9.70	1.10	161.12	25.00	-4027.93
17	MURO 2		4.20	10.22	8.40	360.56	25.00	-9014.04
18	-		0.00	0.00	0.00	0.00	25.00	0.00
19	MARCIAPIEDE (y > 0)		0.00	0.00	0.00	0.00	25.00	0.00
20	MARCIAPIEDE (y < 0)		0.00	0.00	0.00	0.00	25.00	0.00
21	GUARD-RAIL + BARRIERA SICUREZZA + VELETTA (y > 0)							0.00
22	GUARD-RAIL + BARRIERA SICUREZZA + VELETTA (y < 0)							0.00
<b>TOTALE =</b>								<b>-32542.94</b>

Figura 4-5: dati di input

 <b>ITALFERR</b> GRUPPO FERROVIE DELLO STATO ITALIANE	<b>DIRETTRICE FERROVIARIA MESSINA – CATANIA – PALERMO</b> <b>NUOVO COLLEGAMENTO PALERMO – CATANIA</b> <b>TRATTA LERCARA DIR. – CALTANISSETTA XIRBI (LOTTO 3)</b> <b>VI10 – Viadotto Singolo Binario</b>					
	RELAZIONE DI CALCOLO SPALLA B	COMMESSA <b>RS3T</b>	LOTTO <b>30 D 09</b>	CODIFICA <b>CL</b>	DOCUMENTO <b>VI1004 001</b>	REV. <b>B</b>

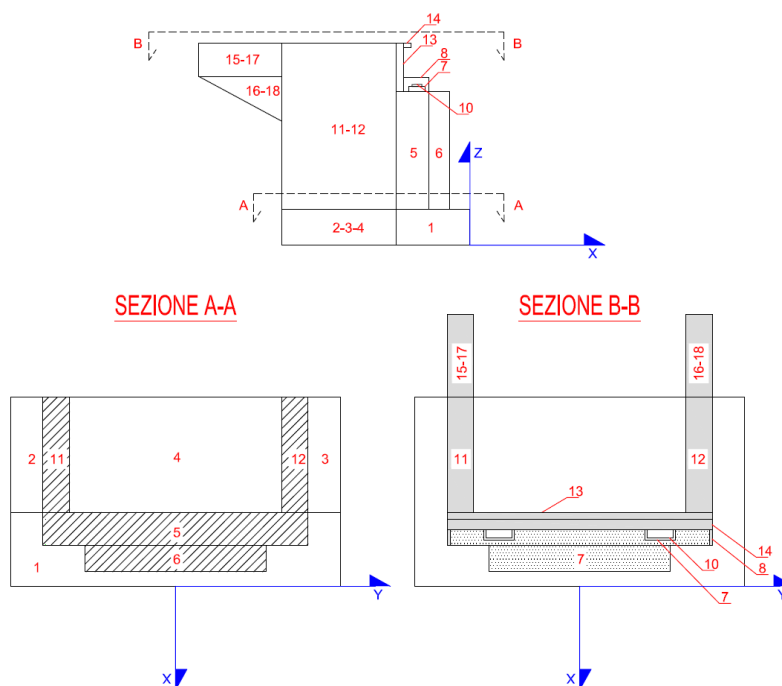
#### 4.6 Caratteristiche del terreno a monte della spalla

Sono state considerate caratteristiche geotecniche uguali per il terreno a tergo della fondazione, e quello contenuto entro i muri andatori. Tali valori sono riportati di seguito in tabella.

TERRENO DI MONTE		
$\phi'$	angolo di attrito del terreno di monte	38 °
$\tan(\phi')$	tang. Dell'angolo di resistenza a taglio del terreno di monte	0.781
$\gamma\phi'$ M1	coeffic. Parziale di $\tan\phi'$ per la cond. M1	1
$\gamma\phi'$ M2	coeffic. Parziale di $\tan\phi'$ per la cond. M2	1.25
$\phi'$ M1	angolo di attrito per la cond. M1	38.00 °
$\phi'$ M2	angolo di attrito per la cond. M2	32.01 °
$\gamma$	peso per unità di volume del terreno	0 kN/m <sup>3</sup>
$\delta$ esercizio M1	angolo di attrito terra-muro per le cond. Di esercizio M1	0.00 °
$\delta$ sismica M1	angolo di attrito terra-muro per le cond. sismiche M1	0.00 °
$\delta$ esercizio M2	angolo di attrito terra-muro per le cond. Di esercizio M2	0.00 °
$\delta$ sismica M2	angolo di attrito terra-muro per le cond. sismiche M2	0.00 °
<b>H terreno</b>	altezza terreno da estradosso fondazione	10.08 m
$W_{terr}$	peso totale terreno di monte	0.00 kN
$\beta$	inclinazione rispetto alla verticale del paramento	0 °
$i$	inclinazione rispetto all'orizz della superf del terrapieno	0 °
$K_0$ M1	coefficiente di spinta in quiete cond M1 $k_0=(1-\sin\phi)$	0.384
$K_0$ M2	coefficiente di spinta in quiete cond M2 $k_0=(1-\sin\phi)$	0.470
$K_a$ M1	coeff di spinta attiva Muller-Breslau cond M1	0.238
$K_a$ M2	coeff di spinta attiva Muller-Breslau cond M2	0.307
<b>H tot</b>	altezza totale di spinta (H terr + H fond)	12.08 m
$c'_t$	coesione del terreno a monte	0 kPa

Figura 4-6: caratteristiche del terreno a monte della spalla

TERRENO A TERGO	
$\phi'$	38 °
$\tan(\phi')$	0.781
$\gamma\phi'$ M1	1
$\gamma\phi'$ M2	1.25
$\phi'$ M1	38.00 °
$\phi'$ M2	32.01 °
$\gamma$	0 kN/m <sup>3</sup>
$\delta$ exerc M1	0.00 °
$\delta$ sism M1	0.00 °
$\delta$ exerc M2	0.00 °
$\delta$ sism M2	0.00 °
<b>H terreno</b>	6.50 m
$W_{terr}$	0.00 kN
$\beta$	0 °
$i$	0 °
$K_0$ M1	0.384
$K_0$ M2	0.470
$K_a$ M1	0.238
$K_a$ M2	0.307
<b>H tot</b>	6.50 m
$c'_t$	0 kPa

Figura 4-7: caratteristiche del terreno a tergo della spalla

 <b>ITALFERR</b> GRUPPO FERROVIE DELLO STATO ITALIANE	<b>DIRETTRICE FERROVIARIA MESSINA – CATANIA – PALERMO</b> <b>NUOVO COLLEGAMENTO PALERMO – CATANIA</b> <b>TRATTA LERCARA DIR. – CALTANISSETTA XIRBI (LOTTO 3)</b> <b>VI10 – Viadotto Singolo Binario</b>					
	RELAZIONE DI CALCOLO SPALLA B	COMMESSA <b>RS3T</b>	LOTTO <b>30 D 09</b>	CODIFICA <b>CL</b>	DOCUMENTO <b>VH1004 001</b>	REV. <b>B</b>

## 4.7 INPUT\_Analisi dei carichi

### 4.7.1 Peso proprio elementi strutturali

#### ➤ Peso proprio strutture

I pesi degli elementi strutturali sono calcolati utilizzando un peso di volume del calcestruzzo pari a 25 kN/m<sup>3</sup>.

N. binari		<b>1</b>	[ - ]
Lunghezza	<b>L</b>	<b>24.3</b>	[ m ]
Luce di calcolo	<b>Lc</b>	<b>22.8</b>	[ m ]
Peso proprio	<b>G1</b>	<b>166.66</b>	[ kN/m ]
Permanenti portati	<b>G2</b>	<b>127</b>	[ kN/m ]
Ballast	<b>G2b</b>	<b>57.6</b>	[ kN/m ]
num. Appoggi spalla	<b>n</b>	<b>2</b>	[ - ]
Reazione appoggio G1	<b>Ri</b>	<b>1012.45</b>	[ kN ]
Reazione appoggio G2	<b>Ri</b>	<b>770.92</b>	[ kN ]

### 4.7.2 Carichi trasmessi dall'impalcato

Si riportano di seguito gli scarichi agli appoggi dedotti dall'analisi dell'impalcato.

Che ripartiti con il metodo Courbon sul singolo appoggio forniscono i risultati in tabella seguente.

CARICHI DERIVANTI DALL'ANALISI DELL'IMPALCATO		Fx	Fy	Fz	x	y	z	Mx	My	Mz
		[kN]	[kN]	[kN]	[m]	[m]	[m]	[kNm]	[kNm]	[kNm]
g1	permanenti strutturali	0	0	2025	7.55	0.00	8.95	-	-	-
g2	permanenti non strutturali	0	0	1542	7.55	0.00	8.95	-	-	-
g3	altre azioni permanenti	0	0	0	7.55	0.00	8.95	-	-	-
e1	distorsioni e presollecitazioni	0	0	0	7.55	0.00	8.95	-	-	-
e2	Ritiro	0	0	0	7.55	0.00	8.95	-	-	-
e3	variazioni termiche	0	0	0	7.55	0.00	8.95	-	-	-
e4	viscosità	0	0	0	7.55	0.00	8.95	-	-	-
q1+q2 - carichi mobili	Treno per max lo sforzo normale	0	0	2055.7	7.55	0.00	8.95	205.57	2466.79	0.00
q3	frenatura/avviamento	851	0	0	7.55	0.00	8.95	0.00	3350.97	0.00
q4	azione centrifuga	0	173	0	7.55	0.00	8.95	972.96	0.00	0.00
	serpeggio	0	110	0	7.55	0.00	8.95	433.40	0.00	0.00
q5s	vento ponte scarico	0	234.62	0	7.55	0.00	8.95	1733.87	0.00	0.00
q5	vento ponte carico	0	239.49	0	7.55	0.00	8.95	1798.60	0.00	0.00
q6	sisma (direzione y) carichi permanenti + 0.2*traffico	0	755	0	7.55	0.00	8.95	0.00	0.00	0.00
q6	sisma (direzione x) carichi permanenti + 0.2*traffico	1509	0	0	7.55	0.00	8.95	0.00	0.00	0.00
q6	sisma (direzione Z) carichi permanenti + 0.2*traffico	0	0	377	7.55	0.00	8.95	0.00	0.00	0.00
q7	resistenze parassite	116	0	0	7.55	0.00	8.95	0.00	0.00	0.00
q7m	attrito carichi mobili	82	0	0	7.55	0.00	8.95	0.00	0.00	0.00

Figura 4-8: riepilogo dei carichi derivanti dall'analisi dell'impalcato

 <b>ITALFERR</b> GRUPPO FERROVIE DELLO STATO ITALIANE	DIRETTRICE FERROVIARIA MESSINA – CATANIA – PALERMO NUOVO COLLEGAMENTO PALERMO – CATANIA TRATTA LERCARA DIR. – CALTANISSETTA XIRBI (LOTTO 3) VI10 – Viadotto Singolo Binario					
	RELAZIONE DI CALCOLO SPALLA B	COMMESSA RS3T	LOTTO 30 D 09	CODIFICA CL	DOCUMENTO VI1004 001	REV. B

#### 4.7.3 Azione del Vento

Ricadendo nella classificazione ordinaria di ponti l'azione del vento è valutata come agente su una superficie continua, convenzionalmente alta 4m dal paino del ferro. Nel caso di ponte scarico si considera la superficie relativa alle barriere antirumore.

(NTC 18 §3.3 e EC 1-1-4:2005)

Condizione ponte		carico	scarico	
Altitudine sul livello del mare	as	373	373	[m slm]
Zona	Z	4	4	[-]
Velocità di base di riferimento	Vb,0	28	28	[m/s]
Parametro di quota	a0	500	500	[m]
Parametro adimensionale	ks	0.36	0.36	[1/s]
Coefficiente di altitudine	ca	1	1	[-]
Tempo di ritorno	Tr	112.5	112.5	[anni]
Velocità di riferimento	Vb	28	28	[m/s]
Parametri	cR	1.05	1.05	[-]
Velocità di riferimento	Vb(TR)	29.28	29.28	[m/s]
Densità dell'aria	ρ	1.25	1.25	[kg/m <sup>3</sup> ]
Pressione cinetica di riferimento	qb	0.54	0.54	[kN/m <sup>2</sup> ]
Classe di rugosità del terreno		D	D	[-]
Distanza dalla costa		>10	>10	[km]
Altitudine sul livello del mare		<750	<750	[m]

Figura 4-9: parametri azione del vento



<b>Vento su impalcato</b>				
Parametri	<b>kr</b>	<b>0.19</b>	<b>0.19</b>	[-]
Parametri	<b>z0</b>	<b>0.05</b>	<b>0.05</b>	[-]
Parametri	<b>zmin</b>	<b>4</b>	<b>4</b>	[-]
Altezza piano appoggi	<b>zapp</b>	<b>6.95</b>	<b>6.95</b>	[m]
Altezza di riferimento per l'impalcato	<b>z</b>	<b>10.705</b>	<b>10.645</b>	[m]
Coefficiente di topografia	<b>ct</b>	<b>1</b>	<b>1</b>	[-]
Coefficiente di esposizione	<b>ce (z)</b>	<b>2.40</b>	<b>2.39</b>	[-]
Larghezza impalcato	<b>b</b>	<b>9.7</b>	<b>9.7</b>	[m]
Altezza impalcato	<b>hi</b>	<b>2.51</b>	<b>2.51</b>	[m]
Altezza armamento	<b>ha</b>	<b>0.88</b>	<b>0.88</b>	[m]
Altezza barriere	<b>hb</b>	<b>5</b>	<b>5</b>	[m]
Altezza treno	<b>ht</b>	<b>4</b>	<b>4</b>	[m]
Altezza totale impalcato (comprese le barriere o treno)	<b>dtot</b>	<b>7.51</b>	<b>7.39</b>	[m]
Rapporto di forma	<b>b/dtot</b>	<b>1.29</b>	<b>1.31</b>	[-]
Coefficiente di forza (fig. 8.3 EC)	<b>cfx</b>	<b>2.045</b>	<b>2.039</b>	[-]

Pressione cinetica di riferimento	<b>qb</b>	<b>0.54</b>	<b>0.54</b>	[kN/m <sup>2</sup> ]
Coefficiente di esposizione	<b>ce</b>	<b>2.40</b>	<b>2.39</b>	[-]
Coefficiente di forza	<b>cfx</b>	<b>2.045</b>	<b>2.039</b>	[-]
Altezza di riferimento (EC 8.3.1 (4),(5))	<b>d</b>	<b>7.51</b>	<b>7.39</b>	[m]
Forza statica equivalente a m/l	<b>f</b>	<b>19.71</b>	<b>19.31</b>	[kN/m]
Pressione statica equivalente	<b>p</b>	<b>2.62</b>	<b>2.61</b>	[kN/m <sup>2</sup> ]
Pressione statica equivalente (minima considerata)	<b>pmin</b>	<b>1.5</b>	<b>1.5</b>	[kN/m <sup>2</sup> ]

<b>Vento impalcato a ponte carico</b>				
Forza statica equivalente	<b>f</b>	<b>19.71</b>	<b>19.71</b>	[kN/m]
Luce impalcato	<b>L</b>	<b>24.30</b>	<b>24.30</b>	[m]
Forza trasversale al piano appoggi	<b>FT</b>	<b>239.49</b>	<b>239.49</b>	[kN]
Momento trasversale al piano appoggi	<b>Mx</b>	<b>1798.60</b>	<b>1798.60</b>	[kNm]

<b>Vento impalcato a ponte scarico</b>				
Forza statica equivalente	<b>f</b>	<b>19.31</b>	<b>19.31</b>	[kN/m]
Luce impalcato	<b>L</b>	<b>24.30</b>	<b>24.30</b>	[m]
Forza trasversale al piano appoggi	<b>FT</b>	<b>234.62</b>	<b>234.62</b>	[kN]
Momento trasversale al piano appoggi	<b>Mx</b>	<b>1733.87</b>	<b>1733.87</b>	[kNm]

Figura 4-10: azione del vento

 <b>ITALFERR</b> GRUPPO FERROVIE DELLO STATO ITALIANE	DIRETTRICE FERROVIARIA MESSINA – CATANIA – PALERMO NUOVO COLLEGAMENTO PALERMO – CATANIA TRATTA LERCARA DIR. – CALTANISSETTA XIRBI (LOTTO 3) VI10 – Viadotto Singolo Binario					
	RELAZIONE DI CALCOLO SPALLA B	COMMESSA RS3T	LOTTO 30 D 09	CODIFICA CL	DOCUMENTO VH1004 001	REV. B

#### 4.7.4 Carichi da traffico verticali

L'opera è stata progettata considerando le sollecitazioni dovute al carico da traffico ferroviario, considerando i modelli LM71 e/o SW/2.

Si riportano di seguito le caratteristiche dei modelli di traffico presi in esame.

➤ *Modello di carico LM71*

Sia le istruzioni RFI che le NTC 2018 (par. 5.2.2.2.1.1), definiscono questo modello di carico tramite carichi concentrati e carichi distribuiti, riferiti all'asse dei binari.

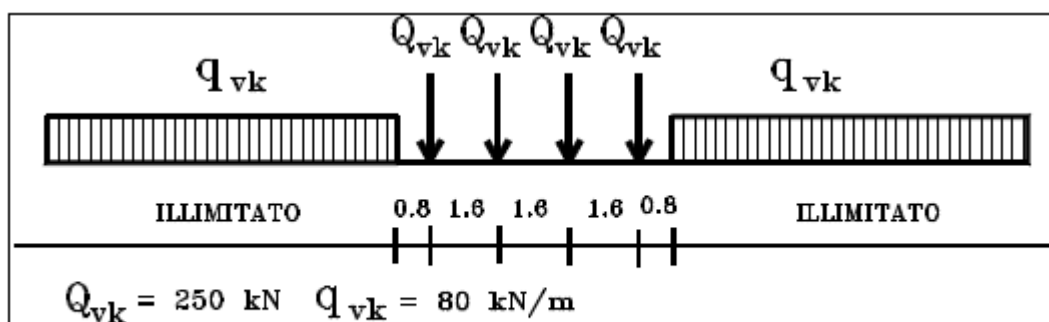

*Treno di carico LM 71*

Carichi concentrati: quattro assi da 250 kN disposti ad interasse di 1,60 m;

Carico distribuito: 80 kN/m in entrambe le direzioni, a partire da 0,8 m dagli assi d'estremità e per una lunghezza illimitata

Per questo modello di carico è prevista un'eccentricità del carico rispetto all'asse del binario.

Si analizza la disposizione longitudinale del carico mobile che massimizza l'azione verticale sulla spalla:

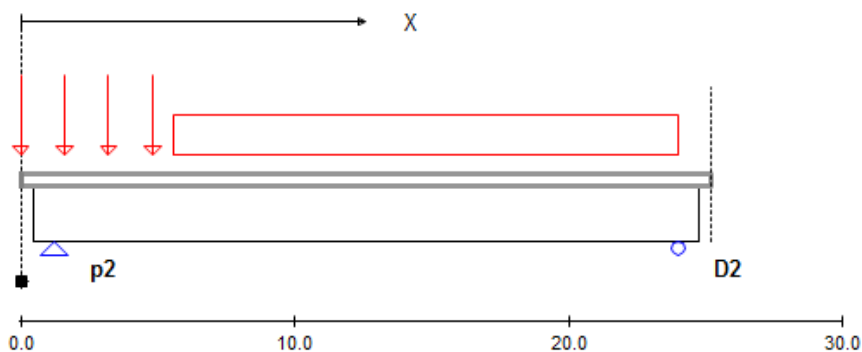

**Figura 4-11 - Treno di carico LM 71: massimizzazione carico verticale sulla spalla**

 <b>ITALFERR</b> GRUPPO FERROVIE DELLO STATO ITALIANE	DIRETTRICE FERROVIARIA MESSINA – CATANIA – PALERMO NUOVO COLLEGAMENTO PALERMO – CATANIA TRATTA LERCARA DIR. – CALTANISSETTA XIRBI (LOTTO 3) VI10 – Viadotto Singolo Binario					
	RELAZIONE DI CALCOLO SPALLA B	COMMESSA RS3T	LOTTO 30 D 09	CODIFICA CL	DOCUMENTO VH1004 001	REV. B

➤ *Modello di carico SW/2*

Sia le istruzioni RFI che le NTC 2018 (par. 5.2.2.2.1.2), definiscono questo modello di carico tramite solo carichi distribuiti.

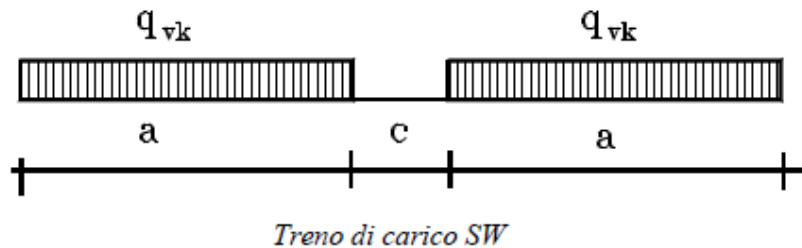

Tipo di Carico	$q_{vk}$ [kN/m]	a [m]	c [m]
SW/0	133	15,0	5,3
SW/2	150	25,0	7,0

In questo modello di carico non è prevista alcuna eccentricità del carico ferroviario.

Si analizza la disposizione longitudinale del carico mobile che massimizza l'azione verticale sulla spalla:



Figura 4-12 - Treno di carico SW2: massimizzazione carico verticale sulla spalla

 <b>ITALFERR</b> GRUPPO FERROVIE DELLO STATO ITALIANE	DIRETTRICE FERROVIARIA MESSINA – CATANIA – PALERMO NUOVO COLLEGAMENTO PALERMO – CATANIA TRATTA LERCARA DIR. – CALTANISSETTA XIRBI (LOTTO 3) <b>VI10 – Viadotto Singolo Binario</b>					
	RELAZIONE DI CALCOLO SPALLA B	COMMESSA RS3T	LOTTO 30 D 09	CODIFICA CL	DOCUMENTO VI1004 001	REV. B

	N	Mlong	Mtrasv	x
	kN	kN/m	kN/m	m
COMBO N	<b>2056</b>	<b>2467</b>	<b>206</b>	SW/2
COMBO ML	<b>2056</b>	<b>2467</b>	<b>206</b>	SW/2
COMBO MT	<b>2056</b>	<b>2467</b>	<b>206</b>	

Le azioni di entrambi i modelli sono state moltiplicate per un coefficiente di adattamento definito dalla seguente tabella (tab. 2.5.1.4.1.1 - RFI DTC SI PS MA IFS 001 A).

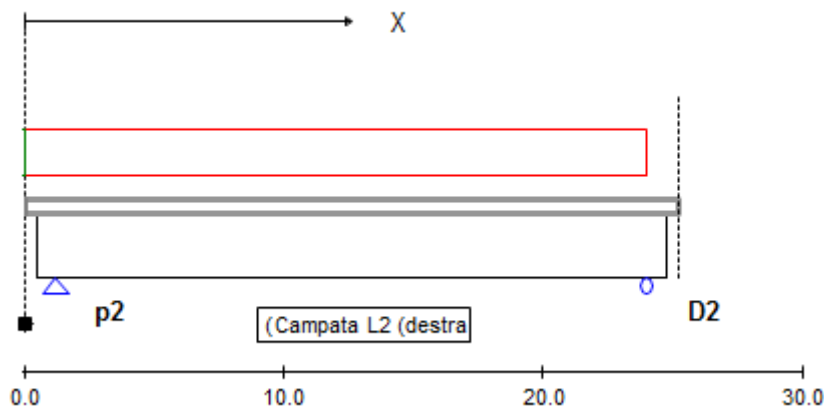
MODELLO DI CARICO	COEFFICIENTE “ $\alpha$ ”
LM71	1,10
SW/0	1,10
SW/2	1,00

#### **4.7.5 Effetti dinamici**

Per la definizione del coefficiente dinamico si segue quanto contenuto nel par.5.2.2.2.3 del DM 17.1.2018 che per l’opera in esame riporta:

*[...] Pile con snellezza  $\lambda \leq 30$ , spalle, fondazioni, muri di sostegno e spinte del terreno possono essere calcolate assumendo coefficienti dinamici unitari.*

 <b>ITALFERR</b> GRUPPO FERROVIE DELLO STATO ITALIANE	DIRETTRICE FERROVIARIA MESSINA – CATANIA – PALERMO NUOVO COLLEGAMENTO PALERMO – CATANIA TRATTA LERCARA DIR. – CALTANISSETTA XIRBI (LOTTO 3) VI10 – Viadotto Singolo Binario					
	RELAZIONE DI CALCOLO SPALLA B	COMMESSA RS3T	LOTTO 30 D 09	CODIFICA CL	DOCUMENTO VH1004 001	REV. B

#### 4.7.6 Carichi da traffico orizzontali

La forza laterale indotta dal serpeggio si considera come una forza concentrata agente orizzontalmente, applicata alla sommità della rotaia più alta, perpendicolarmente all'asse del binario. Tale azione si applicherà sia in rettilineo che in curva.

<i>SERPEGGIO</i>	FT [kN]	100
	$\alpha$	FT* $\alpha$ [kN]
TRENO LM 71	1.1	110
TRENO SW/0	1.1	110
TRENO SW/2	1	100

Le forze di frenatura e di avviamento, agiscono sulla sommità del binario, nella direzione longitudinale dello stesso. Dette forze sono da considerarsi uniformemente distribuite su una lunghezza di binario L determinata per ottenere l'effetto più gravoso sull'elemento strutturale considerato.

<i>FRENATURA</i>	L [m]	25	
	[kN/m]	Lcalc [m]	Qlb,k [kN]
TRENO LM 71	20	24.3	534.6
TRENO SW/0	20	19	418
TRENO SW/2	35	24.3	850.5

<i>AVVIAMENTO</i>	L [m]	25
	[kN/m]	33

	Lcalc [m]	Qla,k [kN]
TRENO LM 71	24.3	882.09
TRENO SW/0	19	689.7
TRENO SW/2	24.3	801.9

<i>CENTRIFUGA</i>	$\alpha$	Qvk [kN]	qvk [kN/m]	Qtk [kN]	qtk [kN/m]
TRENO LM 71 -a	1.1	330.59	105.79	41.23	13.19
TRENO LM 71 -a	1	300.53	96.17	49.90	15.97
TRENO SW/0	1.1				
TRENO SW/2	1		180.32		14.20

F [kN]	M trasv [kNm]
172.51	972.96

 <b>ITALFERR</b> GRUPPO FERROVIE DELLO STATO ITALIANE	DIRETTRICE FERROVIARIA MESSINA – CATANIA – PALERMO NUOVO COLLEGAMENTO PALERMO – CATANIA TRATTA LERCARA DIR. – CALTANISSETTA XIRBI (LOTTO 3) VI10 – Viadotto Singolo Binario					
	RELAZIONE DI CALCOLO SPALLA B	COMMESSA RS3T	LOTTO 30 D 09	CODIFICA CL	DOCUMENTO VH1004 001	REV. B

#### 4.7.7 Sovraccarico sul terrapieno

Nell'analisi delle azioni è stato inoltre considerato il contributo, in termini di sovraccarico verticale in fondazione e di spinta, del sovraccarico accidentale eventualmente presente a tergo spalla.

$$q = 53.00 \text{ kN/ m}^2$$

$$S_q = 53.00 * 0.384 = 20.35 \text{ kN/m}^2$$

Il valore del sovraccarico è determinate come di seguito descritto:

Considerando la distribuzione trasversale dei carichi su una larghezza di 3.0 m secondo quanto previsto da EN 1991 – 2:2003/AC:2010, si ricava il carico equivalente unitario agente alla quota della piattaforma ferroviaria:

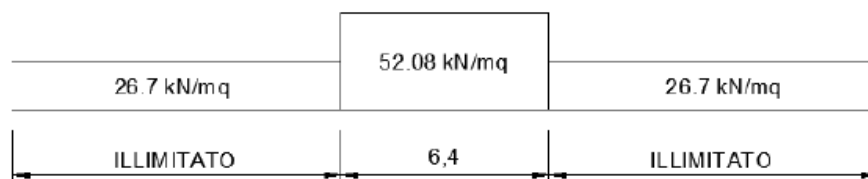

A tali carichi si deve applicare il coefficiente  $\alpha$  relativo alle categorie S.T.I. come indicato nella tabella 11 di seguito riportata:

Tabella 11

Fattore alfa ( $\alpha$ ) per la progettazione di strutture nuove

Tipo di traffico	Valore minimo del fattore alfa ( $\alpha$ )
P1, P2, P3, P4	1,0
P5	0,91
P6	0,83
P1520	Punto in sospeso
P1600	1,1
F1, F2, F3	1,0
F4	0,91
F1520	Punto in sospeso
F1600	1,1

Nel caso in esame, il coefficiente  $\alpha$  sarebbe pari ad 1.0 perché le categorie di traffico sono P2-P4 per il traffico passeggeri ed F1 per il traffico merci per cui, alle opere si applicano i seguenti carichi equivalenti:

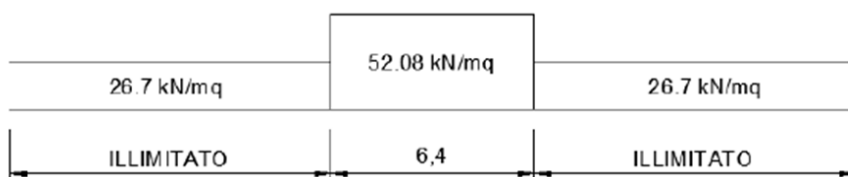

A favore di sicurezza si adottano i valori di  $\alpha$  di normativa.

#### 4.7.8 Spinta del sovraccarico permanente condizioni statiche

In aggiunta in condizioni statiche si considera un sovraccarico permanente (ballast) pari a  $Q = 15.00 \text{ kN/m}^2$  gravante sulla spalla e sul cuneo di spinta a tergo di essa

La presenza del sovraccarico  $Q$  genera una spinta pari a:

$$S_q = k_0 \cdot q \cdot H$$

Tale spinta è applicata ad una altezza pari a  $H/2$ .



Figura 4-13: Schema per il calcolo degli effetti della spinta dovuta al sovraccarico accidentale

SPINTE SOVRACCARICHI PERMANENTI BALLAST		cond con $K_0$	cond con $K_a$
MURO FRONTALE (MF)	sovraccarico ballast	15.00 kNm <sup>2</sup> /m	15.00 kNm <sup>2</sup> /m
	spinta dovuta al sovraccarico ballast M1	177.67 kN	109.97 kN
	componente orizzontale	177.67 kN	109.97 kN
	componente verticale	0.00 kN	0.00 kN
MURO ANDATORE SINISTRA (MS)	spinta dovuta al sovraccarico ballast M2	217.26 kN	142.00 kN
	componente orizzontale	217.26 kN	142.00 kN
	componente verticale	0.00 kN	0.00 kN
	spinta dovuta al sovraccarico ballast M1	230.03 kN	142.37 kN
MURO ANDATORE DESTRA (MD)	componente orizzontale	230.03 kN	142.37 kN
	componente verticale	0.00 kN	0.00 kN
	spinta dovuta al sovraccarico ballast M2	281.29 kN	183.84 kN
	componente orizzontale	281.29 kN	183.84 kN
MURO ANDATORE DESTRA (MD)	componente verticale	0.00 kN	0.00 kN
	spinta dovuta al sovraccarico ballast M1	104.06 kN	64.41 kN
	componente orizzontale	104.06 kN	64.41 kN
	componente verticale	0.00 kN	0.00 kN
MURO ANDATORE DESTRA (MD)	spinta dovuta al sovraccarico ballast M2	127.25 kN	83.17 kN
	componente orizzontale	127.25 kN	83.17 kN
	componente verticale	0.00 kN	0.00 kN

Figura 4-14 - Calcolo spinta indotta dal sovraccarico accidentale sui muri della spalla

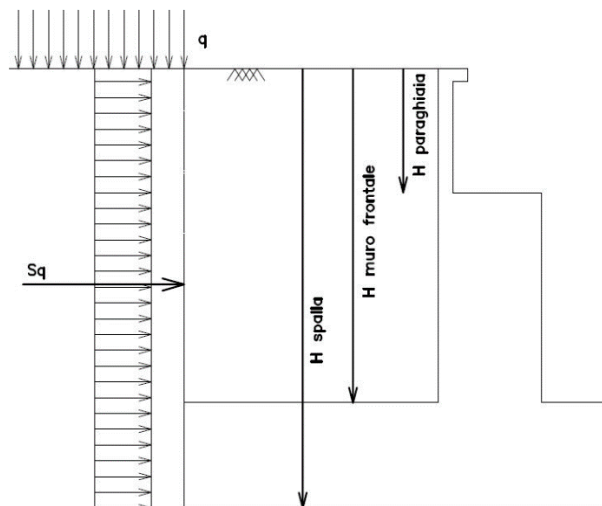

#### 4.7.9 Spinta del sovraccarico accidentale condizioni statiche

In aggiunta in condizioni statiche si considera un sovraccarico accidentale pari a  $Q = 53.00 \text{ kN/m}^2$  gravante sulla spalla e sul cuneo di spinta a tergo di essa

La presenza del sovraccarico  $Q$  genera una spinta pari a:

$$S_q = k_0 \cdot q \cdot H$$

Tale spinta è applicata ad una altezza pari a  $H/2$ .



Figura 4-15: Schema per il calcolo degli effetti della spinta dovuta al sovraccarico accidentale

SPINTE SOVRACCARICHI ACCIDENTALI		cond con $K_0$	cond con $K_a$
MURO FRONTALE (MF)	sovraccarico accidentale $q$	53.00 kNmq	53.00 kNmq
	spinta dovuta al sovraccarico acc M1	397.21 kN	245.85 kN
	componente orizzontale	397.21 kN	245.85 kN
	componente verticale	0.00 kN	0.00 kN
	spinta dovuta al sovraccarico acc M2	511.77 kN	334.48 kN
	componente orizzontale	511.77 kN	334.48 kN
MURO ANDATORE SINISTRA (MS)	componente verticale	0.00 kN	0.00 kN
	spinta dovuta al sovraccarico acc M1	812.76 kN	503.05 kN
	componente orizzontale	812.76 kN	503.05 kN
	componente verticale	0.00 kN	0.00 kN
	spinta dovuta al sovraccarico acc M2	993.87 kN	649.58 kN
	componente orizzontale	993.87 kN	649.58 kN
MURO ANDATORE DESTRA (MD)	componente verticale	0.00 kN	0.00 kN
	spinta dovuta al sovraccarico acc M1	367.68 kN	227.57 kN
	componente orizzontale	367.68 kN	227.57 kN
	componente verticale	0.00 kN	0.00 kN
	spinta dovuta al sovraccarico acc M2	449.61 kN	293.86 kN
	componente orizzontale	449.61 kN	293.86 kN
componente verticale	0.00 kN	0.00 kN	

Figura 4-16: Calcolo spinta indotta dal sovraccarico accidentale sui muri della spalla

	DIRETTRICE FERROVIARIA MESSINA – CATANIA – PALERMO NUOVO COLLEGAMENTO PALERMO – CATANIA TRATTA LERCARA DIR. – CALTANISSETTA XIRBI (LOTTO 3) VI10 – Viadotto Singolo Binario					
	RELAZIONE DI CALCOLO SPALLA B	COMMESSA RS3T	LOTTO 30 D 09	CODIFICA CL	DOCUMENTO VI1004 001	REV. B

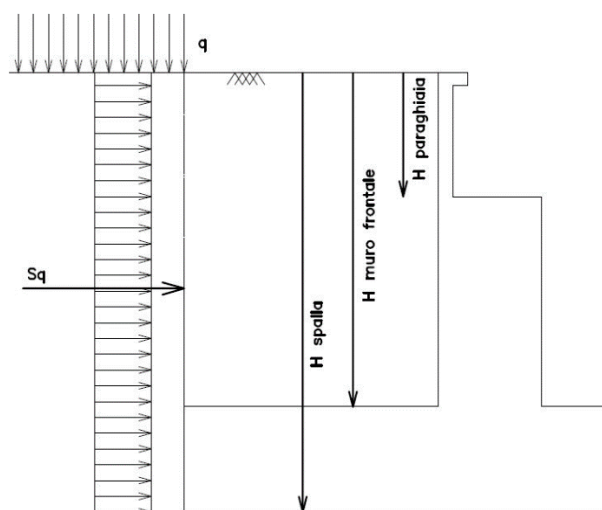
#### 4.7.10 Azione sismica

Nel seguente paragrafo è riportata la valutazione dei parametri di pericolosità sismica utili alla determinazione delle azioni sismiche di progetto dell'opera cui si riferisce il presente documento, in accordo a quanto specificato a riguardo dal D.M. 17 gennaio 2018 e relativa circolare applicativa.

Longitudine: 13.89108

Latitudine: 37.65774

Classe d'uso: III

Coefficiente d'uso  $C_U = 1.5$

Vita nominale  $V_N = 75$  anni

Categoria di suolo: C

Condizione topografica: T2

Fattore di struttura  $q = 1$

Per la definizione della categoria di suolo si è fatto riferimento alla specifica relazione.

#### ➤ Azioni sismiche sulla Spalla

Per la valutazione dell'azione sismica associata ai carichi fissi propri e permanenti /accidentali agenti sulle spalle si utilizza il metodo dell'analisi pseudostatica in cui il sisma è rappresentato da una forza statica equivalente pari al prodotto delle forze di gravità per un opportuno coefficiente sismico  $k_h$  (coefficiente sismico orizzontale) o  $k_v$  (coefficiente sismico verticale) secondo quanto di seguito indicato:

Forza sismica orizzontale  $F_h = k_h W$

Forza sismica verticale  $F_v = k_v W$

 <b>ITALFERR</b> GRUPPO FERROVIE DELLO STATO ITALIANE	DIRETTRICE FERROVIARIA MESSINA – CATANIA – PALERMO NUOVO COLLEGAMENTO PALERMO – CATANIA TRATTA LERCARA DIR. – CALTANISSETTA XIRBI (LOTTO 3) VI10 – Viadotto Singolo Binario					
	RELAZIONE DI CALCOLO SPALLA B	COMMESSA RS3T	LOTTO 30 D 09	CODIFICA CL	DOCUMENTO VI1004 001	REV. B

Nelle verifiche allo stato limite ultimo, i valori dei coefficienti sismici orizzontale  $k_h$  e verticale  $k_v$  possono essere valutati mediante le espressioni

$$k_h = \beta_m \cdot \frac{a_{max}}{g} \quad (7.11.6)$$

$$k_v = \pm 0,5 \cdot k_h \quad (7.11.7)$$

dove

$a_{max}$  = accelerazione orizzontale massima attesa al sito;

$g$  = accelerazione di gravità.

In assenza di analisi specifiche della risposta sismica locale, l'accelerazione massima può essere valutata con la relazione

$$a_{max} = S \cdot a_g = S_S \cdot S_T \cdot a_g \quad (7.11.8)$$

dove

$S$  = coefficiente che comprende l'effetto dell'amplificazione stratigrafica ( $S_S$ ) e dell'amplificazione topografica ( $S_T$ ), di cui al § 3.2.3.2;

$a_g$  = accelerazione orizzontale massima attesa su sito di riferimento rigido.

Nella precedente espressione, il coefficiente  $\beta_m$  assume i valori riportati nella Tab. 7.11-II.

Per muri che non siano in grado di subire spostamenti relativi rispetto al terreno, il coefficiente  $\beta_m$  assume valore unitario.

Con riferimento al valore da assegnare al coefficiente  $\beta_m$ , si è fatto riferimento alle indicazioni di cui alla Tabella 7.11. Il riportata nella stessa sezione della norma, tenendo tuttavia conto della specifica che prescrive, nel caso di muri che non siano in grado di subire spostamenti (quale è il caso delle spalle del viadotto in questione che in virtù della elevata rigidità sia del sistema di fondazione che della parte in elevazione, è interessata da spostamenti trascurabili durante l'evento sismico) un valore del coefficiente  $\beta_m$  pari ad 1.0.

Assumendo tale valore si considera che, cautelativamente, il terreno di riempimento è rigidamente connesso alla spalla e non subisce deformazioni o movimenti relativi rispetto ad essa.

SPINTE DEL TERRENO IN CONDIZIONE SISMICA - INERZIE		
	categoria del sottosuolo	C
$F_0$	fattore per l'amplif. spettrale mass su sito di rif rigido	2.635
$a_g$	accelerazione orizz mass attesa su sito di rif rigido	1.034 m/s <sup>2</sup>
$S_s$	coeff per l'effetto dell'amplif stratigrafica	1.500
$S_T$	coeff per l'effetto dell'amplif topografica	1.2
$S$	fattore della categoria del suolo	1.800
$\beta_m$	coeff di riduzione dell'acc max attesa al sito	1
$a_{max}$	acc orizz mass attesa al sito	1.860 m/s <sup>2</sup>
$2 \beta_m$	coeff maggiorativo della $\beta_m$	1.00
$k_h$	coeff sismico orizzontale	0.190
$k_v$	coeff sismico verticale	0.095
$\psi$	ang. Di incl. Rispetto all'orizz del param. Del muro	90 °
$\beta$	ang. Di incl. Rispetto all'orizz della superf del terrapieno	0 °
$\theta$	angolo sopra falda	11.84 °
$\phi - \theta$		20.17 °
$k_a (\beta \leq \phi - \theta)$	coeff. Di spinta attiva del terreno se $\beta \leq \phi - \theta$	0.361
$k_a (\beta > \phi - \theta)$	coeff. Di spinta attiva del terreno se $\beta > \phi - \theta$	0.841
$k_{AE}$	coeff. Di spinta attiva (soluzione di Mononobe-Okabe)	<b>0.361</b>
$E_d$	spinta attiva di calcolo del terreno per il Muro 2 M2	0.00 kN
$E_d$ orizz	componente orizzontale	<b>0.00 kN</b>
$E_d$ vert	componente verticale	0.00 kN
$\Delta SH$	sovraspinta sismica orizzontale	<b>0.00 kN</b>
$E_d$	spinta attiva di calcolo del terreno per il Muro Andatore Sx MS	0.00 kN
$E_d$ orizz	componente orizzontale	<b>0.00 kN</b>
$E_d$ vert	componente verticale	0.00 kN
$\Delta SH$	sovraspinta sismica orizzontale	<b>0.00 kN</b>
$E_d$	spinta attiva di calcolo del terreno per il Muro Andatore Dx MD	0.00 kN
$E_d$ orizz	componente orizzontale	<b>0.00 kN</b>
$E_d$ vert	componente verticale	0.00 kN
$\Delta SH$	sovraspinta sismica orizzontale	<b>0.00 kN</b>

Figura 4-17: Parametri di spinta del terreno in condizioni sismiche

Calcolo sovraspinta sismica	Wood
	$\Delta E, k0, M1/M2$
spinta attiva di calcolo del terreno per il Muro Frontale MF	0.00
componente orizzontale	0.00
componente verticale	0.00
spinta attiva di calcolo del terreno per il Muro Andatore Sx MS	0.00
componente orizzontale	0.00
componente verticale	0.00
spinta attiva di calcolo del terreno per il Muro Andatore Dx MD	0.00
componente orizzontale	0.00
componente verticale	0.00

➤ Valori di progetto

La pericolosità sismica di base è stata definita sulla base delle coordinate geografiche del sito di realizzazione dell'opera:

### FASE 1. INDIVIDUAZIONE DELLA PERICOLOSITÀ DEL SITO

Ricerca per coordinate      LONGITUDINE:       LATITUDINE:

Ricerca per comune      REGIONE:       PROVINCIA:       COMUNE:

**Elaborazioni grafiche**

Grafici spettri di risposta

Variabilità dei parametri

**Elaborazioni numeriche**

Tabella parametri

**Nodi del reticolo intorno al sito**

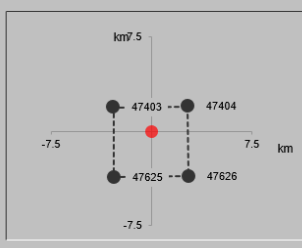

**Reticolo di riferimento**



**Controllo sul reticolo**

- Sito esterno al reticolo
- Interpolazione su 3 nodi
- Interpolazione corretta

**Interpolazione**

La "Ricerca per comune" utilizza le coordinate ISTAT del comune per identificare il sito. Si sottolinea che all'interno del territorio comunale le azioni sismiche possono essere significativamente diverse da quelle così individuate e si consiglia, quindi, la "Ricerca per coordinate".

INTRO
FASE 1
FASE 2
FASE 3

I parametri utilizzati per la definizione dell'azione sismica sono riportati di seguito.

Vita nominale della costruzione (in anni) -  $V_N$         info

Coefficiente d'uso della costruzione -  $C_U$         info

**Valori di progetto**

Periodo di riferimento per la costruzione (in anni) -  $V_R$         info

Periodi di ritorno per la definizione dell'azione sismica (in anni) -  $T_R$     info

Stati limite di esercizio - SLE

SLO - $P_{VR} = 81\%$	<input type="text" value="68"/>
SLD - $P_{VR} = 63\%$	<input type="text" value="113"/>

Stati limite ultimi - SLU

SLV - $P_{VR} = 10\%$	<input type="text" value="1068"/>
SLC - $P_{VR} = 5\%$	<input type="text" value="2193"/>

**Elaborazioni**

Grafici parametri azione

Grafici spettri di risposta

Tabella parametrizzazione

**LEGENDA GRAFICO**

---□--- Strategia per costruzioni ordinarie

---■--- Strategia scelta

**Strategia di progettazione**

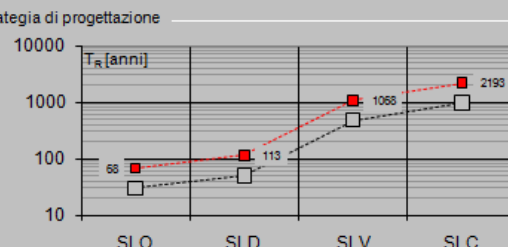

L'azione sismica è stata calcolata per mezzo del foglio di calcolo Spettri-NTCver.1.0.3 messo a disposizione dal *Consiglio Superiore dei Lavori Pubblici*.

Di seguito si riportano gli spettri di risposta orizzontale e verticale allo Stato limite di salvaguardia della vita SLV utilizzati per il calcolo dell'azione sismica.

### FASE 3. DETERMINAZIONE DELL'AZIONE DI PROGETTO

**Stato Limite**  
Stato Limite considerato: SLV info

**Risposta sismica locale**

Categoria di sottosuolo: <span style="border: 1px solid gray; padding: 2px;">C</span> <small>info</small>	$S_s =$ <span style="border: 1px solid gray; padding: 2px;">1.500</span>	$C_c =$ <span style="border: 1px solid gray; padding: 2px;">1.397</span> <small>info</small>	
Categoria topografica: <span style="border: 1px solid gray; padding: 2px;">T2</span> <small>info</small>	$h/H =$ <span style="border: 1px solid gray; padding: 2px;">0.000</span>	$S_T =$ <span style="border: 1px solid gray; padding: 2px;">1.000</span> <small>info</small>	<small>(h=quota sito, H=altezza rilievo topografico)</small>

**Compon. orizzontale**

Spettro di progetto elastico (SLE)  $\xi$  (%) 5  $\eta_1 =$  1.000 info

Spettro di progetto inelastico (SLU) Fattore  $q_0$  1 Regol. in altezza: si info

**Compon. verticale**  
Spettro di progetto Fattore  $q$  1  $\eta_1 =$  1.000 info

**Elaborazioni**

Grafici spettri di risposta ▶▶▶

Parametri e punti spettri di risposta ▶▶▶

**Spettri di risposta**

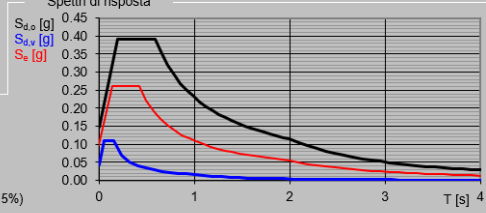

— Spettro di progetto - componente orizzontale  
— Spettro di progetto - componente verticale  
— Spettro elastico di riferimento (Cat. A-T1,  $\xi = 5\%$ )

INTRO
FASE 1
FASE 2
FASE 3

**Spettri di risposta (componenti orizz. e vert.) per lo stato limite: SLV**

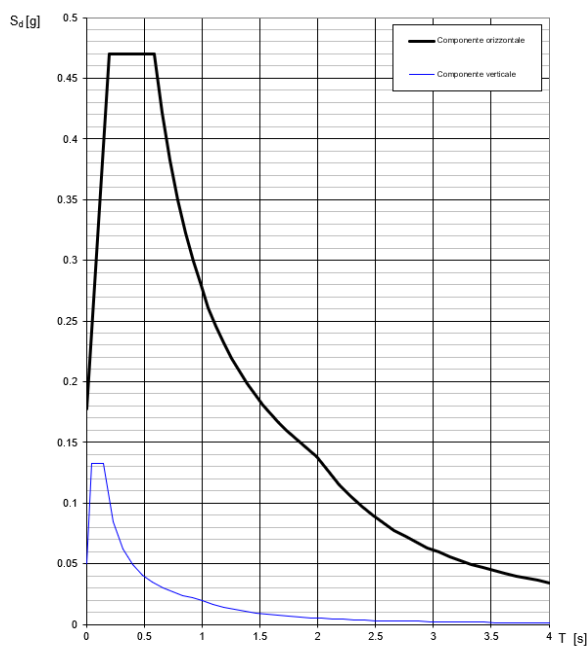

### Parametri e punti dello spettro di risposta orizzontale per lo stato \$LV\$

#### Parametri indipendenti

STATO LIMITE	SLV
$a_g$	0.099 g
$F_o$	2.641
$T_c$	0.421 s
$S_s$	1.500
$C_c$	1.397
$S_T$	1.200
$q$	1.000

#### Parametri dipendenti

$S$	1.800
$\eta$	1.000
$T_B$	0.196 s
$T_C$	0.588 s
$T_D$	1.995 s

#### Espressioni dei parametri dipendenti

$$S = S_s \cdot S_T \quad (\text{NTC-08 Eq. 3.2.5})$$

$$\eta = \sqrt{10/(5+\xi)} \geq 0,55; \quad \eta = 1/q \quad (\text{NTC-08 Eq. 3.2.6; §. 3.2.3.5})$$

$$T_B = T_c / 3 \quad (\text{NTC-07 Eq. 3.2.8})$$

$$T_C = C_c \cdot T_c \quad (\text{NTC-07 Eq. 3.2.7})$$

$$T_D = 4,0 \cdot a_g / g + 1,6 \quad (\text{NTC-07 Eq. 3.2.9})$$

#### Espressioni dello spettro di risposta (NTC-08 Eq. 3.2.4)

$$0 \leq T < T_B \quad S_c(T) = a_g \cdot S \cdot \eta \cdot F_o \cdot \left[ \frac{T}{T_B} + \frac{1}{\eta \cdot F_o} \left( 1 - \frac{T}{T_B} \right) \right]$$

$$T_B \leq T < T_C \quad S_c(T) = a_g \cdot S \cdot \eta \cdot F_o$$

$$T_C \leq T < T_D \quad S_c(T) = a_g \cdot S \cdot \eta \cdot F_o \cdot \left( \frac{T_C}{T} \right)$$

$$T_D \leq T \quad S_c(T) = a_g \cdot S \cdot \eta \cdot F_o \cdot \left( \frac{T_C \cdot T_D}{T^2} \right)$$

Lo spettro di progetto  $S_d(T)$  per le verifiche agli Stati Limite Ultimi è ottenuto dalle espressioni dello spettro elastico  $S_e(T)$  sostituendo  $\eta$  con  $\eta/q$ , dove  $q$  è il fattore di struttura. (NTC-08 § 3.2.3.5)

#### Punti dello spettro di risposta

	T [s]	Se [g]
	0.000	0.178
$T_B$	0.196	0.470
$T_C$	0.588	0.470
	0.655	0.422
	0.722	0.382
	0.789	0.350
	0.856	0.323
	0.923	0.299
	0.990	0.279
	1.057	0.261
	1.124	0.246
	1.191	0.232
	1.258	0.219
	1.325	0.208
	1.392	0.198
	1.459	0.189
	1.526	0.181
	1.593	0.173
	1.660	0.166
	1.727	0.160
	1.794	0.154
	1.861	0.148
	1.928	0.143
$T_D$	1.995	0.138
	2.091	0.126
	2.186	0.115
	2.282	0.106
	2.377	0.097
	2.472	0.090
	2.568	0.084
	2.663	0.078
	2.759	0.072
	2.854	0.068
	2.950	0.063
	3.045	0.059
	3.141	0.056
	3.236	0.053
	3.332	0.050
	3.427	0.047
	3.523	0.044
	3.618	0.042
	3.714	0.040
	3.809	0.038
	3.905	0.036
	4.000	0.034



 <b>ITALFERR</b> GRUPPO FERROVIE DELLO STATO ITALIANE	<b>DIRETTRICE FERROVIARIA MESSINA – CATANIA – PALERMO</b> <b>NUOVO COLLEGAMENTO PALERMO – CATANIA</b> <b>TRATTA LERCARA DIR. – CALTANISSETTA XIRBI (LOTTO 3)</b> <b>VI10 – Viadotto Singolo Binario</b>					
	RELAZIONE DI CALCOLO SPALLA B	COMMESSA <b>RS3T</b>	LOTTO <b>30 D 09</b>	CODIFICA <b>CL</b>	DOCUMENTO <b>VI1004 001</b>	REV. <b>B</b>

#### 4.7.11 Incremento di spinta indotto dai sovraccarichi accidentale e permanente

Si considera la sovraspinta sismica indotta dai sovraccarichi accidentale e permanente, che calcolata con la teoria di Wood  $S_q = k_h \cdot q \cdot H$ , fornisce i seguenti risultati:

spinta sismica del sovraccarico accidentale M2	0.00 kN
spinta sismica orizzontale del sovraccarico accidentale	0.00 kN
spinta sismica verticale del sovraccarico accidentale	0.00 kN
spinta sismica del sovraccarico accidentale MS	0.00 kN
spinta sismica orizzontale del sovraccarico accidentale	0.00 kN
spinta sismica verticale del sovraccarico accidentale	0.00 kN
spinta sismica del sovraccarico accidentale MD	0.00 kN
spinta sismica orizzontale del sovraccarico accidentale	0.00 kN
spinta sismica verticale del sovraccarico accidentale	0.00 kN
sovraspinta sismica orizzontale sovraccarico acc. M2 (Wood)	383.93 kN
sovraspinta sismica orizzontale sovraccarico acc. MS (Wood)	401.20 kN
sovraspinta sismica orizzontale sovraccarico acc. MD (Wood)	181.50 kN
forza d'inerzia del sovraccarico accidentale M2	506.78 kN
forza d'inerzia del sovraccarico accidentale MS	506.78 kN
forza d'inerzia del sovraccarico accidentale MD	506.78 kN
spinta sismica del sovraccarico ballast M2	0.00 kN
spinta sismica orizzontale del sovraccarico ballast	0.00 kN
spinta sismica verticale del sovraccarico ballast	0.00 kN
spinta sismica del sovraccarico ballast MS	0.00 kN
spinta sismica orizzontale del sovraccarico ballast	0.00 kN
spinta sismica verticale del sovraccarico ballast	0.00 kN
spinta sismica del sovraccarico ballast MD	0.00 kN
spinta sismica orizzontale del sovraccarico ballast	0.00 kN
spinta sismica verticale del sovraccarico ballast	0.00 kN
sovraspinta sismica orizzontale ballast M2 (Wood)	162.99 kN
sovraspinta sismica orizzontale ballast MS (Wood)	113.55 kN
sovraspinta sismica orizzontale ballast MD (Wood)	51.37 kN

Figura 4-18: calcolo incremento di spinta in condizioni sismiche

#### 4.7.12 Forze inerziali dovute al sisma

In fase sismica si devono considerare le azioni orizzontali e verticali agenti sulla spalla dovute all'inerzia delle parti in conglomerato armato e del rinterro compreso tra i muri andatori. Le risultanti orizzontali e verticali sono rispettivamente pari ad  $F_h = k_h \cdot W$  e  $F_v = k_v \cdot W$ , dove i coefficienti  $k_h$  e  $k_v$  sono calcolati come esposto al paragrafo 7.11.6.2.1 delle NTC18 risultando pari a  $k_h = \beta_m \cdot a_{max} / g$ ,  $k_v = \pm 0.5 \cdot k_h$  con  $a_{max} = S_S \cdot S_T \cdot a_g$ . Il coefficiente  $\beta_m$  è stato considerato unitario, non essendo la spalla libera di traslare rispetto al terreno.

 <b>ITALFERR</b> GRUPPO FERROVIE DELLO STATO ITALIANE	<b>DIRETTRICE FERROVIARIA MESSINA – CATANIA – PALERMO</b> <b>NUOVO COLLEGAMENTO PALERMO – CATANIA</b> <b>TRATTA LERCARA DIR. – CALTANISSETTA XIRBI (LOTTO 3)</b> <b>VI10 – Viadotto Singolo Binario</b>					
	RELAZIONE DI CALCOLO SPALLA B	COMMESSA <b>RS3T</b>	LOTTO <b>30 D 09</b>	CODIFICA <b>CL</b>	DOCUMENTO <b>VI1004 001</b>	REV. <b>B</b>

$F_{h,terr} = k_h * W_{terr}$	forza d'inerzia orizz del terreno sul muro 2	0.00 kN
$F_{v,terr} = k_v * W_{terr}$	forza d'inerzia vert del terreno sul muro 2	0.00 kN
$F_{h,terr} = k_h * W_{terr}$	forza d'inerzia orizz del terreno sul muro parag front	0.00 kN
$F_{v,terr} = k_v * W_{terr}$	forza d'inerzia vert del terreno sul muro parag front	0.00 kN
$F_{h,terr} = k_h * W_{terr}$	forza d'inerzia orizz del terreno sul muro laterale sx	0.00 kN
$F_{v,terr} = k_v * W_{terr}$	forza d'inerzia vert del terreno sul muro laterale sx	0.00 kN
$F_{h,terr} = k_h * W_{terr}$	forza d'inerzia orizz del terreno sul muro paragh laterale sx	0.00 kN
$F_{v,terr} = k_v * W_{terr}$	forza d'inerzia vert del terreno sul muro paragh laterale sx	0.00 kN
$F_{h,mtest} = k_h * W_{mtest}$	forza d'inerzia orizz del muro frontale	644.47 kN
$F_{v,mtest} = k_v * W_{mtest}$	forza d'inerzia vert del muro frontale	322.23 kN
$F_{h,prg} = k_h * W_{prg}$	forza d'inerzia orizz del paraghiaia	82.35 kN
$F_{v,prg} = k_v * W_{prg}$	forza d'inerzia vert del paraghiaia	41.18 kN
$F_{h,Ma} = k_h * W_{Ma}$	forza d'inerzia orizz del muro andatore ( $y < 0$ )	189.25 kN
$F_{v,Ma} = k_v * W_{Ma}$	forza d'inerzia vert del muro andatore ( $y < 0$ )	94.62 kN
$F_{h,Ma} = k_h * W_{Ma}$	forza d'inerzia orizz del muro andatore ( $y > 0$ )	85.61 kN
$F_{v,Ma} = k_v * W_{Ma}$	forza d'inerzia vert del muro andatore ( $y > 0$ )	42.81 kN
$F_{h,Map} = k_h * W_{map}$	forza d'inerzia orizz del muro 1	407.18 kN
$F_{v,Map} = k_v * W_{map}$	forza d'inerzia vert del muro 1	203.59 kN
$F_{h,Map} = k_h * W_{map}$	forza d'inerzia orizz del muro 2	1710.14 kN
$F_{v,Map} = k_v * W_{map}$	forza d'inerzia vert del muro 2	855.07 kN
$F_{h,fond} = k_h * W_{sol}$	forza d'inerzia orizz della soletta	764.18 kN
$F_{v,fond} = k_v * W_{sol}$	forza d'inerzia vert della soletta	382.09 kN

**Figura 4-19: calcolo forze inerziali dovute all'azione sismica**

La spinta totale di progetto  $E_d$  esercitata dal terrapieno ed agente sull'opera di sostegno in condizioni sismiche è dunque data dalla somma della spinta a riposo, della spinta sismica e della spinta statica data dal sovraccarico accidentale combinata al 20% così come riportato nella Tabella 5.2.V delle NTC2018.

$$E_d = S_{stat} + 0.2 \cdot S_q + \Delta S_s$$

Infine, nel caso specifico non essendo presente la falda a tergo dell'opera, la spinta idrostatica è nulla.

 <b>ITALFERR</b> GRUPPO FERROVIE DELLO STATO ITALIANE	<b>DIRETTRICE FERROVIARIA MESSINA – CATANIA – PALERMO</b> <b>NUOVO COLLEGAMENTO PALERMO – CATANIA</b> <b>TRATTA LERCARA DIR. – CALTANISSETTA XIRBI (LOTTO 3)</b> <b>VI10 – Viadotto Singolo Binario</b>					
	RELAZIONE DI CALCOLO SPALLA B	COMMESSA <b>RS3T</b>	LOTTO <b>30 D 09</b>	CODIFICA <b>CL</b>	DOCUMENTO <b>VI1004 001</b>	REV. <b>B</b>

#### 4.7.13 Calcolo delle sollecitazioni in testa pali

Le sollecitazioni agenti in testa palo vengono calcolate nell'ipotesi di platea di fondazione infinitamente rigida, attraverso la relazione

$$R(x, y) = \frac{N}{n} + \frac{M_l}{J_l} \cdot y + \frac{M_t}{J_t} \cdot x$$

dove

$N, M_l, M_t$  sono lo sforzo normale e i momenti flettenti longitudinale e trasversale agenti al baricentro della palificata,  $n$  è il numero di pali e  $J_l, J_t$  sono le inerzie longitudinale e trasversale della palificata

$$J_l = \sum y_i^2 \qquad J_t = \sum x_i^2$$

Per quanto riguarda le sollecitazioni orizzontali in testa palo, si assume che le azioni di taglio di ripartiscano uniformemente tra i pali, risultando

$$T(x, y) = \frac{\sqrt{H_l^2 + H_t^2}}{n}$$

dove  $H_l, H_t$  sono le forze orizzontali longitudinale e trasversale agenti al baricentro della palificata.

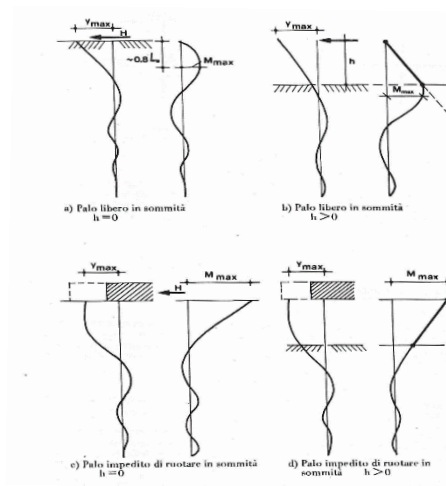

Nel caso di palo impedito di ruotare in sommità, attraverso il rapporto momento taglio in testa al palo  $\alpha$ , si può ricavare l'azione flettente  $M_0$  conseguente all'azione tagliante in testa al palo  $H_0$ , essendo:

$$\alpha = \frac{M_0}{H_0}$$

#### 4.7.14 Riepilogo risultati

Nella seguente tabella sono riportate le azioni elementari in direzione orizzontale e verticale agenti sulla spalla.

Carico	Elemento						
		Fy (KN)	-Fx (KN)	Fz (KN)	x (m)	y (m)	z (m)
Peso proprio	muro frontale	0	0	-3397	7.35	0.00	5.25
	paraghiaia frontale	0	0	-434	6.05	0.00	10.29
	muro sinistro	0	0	-998	2.10	-4.35	6.75
	muro 1	0	0	-2146	2.74	0.00	6.20
	-	0	0	0	0.00	0.00	0.00
	muro destro	0	0	-451	2.10	4.35	6.75
	muro 2	0	0	-9014	-8.30	0.00	6.20
	soletta	0	0	-4028	-2.00	0.00	10.95
	platea	0	0	-12075	0.00	0.00	1.00
	terr riemp su platea	0	0	0	-8.80	0.00	6.75
Spinte statiche M1 (k0)	spinta terre su MF	0	0	0	-8.80	0.00	4.03
	spinta terre su MS	0	0	0	2.10	-3.85	5.17
	spinta terre su MD	0	0	0	2.10	3.85	5.17
Spinte statiche M1 (ka)	spinta terre su MF	0	0	0	-8.80	0.00	4.03
	spinta terre su MS	0	0	0	2.10	-3.85	5.17
	spinta terre su MD	0	0	0	2.10	3.85	5.17
Spinte statiche M2 (k0)	spinta terre su MF	0	0	0	-8.80	0.00	4.03
	spinta terre su MS	0	0	0	2.10	-3.85	5.17
	spinta terre su MD	0	0	0	2.10	3.85	5.17
Spinte statiche M2 (ka)	spinta terre su MF	0	0	0	-8.80	0.00	4.03
	spinta terre su MS	0	0	0	2.10	-3.85	5.17
	spinta terre su MD	0	0	0	2.10	3.85	5.17
Δ Spinte sismiche Mononobe-Okabe D Spinte sismiche Wood	sovraspinta sismica su MF	0	0	0	-8.80	0.00	6.04
	sovraspinta sismica su MS	0.0	0	0	2.10	-3.85	6.75
	sovraspinta sismica su MD	0.0	0	0	2.10	3.85	6.75
Spinte statiche sovraccarico ballast M1	spinta oriz sovrac su MF	0	-178	0	-8.80	0.00	6.04
	spinta oriz sovrac su MS	230	0	0	2.10	0.00	7.04
	spinta oriz sovrac su MD	-104	0	0	2.10	0.00	7.04
	peso sovraccarico su platea	0	0	-2444	0.00	0.00	12.08
Spinte statiche sovraccarico ballast M2	spinta oriz sovrac su MF	0	-217	0	-8.80	0.00	6.04
	spinta oriz sovrac su MS	281	0	0	2.10	0.00	7.04
	spinta oriz sovrac su MD	-127	0	0	2.10	0.00	7.04
	spinta sovraccarico su platea	0	0	-2444	0.00	0.00	12.08
Spinte sismiche sovraccarico ballast Mononobe-Okabe / Wood	spinta oriz sovrac su MF	0	-163	0	-8.80	0.00	6.04
	spinta oriz sovrac su MS	114	0	0	-8.80	0.00	6.75
	spinta oriz sovrac su MD	-51	0	0	-8.80	0.00	6.75
Inerzie X sovraccarico ballast	spinta oriz sovrac su MF	0	-215	0	-8.80	0.00	6.75
	spinta oriz sovrac su MS	215	0	0	-8.80	-3.85	6.75
	spinta oriz sovrac su MD	-215	0	0	2.10	3.85	6.75
Spinte statiche sovraccarico M1	spinta oriz sovrac su MF	0	-397	0	-8.80	0.00	6.04
	spinta oriz sovrac su MS	813	0	0	2.10	-3.85	7.04
	spinta oriz sovrac su MD	-368	0	0	2.10	3.85	7.04
	peso sovraccarico su platea	0	0	-8637	-8.80	0.00	12.08
Spinte statiche sovraccarico M2	spinta oriz sovrac su MF	0	-512	0	-8.80	0.00	6.04
	spinta oriz sovrac su MS	994	0	0	2.10	-3.85	7.04
	spinta oriz sovrac su MD	-450	0	0	2.10	3.85	7.04
	spinta sovraccarico su platea	0	0	-8637	-8.80	0.00	12.08
Spinte sismiche sovraccarico accidentale Mononobe-Okabe / Wood	spinta oriz sovrac su MF	0	-384	0	-8.80	0.00	6.04
	spinta oriz sovrac su MS	401	0	0	2.10	-3.85	7.04
	spinta oriz sovrac su MD	-181	0	0	2.10	3.85	7.04

Figura 4-20: riepilogo azioni agenti sulla spalla 1/2

Inerzie X sovraccarico accidentale	spinta orizz. sovracc. su MF	0	-507	0	-8.80	0.00	6.75
	spinta orizz. sovracc. su MS	507	0	0	-8.80	-3.85	6.75
	spinta orizz. sovracc. su MD	-507	0	0	-8.80	3.85	6.75
Inerzia X spalla	muro frontale	0	-644	-322	7.35	0.00	5.25
	paraghiaia frontale	0	-82	-41	6.05	0.00	10.29
	muro sinistro	0	-189	-95	2.10	0.00	6.75
	muro 1	0	-407	-204	2.74	0.00	6.20
	muro destro	0	-86	-43	2.10	0.00	6.75
	muro 2	0	-1710	-855	-8.30	0.00	6.20
	soletta	0	-764	-382	-2.00	0.00	10.95
	platea	0	-2291	-1145	0.00	0.00	1.00
Inerzia X terre	Ter di riemp. inf MF	0	0	0	-8.80	0.00	5.25
	Ter di riemp. sup TPF	0	0	0	-8.80	0.00	10.29
	Ter di riemp. inf MD	0	0	0	-8.80	0.00	6.75
	Ter di riemp. sup TPD	0	0	0	-8.80	0.00	10.95
	Ter di riemp. inf MS	0	0	0	-8.80	0.00	6.75
	Ter di riemp. sup TPS	0	0	0	-8.80	0.00	0.00
Inerzia Y spalla	muro frontale	644	0	-322	7.35	0.00	5.25
	paraghiaia frontale	82	0	-41	6.05	0.00	10.29
	muro sinistro	189	0	-95	2.10	0.00	6.75
	muro 1	407	0	-204	2.74	0.00	6.20
	muro destro	86	0	-43	2.10	0.00	6.75
	muro 2	1710	0	-855	-8.30	0.00	6.20
	soletta	764	0	-382	-2.00	0.00	10.95
	platea	2291	0	-1145	0.00	0.00	1.00
Inerzia Y terre	Ter di riemp. inf MF	0	0	0	-8.80	0.00	5.25
	Ter di riemp. sup TPF	0	0	0	-8.80	0.00	10.29
	Ter di riemp. inf MD	0	0	0	-8.80	0.00	6.75
	Ter di riemp. sup TPD	0	0	0	-8.80	0.00	10.95
	Ter di riemp. inf MS	0	0	0	-8.80	0.00	6.75
	Ter di riemp. sup TPS	0	0	0	-8.80	0.00	0.00
Azioni da impalcato	permanenti strutturali	0.00	0.00	-2024.90	7.55	0.00	8.95
	permanenti non strutturali	0.00	0.00	-1541.84	7.55	0.00	8.95
	altre azioni permanenti	0.00	0.00	0.00	7.55	0.00	8.95
	distorsioni e presollecitazioni	0.00	0.00	0.00	7.55	0.00	8.95
	Ritiro	0.00	0.00	0.00	7.55	0.00	8.95
	variazioni termiche	0.00	0.00	0.00	7.55	0.00	8.95
	viscosità	0.00	0.00	0.00	7.55	0.00	8.95
	carichi mobili	0.00	0.00	-2055.66	7.55	0.00	8.95
	frenatura	0.00	-850.50	0.00	7.55	0.00	8.95
	azione centrifuga	172.51	0.00	0.00	7.55	0.00	8.95
	serpeggio	110.00	0.00	0.00	7.55	0.00	8.95
	vento ponte scarico	234.62	0.00	0.00	7.55	0.00	8.95
	vento ponte carico	<b>239.49</b>	<b>0.00</b>	<b>0.00</b>	<b>7.55</b>	<b>0.00</b>	<b>8.95</b>
	sisma (direzione y) carichi permanenti	754.68	0.00	0.00	7.55	0.00	8.95
	sisma (direzione x) carichi permanenti	0.00	-1509.36	0.00	7.55	0.00	8.95
	sisma (direzione Z) carichi permanenti	0.00	0.00	-377.34	7.55	0.00	8.95
	resistenze parassite	0.00	-116.17	0.00	7.55	0.00	8.95
	attrito carichi mobili	0.00	-82.23	0.00	7.55	0.00	8.95
	azione laterale	0.00	0.00	0.00	7.55	0.00	8.95
	altre azioni variabili (acc. servizio)	0.00	0.00	0.00	7.55	0.00	8.95
Inerzia X permanente/accidentale impalcato	Inerzia X permanente impalcato	0.00	-768.33	-192.08	7.55	0.00	8.95
	Inerzia X sovraccarico accidentale da impalcato	0.00	-780.00	-195.00	7.55	0.00	8.95

Figura 4-21: riepilogo azioni agenti sulla spalla 2/2.

 <b>ITALFERR</b> GRUPPO FERROVIE DELLO STATO ITALIANE	<b>DIRETTRICE FERROVIARIA MESSINA – CATANIA – PALERMO</b> <b>NUOVO COLLEGAMENTO PALERMO – CATANIA</b> <b>TRATTA LERCARA DIR. – CALTANISSETTA XIRBI (LOTTO 3)</b> <b>VI10 – Viadotto Singolo Binario</b>					
	RELAZIONE DI CALCOLO SPALLA B	COMMESSA RS3T	LOTTO 30 D 09	CODIFICA CL	DOCUMENTO VI1004 001	REV. B

## 4.8 Sollecitazioni

### 4.8.1 Plinto di fondazione

In questo paragrafo si riporta la determinazione delle sollecitazioni in quota testa pali che si ottengono sommando, alle azioni provenienti dall'impalcato, la risultante e il momento risultante dei pesi della struttura, del terreno interno alla spalla e delle spinte dovute al rilevato rispetto al baricentro del plinto. In condizioni sismiche si è tenuto conto dell'incremento di spinta delle inerzie.

Nella tabella che segue sono indicati la risultante e momento risultante rispetto al baricentro del plinto di fondazione.

<b>REAZIONI INTRADOSSO BARICENTRO PLATEA DI FONDAZIONE SPALLA</b>					
<b>Combinazioni</b>	<b>Ty</b> [kN]	<b>Tx</b> [kN]	<b>N</b> [kN]	<b>Mx</b> [kNm]	<b>My</b> [kNm]
1_A1+M1+R3	1255	2352	-68150	-15780	-85150
2_A1+M1+R3	1255	2352	-55627	-15780	25056
1_A2+M2+R2	-	-	-	-	-
2_A2+M2+R2	-	-	-	-	-
sisma X + 0.3 sisma Y + 0.3 sisma Z verso alto	2582	10178	-35390	-17312	41315
sisma X + 0.3 sisma Y + 0.3 sisma Z verso basso	2582	10178	-39559	-17312	39545
sisma Y + 0.3 sisma X + 0.3 sisma Z verso alto	8455	3297	-35390	-51146	-1331
sisma Y + 0.3 sisma X + 0.3 sisma Z verso basso	8455	3297	-39559	-51146	-3101
sisma Z verso basso + 0.3 sisma Y + 0.3 sisma X	2582	3297	-47202	-17312	-16873
sisma Z verso alto + 0.3 sisma Y + 0.3 sisma X	2582	3297	-34253	-17312	-1037
1_SLE rara	856	1624	-49247	-10935	-61234
2_SLE rara	856	1624	-40610	-10935	14771
1_SLE frequente	684	1454	-48835	-8135	-67023
2_SLE frequente	684	1454	-40199	-8135	8981
SLE quasi permanente	126	376	-38554	-3263	-16578

Figura 4-22: Sollecitazioni ad intradossso del baricentro fondazione

 <b>ITALFERR</b> GRUPPO FERROVIE DELLO STATO ITALIANE	<b>DIRETTRICE FERROVIARIA MESSINA – CATANIA – PALERMO</b> <b>NUOVO COLLEGAMENTO PALERMO – CATANIA</b> <b>TRATTA LERCARA DIR. – CALTANISSETTA XIRBI (LOTTO 3)</b> <b>VI10 – Viadotto Singolo Binario</b>					
	RELAZIONE DI CALCOLO SPALLA B	COMMESSA RS3T	LOTTO 30 D 09	CODIFICA CL	DOCUMENTO VH1004 001	REV. B

#### 4.9 Pali di fondazione

##### Sforzi sui Pali di Fondazione per ciascuna combinazione di carico

Sforzo normale su singolo palo =  $N_i = N/n^{\circ} \text{pali} - M \text{ long} / \sum x^2 - x_i - M \text{ trasv} / \sum y^2 - y_i$   
 Sforzo di Taglio orizzontale su singolo palo =  $H_{i,j} = (V \text{ long}^2 + V \text{ trasv}^2)^{0.5} / n^{\circ} \text{pali}$

Le sollecitazioni risultanti sono riportati nelle seguenti tabelle:

Combinazioni	N [kN]	MI [kNm]	Mt [kNm]	VI [kN]	Vt [kN]	n [-]	V	M
							[kN]	[kNm]
1_A1+M1+R3	68150	-85150	-15780	2352	1255	15	178	449
2_A1+M1+R3	55627	25056	-15780	2352	1255	15	178	449
1_A2+M2+R2	53116	-67223	-14367	2204	1244	15	169	426
2_A2+M2+R2	42320	27782	-14367	2204	1244	15	169	426
sisma X + 0.3 sisma Y + 0.3 sisma Z verso alto	35390	41315	-17312	10178	2582	15	700	1767
sisma X + 0.3 sisma Y + 0.3 sisma Z verso basso	39559	39545	-17312	10178	2582	15	700	1767
sisma Y + 0.3 sisma X + 0.3 sisma Z verso alto	35390	-1331	-51146	3297	8455	15	605	1527
sisma Y + 0.3 sisma X + 0.3 sisma Z verso basso	39559	-3101	-51146	3297	8455	15	605	1527
sisma Z verso basso + 0.3 sisma Y + 0.3 sisma X	47202	-16873	-17312	3297	2582	15	279	705
sisma Z verso alto + 0.3 sisma Y + 0.3 sisma X	34253	-1037	-17312	3297	2582	15	279	705
1_SLE rara	49247	-61234	-10935	1624	856	15	122	309
2_SLE rara	40610	14771	-10935	1624	856	15	122	309
1_SLE frequente	48835	-67023	-8135	1454	684	15	107	270
2_SLE frequente	40199	8981	-8135	1454	684	15	107	270
SLE quasi permanente	38554	-16578	-3263	376	126	15	26	67

1	2	3	4	5	6	7	8	9	10	11	12	13	14	15
palo1	palo2	palo3	palo4	palo5	palo6	palo7	palo8	palo9	palo10	palo11	palo12	palo13	palo14	palo15
Q	Q	Q	Q	Q	Q	Q	Q	Q	Q	Q	Q	Q	Q	Q
[kN]	[kN]	[kN]	[kN]	[kN]	[kN]	[kN]	[kN]	[kN]	[kN]	[kN]	[kN]	[kN]	[kN]	[kN]
3667	3316	2966	4297	3946	3596	4927	4576	4226	5524	5173	4823	6121	5770	5420
4420	4069	3719	4235	3884	3533	4049	3699	3348	3874	3523	3172	3698	3347	2997
2892	2572	2253	3389	3070	2751	3886	3567	3248	4358	4038	3719	4829	4510	4190
3541	3222	2902	3335	3016	2697	3130	2810	2491	2935	2616	2296	2740	2421	2102
3339	2955	2570	3034	2649	2264	2728	2343	1959	2438	2054	1669	2149	1764	1379
3592	3207	2822	3299	2914	2530	3007	2622	2237	2729	2345	1960	2452	2067	1683
3477	2340	1204	3487	2350	1213	3496	2360	1223	3506	2369	1233	3515	2379	1242
3729	2593	1456	3752	2616	1479	3775	2638	1502	3797	2660	1524	3819	2682	1545
3288	2904	2519	3413	3029	2644	3538	3153	2769	3656	3272	2887	3775	3390	3005
2653	2269	1884	2661	2276	1892	2669	2284	1899	2676	2291	1906	2683	2298	1914
2644	2401	2158	3097	2854	2611	3550	3307	3064	3979	3736	3493	4408	4165	3922
3163	2920	2677	3054	2811	2568	2945	2702	2459	2841	2598	2355	2737	2494	2252
2471	2290	2109	2967	2786	2605	3463	3282	3101	3932	3752	3571	4402	4221	4041
2990	2809	2629	2924	2743	2562	2857	2676	2496	2794	2613	2433	2731	2551	2370
2404	2331	2259	2527	2454	2382	2649	2577	2504	2765	2693	2620	2882	2809	2737

Figura 4-23: sollecitazioni agenti sui pali di fondazione



Figura 4-24 - disposizione dei pali di fondazione

#### 4.10 Verifiche degli elementi strutturali

Per gli elementi strutturali della spalla quali, muro frontale, muro paraghiaia, plinto di fondazione e pali di fondazione, vengono svolte le seguenti verifiche:

- verifiche a rottura (pressoflessione e taglio) per le combinazioni allo stato limite ultimo (SLU).
- verifiche tensionali per le combinazioni rare, frequenti e quasi permanenti (SLE)
- verifiche a fessurazione per le combinazioni rara (SLE)

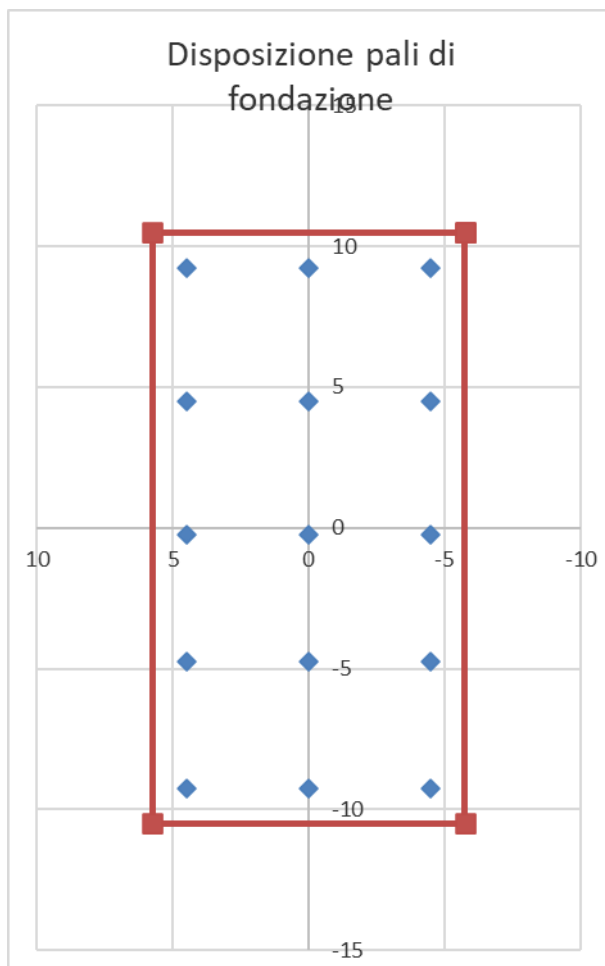

 <b>ITALFERR</b> GRUPPO FERROVIE DELLO STATO ITALIANE	<b>DIRETTRICE FERROVIARIA MESSINA – CATANIA – PALERMO</b> <b>NUOVO COLLEGAMENTO PALERMO – CATANIA</b> <b>TRATTA LERCARA DIR. – CALTANISSETTA XIRBI (LOTTO 3)</b> <b>VI10 – Viadotto Singolo Binario</b>					
	RELAZIONE DI CALCOLO SPALLA B	COMMESSA <b>RS3T</b>	LOTTO <b>30 D 09</b>	CODIFICA <b>CL</b>	DOCUMENTO <b>VI1004 001</b>	REV. <b>B</b>

#### 4.10.1 Palo di fondazione L= 21 m

Viene verificata la sezione di incastro con la platea di fondazione.

Il momento flettente agente in testa palo viene derivato dal taglio in testa palo nell'ipotesi di elasticità lineare sia per il palo che per il terreno. Risulta:

$$M = T * \alpha$$

$$\alpha = 2.52397 \text{ (vedi relazione geotecnica generale)}$$

*Caratteristiche della sezione:*

*Sezione circolare  $\varnothing$  1500 mm*

$$A_s = 32 + 16 \phi 30 \quad \text{staffe } \phi 14/10$$

La lunghezza del palo è pari a L = 21 m

#### DATI GENERALI SEZIONE GENERICA IN C.A.

**NOME SEZIONE: Palo\_21m\_VI10\_SPB**

Descrizione Sezione:	
Metodo di calcolo resistenza:	Resistenze agli Stati Limite Ultimi
Tipologia sezione:	Sezione generica di Pilastro
Normativa di riferimento:	N.T.C.
Percorso sollecitazione:	A Sforzo Norm. costante
Condizioni Ambientali:	Molto aggressive
Riferimento Sforzi assegnati:	Assi x,y principali d'inerzia
Riferimento alla sismicità:	Zona non sismica

#### CARATTERISTICHE DI RESISTENZA DEI MATERIALI IMPIEGATI

CALCESTRUZZO -	Classe:	C25/30
	Resis. compr. di progetto fcd:	14.160 MPa
	Def.unit. max resistenza ec2:	0.0020
	Def.unit. ultima ecu:	0.0035
	Diagramma tensione-deformaz.:	Parabola-Rettangolo
	Modulo Elastico Normale Ec:	31475.0 MPa
	Resis. media a trazione fctm:	2.560 MPa
	Coeff. Omogen. S.L.E.:	15.00
	Coeff. Omogen. S.L.E.:	15.00
	Sc limite S.L.E. comb. Frequenti:	150.00 daN/cm <sup>2</sup>
	Ap.Fessure limite S.L.E. comb. Frequenti:	0.200 mm
	Sc limite S.L.E. comb. Q.Permanenti:	0.00 Mpa
	Ap.Fess.limite S.L.E. comb. Q.Perm.:	0.200 mm
	ACCIAIO -	Tipo:
Resist. caratt. snervam. fyk:		450.00 MPa
Resist. caratt. rottura ftk:		450.00 MPa
Resist. snerv. di progetto fyd:		391.30 MPa

RELAZIONE DI CALCOLO SPALLA B

COMMESSA	LOTTO	CODIFICA	DOCUMENTO	REV.	FOGLIO
RS3T	30 D 09	CL	VI1004 001	B	50 di 121

Resist. ultima di progetto ftd:	391.30	MPa
Deform. ultima di progetto Epu:	0.068	
Modulo Elastico Ef	2000000	daN/cm <sup>2</sup>
Diagramma tensione-deformaz.:	Bilineare finito	
Coeff. Aderenza istantaneo $\beta_1 \cdot \beta_2$ :	1.00	
Coeff. Aderenza differito $\beta_1 \cdot \beta_2$ :	0.50	
Sf limite S.L.E. Comb. Rare:	360.00	MPa

**CARATTERISTICHE DOMINIO CONGLOMERATO**

Forma del Dominio: Circolare  
Classe Conglomerato: C25/30

Raggio circ.: 75.0 cm  
X centro circ.: 0.0 cm  
Y centro circ.: 0.0 cm

**DATI GENERAZIONI CIRCOLARI DI BARRE**

N°Gen. Numero assegnato alla singola generazione circolare di barre  
Xcentro Ascissa [cm] del centro della circonf. lungo cui sono disposte le barre generate  
Ycentro Ordinata [cm] del centro della circonf. lungo cui sono disposte le barre generate  
Raggio Raggio [cm] della circonferenza lungo cui sono disposte le barre generate  
N°Barre Numero di barre generate equidist. disposte lungo la circonferenza  
 $\emptyset$  Diametro [mm] della singola barra generata

N°Gen.	Xcentro	Ycentro	Raggio	N°Barre	$\emptyset$
1	0.0	0.0	65.9	32	30
2	0.0	0.0	59.9	16	30

**CALCOLO DI RESISTENZA - SFORZI PER OGNI COMBINAZIONE ASSEGNATA**

N Sforzo normale [kN] applicato nel Baric. (+ se di compressione)  
Mx Momento flettente [kNm] intorno all'asse x princ. d'inerzia con verso positivo se tale da comprimere il lembo sup. della sez.  
My Momento flettente [kNm] intorno all'asse y princ. d'inerzia con verso positivo se tale da comprimere il lembo destro della sez.  
Vy Componente del Taglio [kN] parallela all'asse princ.d'inerzia y  
Vx Componente del Taglio [kN] parallela all'asse princ.d'inerzia x

N°Comb.	N	Mx	My	Vy	Vx
1	6121.00	449.00	0.00	0.00	0.00
2	2966.00	449.00	0.00	0.00	0.00
3	3819.00	1527.00	0.00	0.00	0.00
4	1204.00	1527.00	0.00	0.00	0.00

**COMB. RARE (S.L.E.) - SFORZI PER OGNI COMBINAZIONE ASSEGNATA**

N Sforzo normale [kN] applicato nel Baricentro (+ se di compressione)  
Mx Momento flettente [kNm] intorno all'asse x princ. d'inerzia (tra parentesi Mom.Fessurazione) con verso positivo se tale da comprimere il lembo superiore della sezione  
My Momento flettente [kNm] intorno all'asse y princ. d'inerzia (tra parentesi Mom.Fessurazione) con verso positivo se tale da comprimere il lembo destro della sezione

RELAZIONE DI CALCOLO SPALLA B

COMMESSA	LOTTO	CODIFICA	DOCUMENTO	REV.	FOGLIO
RS3T	30 D 09	CL	VI1004 001	B	51 di 121

N°Comb.	N	Mx	My
1	4408.00	309.00	0.00
2	2158.00	309.00	0.00

**COMB. FREQUENTI (S.L.E.) - SFORZI PER OGNI COMBINAZIONE ASSEGNATA**

N	Sforzo normale [kN] applicato nel Baricentro (+ se di compressione)
Mx	Momento flettente [kNm] intorno all'asse x princ. d'inerzia (tra parentesi Mom.Fessurazione) con verso positivo se tale da comprimere il lembo superiore della sezione
My	Momento flettente [kNm] intorno all'asse y princ. d'inerzia (tra parentesi Mom.Fessurazione) con verso positivo se tale da comprimere il lembo destro della sezione

N°Comb.	N	Mx	My
1	4467.00	255.00 (3139.30)	0.00 (0.00)
2	2000.00	255.00 (1859.54)	0.00 (0.00)

**COMB. QUASI PERMANENTI (S.L.E.) - SFORZI PER OGNI COMBINAZIONE ASSEGNATA**

N	Sforzo normale [kN] applicato nel Baricentro (+ se di compressione)
Mx	Momento flettente [kNm] intorno all'asse x princ. d'inerzia (tra parentesi Mom.Fessurazione) con verso positivo se tale da comprimere il lembo superiore della sezione
My	Momento flettente [kNm] intorno all'asse y princ. d'inerzia (tra parentesi Mom.Fessurazione) con verso positivo se tale da comprimere il lembo destro della sezione

N°Comb.	N	Mx	My
1	2882.00	67.00 (2886.75)	0.00 (0.00)
2	2259.00	67.00 (2027.36)	0.00 (0.00)

**RISULTATI DEL CALCOLO**

**Sezione verificata per tutte le combinazioni assegnate**

Copriferro netto minimo barre longitudinali:	7.6 cm
Interferro netto minimo barre longitudinali:	3.0 cm

**VERIFICHE DI RESISTENZA IN PRESSO-TENSO FLESSIONE ALLO STATO LIMITE ULTIMO**

Ver	S = combinazione verificata / N = combin. non verificata
N	Sforzo normale assegnato [kN] nel baricentro B sezione cls.(positivo se di compressione)
Mx	Componente del momento assegnato [kNm] riferito all'asse x princ. d'inerzia
My	Componente del momento assegnato [kNm] riferito all'asse y princ. d'inerzia
N Res	Sforzo normale resistente [kN] nel baricentro B sezione cls.(positivo se di compress.)
Mx Res	Momento flettente resistente [kNm] riferito all'asse x princ. d'inerzia
My Res	Momento flettente resistente [kNm] riferito all'asse y princ. d'inerzia
Mis.Sic.	Misura sicurezza = rapporto vettoriale tra (N r,Mx Res,My Res) e (N,Mx,My) Verifica positiva se tale rapporto risulta >=1.000
As Totale	Area totale barre longitudinali [cm²]. [Tra parentesi il valore minimo di normativa]

N°Comb	Ver	N	Mx	My	N Res	Mx Res	My Res	Mis.Sic.	As Totale
1	S	6121.00	449.00	0.00	6120.90	8374.34	0.00	18.65	339.3(53.0)
2	S	2966.00	449.00	0.00	2965.83	7746.67	0.00	17.25	339.3(53.0)
3	S	3819.00	1527.00	0.00	3818.72	7949.35	0.00	5.21	339.3(53.0)
4	S	1204.00	1527.00	0.00	1203.86	7300.81	0.00	4.78	339.3(53.0)

RELAZIONE DI CALCOLO SPALLA B

COMMESSA	LOTTO	CODIFICA	DOCUMENTO	REV.	FOGLIO
RS3T	30 D 09	CL	VI1004 001	B	52 di 121

**METODO AGLI STATI LIMITE ULTIMI - DEFORMAZIONI UNITARIE ALLO STATO ULTIMO**

ec max	Deform. unit. massima del conglomerato a compressione
Xc max	Deform. unit. massima del conglomerato a compressione
Yc max	Ascissa in cm della fibra corrisp. a ec max (sistema rif. X,Y,O sez.)
es min	Ordinata in cm della fibra corrisp. a ec max (sistema rif. X,Y,O sez.)
Xs min	Deform. unit. minima nell'acciaio (negativa se di trazione)
Ys min	Ascissa in cm della barra corrisp. a es min (sistema rif. X,Y,O sez.)
es max	Ordinata in cm della barra corrisp. a es min (sistema rif. X,Y,O sez.)
Xs max	Deform. unit. massima nell'acciaio (positiva se di compress.)
Ys max	Ascissa in cm della barra corrisp. a es max (sistema rif. X,Y,O sez.)
	Ordinata in cm della barra corrisp. a es max (sistema rif. X,Y,O sez.)

N°Comb	ec max	Xc max	Yc max	es min	Xs min	Ys min	es max	Xs max	Ys max
1	0.00350	0.0	75.0	0.00300	0.0	65.9	-0.00421	0.0	-65.9
2	0.00350	0.0	75.0	0.00290	0.0	65.9	-0.00572	0.0	-65.9
3	0.00350	0.0	75.0	0.00294	0.0	65.9	-0.00525	0.0	-65.9
4	0.00350	0.0	75.0	0.00283	0.0	65.9	-0.00682	0.0	-65.9

**POSIZIONE ASSE NEUTRO PER OGNI COMB. DI RESISTENZA**

a, b, c	Coeff. a, b, c nell'eq. dell'asse neutro $aX+bY+c=0$ nel rif. X,Y,O gen.
x/d	Rapp. di duttilità (travi e solette)[§ 4.1.2.1.2.1 NTC]: deve essere < 0.45
C.Rid.	Coeff. di riduz. momenti per sola flessione in travi continue

N°Comb	a	b	c	x/d	C.Rid.
1	0.000000000	0.000054689	-0.000601667	----	----
2	0.000000000	0.000065454	-0.001409021	----	----
3	0.000000000	0.000062077	-0.001155761	----	----
4	0.000000000	0.000073234	-0.001992538	----	----

**COMBINAZIONI RARE IN ESERCIZIO - MASSIME TENSIONI NORMALI ED APERTURA FESSURE (NTC/EC2)**

Ver	S = comb. verificata/ N = comb. non verificata
Sc max	Massima tensione (positiva se di compressione) nel conglomerato [Mpa]
Xc max, Yc max	Ascissa, Ordinata [cm] del punto corrisp. a Sc max (sistema rif. X,Y,O)
Sf min	Minima tensione (negativa se di trazione) nell'acciaio [Mpa]
Xs min, Ys min	Ascissa, Ordinata [cm] della barra corrisp. a Sf min (sistema rif. X,Y,O)
Ac eff.	Area di calcestruzzo [cm <sup>2</sup> ] in zona tesa considerata aderente alle barre
As eff.	Area barre [cm <sup>2</sup> ] in zona tesa considerate efficaci per l'apertura delle fessure

N°Comb	Ver	Sc max	Xc max	Yc max	Sf min	Xs min	Ys min	Ac eff.	As eff.
1	S	2.59	0.0	0.0	20.4	0.0	-65.9	----	----
2	S	1.61	0.0	0.0	5.6	0.0	-65.9	----	----

**COMBINAZIONI FREQUENTI IN ESERCIZIO - MASSIME TENSIONI NORMALI ED APERTURA FESSURE (NTC/EC2)**

N°Comb	Ver	Sc max	Xc max	Yc max	Sf min	Xs min	Ys min	Ac eff.	As eff.
1	S	2.50	0.0	0.0	22.3	0.0	-65.9	----	----
2	S	1.42	0.0	0.0	6.0	0.0	-65.9	----	----

**COMBINAZIONI FREQUENTI IN ESERCIZIO - APERTURA FESSURE [§ 7.3.4 EC2]**

Ver.	La sezione viene assunta sempre fessurata anche nel caso in cui la trazione minima del calcestruzzo sia inferiore a $f_{ctm}$ Esito della verifica
------	---

RELAZIONE DI CALCOLO SPALLA B

COMMESSA	LOTTO	CODIFICA	DOCUMENTO	REV.	FOGLIO
RS3T	30 D 09	CL	V11004 001	B	53 di 121

e1	Massima deformazione unitaria di trazione nel calcestruzzo (trazione -) valutata in sezione fessurata
e2	Minima deformazione unitaria di trazione nel calcestruzzo (trazione -) valutata in sezione fessurata
k1	= 0.8 per barre ad aderenza migliorata [eq.(7.11)EC2]
kt	= 0.4 per comb. quasi permanenti / = 0.6 per comb. frequenti [cfr. eq.(7.9)EC2]
k2	= 0.5 per flessione; $=(e1 + e2)/(2*e1)$ per trazione eccentrica [eq.(7.13)EC2]
k3	= Coeff. in eq.(7.11) come da annessi nazionali
k4	= Coeff. in eq.(7.11) come da annessi nazionali
Ø	Diametro [mm] equivalente delle barre tese comprese nell'area efficace Ac eff [eq.(7.11)EC2]
Cf	Copriferro [mm] netto calcolato con riferimento alla barra più tesa
e sm - e cm	Differenza tra le deformazioni medie di acciaio e calcestruzzo [(7.8)EC2 e (C4.1.7)NTC] Tra parentesi: valore minimo = $0.6 S_{max} / E_s$ [(7.9)EC2 e (C4.1.8)NTC]
sr max	Massima distanza tra le fessure [mm]
wk	Apertura fessure in mm calcolata = $sr_{max} * (e_{sm} - e_{cm})$ [(7.8)EC2 e (C4.1.7)NTC]. Valore limite tra parentesi
Mx fess.	Componente momento di prima fessurazione intorno all'asse X [kNm]
My fess.	Componente momento di prima fessurazione intorno all'asse Y [kNm]

Comb.	Ver	e1	e2	k2	Ø	Cf	e sm - e cm	sr max	wk	Mx fess	My fess
1	S	-0.00013	0	----	----	----	----	----	0.000 (0.20)	3139.30	0.00
2	S	-0.00030	0	----	----	----	----	----	0.000 (0.20)	1859.54	0.00

**COMBINAZIONI QUASI PERMANENTI IN ESERCIZIO - MASSIME TENSIONI NORMALI ED APERTURA FESSURE (NTC/EC2)**

N°Comb	Ver	Sc max	Xc max	Yc max	Sf min	Xs min	Ys min	Ac eff.	As eff.
1	S	1.41	0.0	0.0	17.1	0.0	-65.9	----	----
2	S	1.14	0.0	0.0	13.0	0.0	-65.9	----	----

**COMBINAZIONI QUASI PERMANENTI IN ESERCIZIO - APERTURA FESSURE [§ 7.3.4 EC2]**

Comb.	Ver	e1	e2	k2	Ø	Cf	e sm - e cm	sr max	wk	Mx fess	My fess
1	S	-0.00013	0	----	----	----	----	----	0.000 (0.20)	2886.75	0.00
2	S	-0.00023	0	----	----	----	----	----	0.000 (0.20)	2027.36	0.00

#### 4.10.1.1 Verifica a taglio palo di fondazione

##### Caratteristiche materiali

Cl<sub>s</sub> R<sub>ck</sub>

Cl<sub>s</sub>  condizioni calcestruzzo

Acciaio 1  acciaio barre longitudinali

Acciaio 2  acciaio armature trasversali

γ<sub>c</sub>  coefficiente parziale relativo al calcestruzzo

γ<sub>s</sub>  coefficiente parziale relativo all'acciaio

##### Geometrie sezione

b<sub>w</sub>  mm larghezza dell'anima resistente (larghezza minima d'anima)

d  mm altezza utile della sezione

A<sub>c</sub>  mm<sup>2</sup> area della sezione di calcestruzzo

##### Caratteristiche armature

n<sub>bl</sub>  numero di barre longitudinali

∅<sub>bl</sub>  mm diametro delle barre longitudinali

n<sub>bw</sub>  numero di bracci delle staffe

∅<sub>st</sub>  mm diametro delle staffe

s<sub>st</sub>  mm passo delle staffe

α  ° inclinazione delle staffe (α=90° per staffe ortogonali all'asse)

##### Caratteristiche sollecitazioni

N<sub>Ed</sub>  KN sforzo normale di calcolo (+ per compressione)

V<sub>Ed</sub>  KN taglio di calcolo

N<sub>Rd</sub> 21307.7 KN sforzo normale di compressione massimo

##### Dati traliccio resistente

θ  ° inclinazione delle bielle di calcestruzzo rispetto all'asse

ctgθ 2.48 (il valore deve essere compreso fra 1.0 e 2.5)

Lo sforzo normale agente è "significativo" (vedi par. 4.1.2.1.3.2 NTC)

Sì

No

τ N/mm<sup>2</sup> tensione tangenziale corda baricentrica

σ<sub>1</sub> N/mm<sup>2</sup> tensione principale di trazione sulla corda baricentrica

ctgθ<sub>l</sub> valore limite dell'inclinazione delle bielle

##### Valore di verifica del taglio resistente

V<sub>Rd</sub>  KN taglio resistente per elemento privo di armatura trasversale

V<sub>Rd</sub>  KN taglio resistente per elemento con armatura trasversale

V<sub>Rd</sub>  KN > V<sub>Ed</sub>  KN

LA VERIFICA E' SODDISFATTA. NON E' NECESSARIA ARMATURA SPECIFICA A TAGLIO

#### 4.10.2 Plinto di fondazione

La verifica strutturale del plinto viene di seguito condotta mediante l'ausilio di un modello tirante-puntone.

La larghezza collaborante è stata valutata tramite una diffusione a 45° rispetto al diametro del palo più sollecitato.

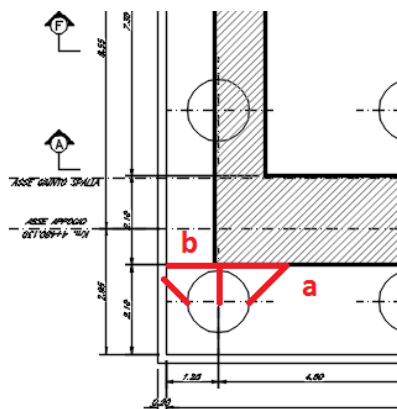

#### Dati di progetto

b	3	[m]	dimensione trasversale della sezione di verifica
h	2	[m]	dimensione verticale della sezione di verifica
c	40	[mm]	copriferro al netto delle armature
$P_{Ed}$	6121	[kN]	carico risultante VERTICALE sulla fascia di dimensione b
$H_{Ed}$	1527	[kN]	carico risultante ORIZZONTALE sulla fascia di dim b

#### Caratteristiche Materiali

<u>Calcestruzzo</u>	28	35	classe di resistenza calcestruzzo
$R_{ck}$	35	[MPa]	
$f_{ck}$	29.05	[MPa]	
$\gamma_c$	1.5	[-]	
$\alpha_{cc}$	0.85	[-]	
$f_{cd}$	16.46	[MPa]	
$f'_{cd}$	8.23	[MPa]	
<u>Acciaio</u>	B 450 C		classe di resistenza barre
$f_{yk}$	450	[MPa]	

$\gamma_s$       1.15   [-]  
 $f_{yd}$       391.30 [MPa]

Armatura di estradosso

*1° strato di armatura*

$\phi$ long	30	[mm]	diametro barre longitudinali
$\phi$ trasv	30	[mm]	diametro barre trasversali
ib	200	[mm]	interasse barre longitudinali
c'	85	[mm]	copriferro baricentrico armature longitudinali

*2° strato di armatura*

$\phi$ long	0	[mm]	diametro barre longitudinali
$\phi$ trasv	0	[mm]	diametro barre trasversali
ib	100	[mm]	interasse barre longitudinali
c'	145	[mm]	copriferro baricentrico armature longitudinali

Armatura di intradosso

*1° strato di armatura*

$\phi$ long	30	[mm]	diametro barre longitudinali
$\phi$ trasv	30	[mm]	diametro barre trasversali
ib	100	[mm]	interasse barre longitudinali
c'	85	[mm]	copriferro baricentrico armature longitudinali

*2° strato di armatura*

$\phi$ long	30	[mm]	diametro barre longitudinali
$\phi$ trasv	30	[mm]	diametro barre trasversali
ib	200	[mm]	interasse barre longitudinali
c'	145	[mm]	copriferro baricentrico armature longitudinali



**VERIFICA - MECCANISMO TIRANTE PUNTO.**

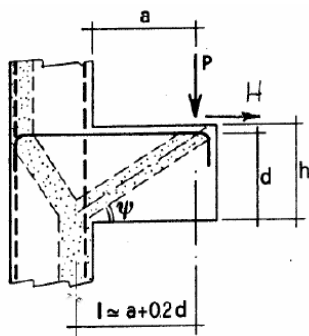

**P,H : Carichi Esterni di Progetto ( $P_{Ed}, H_{Ed}$ )**

**$P_R$  : Portanza mensola in termini di resistenza dell'armatura metallica**

$$P_R = P_{Rs} = \left( A_s f_{yd} - H_{Ed} \right) \frac{1}{\lambda} \quad \lambda = \text{ctg} \psi \approx l / (0,9d).$$

**$P_{Rc}$  : Portanza mensola in termini di resistenza della Biella compressa**

$$P_{Rc} = 0,4 b d f_{cd} \frac{c}{1 + \lambda^2} \geq P_{Rs}$$

**CONDIZIONI DI VERIFICA**

- $P_R \geq P_{Ed}$
- $P_{Rc} \geq P_{Rs}$

**Verifiche di resistenza - meccanismo con tirante orizzontale**

a	850	[mm]	distanza P da incastro
$h_c$	2000	[mm]	spessore mensola
d	1915	[mm]	altezza utile
z	1723.5	[mm]	braccio forze interne
b	3000	[mm]	dimensione trasversale di verifica
$a_c$	1233	[mm]	$a + 0.2d$
e	7	[mm]	
$a'_c$	1240	[mm]	$(a + 0.2d) + e$
$\psi$	54.27	[°]	0.947
$\lambda$	0.72	[-]	$\text{cotg} \psi$
$A_s$	31808.63	[mm <sup>2</sup> ]	area armatura longitudinale tesa

**Tipo di mensola (valutazione coefficiente c)**

Sbalzi di piastre non provviste di staffatura

c	1	[-]
---	---	-----

$P_{Rs}$	15177.72	[kN]	$P_{Rs} > P_{Ed}$
$P_{Rc}$	24926.28	[kN]	$P_{Rc} > P_{Rs}$
$P_R$	15177.72	[kN]	$\min(P_{Rc}; P_{Rs})$

LA VERIFICA DELL'ARMATURA A FLESSIONE DELLA PLATEA DI FONDAZIONE E' SODDISFATTA

### 4.10.3 Verifiche locali soletta e piedritti

Si eseguono, attraverso l'analisi di un modello a telaio equivalente, le verifiche strutturali dei piedritti e della soletta della spalla di seguito evidenziati. L'analisi viene condotta in maniera semplificata su una struttura piana che descrive una striscia larga 1.00 m.



Figura 4-25 – Dettaglio spalla B

#### 4.10.3.1 Caratteristiche geometriche del telaio

Profondità della striscia di telaio	b	1.00	m	
Altezza piedritto sinistro PS	hps	9.85	m	Valutata secondo la linea d'asse
Altezza piedritto centrale PC	hpc	9.85	m	Valutata secondo la linea d'asse
Altezza piedritto destro PD	hpd	9.85	m	Valutata secondo la linea d'asse
Spessore muro frontale	Sp_PS	2.10	m	

Spessore muro centrale	Sp_PC	1.00	m	
Spessore muro posteriore	Sp_PD	2.72	m	
Spessore soletta	ss	0.80	m	
Interasse muro frontale-centrale	lp_1	4.65	m	Valutata secondo la linea d'asse
Interasse muro posteriore-centrale	lp_2	11.90	m	Valutata secondo la linea d'asse

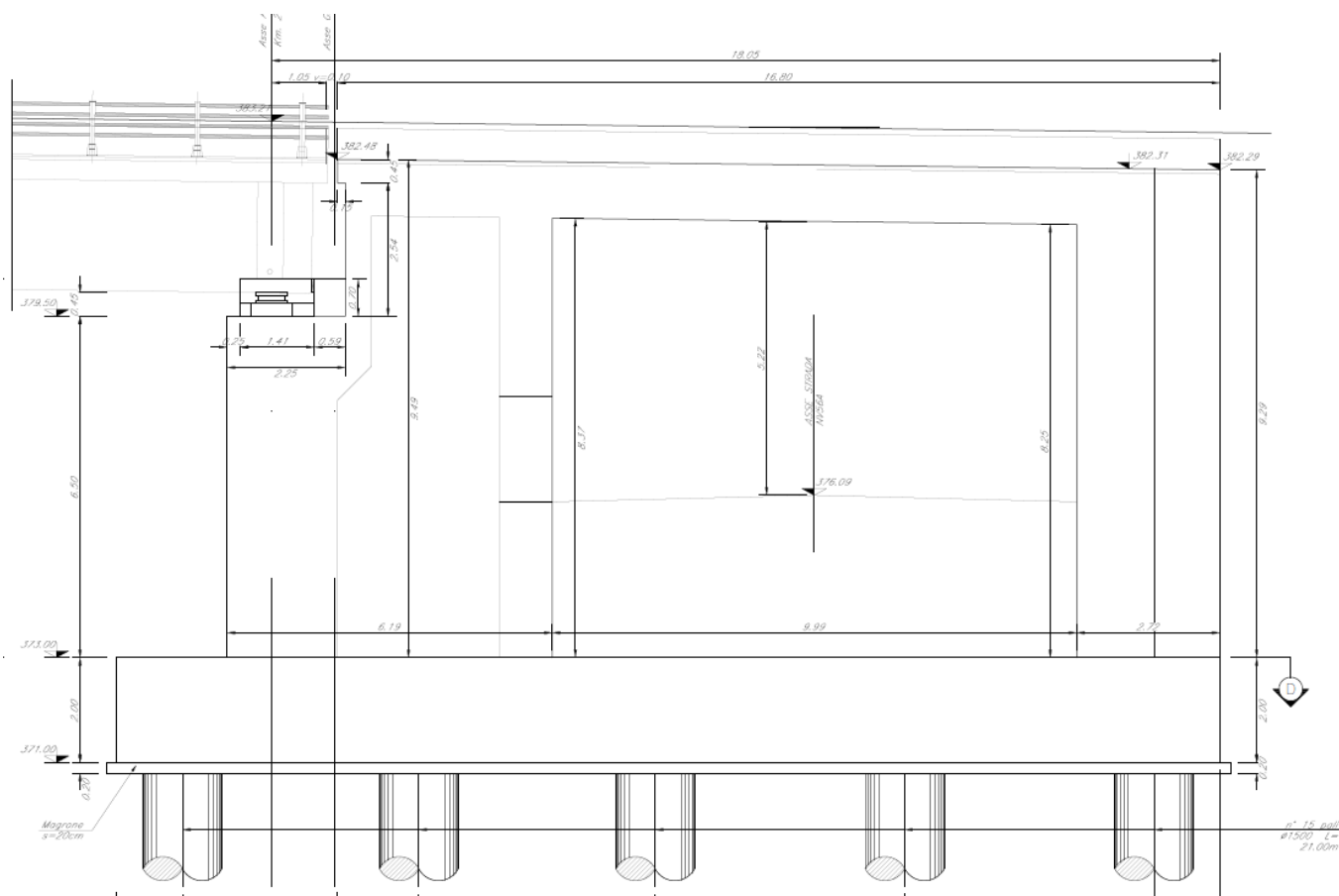
#### 4.10.3.2 Modello di calcolo

Come modello di calcolo (si vedano le figure successive) si è assunto lo schema statico di telaio analizzato attraverso un'analisi elastico-lineare attraverso il programma di calcolo agli elementi finiti SAP2000 (Computers and Structures®).

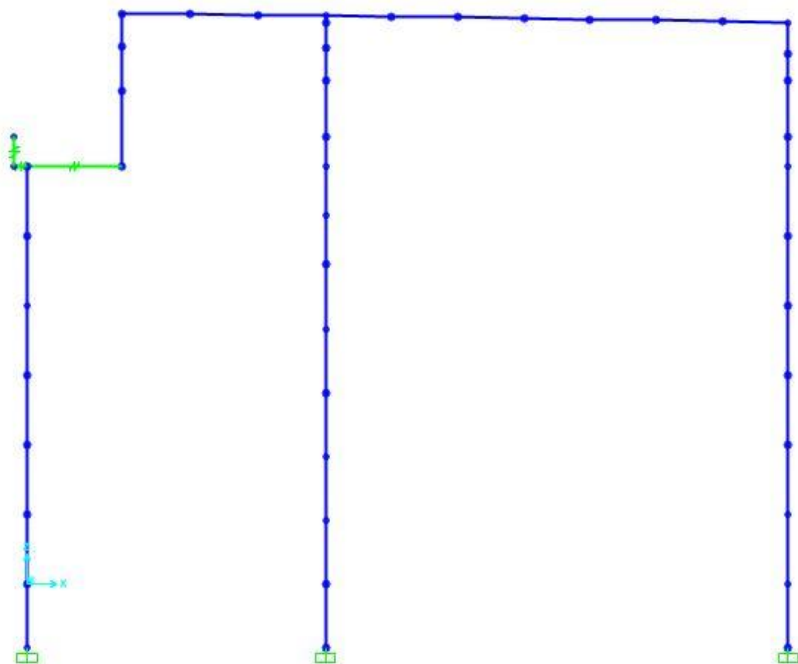



Figura 4-26 - Schema modello di calcolo

#### 4.10.3.3 Analisi dei carichi

##### 4.10.3.3.1 **Peso proprio**

Il peso proprio è stato valutato direttamente dal modello di calcolo, attraverso il carico *DEAD*, ponendo il peso per unità di volume del calcestruzzo armato pari a  $\gamma = 25.00 \text{ kN/m}^3$ .

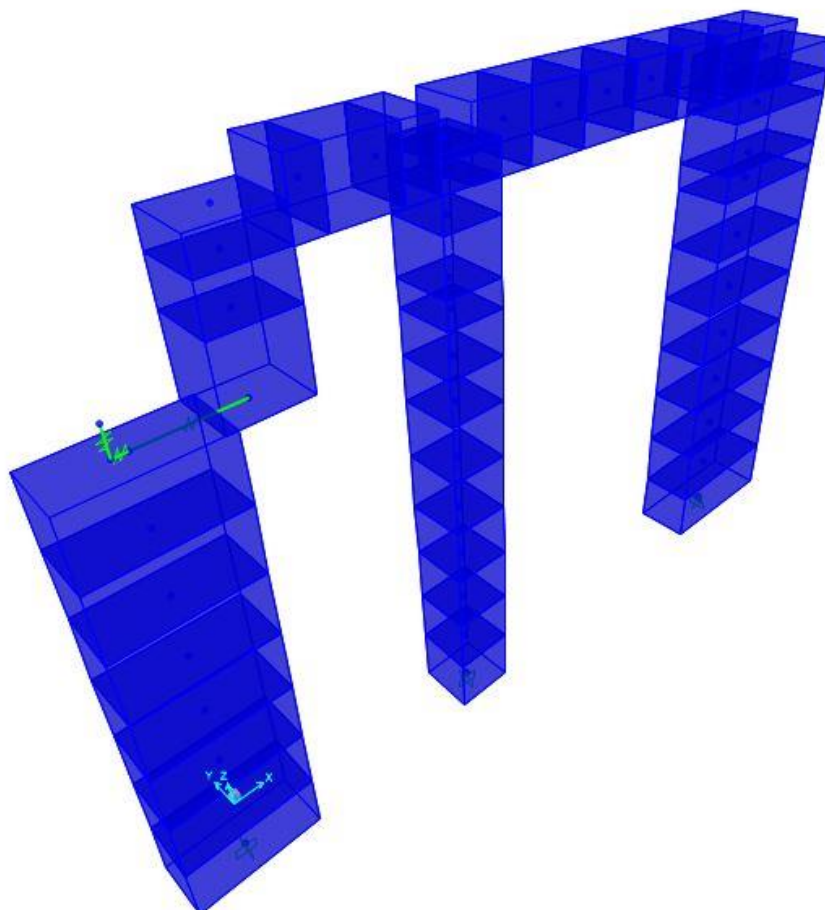
##### 4.10.3.3.2 **Sovraccarico permanente (ballast)**

Sulla soletta si considera uno spessore di ballast, compresa la traversina, pari a  $\gamma_{\text{bal}} = 0.8 \text{ m}$  con peso unità di volume  $\gamma_{\text{bal}} = 18.00 \text{ kN/m}^3$ .

Ai lati del telaio si ha un carico orizzontale uniformemente distribuito sui piedritti dovuto alla spinta del ballast di intensità  $p_b = k_0 q_{\text{ballast}} = 5.76 \text{ kN/m}$ .

 <b>ITALFERR</b> GRUPPO FERROVIE DELLO STATO ITALIANE	DIRETTRICE FERROVIARIA MESSINA – CATANIA – PALERMO NUOVO COLLEGAMENTO PALERMO – CATANIA TRATTA LERCARA DIR. – CALTANISSETTA XIRBI (LOTTO 3) VI10 – Viadotto Singolo Binario					
	RELAZIONE DI CALCOLO SPALLA B	COMMESSA RS3T	LOTTO 30 D 09	CODIFICA CL	DOCUMENTO VI1004 001	REV. B

#### 4.10.3.3.3 Carichi variabili

##### Coefficiente di incremento dinamico

In accordo con il Manuale di Progettazione RFI (§2.5.1.4.2),

Caso	Elemento strutturale	Lunghezza $L_{\Phi}$
<b>TRAVI PRINCIPALI</b>		
5	5.1 Travi e solette semplicemente appoggiate (compresi i solettoni a travi incorporate)  5.2 Travi e solette continue su n luci, indicando con: $L_m = 1/n \cdot (L_1 + L_2 + \dots + L_n)$  5.3 Portali: - a luce singola  - a luci multiple	Luce nella direzione delle travi principali  $L_{\Phi} = k \cdot L_m$ dove: $n = 2 - 3 - 4 - \geq 5$ $k = 1,2 - 1,3 - 1,4 - 1,5$  da considerare come trave continua a tre luci (usando la 5.2 considerando le altezze dei piedritti e la lunghezza del traverso)  da considerare come trave continua a più luci (usando la 5.2 considerando le altezze dei piedritti terminali e la lunghezza di tutti i traversi)

**Figura 4-27 - Estratto Manuale di Progettazione**

Si considera il caso di portale a luci multiple, per il quale vale la seguente espressione:

$$L_m = 1/n \cdot (L_1 + L_2 + \dots + L_n)$$

in cui  $n=4$ .

Considerando le linee d'asse, risulta:

$L_1$	9.85	m	Altezza piedritto di sinistra
$L_2$	4.65	m	Lunghezza soletta in sinistra
$L_3$	11.90	m	Lunghezza soletta in destra
$L_4$	9.85	m	Altezza piedritto di destra

Da cui:

 <b>ITALFERR</b> GRUPPO FERROVIE DELLO STATO ITALIANE	DIRETTRICE FERROVIARIA MESSINA – CATANIA – PALERMO NUOVO COLLEGAMENTO PALERMO – CATANIA TRATTA LERCARA DIR. – CALTANISSETTA XIRBI (LOTTO 3) VI10 – Viadotto Singolo Binario					
	RELAZIONE DI CALCOLO SPALLA B	COMMESSA RS3T	LOTTO 30 D 09	CODIFICA CL	DOCUMENTO VI1004 001	REV. B

$L_m$	9.06	m
$k$	1.4	m
$L_\phi$	12.69	m

Il coefficiente di incremento dinamico risulta pari a (linea con ridotto standard manutentivo):

$$\Phi_3 = \frac{2,16}{\sqrt{L_\phi} - 0,20} + 0,73 = 1.37$$

#### Larghezza di diffusione trasversale

La diffusione del ballast è stata effettuata, a partire dall'intradosso della traversa, nell'ipotesi di ripartizione nel ballast e nella soletta di copertura nei rapporti 4:1 e 1:1 rispettivamente.

$L_{traversa}$	2.40	m	Lunghezza traversa
$S_{ballast}$	0.80	m	Spessore del ballast
$S_{soletta}$	0.80	m	Spessore della soletta
$L_{vasca}$	4.20	m	Lunghezza vasca porta ballast

$$L_{tr,treno} = L_{traversa} + 2 \cdot \frac{S_{ballast}}{4} + 2 \cdot \frac{S_{soletta}}{2} = 3.60 \text{ m}$$

$$L_{tr,ballast} = L_{vasca} + 2 \cdot \frac{S_{soletta}}{2} = 5.00 \text{ m}$$

#### Sovraccarico accidentale mobile

Si considera il modello di carico LM71 costituito dalla presenza del locomotore con gli assi da 250 kN disposti ad interasse longitudinale pari ad 1.60 m e da un carico distribuito di 80 kN/m. Il coefficiente di adattamento è pari ad 1.1.

$$Q_{vk} = 250 \text{ kN}$$

$$q_{vk} = 80 \text{ kN/m}$$

$$\alpha = 1.1$$

	<b>DIRETTRICE FERROVIARIA MESSINA – CATANIA – PALERMO</b> <b>NUOVO COLLEGAMENTO PALERMO – CATANIA</b> <b>TRATTA LERCARA DIR. – CALTANISSETTA XIRBI (LOTTO 3)</b> <b>VI10 – Viadotto Singolo Binario</b>					
	RELAZIONE DI CALCOLO SPALLA B	COMMESSA RS3T	LOTTO 30 D 09	CODIFICA CL	DOCUMENTO VI1004 001	REV. B

Il carico complessivo  $Q$  agente su una striscia di lunghezza unitaria vale pertanto, incrementato del coefficiente dinamico e diviso sulla larghezza di diffusione trasversale:

$$Q_{vk} = 59.97 \text{ kN/m}^2$$

Tale carico viene introdotto nel modello con la dicitura  $Q_{acc}$ .

Ai lati del telaio si ha un carico uniformemente distribuito sui piedritti dovuto alla spinta del sovraccarico accidentale, calcolato come  $k_0q$ , pari a 22.65 kN/m.

#### 4.10.3.3.4 Azioni climatiche

##### Azioni termiche uniformi

Si considera una variazione termica uniforme  $\Delta T = 15.00^\circ\text{C}$  sulla soletta superiore, adottando per il coefficiente di dilatazione termica un valore  $\alpha = 10 \times 10^{-6}$ .

##### Azioni termiche differenziali

Si considera una variazione termica differenziale  $\Delta T = 5.00^\circ\text{C}$  sulla soletta superiore, adottando per il coefficiente di dilatazione termica un valore  $\alpha = 10 \times 10^{-6}$ .

##### Ritiro

Si considera una variazione termica uniforme equivalente  $\Delta T = -11.18^\circ\text{C}$  sulla soletta superiore. Il calcolo viene condotto secondo le indicazioni nell'EUROCODICE 2-UNI EN1992-1-1 Novembre 2005 e D.M.17-01-2018.

### ClS a t=0

$f_{ck} = 32$  Mpa  
 $f_{cm} = 40$  MPa  
 $\alpha = 0.00001$   
 $E_{cm} = 33345764$  kN/m<sup>2</sup>  
 cls tipo = R  
 $k = 1$  coef. di correzione di  $E_{cm}$

$E_{cm} = 33345764$  kN/m<sup>2</sup>

### Tempo e ambiente

$t_s = 2$  gg età del calcestruzzo in giorni, all'inizio del ritiro per essiccamento  
 $t_o = 2$  gg età del calcestruzzo in giorni al momento del carico  
 $t = 25550$  gg età del calcestruzzo in giorni  
 $h_o = 2Ac/u = 1200$  mm dimensione fittizia dell'elemento di cls (spessore fittizio)  
 $Ac = 1200000$  mmq sezione dell'elemento (area per calcolo spessore fittizio, considerando larghezza e spessori reali del  
 $u = 2000$  mm perimetro a contatto con l'atmosfera (perimetro di calcolo)  
 $RH = 75$  % umidità relativa percentuale

Coefficiente di viscosità  $\phi(t, t_o)$  e modulo elastico ECT a tempo "t"

$\phi(t, t_o) = \phi_o \beta_c(t, t_o) = 2.052$

$\phi_o = \phi RH \beta_\chi(f_{cm}) \beta_\chi(t_o) = 2.085$  coefficiente nominale di viscosità

$\phi_{RH} = 1 + \left[ \frac{1 - RH/100}{0.1 \cdot \sqrt[3]{h_o}} \alpha_1 \right] \alpha_2 = 1.209$  coefficiente che tiene conto dell'umidità

$\alpha_1 = \begin{cases} (35/f_{cm})^{0.7} & \text{per } f_{cm} > 35 \text{ MPa} \\ 1 & \text{per } f_{cm} \leq 35 \text{ MPa} \end{cases} = 0.911$  coeff. per la resistenza del cls

$\alpha_2 = \begin{cases} (35/f_{cm})^{0.2} & \text{per } f_{cm} > 35 \text{ MPa} \\ 1 & \text{per } f_{cm} \leq 35 \text{ MPa} \end{cases} = 0.974$  coeff. per la resistenza del cls

$\beta_c(f_{cm}) = \frac{16.8}{\sqrt{f_{cm}}} = 2.656313$  coefficiente che tiene conto della resistenza del cls

$\beta_e(t_o) = \frac{1}{(0.1 + t_o^{0.20})} = 0.649$  coefficiente per l'evoluzione della viscosità nel tempo

$t_o = t_o \left( \frac{9}{2 + t_o^{1.2}} + 1 \right)^\alpha \geq 0.5 = 6.19$  tempo  $t_o$  corretto in funzione della tipologia di cemento

$\alpha = 1$  coefficiente per il tipo di cemento (-1 per Classe S, 0 per Classe N, 1 per Classe R)

S	-1
N	0
R	1

$\beta_e(t, t_o) = \left[ \frac{(t - t_o)}{(\beta_H + t - t_o)} \right]^{0.3} = 0.984$  coeff. per la variabilità della viscosità nel tempo

$\beta_H = 1.5 \left[ 1 + (0.012 \cdot RH)^{18} \right] h_o + 250 \cdot \alpha_3 \leq 1500 \cdot \alpha_3 = 1403.1$  coefficiente che tiene conto dell'umidità relativa

$\alpha_3 = \begin{cases} (35/f_{cm})^{0.5} & \text{per } f_{cm} > 35 \text{ MPa} \\ 1 & \text{per } f_{cm} \leq 35 \text{ MPa} \end{cases} = 0.935$  coeff. per la resistenza del calcestruzzo



Il modulo elastico al tempo "t" è pari a:

$$E_{cm}(t, t_0) = \frac{E_{cm}}{1 + \varphi(t, t_0)} = 10926787 \text{ kN/m}^2$$

Deformazione di Ritiro

$$\varepsilon_s(t, t_0) = \varepsilon_{ca}(t) + \varepsilon_{ca}(t) = 0.000339 \text{ deformazione di ritiro } \varepsilon(t, t_0)$$

$$\varepsilon_{ca}(t) = \beta_{ds}(t, t_s) K_b \varepsilon_{ca,0} = 0.000284 \text{ deformazione dovuta al ritiro per essiccamento}$$

$$\beta_{ds}(t, t_s) = \left[ \frac{(t - t_s)}{(t - t_s) + 0.04 \sqrt{h_0^3}} \right] = 0.938893$$

Kh = 0.7 parametro che dipende da ho secondo il prospetto seguente

Valori di  $k_h$

$h_0$	$k_h$
100	1,0
200	0,85
300	0,75
≥500	0,70

Valori di Kh intermedi a quelli del prospetto vengono calcolati tramite interpolazione lineare.

$$\varepsilon_{ca,0} = 0.85 \left[ (220 + 110 \alpha_{ds1}) \cdot \exp(-\alpha_{ds2} \frac{f_{cm}}{f_{cm0}}) \right] 10^{-6} \beta_{RH} = 0.000432 \text{ deformazione di base}$$

$$\beta_{RH} = 1.55 \left[ 1 - \left( \frac{RH}{RH0} \right)^3 \right] = 0.896094$$

$$f_{cm0} = 10 \text{ MPa}$$

$$RH0 = 100 \%$$

$$\alpha_{ds1} = 6 \text{ coefficiente per il tipo di cemento (3 per Classe S, 4 per Classe N, 6 per Classe R)}$$

$$\alpha_{ds2} = 0.11 \text{ coefficiente per il tipo di cemento (0.13 per Classe S, 0.12 per Classe N, 0.11 per Classe R)}$$

$$\varepsilon_{ca}(t) = \beta_{ds}(t) \varepsilon_{ca,0} = 0.000055 \text{ deformazione dovuta al ritiro autogeno}$$

$$\beta_{ds}(t) = 1 - \exp(-0.2t^{0.5}) = 1$$

$$\varepsilon_{ca,0} = 2.5 (f_{ck} - 10) 10^{-6} = 0.000055$$

Variazione termica uniforme equivalente agli effetti del ritiro:

$$\Delta T_{ritiro} = - \frac{\varepsilon_s(t, t_0) \cdot E_{cm}}{(1 + \varphi(t, t_0)) \cdot E_{cm} \cdot \alpha} = -11.10 \text{ } ^\circ\text{C}$$

I fenomeni di ritiro vengono considerati agenti solo sulla soletta di copertura.

	DIRETTRICE FERROVIARIA MESSINA – CATANIA – PALERMO NUOVO COLLEGAMENTO PALERMO – CATANIA TRATTA LERCARA DIR. – CALTANISSETTA XIRBI (LOTTO 3) VI10 – Viadotto Singolo Binario					
RELAZIONE DI CALCOLO SPALLA B	COMMESSA RS3T	LOTTO 30 D 09	CODIFICA CL	DOCUMENTO VI1004 001	REV. B	FOGLIO 66 di 121

#### 4.10.3.3.5 Azioni sismiche

Si rimanda al § **Errore. L'origine riferimento non è stata trovata.** per la definizione degli spettri che verranno implementati nel modello di calcolo

 <b>ITALFERR</b> GRUPPO FERROVIE DELLO STATO ITALIANE	<b>DIRETTRICE FERROVIARIA MESSINA – CATANIA – PALERMO</b> <b>NUOVO COLLEGAMENTO PALERMO – CATANIA</b> <b>TRATTA LERCARA DIR. – CALTANISSETTA XIRBI (LOTTO 3)</b> <b>VI10 – Viadotto Singolo Binario</b>					
	RELAZIONE DI CALCOLO SPALLE	COMMESSA <b>RS3T</b>	LOTTO <b>30 D 09</b>	CODIFICA <b>CL</b>	DOCUMENTO <b>VI1004 001</b>	REV. <b>A</b>

#### 4.10.3.4 Carichi elementari e loro combinazioni

##### Condizioni di carico elementari

TABLE:								
Case	Type	InitialCond	ModalCase	BaseCase	MassSource	IncludeSSI	DesTypeOpt	DesignType
DEAD	LinStatic	Zero					Prog Det	Dead
MODAL	LinModal	Zero					Prog Det	Other
G1 imp	LinStatic	Zero					Prog Det	Dead
G2 imp	LinStatic	Zero					Prog Det	Dead
Q1_Nmax	LinStatic	Zero					Prog Det	Dead
F_ATT	LinStatic	Zero					Prog Det	Dead
Q_ballast	LinStatic	Zero					Prog Det	Dead
Q_acc	LinStatic	Zero					Prog Det	Dead
SLV_X	LinRespSpec		MODAL				Prog Det	Quake
SLV_Z	LinRespSpec		MODAL				Prog Det	Quake
S_acc	LinStatic	Zero					Prog Det	Dead
S_ballast	LinStatic	Zero					Prog Det	Dead
F_CENT	LinStatic	Zero					Prog Det	Dead
VENTO	LinStatic	Zero					Prog Det	Dead
F_SERP	LinStatic	Zero					Prog Det	Dead
TU	LinStatic	Zero					Prog Det	Dead
TF	LinStatic	Zero					Prog Det	Dead
Ritiro	LinStatic	Zero					Prog Det	Dead
Q_acc_sx	LinStatic	Zero					Prog Det	Dead
F_SERP_sx	LinStatic	Zero					Prog Det	Dead
S_acc_sx	LinStatic	Zero					Prog Det	Dead
F_CENT_sx	LinStatic	Zero					Prog Det	Dead
SLD_X	LinRespSpec		MODAL				Prog Det	Quake
SLD_Z	LinRespSpec		MODAL				Prog Det	Quake

	<b>DIRETTRICE FERROVIARIA MESSINA – CATANIA – PALERMO</b> <b>NUOVO COLLEGAMENTO PALERMO – CATANIA</b> <b>TRATTA LERCARA DIR. – CALTANISSETTA XIRBI (LOTTO 3)</b> <b>VI10 – Viadotto Singolo Binario</b>					
	RELAZIONE DI CALCOLO SPALLA B	COMMESSA RS3T	LOTTO 30 D 09	CODIFICA CL	DOCUMENTO VI1004 001	REV. B

### Combinazioni di carico per le sezioni di verifica

Dall'analisi agli elementi finiti del modello di calcolo, in ogni sezione di verifica, sono ricavate le sollecitazioni delle condizioni di carico come da combinazioni di seguito riportate.

In riferimento alle immagine seguenti, le verifiche sono state condotte in corrispondenza delle seguente sezioni ritenute più significative:

- PSS: elemento 19 – nodo 65 (paraghiaia)
- PDS: elemento 64 – nodo 51 (muro posteriore)
- PDI: elemento 31 – nodo 15 (muro posteriore)
- PSI: elemento 25 – nodo 2 (muro frontale)
- PCI: elemento 39 – nodo 9 (muro centrale)
- SSA: elemento 51 – nodo 44
- SSAC: elemento 45 – nodo 13
- SSM: elemento 49 – nodo 42

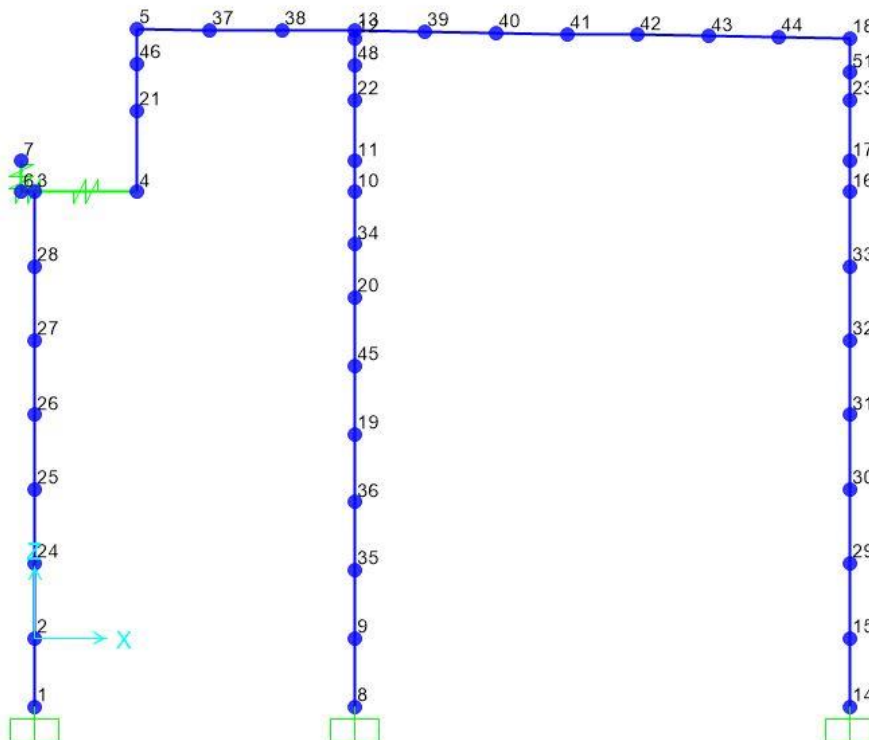
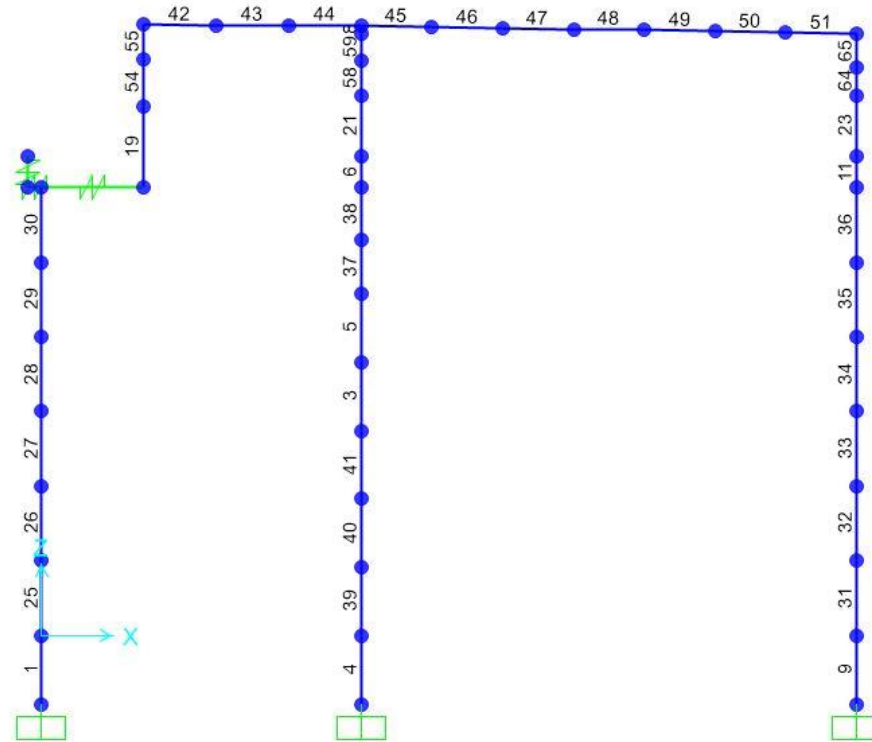

**TABLE:**

ComboName	ComboType	AutoDesign	CaseName	ScaleFactor	SteelDesign	ConcDesign	AlumDesign	ColdDesign	GUID	Notes
SLU_STATICA_1	Linear Add	No	DEAD	1.35	None	None	None	None	35ce0b31-23ca-46c8-8b23-c6b2dae3dc91	
SLU_STATICA_1			G1 imp	1.35						
SLU_STATICA_1			G2 imp	1.5						
SLU_STATICA_1			Q_ballast	1.35						
SLU_STATICA_1			Q_acc	1.45						
SLU_STATICA_1			S_acc	1.45						
SLU_STATICA_1			S_ballast	1.5						
SLU_STATICA_1			F_CENT	1.16						
SLU_STATICA_1			F_SERP	1.16						
SLU_STATICA_1			VENTO	0.9						
SLU_STATICA_1			Ritiro	1.2						
SLU_STATICA_1			TU	0.9						
SLU_STATICA_1			TF	0.9						
SLU_SISMICA_1	Linear Add	No	G1 imp	1	None	None	None	None	5f3c3b06-74b4-4f0d-943f-b267c67e182c	
SLU_SISMICA_1			G2 imp	1						
SLU_SISMICA_1			Q_ballast	1						
SLU_SISMICA_1			DEAD	1						
SLU_SISMICA_1			SLV_X	1						
SLU_SISMICA_1			SLV_Z	0.3						
SLU_SISMICA_1			S_acc	0.2						
SLU_SISMICA_1			S_ballast	1						
SLE_RARA_1	Linear Add	No	DEAD	1	None	None	None	None	726f4929-f25c-486a-938b-8d713c00fbcf	
SLE_RARA_1			Q_acc	1						
SLE_RARA_1			Q_ballast	1						
SLE_RARA_1			TF	0.6						
SLE_RARA_1			TU	0.6						
SLE_RARA_1			F_SERP	0.6						
SLE_RARA_1			F_CENT	0.6						
SLE_RARA_1			VENTO	0.6						
SLE_RARA_1			Ritiro	1						
SLE_RARA_1			S_acc	1						
SLE_RARA_1			S_ballast	1						
SLU_STATICA_2	Linear Add	No	DEAD	1.35	None	None	None	None	35ce0b31-23ca-46c8-8b23-c6b2dae3dc91	
SLU_STATICA_2			G1 imp	1.35						
SLU_STATICA_2			G2 imp	1.5						
SLU_STATICA_2			Q_ballast	1.35						
SLU_STATICA_2			Q_acc_sx	1.45						
SLU_STATICA_2			S_acc_sx	1.45						
SLU_STATICA_2			S_ballast	1.5						
SLU_STATICA_2			F_CENT_sx	1.16						
SLU_STATICA_2			F_SERP_sx	1.16						
SLU_STATICA_2			VENTO	0.9						
SLU_STATICA_2			Ritiro	1.2						
SLU_STATICA_2			TU	0.9						
SLU_STATICA_2			TF	0.9						
SLU_STATICA_3	Linear Add	No	DEAD	1.35	None	None	None	None	35ce0b31-23ca-46c8-8b23-c6b2dae3dc91	
SLU_STATICA_3			G1 imp	1.35						
SLU_STATICA_3			G2 imp	1.5						
SLU_STATICA_3			Q_ballast	1.35						
SLU_STATICA_3			Ritiro	1.2						
SLU_STATICA_3			TU	0.9						
SLU_STATICA_3			TF	0.9						

RELAZIONE DI CALCOLO SPALLA B

COMMESSA	LOTTO	CODIFICA	DOCUMENTO	REV.	FOGLIO
RS3T	30 D 09	CL	VI1004 001	B	71 di 121

**TABLE:**

ComboName	ComboType	AutoDesign	CaseName	ScaleFactor	SteelDesign	ConcDesign	AlumDesign	ColdDesign	GUID	Notes
SLU_SISMICA_2	Linear Add	No	G1 imp	1	None	None	None	None	5f3c3b06-74b4-4f0d-943f-b267c67e182c	
SLU_SISMICA_2			G2 imp	1						
SLU_SISMICA_2			Q_ballast	1						
SLU_SISMICA_2			DEAD	1						
SLU_SISMICA_2			SLV_X	1						
SLU_SISMICA_2			SLV_Z	-0.3						
SLU_SISMICA_2			S_acc	0.2						
SLU_SISMICA_2			S_ballast	1						
SLU_SISMICA_3	Linear Add	No	G1 imp	1	None	None	None	None	5f3c3b06-74b4-4f0d-943f-b267c67e182c	
SLU_SISMICA_3			G2 imp	1						
SLU_SISMICA_3			Q_ballast	1						
SLU_SISMICA_3			DEAD	1						
SLU_SISMICA_3			SLV_X	0.3						
SLU_SISMICA_3			SLV_Z	1						
SLU_SISMICA_3			S_acc	0.2						
SLU_SISMICA_3			S_ballast	1						
SLU_SISMICA_4	Linear Add	No	G1 imp	1	None	None	None	None	5f3c3b06-74b4-4f0d-943f-b267c67e182c	
SLU_SISMICA_4			G2 imp	1						
SLU_SISMICA_4			Q_ballast	1						
SLU_SISMICA_4			DEAD	1						
SLU_SISMICA_4			SLV_X	0.3						
SLU_SISMICA_4			SLV_Z	-1						
SLU_SISMICA_4			S_acc	0.2						
SLU_SISMICA_4			S_ballast	1						
SLE_RARA_2	Linear Add	No	DEAD	1	None	None	None	None	726f4929-f25c-486a-938b-8d713c00fbcf	
SLE_RARA_2			Q_acc_sx	1						
SLE_RARA_2			Q_ballast	1						
SLE_RARA_2			TF	0.6						
SLE_RARA_2			TU	0.6						
SLE_RARA_2			F_SERP_sx	0.6						
SLE_RARA_2			F_CENT_sx	0.6						
SLE_RARA_2			VENTO	0.6						
SLE_RARA_2			Ritiro	1						
SLE_RARA_2			S_acc_sx	1						
SLE_RARA_2			S_ballast	1						
SLE_FREQ_1	Linear Add	No	DEAD	1	None	None	None	None	726f4929-f25c-486a-938b-8d713c00fbcf	
SLE_FREQ_1			Q_acc	1						
SLE_FREQ_1			Q_ballast	1						
SLE_FREQ_1			TF	0.6						
SLE_FREQ_1			TU	0.6						
SLE_FREQ_1			F_SERP	0.48						
SLE_FREQ_1			F_CENT	0.48						
SLE_FREQ_1			Ritiro	1						
SLE_FREQ_1			S_acc	1						
SLE_FREQ_1			S_ballast	1						
SLE_FREQ_2	Linear Add	No	DEAD	1	None	None	None	None	726f4929-f25c-486a-938b-8d713c00fbcf	
SLE_FREQ_2			Q_acc_sx	1						
SLE_FREQ_2			Q_ballast	1						
SLE_FREQ_2			TF	0.6						
SLE_FREQ_2			TU	0.6						
SLE_FREQ_2			F_SERP_sx	0.48						
SLE_FREQ_2			F_CENT_sx	0.48						
SLE_FREQ_2			Ritiro	1						
SLE_FREQ_2			S_acc_sx	1						
SLE_FREQ_2			S_ballast	1						
SLE_QP	Linear Add	No	DEAD	1	None	None	None	None	726f4929-f25c-486a-938b-8d713c00fbcf	
SLE_QP			Q_ballast	1						
SLE_QP			TF	0.6						
SLE_QP			TU	0.6						
SLE_QP			Ritiro	1						
SLE_QP			S_ballast	1						

#### 4.10.3.5 Tabelle riassuntive: sollecitazioni massime

Si riporta un prospetto riassuntivo delle massime sollecitazioni che si raggiungono in corrispondenza delle sezioni di verifica dei **piedritti**:

ELEM PSS	COMB	N	Mx	Vy	ELEM PSI	COMB	N	Mx	Vy	ELEM PDI	COMB	N	Mx	Vy
19	SLU_STATICA_1	271.2	-246.5	-101.7	25	SLU_STATICA_1	1559.3	215.0	25.9	31	SLU_STATICA_1	1311.9	411.4	109.1
		271.2	-246.5	-101.7			1559.3	215.0	25.9			1311.9	411.4	109.1
19	SLU_STATICA_2	168.0	-70.8	-13.4	25	SLU_STATICA_2	1148.8	-13.6	-13.4	31	SLU_STATICA_2	1010.0	32.4	19.7
		168.0	-70.8	-13.4			1148.8	-13.6	-13.4			1010.0	32.4	19.7
19	SLU_STATICA_3	168.0	-70.8	-13.4	25	SLU_STATICA_3	1148.8	-13.6	-13.4	31	SLU_STATICA_3	1010.0	32.4	19.7
		168.0	-70.8	-13.4			1148.8	-13.6	-13.4			1010.0	32.4	19.7
19	SLU_SISMICA_1	-54.2	203.4	61.0	25	SLU_SISMICA_1	667.6	1279.0	274.2	31	SLU_SISMICA_1	701.2	2052.3	317.9
		274.1	-235.6	-94.0			1047.8	-1362.8	-307.2			790.3	-2045.5	-274.9
19	SLU_SISMICA_2	-54.2	203.4	61.0	25	SLU_SISMICA_2	667.6	1279.0	274.2	31	SLU_SISMICA_2	701.2	2052.3	317.9
		274.1	-235.6	-94.0			1047.8	-1362.8	-307.2			790.3	-2045.5	-274.9
19	SLU_SISMICA_3	47.4	67.2	17.6	25	SLU_SISMICA_3	712.4	368.8	77.4	31	SLU_SISMICA_3	699.2	642.9	120.3
		173.1	-101.6	-51.8			949.1	-450.9	-111.7			792.8	-627.6	-76.1
19	SLU_SISMICA_4	47.4	67.2	17.6	25	SLU_SISMICA_4	712.4	368.8	77.4	31	SLU_SISMICA_4	699.2	642.9	120.3
		173.1	-101.6	-51.8			949.1	-450.9	-111.7			792.8	-627.6	-76.1
19	SLE_RARA_1	180.4	-163.2	-54.0	25	SLE_RARA_1	733.5	223.0	19.8	31	SLE_RARA_1	953.1	134.3	58.0
		180.4	-163.2	-54.0			733.5	223.0	19.8			953.1	134.3	58.0
19	SLE_RARA_2	94.3	-156.8	-32.8	25	SLE_RARA_2	435.5	282.2	41.0	31	SLE_RARA_2	751.0	130.0	29.3
		94.3	-156.8	-32.8			435.5	282.2	41.0			751.0	130.0	29.3
19	SLE_FREQ_1	177.4	-186.2	-62.0	25	SLE_FREQ_1	730.5	266.4	29.4	31	SLE_FREQ_1	954.3	185.7	64.6
		177.4	-186.2	-62.0			730.5	266.4	29.4			954.3	185.7	64.6
19	SLE_FREQ_2	91.3	-179.8	-40.8	25	SLE_FREQ_2	432.5	325.6	50.6	31	SLE_FREQ_2	752.2	181.4	35.9
		91.3	-179.8	-40.8			432.5	325.6	50.6			752.2	181.4	35.9
19	SLE_QP	106.8	-60.6	0.4	25	SLE_QP	447.9	100.3	0.4	31	SLE_QP	745.9	-85.5	1.7
		106.8	-60.6	0.4			447.9	100.3	0.4			745.9	-85.5	1.7
<b>ELEM PCI</b>	<b>COMB</b>	<b>N</b>	<b>Mx</b>	<b>Vy</b>	<b>ELEM PDS</b>	<b>COMB</b>	<b>N</b>	<b>Mx</b>	<b>Vy</b>					
39	SLU_STATICA_1	1008.9	-5.9	-7.3	64	SLU_STATICA_1	591.9	-444.3	109.1					
		1008.9	-5.9	-7.3			591.9	-444.3	109.1					
39	SLU_STATICA_2	578.6	-14.8	-6.3	64	SLU_STATICA_2	290.1	-122.2	19.7					
		578.6	-14.8	-6.3			290.1	-122.2	19.7					
39	SLU_STATICA_3	578.6	-14.8	-6.3	64	SLU_STATICA_3	290.1	-122.2	19.7					
		578.6	-14.8	-6.3			290.1	-122.2	19.7					
39	SLU_SISMICA_1	305.5	209.5	69.0	64	SLU_SISMICA_1	177.0	-119.0	220.9					
		585.4	-235.0	-79.0			247.9	-211.6	-177.9					
39	SLU_SISMICA_2	305.5	209.5	69.0	64	SLU_SISMICA_2	177.0	-119.0	220.9					
		585.4	-235.0	-79.0			247.9	-211.6	-177.9					
39	SLU_SISMICA_3	375.0	61.9	23.9	64	SLU_SISMICA_3	186.7	-131.6	87.2					
		514.9	-86.9	-33.9			238.7	-199.4	-43.0					
39	SLU_SISMICA_4	375.0	61.9	23.9	64	SLU_SISMICA_4	186.7	-131.6	87.2					
		514.9	-86.9	-33.9			238.7	-199.4	-43.0					
39	SLE_RARA_1	743.8	1.6	-4.0	64	SLE_RARA_1	419.8	-320.9	58.0					
		743.8	1.6	-4.0			419.8	-320.9	58.0					
39	SLE_RARA_2	455.9	20.5	3.5	64	SLE_RARA_2	217.7	-99.8	29.3					
		455.9	20.5	3.5			217.7	-99.8	29.3					
39	SLE_FREQ_1	745.6	6.6	-2.6	64	SLE_FREQ_1	421.0	-321.1	64.6					
		745.6	6.6	-2.6			421.0	-321.1	64.6					
39	SLE_FREQ_2	457.6	25.6	4.9	64	SLE_FREQ_2	218.9	-100.0	35.9					
		457.6	25.6	4.9			218.9	-100.0	35.9					
39	SLE_QP	448.5	-0.5	-2.1	64	SLE_QP	212.6	-98.9	1.7					
		448.5	-0.5	-2.1			212.6	-98.9	1.7					



Si riporta un prospetto riassuntivo delle massime sollecitazioni che si raggiungono in corrispondenza delle sezioni di verifica della **soletta**:

ELEM SSAC	COMB	N	Mx	Vy	ELEM SSM	COMB	N	Mx	Vy	ELEM SSA	COMB	N	Mx	Vy
45	SLU_STATICA_1	102.5	-275.4	-434.0	49	SLU_STATICA_1	110.7	403.0	104.3	51	SLU_STATICA_1	114.8	-88.5	373.5
		102.5	-275.4	-434.0			110.7	403.0	104.3			114.8	-88.5	373.5
45	SLU_STATICA_2	16.9	-44.4	-181.1	49	SLU_STATICA_2	20.3	243.8	41.0	51	SLU_STATICA_2	22.0	45.2	152.1
		16.9	-44.4	-181.1			20.3	243.8	41.0			22.0	45.2	152.1
45	SLU_STATICA_3	16.9	-44.4	-181.1	49	SLU_STATICA_3	20.3	243.8	41.0	51	SLU_STATICA_3	22.0	45.2	152.1
		16.9	-44.4	-181.1			20.3	243.8	41.0			22.0	45.2	152.1
45	SLU_SISMICA_1	-16.0	-71.7	-87.8	49	SLU_SISMICA_1	-102.5	211.0	63.6	51	SLU_SISMICA_1	-146.1	131.4	142.2
		54.9	-192.1	-185.5			146.4	-27.2	-7.9			192.5	-231.5	78.1
45	SLU_SISMICA_2	-16.0	-71.7	-87.8	49	SLU_SISMICA_2	-102.5	211.0	63.6	51	SLU_SISMICA_2	-146.1	131.4	142.2
		54.9	-192.1	-185.5			146.4	-27.2	-7.9			192.5	-231.5	78.1
45	SLU_SISMICA_3	-2.6	-98.3	-108.9	49	SLU_SISMICA_3	-23.5	139.7	46.4	51	SLU_SISMICA_3	-33.7	11.4	133.4
		42.6	-164.1	-164.0			68.5	43.9	9.8			81.2	-112.6	87.3
45	SLU_SISMICA_4	-2.6	-98.3	-108.9	49	SLU_SISMICA_4	-23.5	139.7	46.4	51	SLU_SISMICA_4	-33.7	11.4	133.4
		42.6	-164.1	-164.0			68.5	43.9	9.8			81.2	-112.6	87.3
45	SLE_RARA_1	53.3	-205.3	-311.5	49	SLE_RARA_1	59.1	289.3	71.1	51	SLE_RARA_1	62.0	-53.7	262.4
		53.3	-205.3	-311.5			59.1	289.3	71.1			62.0	-53.7	262.4
45	SLE_RARA_2	27.3	-36.8	-131.6	49	SLE_RARA_2	29.8	166.1	33.0	51	SLE_RARA_2	31.1	13.7	115.2
		27.3	-36.8	-131.6			29.8	166.1	33.0			31.1	13.7	115.2
45	SLE_FREQ_1	59.9	-203.5	-310.4	49	SLE_FREQ_1	65.7	286.6	72.2	51	SLE_FREQ_1	68.6	-58.6	263.5
		59.9	-203.5	-310.4			65.7	286.6	72.2			68.6	-58.6	263.5
45	SLE_FREQ_2	33.9	-34.9	-130.5	49	SLE_FREQ_2	36.4	163.4	34.1	51	SLE_FREQ_2	37.7	8.7	116.3
		33.9	-34.9	-130.5			36.4	163.4	34.1			37.7	8.7	116.3
45	SLE_QP	-0.4	-44.6	-136.2	49	SLE_QP	2.1	177.4	28.3	51	SLE_QP	3.4	34.5	110.6
		-0.4	-44.6	-136.2			2.1	177.4	28.3			3.4	34.5	110.6

#### 4.10.3.6 Verifiche

##### 4.10.3.6.1 Piedritti

I piedritti, con riferimento alle sezioni di verifica, risultano così armati:

Sezione		Armatura verticale		Armatura orizzontale	
PDS	1.00x2.50	$\phi 24/10$ (lato interno)	$\phi 24/10$ (lato esterno)	$\phi 18/20$ (lato interno)	$\phi 18/20$ (lato esterno)
PDI	1.00x2.50	$\phi 24/10$ (lato interno)	$\phi 24/10$ (lato esterno)	$\phi 18/20$ (lato interno)	$\phi 18/20$ (lato esterno)
PSS	1.00X0.50	$\phi 24/10$ (lato interno)	$\phi 24/20$ (lato interno)	$\phi 18/20$ (lato interno)	$\phi 18/20$ (lato interno)

 <b>ITALFERR</b> GRUPPO FERROVIE DELLO STATO ITALIANE	<b>DIRETTRICE FERROVIARIA MESSINA – CATANIA – PALERMO</b> <b>NUOVO COLLEGAMENTO PALERMO – CATANIA</b> <b>TRATTA LERCARA DIR. – CALTANISSETTA XIRBI (LOTTO 3)</b> <b>VI10 – Viadotto Singolo Binario</b>					
	RELAZIONE DI CALCOLO SPALLA B	COMMESSA <b>RS3T</b>	LOTTO <b>30 D 09</b>	CODIFICA <b>CL</b>	DOCUMENTO <b>VI1004 001</b>	REV. <b>B</b>

PCI	1.00X1.00	$\phi 24/20$ (lato interno)	$\phi 24/20$ (lato interno)	$\phi 18/20$ (lato interno)	$\phi 18/20$ (lato interno)
PSI	1.00X2.10	$\phi 24/10$ (lato interno)	$\phi 24/10$ (lato esterno)	$\phi 18/20$ (lato interno)	$\phi 18/20$ (lato esterno)

**Tabella 4-1 - Riepilogo armature piedritti**

### Verifica a pressoflessione dei piedritti

Si riporta l'output della verifica a pressoflessione eseguita con il software RC-SEC delle sezioni precedentemente indicate

#### **DATI GENERALI SEZIONE GENERICA IN C.A.** **NOME SEZIONE: PDS\_VI10\_SPB**

Descrizione Sezione:	
Metodo di calcolo resistenza:	Resistenze agli Stati Limite Ultimi
Tipologia sezione:	Sezione generica di Pilastro
Normativa di riferimento:	N.T.C.
Percorso sollecitazione:	A Sforzo Norm. costante
Condizioni Ambientali:	Molto aggressive
Riferimento Sforzi assegnati:	Assi x,y principali d'inerzia
Riferimento alla sismicità:	Zona non sismica

#### **CARATTERISTICHE DI RESISTENZA DEI MATERIALI IMPIEGATI**

CALCESTRUZZO -	Classe:	C32/40
	Resis. compr. di progetto fcd:	18.810 MPa
	Def.unit. max resistenza ec2:	0.0020
	Def.unit. ultima ecu:	0.0035
	Diagramma tensione-deformaz.:	Parabola-Rettangolo
	Modulo Elastico Normale Ec:	33643.0 MPa
	Resis. media a trazione fctm:	2.120 MPa
	Coeff. Omogen. S.L.E.:	15.00
	Coeff. Omogen. S.L.E.:	15.00
	Sc limite S.L.E. comb. Frequenti:	192.00 daN/cm <sup>2</sup>
	Ap.Fessure limite S.L.E. comb. Frequenti:	0.200 mm
	Sc limite S.L.E. comb. Q.Permanenti:	0.00 Mpa
	Ap.Fess.limite S.L.E. comb. Q.Perm.:	0.200 mm
	ACCIAIO -	Tipo:
Resist. caratt. snervam. fyk:		450.00 MPa
Resist. caratt. rottura ftk:		450.00 MPa
Resist. snerv. di progetto fyd:		391.30 MPa
Resist. ultima di progetto ftd:		391.30 MPa

RELAZIONE DI CALCOLO SPALLA B

COMMESSA	LOTTO	CODIFICA	DOCUMENTO	REV.	FOGLIO
RS3T	30 D 09	CL	VI1004 001	B	75 di 121

Deform. ultima di progetto Epu:	0.068
Modulo Elastico Ef	2000000 daN/cm <sup>2</sup>
Diagramma tensione-deformaz.:	Bilineare finito
Coeff. Aderenza istantaneo $\beta_1 \cdot \beta_2$ :	1.00
Coeff. Aderenza differito $\beta_1 \cdot \beta_2$ :	0.50
Sf limite S.L.E. Comb. Rare:	360.00 MPa

**CARATTERISTICHE DOMINIO CONGLOMERATO**

Forma del Dominio: Poligonale  
Classe Conglomerato: C32/40

N° vertice:	X [cm]	Y [cm]
1	-50.0	-125.0
2	-50.0	125.0
3	50.0	125.0
4	50.0	-125.0

**DATI BARRE ISOLATE**

N° Barra	X [cm]	Y [cm]	DiamØ [mm]
1	-41.2	115.7	24
2	-41.2	-115.7	24
3	41.2	115.7	24
4	41.2	-115.7	24

**DATI GENERAZIONI LINEARI DI BARRE**

N° Gen. Numero assegnato alla singola generazione lineare di barre  
N° Barra Ini. Numero della barra iniziale cui si riferisce la generazione  
N° Barra Fin. Numero della barra finale cui si riferisce la generazione  
N° Barre Numero di barre generate equidistanti cui si riferisce la generazione  
Ø Diametro in mm delle barre della generazione

N° Gen.	N° Barra Ini.	N° Barra Fin.	N° Barre	Ø
1	1	3	8	24
2	2	4	8	24

**CALCOLO DI RESISTENZA - SFORZI PER OGNI COMBINAZIONE ASSEGNATA**

N Sforzo normale [kN] applicato nel Baric. (+ se di compressione)  
Mx Momento flettente [kNm] intorno all'asse x princ. d'inerzia  
con verso positivo se tale da comprimere il lembo sup. della sez.  
My Momento flettente [kNm] intorno all'asse y princ. d'inerzia  
con verso positivo se tale da comprimere il lembo destro della sez.  
Vy Componente del Taglio [kN] parallela all'asse princ. d'inerzia y  
Vx Componente del Taglio [kN] parallela all'asse princ. d'inerzia x

N° Comb.	N	Mx	My	Vy	Vx
1	591.90	-444.30	0.00	0.00	0.00
2	591.90	-444.30	0.00	0.00	0.00
3	290.10	-122.20	0.00	0.00	0.00

RELAZIONE DI CALCOLO SPALLA B

COMMESSA	LOTTO	CODIFICA	DOCUMENTO	REV.	FOGLIO
RS3T	30 D 09	CL	VI1004 001	B	76 di 121

4	290.10	-122.20	0.00	0.00	0.00
5	290.10	-122.20	0.00	0.00	0.00
6	290.10	-122.20	0.00	0.00	0.00
7	177.00	-119.00	0.00	0.00	0.00
8	247.90	-211.60	0.00	0.00	0.00
9	177.00	-119.00	0.00	0.00	0.00
10	247.90	-211.60	0.00	0.00	0.00
11	186.70	-131.60	0.00	0.00	0.00
12	238.70	-199.40	0.00	0.00	0.00
13	186.70	-131.60	0.00	0.00	0.00
14	238.70	-199.40	0.00	0.00	0.00

**COMB. RARE (S.L.E.) - SFORZI PER OGNI COMBINAZIONE ASSEGNATA**

N Sforzo normale [kN] applicato nel Baricentro (+ se di compressione)  
Mx Momento flettente [kNm] intorno all'asse x princ. d'inerzia (tra parentesi Mom.Fessurazione)  
con verso positivo se tale da comprimere il lembo superiore della sezione  
My Momento flettente [kNm] intorno all'asse y princ. d'inerzia (tra parentesi Mom.Fessurazione)  
con verso positivo se tale da comprimere il lembo destro della sezione

N°Comb.	N	Mx	My
1	419.80	-320.90	0.00
2	217.70	-99.80	0.00

**COMB. FREQUENTI (S.L.E.) - SFORZI PER OGNI COMBINAZIONE ASSEGNATA**

N Sforzo normale [kN] applicato nel Baricentro (+ se di compressione)  
Mx Momento flettente [kNm] intorno all'asse x princ. d'inerzia (tra parentesi Mom.Fessurazione)  
con verso positivo se tale da comprimere il lembo superiore della sezione  
My Momento flettente [kNm] intorno all'asse y princ. d'inerzia (tra parentesi Mom.Fessurazione)  
con verso positivo se tale da comprimere il lembo destro della sezione

N°Comb.	N	Mx	My
1	421.00	-321.10 (-6144.73)	0.00 (0.00)
2	218.90	-100.00 (-177555.75)	0.00 (0.00)

**COMB. QUASI PERMANENTI (S.L.E.) - SFORZI PER OGNI COMBINAZIONE ASSEGNATA**

N Sforzo normale [kN] applicato nel Baricentro (+ se di compressione)  
Mx Momento flettente [kNm] intorno all'asse x princ. d'inerzia (tra parentesi Mom.Fessurazione)  
con verso positivo se tale da comprimere il lembo superiore della sezione  
My Momento flettente [kNm] intorno all'asse y princ. d'inerzia (tra parentesi Mom.Fessurazione)  
con verso positivo se tale da comprimere il lembo destro della sezione

N°Comb.	N	Mx	My
1	212.60	-98.90 (-78895.72)	0.00 (0.00)

**RISULTATI DEL CALCOLO**

**Sezione verificata per tutte le combinazioni assegnate**

Copriferro netto minimo barre longitudinali: 7.6 cm  
Interferro netto minimo barre longitudinali: 6.8 cm

RELAZIONE DI CALCOLO SPALLA B

COMMESSA	LOTTO	CODIFICA	DOCUMENTO	REV.	FOGLIO
RS3T	30 D 09	CL	VI1004 001	B	77 di 121

**VERIFICHE DI RESISTENZA IN PRESSO-TENSO FLESSIONE ALLO STATO LIMITE ULTIMO**

Ver	S = combinazione verificata / N = combin. non verificata
N	Sforzo normale assegnato [kN] nel baricentro B sezione cls.(positivo se di compressione)
Mx	Componente del momento assegnato [kNm] riferito all'asse x princ. d'inerzia
My	Componente del momento assegnato [kNm] riferito all'asse y princ. d'inerzia
N Res	Sforzo normale resistente [kN] nel baricentro B sezione cls.(positivo se di compress.)
Mx Res	Momento flettente resistente [kNm] riferito all'asse x princ. d'inerzia
My Res	Momento flettente resistente [kNm] riferito all'asse y princ. d'inerzia
Mis.Sic.	Misura sicurezza = rapporto vettoriale tra (N r,Mx Res,My Res) e (N,Mx,My) Verifica positiva se tale rapporto risulta >=1.000
As Totale	Area totale barre longitudinali [cm <sup>2</sup> ]. [Tra parentesi il valore minimo di normativa]

N°Comb	Ver	N	Mx	My	N Res	Mx Res	My Res	Mis.Sic.	As Totale
1	S	591.90	-444.30	0.00	591.92	-4860.00	0.00	10.94	90.5(75.0)
2	S	591.90	-444.30	0.00	591.92	-4860.00	0.00	10.94	90.5(75.0)
3	S	290.10	-122.20	0.00	289.86	-4510.11	0.00	36.91	90.5(75.0)
4	S	290.10	-122.20	0.00	289.86	-4510.11	0.00	36.91	90.5(75.0)
5	S	290.10	-122.20	0.00	289.86	-4510.11	0.00	36.91	90.5(75.0)
6	S	290.10	-122.20	0.00	289.86	-4510.11	0.00	36.91	90.5(75.0)
7	S	177.00	-119.00	0.00	177.08	-4379.27	0.00	36.80	90.5(75.0)
8	S	247.90	-211.60	0.00	248.16	-4461.76	0.00	21.09	90.5(75.0)
9	S	177.00	-119.00	0.00	177.08	-4379.27	0.00	36.80	90.5(75.0)
10	S	247.90	-211.60	0.00	248.16	-4461.76	0.00	21.09	90.5(75.0)
11	S	186.70	-131.60	0.00	186.53	-4390.25	0.00	33.36	90.5(75.0)
12	S	238.70	-199.40	0.00	238.70	-4450.78	0.00	22.32	90.5(75.0)
13	S	186.70	-131.60	0.00	186.53	-4390.25	0.00	33.36	90.5(75.0)
14	S	238.70	-199.40	0.00	238.70	-4450.78	0.00	22.32	90.5(75.0)

**METODO AGLI STATI LIMITE ULTIMI - DEFORMAZIONI UNITARIE ALLO STATO ULTIMO**

ec max	Deform. unit. massima del conglomerato a compressione
Xc max	Ascissa in cm della fibra corrisp. a ec max (sistema rif. X,Y,O sez.)
Yc max	Ordinata in cm della fibra corrisp. a ec max (sistema rif. X,Y,O sez.)
es min	Deform. unit. minima nell'acciaio (negativa se di trazione)
Xs min	Ascissa in cm della barra corrisp. a es min (sistema rif. X,Y,O sez.)
Ys min	Ordinata in cm della barra corrisp. a es min (sistema rif. X,Y,O sez.)
es max	Deform. unit. massima nell'acciaio (positiva se di compress.)
Xs max	Ascissa in cm della barra corrisp. a es max (sistema rif. X,Y,O sez.)
Ys max	Ordinata in cm della barra corrisp. a es max (sistema rif. X,Y,O sez.)

N°Comb	ec max	Xc max	Yc max	es min	Xs min	Ys min	es max	Xs max	Ys max
1	0.00341	-50.0	-125.0	0.00067	-41.2	-115.7	-0.06750	-41.2	115.7
2	0.00341	-50.0	-125.0	0.00067	-41.2	-115.7	-0.06750	-41.2	115.7
3	0.00321	-50.0	-125.0	0.00048	-41.2	-115.7	-0.06750	-41.2	115.7
4	0.00321	-50.0	-125.0	0.00048	-41.2	-115.7	-0.06750	-41.2	115.7
5	0.00321	-50.0	-125.0	0.00048	-41.2	-115.7	-0.06750	-41.2	115.7
6	0.00321	-50.0	-125.0	0.00048	-41.2	-115.7	-0.06750	-41.2	115.7
7	0.00313	-50.0	-125.0	0.00040	-41.2	-115.7	-0.06750	-41.2	115.7
8	0.00318	-50.0	-125.0	0.00045	-41.2	-115.7	-0.06750	-41.2	115.7
9	0.00313	-50.0	-125.0	0.00040	-41.2	-115.7	-0.06750	-41.2	115.7
10	0.00318	-50.0	-125.0	0.00045	-41.2	-115.7	-0.06750	-41.2	115.7
11	0.00314	-50.0	-125.0	0.00041	-41.2	-115.7	-0.06750	-41.2	115.7
12	0.00318	-50.0	-125.0	0.00044	-41.2	-115.7	-0.06750	-41.2	115.7
13	0.00314	-50.0	-125.0	0.00041	-41.2	-115.7	-0.06750	-41.2	115.7
14	0.00318	-50.0	-125.0	0.00044	-41.2	-115.7	-0.06750	-41.2	115.7

### POSIZIONE ASSE NEUTRO PER OGNI COMB. DI RESISTENZA

a, b, c      Coeff. a, b, c nell'eq. dell'asse neutro  $aX+bY+c=0$  nel rif. X,Y,O gen.  
x/d          Rapp. di duttilità (travi e solette)[§ 4.1.2.1.1 NTC]: deve essere < 0.45  
C.Rid.        Coeff. di riduz. momenti per sola flessione in travi continue

N°Comb	a	b	c	x/d	C.Rid.
1	0.000000000	-0.000294610	-0.033413676	----	----
2	0.000000000	-0.000294610	-0.033413676	----	----
3	0.000000000	-0.000293764	-0.033511448	----	----
4	0.000000000	-0.000293764	-0.033511448	----	----
5	0.000000000	-0.000293764	-0.033511448	----	----
6	0.000000000	-0.000293764	-0.033511448	----	----
7	0.000000000	-0.000293452	-0.033547641	----	----
8	0.000000000	-0.000293650	-0.033524727	----	----
9	0.000000000	-0.000293452	-0.033547641	----	----
10	0.000000000	-0.000293650	-0.033524727	----	----
11	0.000000000	-0.000293479	-0.033544516	----	----
12	0.000000000	-0.000293624	-0.033527722	----	----
13	0.000000000	-0.000293479	-0.033544516	----	----
14	0.000000000	-0.000293624	-0.033527722	----	----

### COMBINAZIONI RARE IN ESERCIZIO - MASSIME TENSIONI NORMALI ED APERTURA FESSURE (NTC/EC2)

Ver                      S = comb. verificata/ N = comb. non verificata  
Sc max                Massima tensione (positiva se di compressione) nel conglomerato [Mpa]  
Xc max, Yc max      Ascissa, Ordinata [cm] del punto corrisp. a Sc max (sistema rif. X,Y,O)  
Sf min                Minima tensione (negativa se di trazione) nell'acciaio [Mpa]  
Xs min, Ys min      Ascissa, Ordinata [cm] della barra corrisp. a Sf min (sistema rif. X,Y,O)  
Ac eff.                Area di calcestruzzo [cm<sup>2</sup>] in zona tesa considerata aderente alle barre  
As eff.                Area barre [cm<sup>2</sup>] in zona tesa considerate efficaci per l'apertura delle fessure

N°Comb	Ver	Sc max	Xc max	Yc max	Sf min	Xs min	Ys min	Ac eff.	As eff.
1	S	0.47	-50.0	-125.0	-2.8	32.0	115.7	2350	45.2
2	S	0.17	-50.0	-125.0	0.1	-13.7	115.7	0	0.0

### COMBINAZIONI FREQUENTI IN ESERCIZIO - MASSIME TENSIONI NORMALI ED APERTURA FESSURE (NTC/EC2)

N°Comb	Ver	Sc max	Xc max	Yc max	Sf min	Xs min	Ys min	Ac eff.	As eff.
1	S	0.47	-50.0	-125.0	-2.8	41.2	115.7	2350	45.2
2	S	0.17	-50.0	-125.0	0.1	41.2	115.7	0	0.0

### COMBINAZIONI FREQUENTI IN ESERCIZIO - APERTURA FESSURE [§ 7.3.4 EC2]

Ver.                      La sezione viene assunta sempre fessurata anche nel caso in cui la trazione minima del calcestruzzo sia inferiore a  $f_{ctm}$   
Esito della verifica  
e1                      Massima deformazione unitaria di trazione nel calcestruzzo (trazione -) valutata in sezione fessurata  
e2                      Minima deformazione unitaria di trazione nel calcestruzzo (trazione -) valutata in sezione fessurata  
k1                      = 0.8 per barre ad aderenza migliorata [eq.(7.11)EC2]  
kt                      = 0.4 per comb. quasi permanenti / = 0.6 per comb.frequenti [cfr. eq.(7.9)EC2]  
k2                      = 0.5 per flessione;  $=(e1 + e2)/(2 \cdot e1)$  per trazione eccentrica [eq.(7.13)EC2]  
k3                      = 3.400 Coeff. in eq.(7.11) come da annessi nazionali  
k4                      = 0.425 Coeff. in eq.(7.11) come da annessi nazionali  
Ø                      Diametro [mm] equivalente delle barre tese comprese nell'area efficace Ac eff [eq.(7.11)EC2]  
Cf                      Copriferro [mm] netto calcolato con riferimento alla barra più tesa  
e sm - e cm        Differenza tra le deformazioni medie di acciaio e calcestruzzo [(7.8)EC2 e (C4.1.7)NTC]

RELAZIONE DI CALCOLO SPALLA B

COMMESSA	LOTTO	CODIFICA	DOCUMENTO	REV.	FOGLIO
RS3T	30 D 09	CL	VI1004 001	B	79 di 121

sr max Tra parentesi: valore minimo =  $0.6 S_{max} / E_s$  [(7.9)EC2 e (C4.1.8)NTC]  
 wk Massima distanza tra le fessure [mm]  
 Mx fess. Apertura fessure in mm calcolata =  $sr \max * (e_{sm} - e_{cm})$  [(7.8)EC2 e (C4.1.7)NTC]. Valore limite tra parentesi  
 My fess. Componente momento di prima fessurazione intorno all'asse X [kNm]  
 Componente momento di prima fessurazione intorno all'asse Y [kNm]

Comb.	Ver	e1	e2	k2	Ø	Cf	e sm - e cm	sr max	wk	Mx fess	My fess
1	S	-0.00002	0	0.500	24.0	76	0.00001 (0.00001)	470	0.004 (0.20)	-6144.73	0.00
2	S	0.00000	0	0.500	24.0	76	0.00001 (0.00001)	0	0.000 (0.20)	-177555.75	0.00

**COMBINAZIONI QUASI PERMANENTI IN ESERCIZIO - MASSIME TENSIONI NORMALI ED APERTURA FESSURE (NTC/EC2)**

N°Comb	Ver	Sc max	Xc max	Yc max	Sf min	Xs min	Ys min	Ac eff.	As eff.
1	S	0.16	-50.0	-125.0	0.1	32.0	115.7	0	0.0

**COMBINAZIONI QUASI PERMANENTI IN ESERCIZIO - APERTURA FESSURE [§ 7.3.4 EC2]**

Comb.	Ver	e1	e2	k2	Ø	Cf	e sm - e cm	sr max	wk	Mx fess	My fess
1	S	0.00000	0	0.500	24.0	81	0.00001 (0.00001)	0	0.000 (0.20)	-78895.72	0.00

**DATI GENERALI SEZIONE GENERICA IN C.A.**  
**NOME SEZIONE: PDI\_VI10\_SPB**

Descrizione Sezione:  
 Metodo di calcolo resistenza: Resistenze agli Stati Limite Ultimi  
 Tipologia sezione: Sezione generica di Pilastro  
 Normativa di riferimento: N.T.C.  
 Percorso sollecitazione: A Sforzo Norm. costante  
 Condizioni Ambientali: Molto aggressive  
 Riferimento Sforzi assegnati: Assi x,y principali d'inerzia  
 Riferimento alla sismicità: Zona non sismica

**CARATTERISTICHE DI RESISTENZA DEI MATERIALI IMPIEGATI**

CALCESTRUZZO -	Classe:	C32/40
	Resis. compr. di progetto fcd:	18.810 MPa
	Def.unit. max resistenza ec2:	0.0020
	Def.unit. ultima ecu:	0.0035
	Diagramma tensione-deformaz.:	Parabola-Rettangolo
	Modulo Elastico Normale Ec:	33643.0 MPa
	Resis. media a trazione fctm:	2.120 MPa
	Coeff. Omogen. S.L.E.:	15.00
	Coeff. Omogen. S.L.E.:	15.00
	Sc limite S.L.E. comb. Frequenti:	192.00 daN/cm <sup>2</sup>
	Ap.Fessure limite S.L.E. comb. Frequenti:	0.200 mm
	Sc limite S.L.E. comb. Q.Permanenti:	0.00 Mpa
	Ap.Fess.limite S.L.E. comb. Q.Perm.:	0.200 mm
	ACCIAIO -	Tipo:
Resist. caratt. snervam. fyk:		450.00 MPa
Resist. caratt. rottura ftk:		450.00 MPa
Resist. snerv. di progetto fyd:		391.30 MPa

Resist. ultima di progetto ftd:	391.30	MPa
Deform. ultima di progetto Epu:	0.068	
Modulo Elastico Ef	2000000	daN/cm <sup>2</sup>
Diagramma tensione-deformaz.:	Bilineare finito	
Coeff. Aderenza istantaneo $\beta_1 * \beta_2$ :	1.00	
Coeff. Aderenza differito $\beta_1 * \beta_2$ :	0.50	
Sf limite S.L.E. Comb. Rare:	360.00	MPa

### CARATTERISTICHE DOMINIO CONGLOMERATO

Forma del Dominio: Poligonale  
Classe Conglomerato: C32/40

N° vertice:	X [cm]	Y [cm]
1	-50.0	-125.0
2	-50.0	125.0
3	50.0	125.0
4	50.0	-125.0

### DATI BARRE ISOLATE

N° Barra	X [cm]	Y [cm]	DiamØ [mm]
1	-41.2	115.7	24
2	-41.2	-115.7	24
3	41.2	115.7	24
4	41.2	-115.7	24

### DATI GENERAZIONI LINEARI DI BARRE

N° Gen. Numero assegnato alla singola generazione lineare di barre  
N° Barra Ini. Numero della barra iniziale cui si riferisce la generazione  
N° Barra Fin. Numero della barra finale cui si riferisce la generazione  
N° Barre Numero di barre generate equidistanti cui si riferisce la generazione  
Ø Diametro in mm delle barre della generazione

N° Gen.	N° Barra Ini.	N° Barra Fin.	N° Barre	Ø
1	1	3	8	24
2	2	4	8	24

### CALCOLO DI RESISTENZA - SFORZI PER OGNI COMBINAZIONE ASSEGNATA

N Sforzo normale [kN] applicato nel Baric. (+ se di compressione)  
Mx Momento flettente [kNm] intorno all'asse x princ. d'inerzia con verso positivo se tale da comprimere il lembo sup. della sez.  
My Momento flettente [kNm] intorno all'asse y princ. d'inerzia con verso positivo se tale da comprimere il lembo destro della sez.  
Vy Componente del Taglio [kN] parallela all'asse princ. d'inerzia y  
Vx Componente del Taglio [kN] parallela all'asse princ. d'inerzia x

N° Comb.	N	Mx	My	Vy	Vx
1	1311.90	411.40	0.00	0.00	0.00
2	1311.90	411.40	0.00	0.00	0.00



RELAZIONE DI CALCOLO SPALLA B

COMMESSA	LOTTO	CODIFICA	DOCUMENTO	REV.	FOGLIO
RS3T	30 D 09	CL	VI1004 001	B	81 di 121

3	1010.00	32.40	0.00	0.00	0.00
4	1010.00	32.40	0.00	0.00	0.00
5	1010.00	32.40	0.00	0.00	0.00
6	1010.00	32.40	0.00	0.00	0.00
7	701.20	2052.30	0.00	0.00	0.00
8	790.30	-2045.50	0.00	0.00	0.00
9	701.20	2052.30	0.00	0.00	0.00
10	790.30	-2045.50	0.00	0.00	0.00
11	699.20	642.90	0.00	0.00	0.00
12	792.80	-627.60	0.00	0.00	0.00
13	699.20	642.90	0.00	0.00	0.00
14	792.80	-627.60	0.00	0.00	0.00

**COMB. RARE (S.L.E.) - SFORZI PER OGNI COMBINAZIONE ASSEGNATA**

N	Sforzo normale [kN] applicato nel Baricentro (+ se di compressione)
Mx	Momento flettente [kNm] intorno all'asse x princ. d'inerzia (tra parentesi Mom.Fessurazione) con verso positivo se tale da comprimere il lembo superiore della sezione
My	Momento flettente [kNm] intorno all'asse y princ. d'inerzia (tra parentesi Mom.Fessurazione) con verso positivo se tale da comprimere il lembo destro della sezione

N°Comb.	N	Mx	My
1	953.10	134.30	0.00
2	751.00	130.00	0.00

**COMB. FREQUENTI (S.L.E.) - SFORZI PER OGNI COMBINAZIONE ASSEGNATA**

N	Sforzo normale [kN] applicato nel Baricentro (+ se di compressione)
Mx	Momento flettente [kNm] intorno all'asse x princ. d'inerzia (tra parentesi Mom.Fessurazione) con verso positivo se tale da comprimere il lembo superiore della sezione
My	Momento flettente [kNm] intorno all'asse y princ. d'inerzia (tra parentesi Mom.Fessurazione) con verso positivo se tale da comprimere il lembo destro della sezione

N°Comb.	N	Mx	My
1	954.30	185.70 (-6144.73)	0.00 (0.00)
2	752.20	181.40 (-177555.75)	0.00 (0.00)

**COMB. QUASI PERMANENTI (S.L.E.) - SFORZI PER OGNI COMBINAZIONE ASSEGNATA**

N	Sforzo normale [kN] applicato nel Baricentro (+ se di compressione)
Mx	Momento flettente [kNm] intorno all'asse x princ. d'inerzia (tra parentesi Mom.Fessurazione) con verso positivo se tale da comprimere il lembo superiore della sezione
My	Momento flettente [kNm] intorno all'asse y princ. d'inerzia (tra parentesi Mom.Fessurazione) con verso positivo se tale da comprimere il lembo destro della sezione

N°Comb.	N	Mx	My
1	745.90	-85.50 (-78895.72)	0.00 (0.00)

**RISULTATI DEL CALCOLO**

**Sezione verificata per tutte le combinazioni assegnate**

Copriferro netto minimo barre longitudinali:	7.6 cm
Interferro netto minimo barre longitudinali:	6.8 cm

RELAZIONE DI CALCOLO SPALLA B

COMMESSA	LOTTO	CODIFICA	DOCUMENTO	REV.	FOGLIO
RS3T	30 D 09	CL	VI1004 001	B	82 di 121

**VERIFICHE DI RESISTENZA IN PRESSO-TENSO FLESSIONE ALLO STATO LIMITE ULTIMO**

Ver	S = combinazione verificata / N = combin. non verificata
N	Sforzo normale assegnato [kN] nel baricentro B sezione cls.(positivo se di compressione)
Mx	Componente del momento assegnato [kNm] riferito all'asse x princ. d'inerzia
My	Componente del momento assegnato [kNm] riferito all'asse y princ. d'inerzia
N Res	Sforzo normale resistente [kN] nel baricentro B sezione cls.(positivo se di compress.)
Mx Res	Momento flettente resistente [kNm] riferito all'asse x princ. d'inerzia
My Res	Momento flettente resistente [kNm] riferito all'asse y princ. d'inerzia
Mis.Sic.	Misura sicurezza = rapporto vettoriale tra (N r,Mx Res,My Res) e (N,Mx,My) Verifica positiva se tale rapporto risulta >=1.000
As Totale	Area totale barre longitudinali [cm <sup>2</sup> ]. [Tra parentesi il valore minimo di normativa]

N°Comb	Ver	N	Mx	My	N Res	Mx Res	My Res	Mis.Sic.	As Totale
1	S	1311.90	411.40	0.00	1311.71	5689.21	0.00	13.83	90.5(75.0)
2	S	1311.90	411.40	0.00	1311.71	5689.21	0.00	13.83	90.5(75.0)
3	S	1010.00	32.40	0.00	1009.84	5342.32	0.00	164.89	90.5(75.0)
4	S	1010.00	32.40	0.00	1009.84	5342.32	0.00	164.89	90.5(75.0)
5	S	1010.00	32.40	0.00	1009.84	5342.32	0.00	164.89	90.5(75.0)
6	S	1010.00	32.40	0.00	1009.84	5342.32	0.00	164.89	90.5(75.0)
7	S	701.20	2052.30	0.00	700.90	4986.05	0.00	2.43	90.5(75.0)
8	S	790.30	-2045.50	0.00	790.04	-5088.95	0.00	2.49	90.5(75.0)
9	S	701.20	2052.30	0.00	700.90	4986.05	0.00	2.43	90.5(75.0)
10	S	790.30	-2045.50	0.00	790.04	-5088.95	0.00	2.49	90.5(75.0)
11	S	699.20	642.90	0.00	699.26	4984.16	0.00	7.75	90.5(75.0)
12	S	792.80	-627.60	0.00	793.04	-5092.41	0.00	8.11	90.5(75.0)
13	S	699.20	642.90	0.00	699.26	4984.16	0.00	7.75	90.5(75.0)
14	S	792.80	-627.60	0.00	793.04	-5092.41	0.00	8.11	90.5(75.0)

**METODO AGLI STATI LIMITE ULTIMI - DEFORMAZIONI UNITARIE ALLO STATO ULTIMO**

ec max	Deform. unit. massima del conglomerato a compressione
Xc max	Ascissa in cm della fibra corrisp. a ec max (sistema rif. X,Y,O sez.)
Yc max	Ordinata in cm della fibra corrisp. a ec max (sistema rif. X,Y,O sez.)
es min	Deform. unit. minima nell'acciaio (negativa se di trazione)
Xs min	Ascissa in cm della barra corrisp. a es min (sistema rif. X,Y,O sez.)
Ys min	Ordinata in cm della barra corrisp. a es min (sistema rif. X,Y,O sez.)
es max	Deform. unit. massima nell'acciaio (positiva se di compress.)
Xs max	Ascissa in cm della barra corrisp. a es max (sistema rif. X,Y,O sez.)
Ys max	Ordinata in cm della barra corrisp. a es max (sistema rif. X,Y,O sez.)

N°Comb	ec max	Xc max	Yc max	es min	Xs min	Ys min	es max	Xs max	Ys max
1	0.00350	-50.0	125.0	0.00111	-41.2	115.7	-0.05830	-41.2	-115.7
2	0.00350	-50.0	125.0	0.00111	-41.2	115.7	-0.05830	-41.2	-115.7
3	0.00350	-50.0	125.0	0.00094	-41.2	115.7	-0.06285	41.2	-115.7
4	0.00350	-50.0	125.0	0.00094	-41.2	115.7	-0.06285	41.2	-115.7
5	0.00350	-50.0	125.0	0.00094	-41.2	115.7	-0.06285	41.2	-115.7
6	0.00350	-50.0	125.0	0.00094	-41.2	115.7	-0.06285	41.2	-115.7
7	0.00349	-50.0	125.0	0.00074	-41.2	115.7	-0.06750	-41.2	-115.7
8	0.00350	-50.0	-125.0	0.00080	-41.2	-115.7	-0.06638	-41.2	115.7
9	0.00349	-50.0	125.0	0.00074	-41.2	115.7	-0.06750	-41.2	-115.7
10	0.00350	-50.0	-125.0	0.00080	-41.2	-115.7	-0.06638	-41.2	115.7
11	0.00349	-50.0	125.0	0.00074	-41.2	115.7	-0.06750	-41.2	-115.7
12	0.00350	-50.0	-125.0	0.00080	-41.2	-115.7	-0.06633	-41.2	115.7
13	0.00349	-50.0	125.0	0.00074	-41.2	115.7	-0.06750	-41.2	-115.7
14	0.00350	-50.0	-125.0	0.00080	-41.2	-115.7	-0.06633	-41.2	115.7

### POSIZIONE ASSE NEUTRO PER OGNI COMB. DI RESISTENZA

a, b, c           Coeff. a, b, c nell'eq. dell'asse neutro  $aX+bY+c=0$  nel rif. X,Y,O gen.  
x/d               Rapp. di duttilità (travi e solette) [§ 4.1.2.1.2.1 NTC]: deve essere < 0.45  
C.Rid.            Coeff. di riduz. momenti per sola flessione in travi continue

N°Comb	a	b	c	x/d	C.Rid.
1	0.000000000	0.000256765	-0.028595564	----	----
2	0.000000000	0.000256765	-0.028595564	----	----
3	0.000000000	0.000275663	-0.030957870	----	----
4	0.000000000	0.000275663	-0.030957870	----	----
5	0.000000000	0.000275663	-0.030957870	----	----
6	0.000000000	0.000275663	-0.030957870	----	----
7	0.000000000	0.000294917	-0.033378134	----	----
8	0.000000000	-0.000290308	-0.032788551	----	----
9	0.000000000	0.000294917	-0.033378134	----	----
10	0.000000000	-0.000290308	-0.032788551	----	----
11	0.000000000	0.000294912	-0.033378655	----	----
12	0.000000000	-0.000290103	-0.032762827	----	----
13	0.000000000	0.000294912	-0.033378655	----	----
14	0.000000000	-0.000290103	-0.032762827	----	----

### COMBINAZIONI RARE IN ESERCIZIO - MASSIME TENSIONI NORMALI ED APERTURA FESSURE (NTC/EC2)

Ver                S = comb. verificata/ N = comb. non verificata  
Sc max            Massima tensione (positiva se di compressione) nel conglomerato [Mpa]  
Xc max, Yc max    Ascissa, Ordinata [cm] del punto corrisp. a Sc max (sistema rif. X,Y,O)  
Sf min            Minima tensione (negativa se di trazione) nell'acciaio [Mpa]  
Xs min, Ys min    Ascissa, Ordinata [cm] della barra corrisp. a Sf min (sistema rif. X,Y,O)  
Ac eff.            Area di calcestruzzo [cm²] in zona tesa considerata aderente alle barre  
As eff.            Area barre [cm²] in zona tesa considerate efficaci per l'apertura delle fessure

N°Comb	Ver	Sc max	Xc max	Yc max	Sf min	Xs min	Ys min	Ac eff.	As eff.
1	S	0.47	-50.0	125.0	3.9	32.0	-115.7	----	----
2	S	0.39	-50.0	125.0	2.8	32.0	-115.7	----	----

### COMBINAZIONI FREQUENTI IN ESERCIZIO - MASSIME TENSIONI NORMALI ED APERTURA FESSURE (NTC/EC2)

N°Comb	Ver	Sc max	Xc max	Yc max	Sf min	Xs min	Ys min	Ac eff.	As eff.
1	S	0.52	-50.0	125.0	3.3	32.0	-115.7	----	----
2	S	0.44	-50.0	125.0	2.2	32.0	-115.7	----	----

### COMBINAZIONI FREQUENTI IN ESERCIZIO - APERTURA FESSURE [§ 7.3.4 EC2]

La sezione viene assunta sempre fessurata anche nel caso in cui la trazione minima del calcestruzzo sia inferiore a  $f_{ctm}$

Ver.                Esito della verifica  
e1                Massima deformazione unitaria di trazione nel calcestruzzo (trazione -) valutata in sezione fessurata  
e2                Minima deformazione unitaria di trazione nel calcestruzzo (trazione -) valutata in sezione fessurata  
k1                = 0.8 per barre ad aderenza migliorata [eq.(7.11)EC2]  
kt                = 0.4 per comb. quasi permanenti / = 0.6 per comb. frequenti [cfr. eq.(7.9)EC2]  
k2                = 0.5 per flessione;  $=(e1 + e2)/(2 \cdot e1)$  per trazione eccentrica [eq.(7.13)EC2]  
k3                = 3.400 Coeff. in eq.(7.11) come da annessi nazionali  
k4                = 0.425 Coeff. in eq.(7.11) come da annessi nazionali  
Ø                Diametro [mm] equivalente delle barre tese comprese nell'area efficace Ac eff [eq.(7.11)EC2]

RELAZIONE DI CALCOLO SPALLA B

COMMESSA	LOTTO	CODIFICA	DOCUMENTO	REV.	FOGLIO
RS3T	30 D 09	CL	VI1004 001	B	84 di 121

Cf	Copriferro [mm] netto calcolato con riferimento alla barra più tesa
e sm - e cm	Differenza tra le deformazioni medie di acciaio e calcestruzzo [(7.8)EC2 e (C4.1.7)NTC] Tra parentesi: valore minimo = 0.6 Smax / Es [(7.9)EC2 e (C4.1.8)NTC]
sr max	Massima distanza tra le fessure [mm]
wk	Apertura fessure in mm calcolata = sr max*(e_sm - e_cm) [(7.8)EC2 e (C4.1.7)NTC]. Valore limite tra parentesi
Mx fess.	Componente momento di prima fessurazione intorno all'asse X [kNm]
My fess.	Componente momento di prima fessurazione intorno all'asse Y [kNm]

Comb.	Ver	e1	e2	k2	Ø	Cf	e sm - e cm	sr max	wk	Mx fess	My fess
1	S	-0.00002	0	---	---	---	---	---	0.000 (0.20)	-6144.73	0.00
2	S	0.00000	0	---	---	---	---	---	0.000 (0.20)	-177555.75	0.00

**COMBINAZIONI QUASI PERMANENTI IN ESERCIZIO - MASSIME TENSIONI NORMALI ED APERTURA FESSURE (NTC/EC2)**

N°Comb	Ver	Sc max	Xc max	Yc max	Sf min	Xs min	Ys min	Ac eff.	As eff.
1	S	0.36	-50.0	-125.0	3.2	32.0	115.7	---	---

**COMBINAZIONI QUASI PERMANENTI IN ESERCIZIO - APERTURA FESSURE [§ 7.3.4 EC2]**

Comb.	Ver	e1	e2	k2	Ø	Cf	e sm - e cm	sr max	wk	Mx fess	My fess
1	S	0.00000	0	---	---	---	---	---	0.000 (0.20)	-78895.72	0.00

**DATI GENERALI SEZIONE GENERICA IN C.A.**  
**NOME SEZIONE: PCI\_VI10\_SPB**

Descrizione Sezione:	
Metodo di calcolo resistenza:	Resistenze agli Stati Limite Ultimi
Tipologia sezione:	Sezione generica di Pilastro
Normativa di riferimento:	N.T.C.
Percorso sollecitazione:	A Sforzo Norm. costante
Condizioni Ambientali:	Molto aggressive
Riferimento Sforzi assegnati:	Assi x,y principali d'inerzia
Riferimento alla sismicità:	Zona non sismica

**CARATTERISTICHE DI RESISTENZA DEI MATERIALI IMPIEGATI**

CALCESTRUZZO -	Classe:	C32/40
	Resis. compr. di progetto fcd:	18.810 MPa
	Def.unit. max resistenza ec2:	0.0020
	Def.unit. ultima ecu:	0.0035
	Diagramma tensione-deformaz.:	Parabola-Rettangolo
	Modulo Elastico Normale Ec:	33643.0 MPa
	Resis. media a trazione fctm:	2.120 MPa
	Coeff. Omogen. S.L.E.:	15.00
	Coeff. Omogen. S.L.E.:	15.00
	Sc limite S.L.E. comb. Frequenti:	192.00 daN/cm <sup>2</sup>
	Ap.Fessure limite S.L.E. comb. Frequenti:	0.200 mm
	Sc limite S.L.E. comb. Q.Permanenti:	0.00 Mpa
	Ap.Fess.limite S.L.E. comb. Q.Perm.:	0.200 mm
	ACCIAIO -	Tipo:
Resist. caratt. snervam. fyk:		450.00 MPa

Resist. caratt. rottura ftk:	450.00	MPa
Resist. snerv. di progetto fyd:	391.30	MPa
Resist. ultima di progetto ftd:	391.30	MPa
Deform. ultima di progetto Epu:	0.068	
Modulo Elastico Ef	2000000	daN/cm <sup>2</sup>
Diagramma tensione-deformaz.:	Bilineare finito	
Coeff. Aderenza istantaneo $\beta_1 \cdot \beta_2$ :	1.00	
Coeff. Aderenza differito $\beta_1 \cdot \beta_2$ :	0.50	
Sf limite S.L.E. Comb. Rare:	360.00	MPa

### CARATTERISTICHE DOMINIO CONGLOMERATO

Forma del Dominio: Poligonale  
Classe Conglomerato: C32/40

N°vertice:	X [cm]	Y [cm]
1	-50.0	-50.0
2	-50.0	50.0
3	50.0	50.0
4	50.0	-50.0

### DATI BARRE ISOLATE

N°Barra	X [cm]	Y [cm]	DiamØ[mm]
1	-41.2	40.7	24
2	-41.2	-40.7	24
3	41.2	40.7	24
4	41.2	-40.7	24

### DATI GENERAZIONI LINEARI DI BARRE

N°Gen. Numero assegnato alla singola generazione lineare di barre  
N°Barra Ini. Numero della barra iniziale cui si riferisce la generazione  
N°Barra Fin. Numero della barra finale cui si riferisce la generazione  
N°Barre Numero di barre generate equidistanti cui si riferisce la generazione  
Ø Diametro in mm delle barre della generazione

N°Gen.	N°Barra Ini.	N°Barra Fin.	N°Barre	Ø
1	1	3	3	24
2	2	4	3	24

### CALCOLO DI RESISTENZA - SFORZI PER OGNI COMBINAZIONE ASSEGNATA

N Sforzo normale [kN] applicato nel Baric. (+ se di compressione)  
Mx Momento flettente [kNm] intorno all'asse x princ. d'inerzia  
con verso positivo se tale da comprimere il lembo sup. della sez.  
My Momento flettente [kNm] intorno all'asse y princ. d'inerzia  
con verso positivo se tale da comprimere il lembo destro della sez.  
Vy Componente del Taglio [kN] parallela all'asse princ.d'inerzia y  
Vx Componente del Taglio [kN] parallela all'asse princ.d'inerzia x

N°Comb. N Mx My Vy Vx

RELAZIONE DI CALCOLO SPALLA B

COMMESSA	LOTTO	CODIFICA	DOCUMENTO	REV.	FOGLIO
RS3T	30 D 09	CL	VI1004 001	B	86 di 121

1	1008.90	-5.90	0.00	0.00	0.00
2	1008.90	-5.90	0.00	0.00	0.00
3	578.60	-14.80	0.00	0.00	0.00
4	578.60	-14.80	0.00	0.00	0.00
5	578.60	-14.80	0.00	0.00	0.00
6	578.60	-14.80	0.00	0.00	0.00
7	305.50	209.50	0.00	0.00	0.00
8	585.40	-235.00	0.00	0.00	0.00
9	305.50	209.50	0.00	0.00	0.00
10	585.40	-235.00	0.00	0.00	0.00
11	375.00	61.90	0.00	0.00	0.00
12	514.90	-86.90	0.00	0.00	0.00
13	375.00	61.90	0.00	0.00	0.00
14	514.90	-86.90	0.00	0.00	0.00

**COMB. RARE (S.L.E.) - SFORZI PER OGNI COMBINAZIONE ASSEGNATA**

N Sforzo normale [kN] applicato nel Baricentro (+ se di compressione)  
Mx Momento flettente [kNm] intorno all'asse x princ. d'inerzia (tra parentesi Mom.Fessurazione)  
con verso positivo se tale da comprimere il lembo superiore della sezione  
My Momento flettente [kNm] intorno all'asse y princ. d'inerzia (tra parentesi Mom.Fessurazione)  
con verso positivo se tale da comprimere il lembo destro della sezione

N°Comb.	N	Mx	My
1	743.80	1.60	0.00
2	455.90	20.50	0.00

**COMB. FREQUENTI (S.L.E.) - SFORZI PER OGNI COMBINAZIONE ASSEGNATA**

N Sforzo normale [kN] applicato nel Baricentro (+ se di compressione)  
Mx Momento flettente [kNm] intorno all'asse x princ. d'inerzia (tra parentesi Mom.Fessurazione)  
con verso positivo se tale da comprimere il lembo superiore della sezione  
My Momento flettente [kNm] intorno all'asse y princ. d'inerzia (tra parentesi Mom.Fessurazione)  
con verso positivo se tale da comprimere il lembo destro della sezione

N°Comb.	N	Mx	My
1	745.60	6.60 (-6144.73)	0.00 (0.00)
2	457.60	25.60 (-177555.75)	0.00 (0.00)

**COMB. QUASI PERMANENTI (S.L.E.) - SFORZI PER OGNI COMBINAZIONE ASSEGNATA**

N Sforzo normale [kN] applicato nel Baricentro (+ se di compressione)  
Mx Momento flettente [kNm] intorno all'asse x princ. d'inerzia (tra parentesi Mom.Fessurazione)  
con verso positivo se tale da comprimere il lembo superiore della sezione  
My Momento flettente [kNm] intorno all'asse y princ. d'inerzia (tra parentesi Mom.Fessurazione)  
con verso positivo se tale da comprimere il lembo destro della sezione

N°Comb.	N	Mx	My
1	448.50	-0.50 (-78895.72)	0.00 (0.00)

**RISULTATI DEL CALCOLO**

Sezione verificata per tutte le combinazioni assegnate

RELAZIONE DI CALCOLO SPALLA B

COMMESSA	LOTTO	CODIFICA	DOCUMENTO	REV.	FOGLIO
RS3T	30 D 09	CL	VI1004 001	B	87 di 121

Copriferro netto minimo barre longitudinali: 7.6 cm  
Interferro netto minimo barre longitudinali: 18.2 cm

**VERIFICHE DI RESISTENZA IN PRESSO-TENSO FLESSIONE ALLO STATO LIMITE ULTIMO**

Ver S = combinazione verificata / N = combin. non verificata  
N Sforzo normale assegnato [kN] nel baricentro B sezione cls.(positivo se di compressione)  
Mx Componente del momento assegnato [kNm] riferito all'asse x princ. d'inerzia  
My Componente del momento assegnato [kNm] riferito all'asse y princ. d'inerzia  
N Res Sforzo normale resistente [kN] nel baricentro B sezione cls.(positivo se di compress.)  
Mx Res Momento flettente resistente [kNm] riferito all'asse x princ. d'inerzia  
My Res Momento flettente resistente [kNm] riferito all'asse y princ. d'inerzia  
Mis.Sic. Misura sicurezza = rapporto vettoriale tra (N r,Mx Res,My Res) e (N,Mx,My)  
Verifica positiva se tale rapporto risulta >=1.000  
As Totale Area totale barre longitudinali [cm²]. [Tra parentesi il valore minimo di normativa]

N°Comb	Ver	N	Mx	My	N Res	Mx Res	My Res	Mis.Sic.	As Totale
1	S	1008.90	-5.90	0.00	1008.89	-1210.17	0.00	205.11	45.2(30.0)
2	S	1008.90	-5.90	0.00	1008.89	-1210.17	0.00	205.11	45.2(30.0)
3	S	578.60	-14.80	0.00	578.84	-1033.29	0.00	69.82	45.2(30.0)
4	S	578.60	-14.80	0.00	578.84	-1033.29	0.00	69.82	45.2(30.0)
5	S	578.60	-14.80	0.00	578.84	-1033.29	0.00	69.82	45.2(30.0)
6	S	578.60	-14.80	0.00	578.84	-1033.29	0.00	69.82	45.2(30.0)
7	S	305.50	209.50	0.00	305.52	919.83	0.00	4.39	45.2(30.0)
8	S	585.40	-235.00	0.00	585.55	-1036.07	0.00	4.41	45.2(30.0)
9	S	305.50	209.50	0.00	305.52	919.83	0.00	4.39	45.2(30.0)
10	S	585.40	-235.00	0.00	585.55	-1036.07	0.00	4.41	45.2(30.0)
11	S	375.00	61.90	0.00	374.74	948.62	0.00	15.33	45.2(30.0)
12	S	514.90	-86.90	0.00	514.62	-1006.71	0.00	11.58	45.2(30.0)
13	S	375.00	61.90	0.00	374.74	948.62	0.00	15.33	45.2(30.0)
14	S	514.90	-86.90	0.00	514.62	-1006.71	0.00	11.58	45.2(30.0)

**METODO AGLI STATI LIMITE ULTIMI - DEFORMAZIONI UNITARIE ALLO STATO ULTIMO**

ec max Deform. unit. massima del conglomerato a compressione  
Xc max Deform. unit. massima del conglomerato a compressione  
Yc max Ascissa in cm della fibra corrisp. a ec max (sistema rif. X,Y,O sez.)  
es min Ordinata in cm della fibra corrisp. a es min (sistema rif. X,Y,O sez.)  
Xs min Deform. unit. minima nell'acciaio (negativa se di trazione)  
Ys min Ascissa in cm della barra corrisp. a es min (sistema rif. X,Y,O sez.)  
es max Ordinata in cm della barra corrisp. a es max (sistema rif. X,Y,O sez.)  
Xs max Deform. unit. massima nell'acciaio (positiva se di compress.)  
Ys max Ascissa in cm della barra corrisp. a es max (sistema rif. X,Y,O sez.)

N°Comb	ec max	Xc max	Yc max	es min	Xs min	Ys min	es max	Xs max	Ys max
1	0.00350	50.0	-50.0	0.00052	41.2	-40.7	-0.02561	-41.2	40.7
2	0.00350	50.0	-50.0	0.00052	41.2	-40.7	-0.02561	-41.2	40.7
3	0.00350	-50.0	-50.0	0.00005	-41.2	-40.7	-0.03010	41.2	40.7
4	0.00350	-50.0	-50.0	0.00005	-41.2	-40.7	-0.03010	41.2	40.7
5	0.00350	-50.0	-50.0	0.00005	-41.2	-40.7	-0.03010	41.2	40.7
6	0.00350	-50.0	-50.0	0.00005	-41.2	-40.7	-0.03010	41.2	40.7
7	0.00350	50.0	50.0	-0.00027	41.2	40.7	-0.03329	-41.2	-40.7
8	0.00350	-50.0	-50.0	0.00006	-41.2	-40.7	-0.03003	41.2	40.7
9	0.00350	50.0	50.0	-0.00027	41.2	40.7	-0.03329	-41.2	-40.7
10	0.00350	-50.0	-50.0	0.00006	-41.2	-40.7	-0.03003	41.2	40.7
11	0.00350	50.0	50.0	-0.00019	41.2	40.7	-0.03245	-41.2	-40.7
12	0.00350	-50.0	-50.0	-0.00002	-41.2	-40.7	-0.03081	41.2	40.7

RELAZIONE DI CALCOLO SPALLA B

COMMESSA	LOTTO	CODIFICA	DOCUMENTO	REV.	FOGLIO
RS3T	30 D 09	CL	VI1004 001	B	88 di 121

13	0.00350	50.0	50.0	-0.00019	41.2	40.7	-0.03245	-41.2	-40.7
14	0.00350	-50.0	-50.0	-0.00002	-41.2	-40.7	-0.03081	41.2	40.7

**POSIZIONE ASSE NEUTRO PER OGNI COMB. DI RESISTENZA**

a, b, c           Coeff. a, b, c nell'eq. dell'asse neutro  $aX+bY+c=0$  nel rif. X,Y,O gen.  
x/d               Rapp. di duttilità (travi e solette)[§ 4.1.2.1.2.1 NTC]: deve essere < 0.45  
C.Rid.            Coeff. di riduz. momenti per sola flessione in travi continue

N°Comb	a	b	c	x/d	C.Rid.
1	0.000000000	-0.000320948	-0.012547393	----	----
2	0.000000000	-0.000320948	-0.012547393	----	----
3	0.000000000	-0.000370470	-0.015023478	----	----
4	0.000000000	-0.000370470	-0.015023478	----	----
5	0.000000000	-0.000370470	-0.015023478	----	----
6	0.000000000	-0.000370470	-0.015023478	----	----
7	0.000000000	0.000405660	-0.016782982	----	----
8	0.000000000	-0.000369648	-0.014982400	----	----
9	0.000000000	0.000405660	-0.016782982	----	----
10	0.000000000	-0.000369648	-0.014982400	----	----
11	0.000000000	0.000396394	-0.016319714	----	----
12	0.000000000	-0.000378229	-0.015411436	----	----
13	0.000000000	0.000396394	-0.016319714	----	----
14	0.000000000	-0.000378229	-0.015411436	----	----

**COMBINAZIONI RARE IN ESERCIZIO - MASSIME TENSIONI NORMALI ED APERTURA FESSURE (NTC/EC2)**

Ver                S = comb. verificata/ N = comb. non verificata  
Sc max            Massima tensione (positiva se di compressione) nel conglomerato [Mpa]  
Xc max, Yc max   Ascissa, Ordinata [cm] del punto corrisp. a Sc max (sistema rif. X,Y,O)  
Sf min            Minima tensione (negativa se di trazione) nell'acciaio [Mpa]  
Xs min, Ys min   Ascissa, Ordinata [cm] della barra corrisp. a Sf min (sistema rif. X,Y,O)  
Ac eff.            Area di calcestruzzo [cm<sup>2</sup>] in zona tesa considerata aderente alle barre  
As eff.            Area barre [cm<sup>2</sup>] in zona tesa considerate efficaci per l'apertura delle fessure

N°Comb	Ver	Sc max	Xc max	Yc max	Sf min	Xs min	Ys min	Ac eff.	As eff.
1	S	0.70	-50.0	50.0	10.3	20.6	-40.7	----	----
2	S	0.54	-50.0	50.0	5.1	-20.6	-40.7	----	----

**COMBINAZIONI FREQUENTI IN ESERCIZIO - MASSIME TENSIONI NORMALI ED APERTURA FESSURE (NTC/EC2)**

N°Comb	Ver	Sc max	Xc max	Yc max	Sf min	Xs min	Ys min	Ac eff.	As eff.
1	S	0.73	-50.0	50.0	10.0	20.6	-40.7	----	----
2	S	0.56	-50.0	50.0	4.8	0.0	-40.7	----	----

**COMBINAZIONI FREQUENTI IN ESERCIZIO - APERTURA FESSURE [§ 7.3.4 EC2]**

Ver.                La sezione viene assunta sempre fessurata anche nel caso in cui la trazione minima del calcestruzzo sia inferiore a  $f_{ctm}$   
e1                Esito della verifica  
e1                Massima deformazione unitaria di trazione nel calcestruzzo (trazione -) valutata in sezione fessurata  
e2                Minima deformazione unitaria di trazione nel calcestruzzo (trazione -) valutata in sezione fessurata  
k1                = 0.8 per barre ad aderenza migliorata [eq.(7.11)EC2]  
kt                = 0.4 per comb. quasi permanenti / = 0.6 per comb. frequenti [cfr. eq.(7.9)EC2]  
k2                = 0.5 per flessione;  $=(e1 + e2)/(2*e1)$  per trazione eccentrica [eq.(7.13)EC2]  
k3                = Coeff. in eq.(7.11) come da annessi nazionali



RELAZIONE DI CALCOLO SPALLA B

COMMESSA	LOTTO	CODIFICA	DOCUMENTO	REV.	FOGLIO
RS3T	30 D 09	CL	VI1004 001	B	89 di 121

k4	= Coeff. in eq.(7.11) come da annessi nazionali
Ø	Diametro [mm] equivalente delle barre tese comprese nell'area efficace Ac eff [eq.(7.11)EC2]
Cf	Copriferro [mm] netto calcolato con riferimento alla barra più tesa
e sm - e cm	Differenza tra le deformazioni medie di acciaio e calcestruzzo [(7.8)EC2 e (C4.1.7)NTC] Tra parentesi: valore minimo = 0.6 Smax / Es [(7.9)EC2 e (C4.1.8)NTC]
sr max	Massima distanza tra le fessure [mm]
wk	Apertura fessure in mm calcolata = sr max*(e_sm - e_cm) [(7.8)EC2 e (C4.1.7)NTC]. Valore limite tra parentesi
Mx fess.	Componente momento di prima fessurazione intorno all'asse X [kNm]
My fess.	Componente momento di prima fessurazione intorno all'asse Y [kNm]

Comb.	Ver	e1	e2	k2	Ø	Cf	e sm - e cm	sr max	wk	Mx fess	My fess
1	S	-0.00002	0	---	---	---	---	---	0.000 (0.20)	-6144.73	0.00
2	S	0.00000	0	---	---	---	---	---	0.000 (0.20)	-177555.75	0.00

**COMBINAZIONI QUASI PERMANENTI IN ESERCIZIO - MASSIME TENSIONI NORMALI ED APERTURA FESSURE (NTC/EC2)**

N°Comb	Ver	Sc max	Xc max	Yc max	Sf min	Xs min	Ys min	Ac eff.	As eff.
1	S	0.42	-50.0	-50.0	6.3	0.0	40.7	---	---

**COMBINAZIONI QUASI PERMANENTI IN ESERCIZIO - APERTURA FESSURE [§ 7.3.4 EC2]**

Comb.	Ver	e1	e2	k2	Ø	Cf	e sm - e cm	sr max	wk	Mx fess	My fess
1	S	0.00000	0	---	---	---	---	---	0.000 (0.20)	-78895.72	0.00

**DATI GENERALI SEZIONE GENERICA IN C.A.**

**NOME SEZIONE: PSS\_VI10\_SPB**

Descrizione Sezione:	
Metodo di calcolo resistenza:	Resistenze agli Stati Limite Ultimi
Tipologia sezione:	Sezione generica di Pilastro
Normativa di riferimento:	N.T.C.
Percorso sollecitazione:	A Sforzo Norm. costante
Condizioni Ambientali:	Molto aggressive
Riferimento Sforzi assegnati:	Assi x,y principali d'inerzia
Riferimento alla sismicità:	Zona non sismica

**CARATTERISTICHE DI RESISTENZA DEI MATERIALI IMPIEGATI**

CALCESTRUZZO -	Classe:	C32/40
	Resis. compr. di progetto fcd:	18.810 MPa
	Def.unit. max resistenza ec2:	0.0020
	Def.unit. ultima ecu:	0.0035
	Diagramma tensione-deformaz.:	Parabola-Rettangolo
	Modulo Elastico Normale Ec:	33643.0 MPa
	Resis. media a trazione fctm:	2.120 MPa
	Coeff. Omogen. S.L.E.:	15.00
	Coeff. Omogen. S.L.E.:	15.00
	Sc limite S.L.E. comb. Frequenti:	192.00 daN/cm <sup>2</sup>
	Ap.Fessure limite S.L.E. comb. Frequenti:	0.200 mm
	Sc limite S.L.E. comb. Q.Permanenti:	0.00 Mpa
	Ap.Fess.limite S.L.E. comb. Q.Perm.:	0.200 mm



DIRETTRICE FERROVIARIA MESSINA – CATANIA – PALERMO  
 NUOVO COLLEGAMENTO PALERMO – CATANIA  
 TRATTA LERCARA DIR. – CALTANISSETTA XIRBI (LOTTO 3)  
 VI10 – Viadotto Singolo Binario

RELAZIONE DI CALCOLO SPALLA B

COMMESSA	LOTTO	CODIFICA	DOCUMENTO	REV.	FOGLIO
RS3T	30 D 09	CL	VI1004 001	B	90 di 121

ACCIAIO -	Tipo:	B450C
	Resist. caratt. snervam. fyk:	450.00 MPa
	Resist. caratt. rottura ftk:	450.00 MPa
	Resist. snerv. di progetto fyd:	391.30 MPa
	Resist. ultima di progetto ftd:	391.30 MPa
	Deform. ultima di progetto Epu:	0.068
	Modulo Elastico Ef	2000000 daN/cm <sup>2</sup>
	Diagramma tensione-deformaz.:	Bilineare finito
	Coeff. Aderenza istantaneo $\beta_1 \cdot \beta_2$ :	1.00
	Coeff. Aderenza differito $\beta_1 \cdot \beta_2$ :	0.50
	Sf limite S.L.E. Comb. Rare:	360.00 MPa

#### CARATTERISTICHE DOMINIO CONGLOMERATO

Forma del Dominio: Poligonale  
 Classe Conglomerato: C32/40

N°vertice:	X [cm]	Y [cm]
1	-50.0	-25.0
2	-50.0	25.0
3	50.0	25.0
4	50.0	-25.0

#### DATI BARRE ISOLATE

N°Barra	X [cm]	Y [cm]	DiamØ[mm]
1	-41.2	14.7	24
2	-41.2	-14.7	24
3	41.2	14.7	24
4	41.2	-14.7	24

#### DATI GENERAZIONI LINEARI DI BARRE

N°Gen. Numero assegnato alla singola generazione lineare di barre  
 N°Barra Ini. Numero della barra iniziale cui si riferisce la generazione  
 N°Barra Fin. Numero della barra finale cui si riferisce la generazione  
 N°Barre Numero di barre generate equidistanti cui si riferisce la generazione  
 Ø Diametro in mm delle barre della generazione

N°Gen.	N°Barra Ini.	N°Barra Fin.	N°Barre	Ø
1	1	3	8	24
2	2	4	3	24

#### CALCOLO DI RESISTENZA - SFORZI PER OGNI COMBINAZIONE ASSEGNATA

N Sforzo normale [kN] applicato nel Baric. (+ se di compressione)  
 Mx Momento flettente [kNm] intorno all'asse x princ. d'inerzia con verso positivo se tale da comprimere il lembo sup. della sez.  
 My Momento flettente [kNm] intorno all'asse y princ. d'inerzia con verso positivo se tale da comprimere il lembo destro della sez.  
 Vy Componente del Taglio [kN] parallela all'asse princ.d'inerzia y  
 Vx Componente del Taglio [kN] parallela all'asse princ.d'inerzia x

RELAZIONE DI CALCOLO SPALLA B

COMMESSA	LOTTO	CODIFICA	DOCUMENTO	REV.	FOGLIO
RS3T	30 D 09	CL	VI1004 001	B	91 di 121

N°Comb.	N	Mx	My	Vy	Vx
1	271.20	-246.50	0.00	0.00	0.00
2	271.20	-246.50	0.00	0.00	0.00
3	168.00	-70.80	0.00	0.00	0.00
4	168.00	-70.80	0.00	0.00	0.00
5	168.00	-70.80	0.00	0.00	0.00
6	168.00	-70.80	0.00	0.00	0.00
7	-54.20	203.40	0.00	0.00	0.00
8	274.10	-235.60	0.00	0.00	0.00
9	-54.20	203.40	0.00	0.00	0.00
10	274.10	-235.60	0.00	0.00	0.00
11	47.40	67.20	0.00	0.00	0.00
12	173.10	-101.60	0.00	0.00	0.00
13	47.40	67.20	0.00	0.00	0.00
14	173.10	-101.60	0.00	0.00	0.00

**COMB. RARE (S.L.E.) - SFORZI PER OGNI COMBINAZIONE ASSEGNATA**

N Sforzo normale [kN] applicato nel Baricentro (+ se di compressione)  
Mx Momento flettente [kNm] intorno all'asse x princ. d'inerzia (tra parentesi Mom.Fessurazione)  
con verso positivo se tale da comprimere il lembo superiore della sezione  
My Momento flettente [kNm] intorno all'asse y princ. d'inerzia (tra parentesi Mom.Fessurazione)  
con verso positivo se tale da comprimere il lembo destro della sezione

N°Comb.	N	Mx	My
1	180.40	-163.20	0.00
2	94.30	-156.80	0.00

**COMB. FREQUENTI (S.L.E.) - SFORZI PER OGNI COMBINAZIONE ASSEGNATA**

N Sforzo normale [kN] applicato nel Baricentro (+ se di compressione)  
Mx Momento flettente [kNm] intorno all'asse x princ. d'inerzia (tra parentesi Mom.Fessurazione)  
con verso positivo se tale da comprimere il lembo superiore della sezione  
My Momento flettente [kNm] intorno all'asse y princ. d'inerzia (tra parentesi Mom.Fessurazione)  
con verso positivo se tale da comprimere il lembo destro della sezione

N°Comb.	N	Mx	My
1	177.40	-186.20 (-119.17)	0.00 (0.00)
2	91.30	-179.80 (-114.85)	0.00 (0.00)

**COMB. QUASI PERMANENTI (S.L.E.) - SFORZI PER OGNI COMBINAZIONE ASSEGNATA**

N Sforzo normale [kN] applicato nel Baricentro (+ se di compressione)  
Mx Momento flettente [kNm] intorno all'asse x princ. d'inerzia (tra parentesi Mom.Fessurazione)  
con verso positivo se tale da comprimere il lembo superiore della sezione  
My Momento flettente [kNm] intorno all'asse y princ. d'inerzia (tra parentesi Mom.Fessurazione)  
con verso positivo se tale da comprimere il lembo destro della sezione

N°Comb.	N	Mx	My
1	106.80	-60.60 (-127.91)	0.00 (0.00)

**RISULTATI DEL CALCOLO**

RELAZIONE DI CALCOLO SPALLA B

COMMESSA	LOTTO	CODIFICA	DOCUMENTO	REV.	FOGLIO
RS3T	30 D 09	CL	VI1004 001	B	92 di 121

**Sezione verificata per tutte le combinazioni assegnate**

Copriferro netto minimo barre longitudinali:	7.6 cm
Interferro netto minimo barre longitudinali:	6.8 cm

**VERIFICHE DI RESISTENZA IN PRESSO-TENSO FLESSIONE ALLO STATO LIMITE ULTIMO**

Ver	S = combinazione verificata / N = combin. non verificata
N	Sforzo normale assegnato [kN] nel baricentro B sezione cls. (positivo se di compressione)
Mx	Componente del momento assegnato [kNm] riferito all'asse x princ. d'inerzia
My	Componente del momento assegnato [kNm] riferito all'asse y princ. d'inerzia
N Res	Sforzo normale resistente [kN] nel baricentro B sezione cls. (positivo se di compress.)
Mx Res	Momento flettente resistente [kNm] riferito all'asse x princ. d'inerzia
My Res	Momento flettente resistente [kNm] riferito all'asse y princ. d'inerzia
Mis.Sic.	Misura sicurezza = rapporto vettoriale tra (N r, Mx Res, My Res) e (N, Mx, My) Verifica positiva se tale rapporto risulta $\geq 1.000$
As Totale	Area totale barre longitudinali [cm <sup>2</sup> ]. [Tra parentesi il valore minimo di normativa]

N°Comb	Ver	N	Mx	My	N Res	Mx Res	My Res	Mis.Sic.	As Totale
1	S	271.20	-246.50	0.00	270.99	-657.22	0.00	2.65	67.9(15.0)
2	S	271.20	-246.50	0.00	270.99	-657.22	0.00	2.65	67.9(15.0)
3	S	168.00	-70.80	0.00	167.78	-641.76	0.00	8.86	67.9(15.0)
4	S	168.00	-70.80	0.00	167.78	-641.76	0.00	8.86	67.9(15.0)
5	S	168.00	-70.80	0.00	167.78	-641.76	0.00	8.86	67.9(15.0)
6	S	168.00	-70.80	0.00	167.78	-641.76	0.00	8.86	67.9(15.0)
7	S	-54.20	203.40	0.00	-54.01	341.47	0.00	1.67	67.9(15.0)
8	S	274.10	-235.60	0.00	273.86	-657.65	0.00	2.77	67.9(15.0)
9	S	-54.20	203.40	0.00	-54.01	341.47	0.00	1.67	67.9(15.0)
10	S	274.10	-235.60	0.00	273.86	-657.65	0.00	2.77	67.9(15.0)
11	S	47.40	67.20	0.00	47.38	357.17	0.00	5.35	67.9(15.0)
12	S	173.10	-101.60	0.00	173.19	-642.58	0.00	6.23	67.9(15.0)
13	S	47.40	67.20	0.00	47.38	357.17	0.00	5.35	67.9(15.0)
14	S	173.10	-101.60	0.00	173.19	-642.58	0.00	6.23	67.9(15.0)

**METODO AGLI STATI LIMITE ULTIMI - DEFORMAZIONI UNITARIE ALLO STATO ULTIMO**

ec max	Deform. unit. massima del conglomerato a compressione
Xc max	Deform. unit. massima del conglomerato a compressione
Yc max	Ascissa in cm della fibra corrisp. a ec max (sistema rif. X,Y,O sez.)
es min	Ordinata in cm della fibra corrisp. a ec max (sistema rif. X,Y,O sez.)
Xs min	Deform. unit. minima nell'acciaio (negativa se di trazione)
Ys min	Ascissa in cm della barra corrisp. a es min (sistema rif. X,Y,O sez.)
es max	Ordinata in cm della barra corrisp. a es min (sistema rif. X,Y,O sez.)
Xs max	Deform. unit. massima nell'acciaio (positiva se di compress.)
Ys max	Ascissa in cm della barra corrisp. a es max (sistema rif. X,Y,O sez.)
	Ordinata in cm della barra corrisp. a es max (sistema rif. X,Y,O sez.)

N°Comb	ec max	Xc max	Yc max	es min	Xs min	Ys min	es max	Xs max	Ys max
1	0.00350	-50.0	-25.0	0.00049	-41.2	-14.7	-0.00812	41.2	14.7
2	0.00350	-50.0	-25.0	0.00049	-41.2	-14.7	-0.00812	41.2	14.7
3	0.00350	-50.0	-25.0	0.00039	-41.2	-14.7	-0.00850	41.2	14.7
4	0.00350	-50.0	-25.0	0.00039	-41.2	-14.7	-0.00850	41.2	14.7
5	0.00350	-50.0	-25.0	0.00039	-41.2	-14.7	-0.00850	41.2	14.7
6	0.00350	-50.0	-25.0	0.00039	-41.2	-14.7	-0.00850	41.2	14.7
7	0.00350	50.0	25.0	-0.00057	41.2	14.7	-0.01219	-41.2	-14.7
8	0.00350	-50.0	-25.0	0.00049	-41.2	-14.7	-0.00811	41.2	14.7
9	0.00350	50.0	25.0	-0.00057	41.2	14.7	-0.01219	-41.2	-14.7

RELAZIONE DI CALCOLO SPALLA B

COMMESSA	LOTTO	CODIFICA	DOCUMENTO	REV.	FOGLIO
RS3T	30 D 09	CL	VI1004 001	B	93 di 121

10	0.00350	-50.0	-25.0	0.00049	-41.2	-14.7	-0.00811	41.2	14.7
11	0.00350	50.0	25.0	-0.00049	41.2	14.7	-0.01188	-41.2	-14.7
12	0.00350	-50.0	-25.0	0.00039	-41.2	-14.7	-0.00848	41.2	14.7
13	0.00350	50.0	25.0	-0.00049	41.2	14.7	-0.01188	-41.2	-14.7
14	0.00350	-50.0	-25.0	0.00039	-41.2	-14.7	-0.00848	41.2	14.7

**POSIZIONE ASSE NEUTRO PER OGNI COMB. DI RESISTENZA**

a, b, c           Coeff. a, b, c nell'eq. dell'asse neutro  $aX+bY+c=0$  nel rif. X,Y,O gen.  
x/d               Rapp. di duttilità (travi e solette)[§ 4.1.2.1.2.1 NTC]: deve essere < 0.45  
C.Rid.            Coeff. di riduz. momenti per sola flessione in travi continue

N°Comb	a	b	c	x/d	C.Rid.
1	0.000000000	-0.000292668	-0.003816698	----	----
2	0.000000000	-0.000292668	-0.003816698	----	----
3	0.000000000	-0.000302317	-0.004057930	----	----
4	0.000000000	-0.000302317	-0.004057930	----	----
5	0.000000000	-0.000302317	-0.004057930	----	----
6	0.000000000	-0.000302317	-0.004057930	----	----
7	0.000000000	0.000395297	-0.006382413	----	----
8	0.000000000	-0.000292406	-0.003810142	----	----
9	0.000000000	0.000395297	-0.006382413	----	----
10	0.000000000	-0.000292406	-0.003810142	----	----
11	0.000000000	0.000387430	-0.006185756	----	----
12	0.000000000	-0.000301793	-0.004044820	----	----
13	0.000000000	0.000387430	-0.006185756	----	----
14	0.000000000	-0.000301793	-0.004044820	----	----

**COMBINAZIONI RARE IN ESERCIZIO - MASSIME TENSIONI NORMALI ED APERTURA FESSURE (NTC/EC2)**

Ver                S = comb. verificata/ N = comb. non verificata  
Sc max            Massima tensione (positiva se di compressione) nel conglomerato [Mpa]  
Xc max, Yc max   Ascissa, Ordinata [cm] del punto corrisp. a Sc max (sistema rif. X,Y,O)  
Sf min            Minima tensione (negativa se di trazione) nell'acciaio [Mpa]  
Xs min, Ys min   Ascissa, Ordinata [cm] della barra corrisp. a Sf min (sistema rif. X,Y,O)  
Ac eff.            Area di calcestruzzo [cm<sup>2</sup>] in zona tesa considerata aderente alle barre  
As eff.            Area barre [cm<sup>2</sup>] in zona tesa considerate efficaci per l'apertura delle fessure

N°Comb	Ver	Sc max	Xc max	Yc max	Sf min	Xs min	Ys min	Ac eff.	As eff.
1	S	5.27	50.0	-25.0	-87.7	32.0	14.7	1050	45.2
2	S	5.00	50.0	-25.0	-92.8	-22.9	14.7	1100	45.2

**COMBINAZIONI FREQUENTI IN ESERCIZIO - MASSIME TENSIONI NORMALI ED APERTURA FESSURE (NTC/EC2)**

N°Comb	Ver	Sc max	Xc max	Yc max	Sf min	Xs min	Ys min	Ac eff.	As eff.
1	S	5.99	-50.0	-25.0	-103.2	32.0	14.7	1050	45.2
2	S	5.72	50.0	-25.0	-108.3	32.0	14.7	1100	45.2

**COMBINAZIONI FREQUENTI IN ESERCIZIO - APERTURA FESSURE [§ 7.3.4 EC2]**

Ver.                La sezione viene assunta sempre fessurata anche nel caso in cui la trazione minima del calcestruzzo sia inferiore a  $f_{ctm}$   
e1                Esito della verifica  
e2                Massima deformazione unitaria di trazione nel calcestruzzo (trazione -) valutata in sezione fessurata  
k1                Minima deformazione unitaria di trazione nel calcestruzzo (trazione -) valutata in sezione fessurata  
                      = 0.8 per barre ad aderenza migliorata [eq.(7.11)EC2]

RELAZIONE DI CALCOLO SPALLA B

COMMESSA	LOTTO	CODIFICA	DOCUMENTO	REV.	FOGLIO
RS3T	30 D 09	CL	VI1004 001	B	94 di 121

kt	= 0.4 per comb. quasi permanenti / = 0.6 per comb. frequenti [cfr. eq.(7.9)EC2]
k2	= 0.5 per flessione; $= (e1 + e2) / (2 * e1)$ per trazione eccentrica [eq.(7.13)EC2]
k3	= 3.400 Coeff. in eq.(7.11) come da annessi nazionali
k4	= 0.425 Coeff. in eq.(7.11) come da annessi nazionali
Ø	Diametro [mm] equivalente delle barre tese comprese nell'area efficace Ac eff [eq.(7.11)EC2]
Cf	Copriferro [mm] netto calcolato con riferimento alla barra più tesa
e sm - e cm	Differenza tra le deformazioni medie di acciaio e calcestruzzo [(7.8)EC2 e (C4.1.7)NTC] Tra parentesi: valore minimo = 0.6 Smax / Es [(7.9)EC2 e (C4.1.8)NTC]
sr max	Massima distanza tra le fessure [mm]
wk	Apertura fessure in mm calcolata = $sr \max * (e\_sm - e\_cm)$ [(7.8)EC2 e (C4.1.7)NTC]. Valore limite tra parentesi
Mx fess.	Componente momento di prima fessurazione intorno all'asse X [kNm]
My fess.	Componente momento di prima fessurazione intorno all'asse Y [kNm]

Comb.	Ver	e1	e2	k2	Ø	Cf	e sm - e cm	sr max	wk	Mx fess	My fess
1	S	-0.00077	0	0.500	24.0	91	0.00033 (0.00031)	404	0.133 (0.20)	-119.17	0.00
2	S	-0.00079	0	0.500	24.0	91	0.00035 (0.00032)	409	0.143 (0.20)	-114.85	0.00

**COMBINAZIONI QUASI PERMANENTI IN ESERCIZIO - MASSIME TENSIONI NORMALI ED APERTURA FESSURE (NTC/EC2)**

N°Comb	Ver	Sc max	Xc max	Yc max	Sf min	Xs min	Ys min	Ac eff.	As eff.
1	S	1.99	50.0	-25.0	-28.4	-13.7	14.7	1100	45.2

**COMBINAZIONI QUASI PERMANENTI IN ESERCIZIO - APERTURA FESSURE [§ 7.3.4 EC2]**

Comb.	Ver	e1	e2	k2	Ø	Cf	e sm - e cm	sr max	wk	Mx fess	My fess
1	S	-0.00022	0	0.500	24.0	91	0.00009 (0.00009)	409	0.035 (0.20)	-127.91	0.00

**DATI GENERALI SEZIONE GENERICA IN C.A.**

**NOME SEZIONE: PSI\_VI10\_SPB**

Descrizione Sezione:	
Metodo di calcolo resistenza:	Resistenze agli Stati Limite Ultimi
Tipologia sezione:	Sezione generica di Pilastro
Normativa di riferimento:	N.T.C.
Percorso sollecitazione:	A Sforzo Norm. costante
Condizioni Ambientali:	Molto aggressive
Riferimento Sforzi assegnati:	Assi x,y principali d'inerzia
Riferimento alla sismicità:	Zona non sismica

**CARATTERISTICHE DI RESISTENZA DEI MATERIALI IMPIEGATI**

CALCESTRUZZO -	Classe:	C32/40
	Resis. compr. di progetto fcd:	18.810 MPa
	Def.unit. max resistenza ec2:	0.0020
	Def.unit. ultima ecu:	0.0035
	Diagramma tensione-deformaz.:	Parabola-Rettangolo
	Modulo Elastico Normale Ec:	33643.0 MPa
	Resis. media a trazione fctm:	2.120 MPa
	Coeff. Omogen. S.L.E.:	15.00
	Coeff. Omogen. S.L.E.:	15.00
	Sc limite S.L.E. comb. Frequenti:	192.00 daN/cm²
	Ap.Fessure limite S.L.E. comb. Frequenti:	0.200 mm
	Sc limite S.L.E. comb. Q.Permanenti:	0.00 Mpa
	Ap.Fess.limite S.L.E. comb. Q.Perm.:	0.200 mm

RELAZIONE DI CALCOLO SPALLA B

COMMESSA	LOTTO	CODIFICA	DOCUMENTO	REV.	FOGLIO
RS3T	30 D 09	CL	VI1004 001	B	95 di 121

ACCIAIO -	Tipo:	B450C
	Resist. caratt. snervam. fyk:	450.00 MPa
	Resist. caratt. rottura ftk:	450.00 MPa
	Resist. snerv. di progetto fyd:	391.30 MPa
	Resist. ultima di progetto ftd:	391.30 MPa
	Deform. ultima di progetto Epu:	0.068
	Modulo Elastico Ef	2000000 daN/cm <sup>2</sup>
	Diagramma tensione-deformaz.:	Bilineare finito
	Coeff. Aderenza istantaneo $\beta_1 \cdot \beta_2$ :	1.00
	Coeff. Aderenza differito $\beta_1 \cdot \beta_2$ :	0.50
	Sf limite S.L.E. Comb. Rare:	360.00 MPa

**CARATTERISTICHE DOMINIO CONGLOMERATO**

Forma del Dominio: Poligonale  
Classe Conglomerato: C32/40

N°vertice:	X [cm]	Y [cm]
1	-50.0	-105.0
2	-50.0	105.0
3	50.0	105.0
4	50.0	-105.0

**DATI BARRE ISOLATE**

N°Barra	X [cm]	Y [cm]	DiamØ[mm]
1	-41.2	95.8	24
2	-41.2	-95.8	24
3	41.2	95.8	24
4	41.2	-95.8	24

**DATI GENERAZIONI LINEARI DI BARRE**

N°Gen. Numero assegnato alla singola generazione lineare di barre  
N°Barra Ini. Numero della barra iniziale cui si riferisce la generazione  
N°Barra Fin. Numero della barra finale cui si riferisce la generazione  
N°Barre Numero di barre generate equidistanti cui si riferisce la generazione  
Ø Diametro in mm delle barre della generazione

N°Gen.	N°Barra Ini.	N°Barra Fin.	N°Barre	Ø
1	1	3	8	24
2	2	4	8	24

**CALCOLO DI RESISTENZA - SFORZI PER OGNI COMBINAZIONE ASSEGNATA**

N Sforzo normale [kN] applicato nel Baric. (+ se di compressione)  
Mx Momento flettente [kNm] intorno all'asse x princ. d'inerzia con verso positivo se tale da comprimere il lembo sup. della sez.  
My Momento flettente [kNm] intorno all'asse y princ. d'inerzia con verso positivo se tale da comprimere il lembo destro della sez.  
Vy Componente del Taglio [kN] parallela all'asse princ.d'inerzia y  
Vx Componente del Taglio [kN] parallela all'asse princ.d'inerzia x

RELAZIONE DI CALCOLO SPALLA B

COMMESSA	LOTTO	CODIFICA	DOCUMENTO	REV.	FOGLIO
RS3T	30 D 09	CL	VI1004 001	B	96 di 121

N°Comb.	N	Mx	My	Vy	Vx
1	1559.30	215.00	0.00	0.00	0.00
2	1559.30	215.00	0.00	0.00	0.00
3	1148.80	-13.60	0.00	0.00	0.00
4	1148.80	-13.60	0.00	0.00	0.00
5	1148.80	-13.60	0.00	0.00	0.00
6	1148.80	-13.60	0.00	0.00	0.00
7	667.60	1279.00	0.00	0.00	0.00
8	1047.80	-1362.80	0.00	0.00	0.00
9	667.60	1279.00	0.00	0.00	0.00
10	1047.80	-1362.80	0.00	0.00	0.00
11	712.40	368.80	0.00	0.00	0.00
12	949.10	-450.90	0.00	0.00	0.00
13	712.40	368.80	0.00	0.00	0.00
14	949.10	-450.90	0.00	0.00	0.00

**COMB. RARE (S.L.E.) - SFORZI PER OGNI COMBINAZIONE ASSEGNATA**

N Sforzo normale [kN] applicato nel Baricentro (+ se di compressione)  
Mx Momento flettente [kNm] intorno all'asse x princ. d'inerzia (tra parentesi Mom.Fessurazione)  
con verso positivo se tale da comprimere il lembo superiore della sezione  
My Momento flettente [kNm] intorno all'asse y princ. d'inerzia (tra parentesi Mom.Fessurazione)  
con verso positivo se tale da comprimere il lembo destro della sezione

N°Comb.	N	Mx	My
1	733.50	223.00	0.00
2	435.50	282.20	0.00

**COMB. FREQUENTI (S.L.E.) - SFORZI PER OGNI COMBINAZIONE ASSEGNATA**

N Sforzo normale [kN] applicato nel Baricentro (+ se di compressione)  
Mx Momento flettente [kNm] intorno all'asse x princ. d'inerzia (tra parentesi Mom.Fessurazione)  
con verso positivo se tale da comprimere il lembo superiore della sezione  
My Momento flettente [kNm] intorno all'asse y princ. d'inerzia (tra parentesi Mom.Fessurazione)  
con verso positivo se tale da comprimere il lembo destro della sezione

N°Comb.	N	Mx	My
1	730.50	266.40 (2584.19)	0.00 (-834.24)
2	432.50	325.60 (3672.01)	0.00 (0.00)

**COMB. QUASI PERMANENTI (S.L.E.) - SFORZI PER OGNI COMBINAZIONE ASSEGNATA**

N Sforzo normale [kN] applicato nel Baricentro (+ se di compressione)  
Mx Momento flettente [kNm] intorno all'asse x princ. d'inerzia (tra parentesi Mom.Fessurazione)  
con verso positivo se tale da comprimere il lembo superiore della sezione  
My Momento flettente [kNm] intorno all'asse y princ. d'inerzia (tra parentesi Mom.Fessurazione)  
con verso positivo se tale da comprimere il lembo destro della sezione

N°Comb.	N	Mx	My
1	447.90	100.30 (2291.13)	0.00 (0.00)

**RISULTATI DEL CALCOLO**



RELAZIONE DI CALCOLO SPALLA B

COMMESSA	LOTTO	CODIFICA	DOCUMENTO	REV.	FOGLIO
RS3T	30 D 09	CL	VH1004 001	B	97 di 121

**Sezione verificata per tutte le combinazioni assegnate**

Copriferro netto minimo barre longitudinali:	7.6 cm
Interferro netto minimo barre longitudinali:	6.8 cm

**VERIFICHE DI RESISTENZA IN PRESSO-TENSO FLESSIONE ALLO STATO LIMITE ULTIMO**

Ver	S = combinazione verificata / N = combin. non verificata
N	Sforzo normale assegnato [kN] nel baricentro B sezione cls. (positivo se di compressione)
Mx	Componente del momento assegnato [kNm] riferito all'asse x princ. d'inerzia
My	Componente del momento assegnato [kNm] riferito all'asse y princ. d'inerzia
N Res	Sforzo normale resistente [kN] nel baricentro B sezione cls. (positivo se di compress.)
Mx Res	Momento flettente resistente [kNm] riferito all'asse x princ. d'inerzia
My Res	Momento flettente resistente [kNm] riferito all'asse y princ. d'inerzia
Mis.Sic.	Misura sicurezza = rapporto vettoriale tra (N r, Mx Res, My Res) e (N, Mx, My) Verifica positiva se tale rapporto risulta $\geq 1.000$
As Totale	Area totale barre longitudinali [cm <sup>2</sup> ]. [Tra parentesi il valore minimo di normativa]

N°Comb	Ver	N	Mx	My	N Res	Mx Res	My Res	Mis.Sic.	As Totale
1	S	1559.30	215.00	0.00	1559.43	4956.10	0.00	23.05	90.5(63.0)
2	S	1559.30	215.00	0.00	1559.43	4956.10	0.00	23.05	90.5(63.0)
3	S	1148.80	-13.60	0.00	1149.00	-4567.38	0.00	335.84	90.5(63.0)
4	S	1148.80	-13.60	0.00	1149.00	-4567.38	0.00	335.84	90.5(63.0)
5	S	1148.80	-13.60	0.00	1149.00	-4567.38	0.00	335.84	90.5(63.0)
6	S	1148.80	-13.60	0.00	1149.00	-4567.38	0.00	335.84	90.5(63.0)
7	S	667.60	1279.00	0.00	667.69	4108.57	0.00	3.21	90.5(63.0)
8	S	1047.80	-1362.80	0.00	1047.82	-4471.21	0.00	3.28	90.5(63.0)
9	S	667.60	1279.00	0.00	667.69	4108.57	0.00	3.21	90.5(63.0)
10	S	1047.80	-1362.80	0.00	1047.82	-4471.21	0.00	3.28	90.5(63.0)
11	S	712.40	368.80	0.00	712.64	4151.55	0.00	11.26	90.5(63.0)
12	S	949.10	-450.90	0.00	949.06	-4377.12	0.00	9.71	90.5(63.0)
13	S	712.40	368.80	0.00	712.64	4151.55	0.00	11.26	90.5(63.0)
14	S	949.10	-450.90	0.00	949.06	-4377.12	0.00	9.71	90.5(63.0)

**METODO AGLI STATI LIMITE ULTIMI - DEFORMAZIONI UNITARIE ALLO STATO ULTIMO**

ec max	Deform. unit. massima del conglomerato a compressione
Xc max	Ascissa in cm della fibra corrisp. a ec max (sistema rif. X,Y,O sez.)
Yc max	Ordinata in cm della fibra corrisp. a ec max (sistema rif. X,Y,O sez.)
es min	Deform. unit. minima nell'acciaio (negativa se di trazione)
Xs min	Ascissa in cm della barra corrisp. a es min (sistema rif. X,Y,O sez.)
Ys min	Ordinata in cm della barra corrisp. a es min (sistema rif. X,Y,O sez.)
es max	Deform. unit. massima nell'acciaio (positiva se di compress.)
Xs max	Ascissa in cm della barra corrisp. a es max (sistema rif. X,Y,O sez.)
Ys max	Ordinata in cm della barra corrisp. a es max (sistema rif. X,Y,O sez.)

N°Comb	ec max	Xc max	Yc max	es min	Xs min	Ys min	es max	Xs max	Ys max
1	0.00350	-50.0	105.0	0.00126	-41.2	95.8	-0.04538	-41.2	-95.8
2	0.00350	-50.0	105.0	0.00126	-41.2	95.8	-0.04538	-41.2	-95.8
3	0.00350	-50.0	-105.0	0.00103	-41.2	-95.8	-0.05039	-41.2	95.8
4	0.00350	-50.0	-105.0	0.00103	-41.2	-95.8	-0.05039	-41.2	95.8
5	0.00350	-50.0	-105.0	0.00103	-41.2	-95.8	-0.05039	-41.2	95.8
6	0.00350	-50.0	-105.0	0.00103	-41.2	-95.8	-0.05039	-41.2	95.8
7	0.00350	-50.0	105.0	0.00073	-41.2	95.8	-0.05685	-41.2	-95.8
8	0.00350	-50.0	-105.0	0.00097	-41.2	-95.8	-0.05168	-41.2	95.8
9	0.00350	-50.0	105.0	0.00073	-41.2	95.8	-0.05685	-41.2	-95.8

RELAZIONE DI CALCOLO SPALLA B

COMMESSA	LOTTO	CODIFICA	DOCUMENTO	REV.	FOGLIO
RS3T	30 D 09	CL	VI1004 001	B	98 di 121

10	0.00350	-50.0	-105.0	0.00097	-41.2	-95.8	-0.05168	-41.2	95.8
11	0.00350	-50.0	105.0	0.00076	-41.2	95.8	-0.05621	-41.2	-95.8
12	0.00350	-50.0	-105.0	0.00091	-41.2	-95.8	-0.05300	-41.2	95.8
13	0.00350	-50.0	105.0	0.00076	-41.2	95.8	-0.05621	-41.2	-95.8
14	0.00350	-50.0	-105.0	0.00091	-41.2	-95.8	-0.05300	-41.2	95.8

**POSIZIONE ASSE NEUTRO PER OGNI COMB. DI RESISTENZA**

a, b, c           Coeff. a, b, c nell'eq. dell'asse neutro  $aX+bY+c=0$  nel rif. X,Y,O gen.  
x/d               Rapp. di duttilità (travi e solette)[§ 4.1.2.1.2.1 NTC]: deve essere < 0.45  
C.Rid.            Coeff. di riduz. momenti per sola flessione in travi continue

N°Comb	a	b	c	x/d	C.Rid.
1	0.000000000	0.000243445	-0.022061766	----	----
2	0.000000000	0.000243445	-0.022061766	----	----
3	0.000000000	-0.000268369	-0.024678728	----	----
4	0.000000000	-0.000268369	-0.024678728	----	----
5	0.000000000	-0.000268369	-0.024678728	----	----
6	0.000000000	-0.000268369	-0.024678728	----	----
7	0.000000000	0.000300572	-0.028060051	----	----
8	0.000000000	-0.000274785	-0.025352402	----	----
9	0.000000000	0.000300572	-0.028060051	----	----
10	0.000000000	-0.000274785	-0.025352402	----	----
11	0.000000000	0.000297364	-0.027723214	----	----
12	0.000000000	-0.000281365	-0.026043349	----	----
13	0.000000000	0.000297364	-0.027723214	----	----
14	0.000000000	-0.000281365	-0.026043349	----	----

**COMBINAZIONI RARE IN ESERCIZIO - MASSIME TENSIONI NORMALI ED APERTURA FESSURE (NTC/EC2)**

Ver                S = comb. verificata/ N = comb. non verificata  
Sc max            Massima tensione (positiva se di compressione) nel conglomerato [Mpa]  
Xc max, Yc max   Ascissa, Ordinata [cm] del punto corrisp. a Sc max (sistema rif. X,Y,O)  
Sf min            Minima tensione (negativa se di trazione) nell'acciaio [Mpa]  
Xs min, Ys min   Ascissa, Ordinata [cm] della barra corrisp. a Sf min (sistema rif. X,Y,O)  
Ac eff.            Area di calcestruzzo [cm<sup>2</sup>] in zona tesa considerata aderente alle barre  
As eff.            Area barre [cm<sup>2</sup>] in zona tesa considerate efficaci per l'apertura delle fessure

N°Comb	Ver	Sc max	Xc max	Yc max	Sf min	Xs min	Ys min	Ac eff.	As eff.
1	S	0.59	-50.0	105.0	1.3	32.0	-95.8	----	----
2	S	0.57	-50.0	105.0	-3.2	32.0	-95.8	2150	45.2

**COMBINAZIONI FREQUENTI IN ESERCIZIO - MASSIME TENSIONI NORMALI ED APERTURA FESSURE (NTC/EC2)**

N°Comb	Ver	Sc max	Xc max	Yc max	Sf min	Xs min	Ys min	Ac eff.	As eff.
1	S	0.64	-50.0	105.0	0.6	41.2	-95.8	----	----
2	S	0.66	-50.0	105.0	-5.7	32.0	-95.8	2300	45.2

**COMBINAZIONI FREQUENTI IN ESERCIZIO - APERTURA FESSURE [§ 7.3.4 EC2]**

Ver.                La sezione viene assunta sempre fessurata anche nel caso in cui la trazione minima del calcestruzzo sia inferiore a  $f_{ctm}$   
e1                Esito della verifica  
e2                Massima deformazione unitaria di trazione nel calcestruzzo (trazione -) valutata in sezione fessurata  
k1                Minima deformazione unitaria di trazione nel calcestruzzo (trazione -) valutata in sezione fessurata  
                      = 0.8 per barre ad aderenza migliorata [eq.(7.11)EC2]

RELAZIONE DI CALCOLO SPALLA B

COMMESSA	LOTTO	CODIFICA	DOCUMENTO	REV.	FOGLIO
RS3T	30 D 09	CL	VI1004 001	B	99 di 121

kt	= 0.4 per comb. quasi permanenti / = 0.6 per comb. frequenti [cfr. eq.(7.9)EC2]
k2	= 0.5 per flessione; $=(e1 + e2)/(2 \cdot e1)$ per trazione eccentrica [eq.(7.13)EC2]
k3	= 3.400 Coeff. in eq.(7.11) come da annessi nazionali
k4	= 0.425 Coeff. in eq.(7.11) come da annessi nazionali
Ø	Diametro [mm] equivalente delle barre tese comprese nell'area efficace Ac eff [eq.(7.11)EC2]
Cf	Copriferro [mm] netto calcolato con riferimento alla barra più tesa
e sm - e cm	Differenza tra le deformazioni medie di acciaio e calcestruzzo [(7.8)EC2 e (C4.1.7)NTC] Tra parentesi: valore minimo = $0.6 S_{max} / E_s$ [(7.9)EC2 e (C4.1.8)NTC]
sr max	Massima distanza tra le fessure [mm]
wk	Apertura fessure in mm calcolata = $sr \cdot \max(e_{sm} - e_{cm})$ [(7.8)EC2 e (C4.1.7)NTC]. Valore limite tra parentesi
Mx fess.	Componente momento di prima fessurazione intorno all'asse X [kNm]
My fess.	Componente momento di prima fessurazione intorno all'asse Y [kNm]

Comb.	Ver	e1	e2	k2	Ø	Cf	e sm - e cm	sr max	wk	Mx fess	My fess
1	S	-0.00002	0	----	----	----	----	----	0.000 (0.20)	2584.19	-834.24
2	S	-0.00003	0	0.500	24.0	80	0.00002 (0.00002)	479	0.008 (0.20)	3672.01	0.00

**COMBINAZIONI QUASI PERMANENTI IN ESERCIZIO - MASSIME TENSIONI NORMALI ED APERTURA FESSURE (NTC/EC2)**

N°Comb	Ver	Sc max	Xc max	Yc max	Sf min	Xs min	Ys min	Ac eff.	As eff.
1	S	0.32	-50.0	105.0	1.4	32.0	-95.8	----	----

**COMBINAZIONI QUASI PERMANENTI IN ESERCIZIO - APERTURA FESSURE [§ 7.3.4 EC2]**

Comb.	Ver	e1	e2	k2	Ø	Cf	e sm - e cm	sr max	wk	Mx fess	My fess
1	S	-0.00049	0	----	----	----	----	----	0.000 (0.20)	2291.13	0.00

## Verifica a taglio del parapigliaia

### Caratteristiche materiali

Cl<sub>s</sub> R<sub>ck</sub>

Cl<sub>s</sub>  condizioni calcestruzzo

Acciaio 1  acciaio barre longitudinali

Acciaio 2  acciaio armature trasversali

γ<sub>c</sub>  coefficiente parziale relativo al calcestruzzo

γ<sub>s</sub>  coefficiente parziale relativo all'acciaio

### Geometrie sezione

b<sub>w</sub>  mm larghezza dell'anima anima resistente (larghezza minima d')

d  mm altezza utile della sezione

A<sub>c</sub>  mm<sup>2</sup> area della sezione di calcestruzzo

### Caratteristiche armature

n<sub>bl</sub>  numero di barre longitudinali

Ø<sub>bl</sub>  mm diametro delle barre longitudinali

n<sub>bw</sub>  numero di bracci delle staffe

Ø<sub>st</sub>  mm diametro delle staffe

s<sub>st</sub>  mm passo delle staffe

α  ° inclinazione delle staffe (α=90° per staffe ortogonali all'asse)

### Caratteristiche sollecitazioni

N<sub>Ed</sub>  KN sforzo normale di calcolo (+ per compressione)

V<sub>Ed</sub>  KN taglio di calcolo

N<sub>Rd</sub> 7713.5 KN sforzo normale di compressione massimo

### Dati traliccio resistente

θ  ° inclinazione delle bielle di calcestruzzo rispetto all'asse

ctgθ 2.48 (il valore deve essere compreso fra 1.0 e 2.5)

Lo sforzo normale agente è "significativo" (vedi par. 4.1.2.1.3.2 NTC)

Sì

No

τ N/mm<sup>2</sup> tensione tangenziale corda baricentrica

σ N/mm<sup>2</sup> tensione principale di trazione sulla corda baricentrica

ctgθ<sub>lim</sub> valore limite dell'inclinazione delle bielle

### Valore di verifica del taglio resistente

V<sub>Rd</sub>  KN taglio resistente per elemento privo di armatura trasversale

V<sub>Rd</sub>  KN taglio resistente per elemento con armatura trasversale

V<sub>Rd</sub>  KN > V<sub>Ed</sub>  KN

LA VERIFICA E' SODDISFATTA. NON E' NECESSARIA ARMATURA SPECIFICA A TAGLIO

Si dispongono 9 spille fi 12 al metro quadro.

## Verifica a taglio del muro frontale

### Caratteristiche materiali

Cl<sub>s</sub> R<sub>ck</sub>

Cl<sub>s</sub>  condizioni calcestruzzo

Acciaio 1  acciaio barre longitudinali

Acciaio 2  acciaio armature trasversali

γ<sub>c</sub>  coefficiente parziale relativo al calcestruzzo

γ<sub>s</sub>  coefficiente parziale relativo all'acciaio

### Geometrie sezione

b<sub>w</sub>  mm larghezza dell'anima resistente (larghezza minima d')

d  mm altezza utile della sezione

A<sub>c</sub>  mm<sup>2</sup> area della sezione di calcestruzzo

### Caratteristiche armature

n<sub>bl</sub>  numero di barre longitudinali

Ø<sub>bl</sub>  mm diametro delle barre longitudinali

n<sub>bw</sub>  numero di bracci delle staffe

Ø<sub>st</sub>  mm diametro delle staffe

s<sub>st</sub>  mm passo delle staffe

α  ° inclinazione delle staffe (α=90° per staffe ortogonali all'asse)

### Caratteristiche sollecitazioni

N<sub>Ed</sub>  KN sforzo normale di calcolo (+ per compressione)

V<sub>Ed</sub>  KN taglio di calcolo

N<sub>Rd</sub> 37814.8 KN sforzo normale di compressione massimo

### Dati traliccio resistente

θ  ° inclinazione delle bielle di calcestruzzo rispetto all'asse

ctgθ 2.48 (il valore deve essere compreso fra 1.0 e 2.5)

Lo sforzo normale agente è "significativo" (vedi par. 4.1.2.1.3.2 NTC)

Sì

No

τ N/mm<sup>2</sup> tensione tangenziale corda baricentrica

σ N/mm<sup>2</sup> tensione principale di trazione sulla corda baricentrica

ctgθ<sub>lim</sub> valore limite dell'inclinazione delle bielle

### Valore di verifica del taglio resistente

V<sub>Rd</sub>  KN taglio resistente per elemento privo di armatura trasversale

V<sub>Rd</sub>  KN taglio resistente per elemento con armatura trasversale

V<sub>Rd</sub>  KN > V<sub>Ed</sub>  KN

LA VERIFICA E' SODDISFATTA. NON E' NECESSARIA ARMATURA SPECIFICA A TAGLIO

Si dispongono 9 spille fi 12 al metro quadro.

## Verifica a taglio del muro centrale

### Caratteristiche materiali

Cl<sub>s</sub> R<sub>ck</sub>

Cl<sub>s</sub>  condizioni calcestruzzo

Acciaio 1  acciaio barre longitudinali

Acciaio 2  acciaio armature trasversali

γ<sub>c</sub>  coefficiente parziale relativo al calcestruzzo

γ<sub>s</sub>  coefficiente parziale relativo all'acciaio

### Geometrie sezione

b<sub>w</sub>  mm larghezza dell'anima resistente (larghezza minima d')

d  mm altezza utile della sezione

A<sub>c</sub>  mm<sup>2</sup> area della sezione di calcestruzzo

### Caratteristiche armature

n<sub>bl</sub>  numero di barre longitudinali

Ø<sub>bl</sub>  mm diametro delle barre longitudinali

n<sub>bw</sub>  numero di bracci delle staffe

Ø<sub>st</sub>  mm diametro delle staffe

s<sub>st</sub>  mm passo delle staffe

α  ° inclinazione delle staffe (α=90° per staffe ortogonali all'asse)

### Caratteristiche sollecitazioni

N<sub>Ed</sub>  KN sforzo normale di calcolo (+ per compressione)

V<sub>Ed</sub>  KN taglio di calcolo

N<sub>Rd</sub> 17120.1 KN sforzo normale di compressione massimo

### Dati traliccio resistente

θ  ° inclinazione delle bielle di calcestruzzo rispetto all'asse

ctgθ 2.48 (il valore deve essere compreso fra 1.0 e 2.5)

Lo sforzo normale agente è "significativo" (vedi par. 4.1.2.1.3.2 NTC)

Sì

No

τ N/mm<sup>2</sup> tensione tangenziale corda baricentrica

σ<sub>t</sub> N/mm<sup>2</sup> tensione principale di trazione sulla corda baricentrica

ctgθ<sub>lim</sub> valore limite dell'inclinazione delle bielle

### Valore di verifica del taglio resistente

V<sub>Rd</sub>  KN taglio resistente per elemento privo di armatura trasversale

V<sub>Rd</sub>  KN taglio resistente per elemento con armatura trasversale

V<sub>Rd</sub>  KN > V<sub>Ed</sub>  KN

LA VERIFICA E' SODDISFATTA. NON E' NECESSARIA ARMATURA SPECIFICA A TAGLIO

Si dispongono 9 spille fi 12 al metro quadro.

## Verifica a taglio del muro posteriore

### Caratteristiche materiali

Cl<sub>s</sub> R<sub>ck</sub>

Cl<sub>s</sub>  condizioni calcestruzzo

Acciaio 1  acciaio barre longitudinali

Acciaio 2  acciaio armature trasversali

γ<sub>c</sub>  coefficiente parziale relativo al calcestruzzo

γ<sub>s</sub>  coefficiente parziale relativo all'acciaio

### Geometrie sezione

b<sub>w</sub>  mm larghezza dell'anima resistente (larghezza minima d')

d  mm altezza utile della sezione

A<sub>c</sub>  mm<sup>2</sup> area della sezione di calcestruzzo

### Caratteristiche armature

n<sub>bl</sub>  numero di barre longitudinali

Ø<sub>bl</sub>  mm diametro delle barre longitudinali

n<sub>bw</sub>  numero di bracci delle staffe

Ø<sub>st</sub>  mm diametro delle staffe

s<sub>st</sub>  mm passo delle staffe

α  ° inclinazione delle staffe (α=90° per staffe ortogonali all'asse)

### Caratteristiche sollecitazioni

N<sub>Ed</sub>  KN sforzo normale di calcolo (+ per compressione)

V<sub>Ed</sub>  KN taglio di calcolo

N<sub>Rd</sub> 45340.1 KN sforzo normale di compressione massimo

### Dati traliccio resistente

θ  ° inclinazione delle bielle di calcestruzzo rispetto all'asse

ctgθ 2.48 (il valore deve essere compreso fra 1.0 e 2.5)

Lo sforzo normale agente è "significativo" (vedi par. 4.1.2.1.3.2 NTC)

Sì

No

τ N/mm<sup>2</sup> tensione tangenziale corda baricentrica

σ<sub>t</sub> N/mm<sup>2</sup> tensione principale di trazione sulla corda baricentrica

ctgθ<sub>lim</sub> valore limite dell'inclinazione delle bielle

### Valore di verifica del taglio resistente

V<sub>Rd</sub>  KN taglio resistente per elemento privo di armatura trasversale

V<sub>Rd</sub>  KN taglio resistente per elemento con armatura trasversale

V<sub>Rd</sub>  KN > V<sub>Ed</sub>  KN

LA VERIFICA E' SODDISFATTA. NON E' NECESSARIA ARMATURA SPECIFICA A TAGLIO

Si dispongono 9 spille fi 12 al metro quadro.

 <b>ITALFERR</b> GRUPPO FERROVIE DELLO STATO ITALIANE	<b>DIRETTRICE FERROVIARIA MESSINA – CATANIA – PALERMO</b> <b>NUOVO COLLEGAMENTO PALERMO – CATANIA</b> <b>TRATTA LERCARA DIR. – CALTANISSETTA XIRBI (LOTTO 3)</b> <b>VI10 – Viadotto Singolo Binario</b>					
	RELAZIONE DI CALCOLO SPALLA B	COMMESSA <b>RS3T</b>	LOTTO <b>30 D 09</b>	CODIFICA <b>CL</b>	DOCUMENTO <b>VI1004 001</b>	REV. <b>B</b>

#### 4.10.3.6.2 Soletta

La soletta, con riferimento alle sezioni di verifica, risulta così armata:

Sezione		Armatura principale		Armatura secondaria	
SSA-SSAC	1.00x1.20	$\phi 24/10$ (superiore)	$\phi 24/20$ (inferiore)	$\phi 18/20$ (superiore)	$\phi 18/20$ (inferiore)
SSM	1.00x1.20	$\phi 24/20$ (superiore)	$\phi 24/10$ (inferiore)	$\phi 18/20$ (superiore)	$\phi 18/20$ (inferiore)

#### Verifica a pressoflessione della soletta

Si riporta l'output della verifica a pressoflessione eseguita con il software RC-SEC.

#### DATI GENERALI SEZIONE GENERICA IN C.A. NOME SEZIONE: SSA\_VI10\_SPB

Descrizione Sezione:	
Metodo di calcolo resistenza:	Resistenze agli Stati Limite Ultimi
Tipologia sezione:	Sezione generica di Pilastro
Normativa di riferimento:	N.T.C.
Percorso sollecitazione:	A Sforzo Norm. costante
Condizioni Ambientali:	Molto aggressive
Riferimento Sforzi assegnati:	Assi x,y principali d'inerzia
Riferimento alla sismicità:	Zona non sismica

#### CARATTERISTICHE DI RESISTENZA DEI MATERIALI IMPIEGATI

CALCESTRUZZO -	Classe:	C32/40	
	Resis. compr. di progetto fcd:	18.810	MPa
	Def.unit. max resistenza ec2:	0.0020	
	Def.unit. ultima ecu:	0.0035	
	Diagramma tensione-deformaz.:	Parabola-Rettangolo	
	Modulo Elastico Normale Ec:	33643.0	MPa
	Resis. media a trazione fctm:	2.120	MPa
	Coeff. Omogen. S.L.E.:	15.00	
	Coeff. Omogen. S.L.E.:	15.00	
	Sc limite S.L.E. comb. Frequenti:	192.00	daN/cm <sup>2</sup>
	Ap.Fessure limite S.L.E. comb. Frequenti:	0.200	mm
	Sc limite S.L.E. comb. Q.Permanenti:	0.00	Mpa
	Ap.Fess.limite S.L.E. comb. Q.Perm.:	0.200	mm
	ACCIAIO -	Tipo:	B450C
Resist. caratt. snervam. fyk:		450.00	MPa
Resist. caratt. rottura ftk:		450.00	MPa
Resist. snerv. di progetto fyd:		391.30	MPa
Resist. ultima di progetto ftd:		391.30	MPa



RELAZIONE DI CALCOLO SPALLA B

COMMESSA	LOTTO	CODIFICA	DOCUMENTO	REV.	FOGLIO
RS3T	30 D 09	CL	VI1004 001	B	105 di 121

Deform. ultima di progetto Epu:	0.068
Modulo Elastico Ef	2000000 daN/cm <sup>2</sup>
Diagramma tensione-deformaz.:	Bilineare finito
Coeff. Aderenza istantaneo $\beta_1 \cdot \beta_2$ :	1.00
Coeff. Aderenza differito $\beta_1 \cdot \beta_2$ :	0.50
Sf limite S.L.E. Comb. Rare:	360.00 MPa

**CARATTERISTICHE DOMINIO CONGLOMERATO**

Forma del Dominio: Poligonale  
Classe Conglomerato: C32/40

N° vertice:	X [cm]	Y [cm]
1	-50.0	-60.0
2	-50.0	60.0
3	50.0	60.0
4	50.0	-60.0

**DATI BARRE ISOLATE**

N° Barra	X [cm]	Y [cm]	DiamØ [mm]
1	-41.2	50.7	24
2	-41.2	-50.7	24
3	41.2	50.7	24
4	41.2	-50.7	24

**DATI GENERAZIONI LINEARI DI BARRE**

N° Gen. Numero assegnato alla singola generazione lineare di barre  
N° Barra Ini. Numero della barra iniziale cui si riferisce la generazione  
N° Barra Fin. Numero della barra finale cui si riferisce la generazione  
N° Barre Numero di barre generate equidistanti cui si riferisce la generazione  
Ø Diametro in mm delle barre della generazione

N° Gen.	N° Barra Ini.	N° Barra Fin.	N° Barre	Ø
1	1	3	3	24
2	2	4	8	24

**CALCOLO DI RESISTENZA - SFORZI PER OGNI COMBINAZIONE ASSEGNATA**

N Sforzo normale [kN] applicato nel Baric. (+ se di compressione)  
Mx Momento flettente [kNm] intorno all'asse x princ. d'inerzia  
con verso positivo se tale da comprimere il lembo sup. della sez.  
My Momento flettente [kNm] intorno all'asse y princ. d'inerzia  
con verso positivo se tale da comprimere il lembo destro della sez.  
Vy Componente del Taglio [kN] parallela all'asse princ. d'inerzia y  
Vx Componente del Taglio [kN] parallela all'asse princ. d'inerzia x

N° Comb.	N	Mx	My	Vy	Vx
1	110.70	403.00	0.00	0.00	0.00
2	110.70	403.00	0.00	0.00	0.00
3	20.30	243.80	0.00	0.00	0.00

RELAZIONE DI CALCOLO SPALLA B

COMMESSA	LOTTO	CODIFICA	DOCUMENTO	REV.	FOGLIO
RS3T	30 D 09	CL	VI1004 001	B	106 di 121

4	20.30	243.80	0.00	0.00	0.00
5	20.30	243.80	0.00	0.00	0.00
6	20.30	243.80	0.00	0.00	0.00
7	-102.50	211.00	0.00	0.00	0.00
8	146.40	-27.20	0.00	0.00	0.00
9	-102.50	211.00	0.00	0.00	0.00
10	146.40	-27.20	0.00	0.00	0.00
11	-23.50	139.70	0.00	0.00	0.00
12	68.50	43.90	0.00	0.00	0.00
13	-23.50	139.70	0.00	0.00	0.00
14	68.50	43.90	0.00	0.00	0.00

**COMB. RARE (S.L.E.) - SFORZI PER OGNI COMBINAZIONE ASSEGNATA**

N	Sforzo normale [kN] applicato nel Baricentro (+ se di compressione)
Mx	Momento flettente [kNm] intorno all'asse x princ. d'inerzia (tra parentesi Mom.Fessurazione) con verso positivo se tale da comprimere il lembo superiore della sezione
My	Momento flettente [kNm] intorno all'asse y princ. d'inerzia (tra parentesi Mom.Fessurazione) con verso positivo se tale da comprimere il lembo destro della sezione

N°Comb.	N	Mx	My
1	59.10	289.30	0.00
2	29.80	166.10	0.00

**COMB. FREQUENTI (S.L.E.) - SFORZI PER OGNI COMBINAZIONE ASSEGNATA**

N	Sforzo normale [kN] applicato nel Baricentro (+ se di compressione)
Mx	Momento flettente [kNm] intorno all'asse x princ. d'inerzia (tra parentesi Mom.Fessurazione) con verso positivo se tale da comprimere il lembo superiore della sezione
My	Momento flettente [kNm] intorno all'asse y princ. d'inerzia (tra parentesi Mom.Fessurazione) con verso positivo se tale da comprimere il lembo destro della sezione

N°Comb.	N	Mx	My
1	65.70	286.60 (644.90)	0.00 (0.00)
2	36.40	163.40 (643.99)	0.00 (0.00)

**COMB. QUASI PERMANENTI (S.L.E.) - SFORZI PER OGNI COMBINAZIONE ASSEGNATA**

N	Sforzo normale [kN] applicato nel Baricentro (+ se di compressione)
Mx	Momento flettente [kNm] intorno all'asse x princ. d'inerzia (tra parentesi Mom.Fessurazione) con verso positivo se tale da comprimere il lembo superiore della sezione
My	Momento flettente [kNm] intorno all'asse y princ. d'inerzia (tra parentesi Mom.Fessurazione) con verso positivo se tale da comprimere il lembo destro della sezione

N°Comb.	N	Mx	My
1	2.10	177.40 (615.49)	0.00 (0.00)

**RISULTATI DEL CALCOLO**

**Sezione verificata per tutte le combinazioni assegnate**

Copriferro netto minimo barre longitudinali:	7.6 cm
Interferro netto minimo barre longitudinali:	6.8 cm

RELAZIONE DI CALCOLO SPALLA B

COMMESSA	LOTTO	CODIFICA	DOCUMENTO	REV.	FOGLIO
RS3T	30 D 09	CL	VH1004 001	B	107 di 121

**VERIFICHE DI RESISTENZA IN PRESSO-TENSO FLESSIONE ALLO STATO LIMITE ULTIMO**

Ver	S = combinazione verificata / N = combin. non verificata
N	Sforzo normale assegnato [kN] nel baricentro B sezione cls.(positivo se di compressione)
Mx	Componente del momento assegnato [kNm] riferito all'asse x princ. d'inerzia
My	Componente del momento assegnato [kNm] riferito all'asse y princ. d'inerzia
N Res	Sforzo normale resistente [kN] nel baricentro B sezione cls.(positivo se di compress.)
Mx Res	Momento flettente resistente [kNm] riferito all'asse x princ. d'inerzia
My Res	Momento flettente resistente [kNm] riferito all'asse y princ. d'inerzia
Mis.Sic.	Misura sicurezza = rapporto vettoriale tra (N r,Mx Res,My Res) e (N,Mx,My) Verifica positiva se tale rapporto risulta >=1.000
As Totale	Area totale barre longitudinali [cm <sup>2</sup> ]. [Tra parentesi il valore minimo di normativa]

N°Comb	Ver	N	Mx	My	N Res	Mx Res	My Res	Mis.Sic.	As Totale
1	S	110.70	403.00	0.00	110.42	1930.03	0.00	4.77	67.9(36.0)
2	S	110.70	403.00	0.00	110.42	1930.03	0.00	4.77	67.9(36.0)
3	S	20.30	243.80	0.00	20.39	1884.18	0.00	7.72	67.9(36.0)
4	S	20.30	243.80	0.00	20.39	1884.18	0.00	7.72	67.9(36.0)
5	S	20.30	243.80	0.00	20.39	1884.18	0.00	7.72	67.9(36.0)
6	S	20.30	243.80	0.00	20.39	1884.18	0.00	7.72	67.9(36.0)
7	S	-102.50	211.00	0.00	-102.26	1821.55	0.00	9.32	67.9(36.0)
8	S	146.40	-27.20	0.00	146.51	-1046.58	0.00	42.45	67.9(36.0)
9	S	-102.50	211.00	0.00	-102.26	1821.55	0.00	9.32	67.9(36.0)
10	S	146.40	-27.20	0.00	146.51	-1046.58	0.00	42.45	67.9(36.0)
11	S	-23.50	139.70	0.00	-23.54	1861.77	0.00	13.69	67.9(36.0)
12	S	68.50	43.90	0.00	68.78	1908.86	0.00	42.33	67.9(36.0)
13	S	-23.50	139.70	0.00	-23.54	1861.77	0.00	13.69	67.9(36.0)
14	S	68.50	43.90	0.00	68.78	1908.86	0.00	42.33	67.9(36.0)

**METODO AGLI STATI LIMITE ULTIMI - DEFORMAZIONI UNITARIE ALLO STATO ULTIMO**

ec max	Deform. unit. massima del conglomerato a compressione
Xc max	Ascissa in cm della fibra corrisp. a ec max (sistema rif. X,Y,O sez.)
Yc max	Ordinata in cm della fibra corrisp. a ec max (sistema rif. X,Y,O sez.)
es min	Deform. unit. minima nell'acciaio (negativa se di trazione)
Xs min	Ascissa in cm della barra corrisp. a es min (sistema rif. X,Y,O sez.)
Ys min	Ordinata in cm della barra corrisp. a es min (sistema rif. X,Y,O sez.)
es max	Deform. unit. massima nell'acciaio (positiva se di compress.)
Xs max	Ascissa in cm della barra corrisp. a es max (sistema rif. X,Y,O sez.)
Ys max	Ordinata in cm della barra corrisp. a es max (sistema rif. X,Y,O sez.)

N°Comb	ec max	Xc max	Yc max	es min	Xs min	Ys min	es max	Xs max	Ys max
1	0.00350	50.0	60.0	0.00050	41.2	50.7	-0.03218	-41.2	-50.7
2	0.00350	50.0	60.0	0.00050	41.2	50.7	-0.03218	-41.2	-50.7
3	0.00350	50.0	60.0	0.00041	41.2	50.7	-0.03328	-41.2	-50.7
4	0.00350	50.0	60.0	0.00041	41.2	50.7	-0.03328	-41.2	-50.7
5	0.00350	50.0	60.0	0.00041	41.2	50.7	-0.03328	-41.2	-50.7
6	0.00350	50.0	60.0	0.00041	41.2	50.7	-0.03328	-41.2	-50.7
7	0.00350	50.0	60.0	0.00028	41.2	50.7	-0.03481	-41.2	-50.7
8	0.00350	-50.0	-60.0	-0.00030	-41.2	-50.7	-0.04175	41.2	50.7
9	0.00350	50.0	60.0	0.00028	41.2	50.7	-0.03481	-41.2	-50.7
10	0.00350	-50.0	-60.0	-0.00030	-41.2	-50.7	-0.04175	41.2	50.7
11	0.00350	50.0	60.0	0.00037	41.2	50.7	-0.03381	-41.2	-50.7
12	0.00350	50.0	60.0	0.00046	41.2	50.7	-0.03267	-41.2	-50.7
13	0.00350	50.0	60.0	0.00037	41.2	50.7	-0.03381	-41.2	-50.7
14	0.00350	50.0	60.0	0.00046	41.2	50.7	-0.03267	-41.2	-50.7

### POSIZIONE ASSE NEUTRO PER OGNI COMB. DI RESISTENZA

a, b, c      Coeff. a, b, c nell'eq. dell'asse neutro  $aX+bY+c=0$  nel rif. X,Y,O gen.  
x/d          Rapp. di duttilità (travi e solette)[§ 4.1.2.1.2.1 NTC]: deve essere < 0.45  
C.Rid.        Coeff. di riduz. momenti per sola flessione in travi continue

N°Comb	a	b	c	x/d	C.Rid.
1	0.000000000	0.000322341	-0.015840472	----	----
2	0.000000000	0.000322341	-0.015840472	----	----
3	0.000000000	0.000332206	-0.016432351	----	----
4	0.000000000	0.000332206	-0.016432351	----	----
5	0.000000000	0.000332206	-0.016432351	----	----
6	0.000000000	0.000332206	-0.016432351	----	----
7	0.000000000	0.000346031	-0.017261879	----	----
8	0.000000000	-0.000408769	-0.021026141	----	----
9	0.000000000	0.000346031	-0.017261879	----	----
10	0.000000000	-0.000408769	-0.021026141	----	----
11	0.000000000	0.000337063	-0.016723807	----	----
12	0.000000000	0.000326750	-0.016105024	----	----
13	0.000000000	0.000337063	-0.016723807	----	----
14	0.000000000	0.000326750	-0.016105024	----	----

### COMBINAZIONI RARE IN ESERCIZIO - MASSIME TENSIONI NORMALI ED APERTURA FESSURE (NTC/EC2)

Ver                      S = comb. verificata/ N = comb. non verificata  
Sc max                  Massima tensione (positiva se di compressione) nel conglomerato [Mpa]  
Xc max, Yc max        Ascissa, Ordinata [cm] del punto corrisp. a Sc max (sistema rif. X,Y,O)  
Sf min                  Minima tensione (negativa se di trazione) nell'acciaio [Mpa]  
Xs min, Ys min        Ascissa, Ordinata [cm] della barra corrisp. a Sf min (sistema rif. X,Y,O)  
Ac eff.                  Area di calcestruzzo [cm<sup>2</sup>] in zona tesa considerata aderente alle barre  
As eff.                  Area barre [cm<sup>2</sup>] in zona tesa considerate efficaci per l'apertura delle fessure

N°Comb	Ver	Sc max	Xc max	Yc max	Sf min	Xs min	Ys min	Ac eff.	As eff.
1	S	1.67	-50.0	60.0	-57.7	32.0	-50.7	2350	45.2
2	S	0.95	50.0	60.0	-33.5	32.0	-50.7	2300	45.2

### COMBINAZIONI FREQUENTI IN ESERCIZIO - MASSIME TENSIONI NORMALI ED APERTURA FESSURE (NTC/EC2)

N°Comb	Ver	Sc max	Xc max	Yc max	Sf min	Xs min	Ys min	Ac eff.	As eff.
1	S	1.66	-50.0	60.0	-56.4	32.0	-50.7	2350	45.2
2	S	0.94	-50.0	60.0	-32.3	32.0	-50.7	2350	45.2

### COMBINAZIONI FREQUENTI IN ESERCIZIO - APERTURA FESSURE [§ 7.3.4 EC2]

Ver.                      La sezione viene assunta sempre fessurata anche nel caso in cui la trazione minima del calcestruzzo sia inferiore a  $f_{ctm}$   
Esito della verifica  
e1                      Massima deformazione unitaria di trazione nel calcestruzzo (trazione -) valutata in sezione fessurata  
e2                      Minima deformazione unitaria di trazione nel calcestruzzo (trazione -) valutata in sezione fessurata  
k1                      = 0.8 per barre ad aderenza migliorata [eq.(7.11)EC2]  
kt                      = 0.4 per comb. quasi permanenti / = 0.6 per comb. frequenti [cfr. eq.(7.9)EC2]  
k2                      = 0.5 per flessione;  $=(e1 + e2)/(2 \cdot e1)$  per trazione eccentrica [eq.(7.13)EC2]  
k3                      = 3.400 Coeff. in eq.(7.11) come da annessi nazionali  
k4                      = 0.425 Coeff. in eq.(7.11) come da annessi nazionali  
Ø                      Diametro [mm] equivalente delle barre tese comprese nell'area efficace Ac eff [eq.(7.11)EC2]  
Cf                      Copriferro [mm] netto calcolato con riferimento alla barra più tesa  
e sm - e cm          Differenza tra le deformazioni medie di acciaio e calcestruzzo [(7.8)EC2 e (C4.1.7)NTC]

RELAZIONE DI CALCOLO SPALLA B

COMMESSA	LOTTO	CODIFICA	DOCUMENTO	REV.	FOGLIO
RS3T	30 D 09	CL	VI1004 001	B	109 di 121

sr max Tra parentesi: valore minimo =  $0.6 S_{max} / E_s$  [(7.9)EC2 e (C4.1.8)NTC]  
 wk Massima distanza tra le fessure [mm]  
 Mx fess. Apertura fessure in mm calcolata =  $sr \max^*(e_{sm} - e_{cm})$  [(7.8)EC2 e (C4.1.7)NTC]. Valore limite tra parentesi  
 My fess. Componente momento di prima fessurazione intorno all'asse X [kNm]  
 Componente momento di prima fessurazione intorno all'asse Y [kNm]

Comb.	Ver	e1	e2	k2	Ø	Cf	e sm - e cm	sr max	wk	Mx fess	My fess
1	S	-0.00032	0	0.500	24.0	81	0.00017 (0.00017)	487	0.082 (0.20)	644.90	0.00
2	S	-0.00018	0	0.500	24.0	81	0.00010 (0.00010)	487	0.047 (0.20)	643.99	0.00

**COMBINAZIONI QUASI PERMANENTI IN ESERCIZIO - MASSIME TENSIONI NORMALI ED APERTURA FESSURE (NTC/EC2)**

N°Comb	Ver	Sc max	Xc max	Yc max	Sf min	Xs min	Ys min	Ac eff.	As eff.
1	S	1.00	50.0	60.0	-38.8	-22.9	-50.7	2350	45.2

**COMBINAZIONI QUASI PERMANENTI IN ESERCIZIO - APERTURA FESSURE [§ 7.3.4 EC2]**

Comb.	Ver	e1	e2	k2	Ø	Cf	e sm - e cm	sr max	wk	Mx fess	My fess
1	S	-0.00022	0	0.500	24.0	81	0.00012 (0.00012)	487	0.057 (0.20)	615.49	0.00

**DATI GENERALI SEZIONE GENERICA IN C.A.**  
**NOME SEZIONE: SSA\_VI10\_SPB**

Descrizione Sezione:  
 Metodo di calcolo resistenza: Resistenze agli Stati Limite Ultimi  
 Tipologia sezione: Sezione generica di Pilastro  
 Normativa di riferimento: N.T.C.  
 Percorso sollecitazione: A Sforzo Norm. costante  
 Condizioni Ambientali: Molto aggressive  
 Riferimento Sforzi assegnati: Assi x,y principali d'inerzia  
 Riferimento alla sismicità: Zona non sismica

**CARATTERISTICHE DI RESISTENZA DEI MATERIALI IMPIEGATI**

CALCESTRUZZO -	Classe:	C32/40
	Resis. compr. di progetto fcd:	18.810 MPa
	Def.unit. max resistenza ec2:	0.0020
	Def.unit. ultima ecu:	0.0035
	Diagramma tensione-deformaz.:	Parabola-Rettangolo
	Modulo Elastico Normale Ec:	33643.0 MPa
	Resis. media a trazione fctm:	2.120 MPa
	Coeff. Omogen. S.L.E.:	15.00
	Coeff. Omogen. S.L.E.:	15.00
	Sc limite S.L.E. comb. Frequenti:	192.00 daN/cm <sup>2</sup>
	Ap.Fessure limite S.L.E. comb. Frequenti:	0.200 mm
	Sc limite S.L.E. comb. Q.Permanenti:	0.00 Mpa
	Ap.Fess.limite S.L.E. comb. Q.Perm.:	0.200 mm
ACCIAIO -	Tipo:	B450C
	Resist. caratt. snervam. fyk:	450.00 MPa
	Resist. caratt. rottura ftk:	450.00 MPa
	Resist. snerv. di progetto fyd:	391.30 MPa

RELAZIONE DI CALCOLO SPALLA B

COMMESSA	LOTTO	CODIFICA	DOCUMENTO	REV.	FOGLIO
RS3T	30 D 09	CL	VI1004 001	B	110 di 121

Resist. ultima di progetto ftd:	391.30	MPa
Deform. ultima di progetto Epu:	0.068	
Modulo Elastico Ef	2000000	daN/cm <sup>2</sup>
Diagramma tensione-deformaz.:	Bilineare finito	
Coeff. Aderenza istantaneo $\beta_1 * \beta_2$ :	1.00	
Coeff. Aderenza differito $\beta_1 * \beta_2$ :	0.50	
Sf limite S.L.E. Comb. Rare:	360.00	MPa

**CARATTERISTICHE DOMINIO CONGLOMERATO**

Forma del Dominio: Poligonale  
Classe Conglomerato: C32/40

N° vertice:	X [cm]	Y [cm]
1	-50.0	-60.0
2	-50.0	60.0
3	50.0	60.0
4	50.0	-60.0

**DATI BARRE ISOLATE**

N° Barra	X [cm]	Y [cm]	DiamØ [mm]
1	-41.2	50.7	24
2	-41.2	-50.7	24
3	41.2	50.7	24
4	41.2	-50.7	24

**DATI GENERAZIONI LINEARI DI BARRE**

N° Gen. Numero assegnato alla singola generazione lineare di barre  
N° Barra Ini. Numero della barra iniziale cui si riferisce la generazione  
N° Barra Fin. Numero della barra finale cui si riferisce la generazione  
N° Barre Numero di barre generate equidistanti cui si riferisce la generazione  
Ø Diametro in mm delle barre della generazione

N° Gen.	N° Barra Ini.	N° Barra Fin.	N° Barre	Ø
1	1	3	8	24
2	2	4	3	24

**CALCOLO DI RESISTENZA - SFORZI PER OGNI COMBINAZIONE ASSEGNATA**

N Sforzo normale [kN] applicato nel Baric. (+ se di compressione)  
Mx Momento flettente [kNm] intorno all'asse x princ. d'inerzia con verso positivo se tale da comprimere il lembo sup. della sez.  
My Momento flettente [kNm] intorno all'asse y princ. d'inerzia con verso positivo se tale da comprimere il lembo destro della sez.  
Vy Componente del Taglio [kN] parallela all'asse princ. d'inerzia y  
Vx Componente del Taglio [kN] parallela all'asse princ. d'inerzia x

N° Comb.	N	Mx	My	Vy	Vx
1	114.80	-88.50	0.00	0.00	0.00
2	114.80	-88.50	0.00	0.00	0.00

RELAZIONE DI CALCOLO SPALLA B

COMMESSA	LOTTO	CODIFICA	DOCUMENTO	REV.	FOGLIO
RS3T	30 D 09	CL	VI1004 001	B	111 di 121

3	22.00	45.20	0.00	0.00	0.00
4	22.00	45.20	0.00	0.00	0.00
5	22.00	45.20	0.00	0.00	0.00
6	22.00	45.20	0.00	0.00	0.00
7	-146.10	131.40	0.00	0.00	0.00
8	192.50	-231.50	0.00	0.00	0.00
9	-146.10	131.40	0.00	0.00	0.00
10	192.50	-231.50	0.00	0.00	0.00
11	-33.70	11.40	0.00	0.00	0.00
12	81.20	-112.60	0.00	0.00	0.00
13	-33.70	11.40	0.00	0.00	0.00
14	81.20	-112.60	0.00	0.00	0.00

**COMB. RARE (S.L.E.) - SFORZI PER OGNI COMBINAZIONE ASSEGNATA**

N	Sforzo normale [kN] applicato nel Baricentro (+ se di compressione)
Mx	Momento flettente [kNm] intorno all'asse x princ. d'inerzia (tra parentesi Mom.Fessurazione) con verso positivo se tale da comprimere il lembo superiore della sezione
My	Momento flettente [kNm] intorno all'asse y princ. d'inerzia (tra parentesi Mom.Fessurazione) con verso positivo se tale da comprimere il lembo destro della sezione

N°Comb.	N	Mx	My
1	62.00	-53.70	0.00
2	31.10	13.70	0.00

**COMB. FREQUENTI (S.L.E.) - SFORZI PER OGNI COMBINAZIONE ASSEGNATA**

N	Sforzo normale [kN] applicato nel Baricentro (+ se di compressione)
Mx	Momento flettente [kNm] intorno all'asse x princ. d'inerzia (tra parentesi Mom.Fessurazione) con verso positivo se tale da comprimere il lembo superiore della sezione
My	Momento flettente [kNm] intorno all'asse y princ. d'inerzia (tra parentesi Mom.Fessurazione) con verso positivo se tale da comprimere il lembo destro della sezione

N°Comb.	N	Mx	My
1	68.60	-58.60 (-813.16)	0.00 (0.00)
2	37.70	8.70 (29003.53)	0.00 (0.00)

**COMB. QUASI PERMANENTI (S.L.E.) - SFORZI PER OGNI COMBINAZIONE ASSEGNATA**

N	Sforzo normale [kN] applicato nel Baricentro (+ se di compressione)
Mx	Momento flettente [kNm] intorno all'asse x princ. d'inerzia (tra parentesi Mom.Fessurazione) con verso positivo se tale da comprimere il lembo superiore della sezione
My	Momento flettente [kNm] intorno all'asse y princ. d'inerzia (tra parentesi Mom.Fessurazione) con verso positivo se tale da comprimere il lembo destro della sezione

N°Comb.	N	Mx	My
1	3.40	34.50 (600.89)	0.00 (0.00)

**RISULTATI DEL CALCOLO**

**Sezione verificata per tutte le combinazioni assegnate**

Copriferro netto minimo barre longitudinali:	7.6 cm
Interferro netto minimo barre longitudinali:	6.8 cm

RELAZIONE DI CALCOLO SPALLA B

COMMESSA	LOTTO	CODIFICA	DOCUMENTO	REV.	FOGLIO
RS3T	30 D 09	CL	VI1004 001	B	112 di 121

**VERIFICHE DI RESISTENZA IN PRESSO-TENSO FLESSIONE ALLO STATO LIMITE ULTIMO**

Ver	S = combinazione verificata / N = combin. non verificata
N	Sforzo normale assegnato [kN] nel baricentro B sezione cls.(positivo se di compressione)
Mx	Componente del momento assegnato [kNm] riferito all'asse x princ. d'inerzia
My	Componente del momento assegnato [kNm] riferito all'asse y princ. d'inerzia
N Res	Sforzo normale resistente [kN] nel baricentro B sezione cls.(positivo se di compress.)
Mx Res	Momento flettente resistente [kNm] riferito all'asse x princ. d'inerzia
My Res	Momento flettente resistente [kNm] riferito all'asse y princ. d'inerzia
Mis.Sic.	Misura sicurezza = rapporto vettoriale tra (N r,Mx Res,My Res) e (N,Mx,My) Verifica positiva se tale rapporto risulta >=1.000
As Totale	Area totale barre longitudinali [cm <sup>2</sup> ]. [Tra parentesi il valore minimo di normativa]

N°Comb	Ver	N	Mx	My	N Res	Mx Res	My Res	Mis.Sic.	As Totale
1	S	114.80	-88.50	0.00	114.73	-1932.22	0.00	21.36	67.9(36.0)
2	S	114.80	-88.50	0.00	114.73	-1932.22	0.00	21.36	67.9(36.0)
3	S	22.00	45.20	0.00	22.17	982.77	0.00	21.92	67.9(36.0)
4	S	22.00	45.20	0.00	22.17	982.77	0.00	21.92	67.9(36.0)
5	S	22.00	45.20	0.00	22.17	982.77	0.00	21.92	67.9(36.0)
6	S	22.00	45.20	0.00	22.17	982.77	0.00	21.92	67.9(36.0)
7	S	-146.10	131.40	0.00	-146.07	896.40	0.00	5.90	67.9(36.0)
8	S	192.50	-231.50	0.00	192.40	-1971.67	0.00	8.41	67.9(36.0)
9	S	-146.10	131.40	0.00	-146.07	896.40	0.00	5.90	67.9(36.0)
10	S	192.50	-231.50	0.00	192.40	-1971.67	0.00	8.41	67.9(36.0)
11	S	-33.70	11.40	0.00	-33.92	953.97	0.00	56.14	67.9(36.0)
12	S	81.20	-112.60	0.00	81.47	-1915.32	0.00	16.81	67.9(36.0)
13	S	-33.70	11.40	0.00	-33.92	953.97	0.00	56.14	67.9(36.0)
14	S	81.20	-112.60	0.00	81.47	-1915.32	0.00	16.81	67.9(36.0)

**METODO AGLI STATI LIMITE ULTIMI - DEFORMAZIONI UNITARIE ALLO STATO ULTIMO**

ec max	Deform. unit. massima del conglomerato a compressione
Xc max	Ascissa in cm della fibra corrisp. a ec max (sistema rif. X,Y,O sez.)
Yc max	Ordinata in cm della fibra corrisp. a ec max (sistema rif. X,Y,O sez.)
es min	Deform. unit. minima nell'acciaio (negativa se di trazione)
Xs min	Ascissa in cm della barra corrisp. a es min (sistema rif. X,Y,O sez.)
Ys min	Ordinata in cm della barra corrisp. a es min (sistema rif. X,Y,O sez.)
es max	Deform. unit. massima nell'acciaio (positiva se di compress.)
Xs max	Ascissa in cm della barra corrisp. a es max (sistema rif. X,Y,O sez.)
Ys max	Ordinata in cm della barra corrisp. a es max (sistema rif. X,Y,O sez.)

N°Comb	ec max	Xc max	Yc max	es min	Xs min	Ys min	es max	Xs max	Ys max
1	0.00350	-50.0	-60.0	0.00051	-41.2	-50.7	-0.03213	41.2	50.7
2	0.00350	-50.0	-60.0	0.00051	-41.2	-50.7	-0.03213	41.2	50.7
3	0.00350	-50.0	60.0	-0.00040	-41.2	50.7	-0.04294	-41.2	-50.7
4	0.00350	-50.0	60.0	-0.00040	-41.2	50.7	-0.04294	-41.2	-50.7
5	0.00350	-50.0	60.0	-0.00040	-41.2	50.7	-0.04294	-41.2	-50.7
6	0.00350	-50.0	60.0	-0.00040	-41.2	50.7	-0.04294	-41.2	-50.7
7	0.00350	50.0	60.0	-0.00054	41.2	50.7	-0.04459	-41.2	-50.7
8	0.00350	-50.0	-60.0	0.00058	-41.2	-50.7	-0.03122	41.2	50.7
9	0.00350	50.0	60.0	-0.00054	41.2	50.7	-0.04459	-41.2	-50.7
10	0.00350	-50.0	-60.0	0.00058	-41.2	-50.7	-0.03122	41.2	50.7
11	0.00350	50.0	60.0	-0.00045	41.2	50.7	-0.04347	-41.2	-50.7
12	0.00350	-50.0	-60.0	0.00047	-41.2	-50.7	-0.03251	41.2	50.7
13	0.00350	50.0	60.0	-0.00045	41.2	50.7	-0.04347	-41.2	-50.7
14	0.00350	-50.0	-60.0	0.00047	-41.2	-50.7	-0.03251	41.2	50.7



### POSIZIONE ASSE NEUTRO PER OGNI COMB. DI RESISTENZA

a, b, c           Coeff. a, b, c nell'eq. dell'asse neutro  $aX+bY+c=0$  nel rif. X,Y,O gen.  
x/d               Rapp. di duttilità (travi e solette) [§ 4.1.2.1.2.1 NTC]: deve essere < 0.45  
C.Rid.            Coeff. di riduz. momenti per sola flessione in travi continue

N°Comb	a	b	c	x/d	C.Rid.
1	0.000000000	-0.000321893	-0.015813568	----	----
2	0.000000000	-0.000321893	-0.015813568	----	----
3	0.000000000	0.000419493	-0.021669586	----	----
4	0.000000000	0.000419493	-0.021669586	----	----
5	0.000000000	0.000419493	-0.021669586	----	----
6	0.000000000	0.000419493	-0.021669586	----	----
7	0.000000000	0.000434402	-0.022564130	----	----
8	0.000000000	-0.000313672	-0.015320336	----	----
9	0.000000000	0.000434402	-0.022564130	----	----
10	0.000000000	-0.000313672	-0.015320336	----	----
11	0.000000000	0.000424276	-0.021956557	----	----
12	0.000000000	-0.000325330	-0.016019829	----	----
13	0.000000000	0.000424276	-0.021956557	----	----
14	0.000000000	-0.000325330	-0.016019829	----	----

### COMBINAZIONI RARE IN ESERCIZIO - MASSIME TENSIONI NORMALI ED APERTURA FESSURE (NTC/EC2)

Ver                S = comb. verificata/ N = comb. non verificata  
Sc max            Massima tensione (positiva se di compressione) nel conglomerato [Mpa]  
Xc max, Yc max   Ascissa, Ordinata [cm] del punto corrisp. a Sc max (sistema rif. X,Y,O)  
Sf min            Minima tensione (negativa se di trazione) nell'acciaio [Mpa]  
Xs min, Ys min   Ascissa, Ordinata [cm] della barra corrisp. a Sf min (sistema rif. X,Y,O)  
Ac eff.            Area di calcestruzzo [cm²] in zona tesa considerata aderente alle barre  
As eff.            Area barre [cm²] in zona tesa considerate efficaci per l'apertura delle fessure

N°Comb	Ver	Sc max	Xc max	Yc max	Sf min	Xs min	Ys min	Ac eff.	As eff.
1	S	0.33	-50.0	-60.0	-6.1	32.0	50.7	2350	45.2
2	S	0.08	-50.0	60.0	-0.8	20.6	-50.7	1700	22.6

### COMBINAZIONI FREQUENTI IN ESERCIZIO - MASSIME TENSIONI NORMALI ED APERTURA FESSURE (NTC/EC2)

N°Comb	Ver	Sc max	Xc max	Yc max	Sf min	Xs min	Ys min	Ac eff.	As eff.
1	S	0.36	-50.0	-60.0	-6.6	32.0	50.7	2350	45.2
2	S	0.06	-50.0	60.0	0.1	20.6	-50.7	0	0.0

### COMBINAZIONI FREQUENTI IN ESERCIZIO - APERTURA FESSURE [§ 7.3.4 EC2]

La sezione viene assunta sempre fessurata anche nel caso in cui la trazione minima del calcestruzzo sia inferiore a  $f_{ctm}$

Ver.               Esito della verifica  
e1                Massima deformazione unitaria di trazione nel calcestruzzo (trazione -) valutata in sezione fessurata  
e2                Minima deformazione unitaria di trazione nel calcestruzzo (trazione -) valutata in sezione fessurata  
k1                = 0.8 per barre ad aderenza migliorata [eq.(7.11)EC2]  
kt                = 0.4 per comb. quasi permanenti / = 0.6 per comb. frequenti [cfr. eq.(7.9)EC2]  
k2                = 0.5 per flessione;  $=(e1 + e2)/(2 \cdot e1)$  per trazione eccentrica [eq.(7.13)EC2]  
k3                = 3.400 Coeff. in eq.(7.11) come da annessi nazionali  
k4                = 0.425 Coeff. in eq.(7.11) come da annessi nazionali  
Ø                Diametro [mm] equivalente delle barre tese comprese nell'area efficace Ac eff [eq.(7.11)EC2]

RELAZIONE DI CALCOLO SPALLA B

COMMESSA	LOTTO	CODIFICA	DOCUMENTO	REV.	FOGLIO
RS3T	30 D 09	CL	VI1004 001	B	114 di 121

Cf	Copriferro [mm] netto calcolato con riferimento alla barra più tesa
e sm - e cm	Differenza tra le deformazioni medie di acciaio e calcestruzzo [(7.8)EC2 e (C4.1.7)NTC] Tra parentesi: valore minimo = 0.6 Smax / Es [(7.9)EC2 e (C4.1.8)NTC]
sr max	Massima distanza tra le fessure [mm]
wk	Apertura fessure in mm calcolata = sr max*(e_sm - e_cm) [(7.8)EC2 e (C4.1.7)NTC]. Valore limite tra parentesi
Mx fess.	Componente momento di prima fessurazione intorno all'asse X [kNm]
My fess.	Componente momento di prima fessurazione intorno all'asse Y [kNm]

Comb.	Ver	e1	e2	k2	Ø	Cf	e sm - e cm	sr max	wk	Mx fess	My fess
1	S	-0.00004	0	0.500	24.0	81	0.00002 (0.00002)	487	0.010 (0.20)	-813.16	0.00
2	S	0.00000	0	0.500	24.0	81	0.00002 (0.00002)	0	0.000 (0.20)	29003.53	0.00

**COMBINAZIONI QUASI PERMANENTI IN ESERCIZIO - MASSIME TENSIONI NORMALI ED APERTURA FESSURE (NTC/EC2)**

N°Comb	Ver	Sc max	Xc max	Yc max	Sf min	Xs min	Ys min	Ac eff.	As eff.
1	S	0.23	-50.0	60.0	-14.1	20.6	-50.7	2299	22.6

**COMBINAZIONI QUASI PERMANENTI IN ESERCIZIO - APERTURA FESSURE [§ 7.3.4 EC2]**

Comb.	Ver	e1	e2	k2	Ø	Cf	e sm - e cm	sr max	wk	Mx fess	My fess
1	S	-0.00008	0	0.500	24.0	81	0.00004 (0.00004)	690	0.029 (0.20)	600.89	0.00

**DATI GENERALI SEZIONE GENERICA IN C.A.**

**NOME SEZIONE: SSAC\_VI10\_SPB**

Descrizione Sezione:	
Metodo di calcolo resistenza:	Resistenze agli Stati Limite Ultimi
Tipologia sezione:	Sezione generica di Pilastro
Normativa di riferimento:	N.T.C.
Percorso sollecitazione:	A Sforzo Norm. costante
Condizioni Ambientali:	Molto aggressive
Riferimento Sforzi assegnati:	Assi x,y principali d'inerzia
Riferimento alla sismicità:	Zona non sismica

**CARATTERISTICHE DI RESISTENZA DEI MATERIALI IMPIEGATI**

CALCESTRUZZO -	Classe:	C32/40
	Resis. compr. di progetto fcd:	18.810 MPa
	Def.unit. max resistenza ec2:	0.0020
	Def.unit. ultima ecu:	0.0035
	Diagramma tensione-deformaz.:	Parabola-Rettangolo
	Modulo Elastico Normale Ec:	33643.0 MPa
	Resis. media a trazione fctm:	2.120 MPa
	Coeff. Omogen. S.L.E.:	15.00
	Coeff. Omogen. S.L.E.:	15.00
	Sc limite S.L.E. comb. Frequenti:	192.00 daN/cm <sup>2</sup>
	Ap.Fessure limite S.L.E. comb. Frequenti:	0.200 mm
	Sc limite S.L.E. comb. Q.Permanenti:	0.00 Mpa
	Ap.Fess.limite S.L.E. comb. Q.Perm.:	0.200 mm
	ACCIAIO -	Tipo:
Resist. caratt. snervam. fyk:		450.00 MPa
Resist. caratt. rottura ftk:		450.00 MPa

RELAZIONE DI CALCOLO SPALLA B

COMMESSA	LOTTO	CODIFICA	DOCUMENTO	REV.	FOGLIO
RS3T	30 D 09	CL	VI1004 001	B	115 di 121

Resist. snerv. di progetto fyd:	391.30	MPa
Resist. ultima di progetto ftd:	391.30	MPa
Deform. ultima di progetto Epu:	0.068	
Modulo Elastico Ef	2000000	daN/cm <sup>2</sup>
Diagramma tensione-deformaz.:	Bilineare finito	
Coeff. Aderenza istantaneo $\beta_1 \cdot \beta_2$ :	1.00	
Coeff. Aderenza differito $\beta_1 \cdot \beta_2$ :	0.50	
Sf limite S.L.E. Comb. Rare:	360.00	MPa

**CARATTERISTICHE DOMINIO CONGLOMERATO**

Forma del Dominio: Poligonale  
Classe Conglomerato: C32/40

N°vertice:	X [cm]	Y [cm]
1	-50.0	-60.0
2	-50.0	60.0
3	50.0	60.0
4	50.0	-60.0

**DATI BARRE ISOLATE**

N°Barra	X [cm]	Y [cm]	DiamØ[mm]
1	-41.2	50.7	24
2	-41.2	-50.7	24
3	41.2	50.7	24
4	41.2	-50.7	24

**DATI GENERAZIONI LINEARI DI BARRE**

N°Gen. Numero assegnato alla singola generazione lineare di barre  
N°Barra Ini. Numero della barra iniziale cui si riferisce la generazione  
N°Barra Fin. Numero della barra finale cui si riferisce la generazione  
N°Barre Numero di barre generate equidistanti cui si riferisce la generazione  
Ø Diametro in mm delle barre della generazione

N°Gen.	N°Barra Ini.	N°Barra Fin.	N°Barre	Ø
1	1	3	8	24
2	2	4	3	24

**CALCOLO DI RESISTENZA - SFORZI PER OGNI COMBINAZIONE ASSEGNATA**

N Sforzo normale [kN] applicato nel Baric. (+ se di compressione)  
Mx Momento flettente [kNm] intorno all'asse x princ. d'inerzia con verso positivo se tale da comprimere il lembo sup. della sez.  
My Momento flettente [kNm] intorno all'asse y princ. d'inerzia con verso positivo se tale da comprimere il lembo destro della sez.  
Vy Componente del Taglio [kN] parallela all'asse princ.d'inerzia y  
Vx Componente del Taglio [kN] parallela all'asse princ.d'inerzia x

N°Comb.	N	Mx	My	Vy	Vx
1	102.50	-275.40	0.00	0.00	0.00

RELAZIONE DI CALCOLO SPALLA B

COMMESSA	LOTTO	CODIFICA	DOCUMENTO	REV.	FOGLIO
RS3T	30 D 09	CL	VI1004 001	B	116 di 121

2	102.50	-275.40	0.00	0.00	0.00
3	16.90	-44.40	0.00	0.00	0.00
4	16.90	-44.40	0.00	0.00	0.00
5	16.90	-44.40	0.00	0.00	0.00
6	16.90	-44.40	0.00	0.00	0.00
7	-16.00	-71.70	0.00	0.00	0.00
8	54.90	-192.10	0.00	0.00	0.00
9	-16.00	-71.70	0.00	0.00	0.00
10	54.90	-192.10	0.00	0.00	0.00
11	-2.60	-98.30	0.00	0.00	0.00
12	42.60	-164.10	0.00	0.00	0.00
13	-2.60	-98.30	0.00	0.00	0.00
14	42.60	-164.10	0.00	0.00	0.00

**COMB. RARE (S.L.E.) - SFORZI PER OGNI COMBINAZIONE ASSEGNATA**

N	Sforzo normale [kN] applicato nel Baricentro (+ se di compressione)
Mx	Momento flettente [kNm] intorno all'asse x princ. d'inerzia (tra parentesi Mom.Fessurazione) con verso positivo se tale da comprimere il lembo superiore della sezione
My	Momento flettente [kNm] intorno all'asse y princ. d'inerzia (tra parentesi Mom.Fessurazione) con verso positivo se tale da comprimere il lembo destro della sezione

N°Comb.	N	Mx	My
1	53.30	-205.30	0.00
2	27.30	-36.80	0.00

**COMB. FREQUENTI (S.L.E.) - SFORZI PER OGNI COMBINAZIONE ASSEGNATA**

N	Sforzo normale [kN] applicato nel Baricentro (+ se di compressione)
Mx	Momento flettente [kNm] intorno all'asse x princ. d'inerzia (tra parentesi Mom.Fessurazione) con verso positivo se tale da comprimere il lembo superiore della sezione
My	Momento flettente [kNm] intorno all'asse y princ. d'inerzia (tra parentesi Mom.Fessurazione) con verso positivo se tale da comprimere il lembo destro della sezione

N°Comb.	N	Mx	My
1	59.90	-203.50 (-654.26)	0.00 (0.00)
2	33.90	-34.90 (-770.60)	0.00 (0.00)

**COMB. QUASI PERMANENTI (S.L.E.) - SFORZI PER OGNI COMBINAZIONE ASSEGNATA**

N	Sforzo normale [kN] applicato nel Baricentro (+ se di compressione)
Mx	Momento flettente [kNm] intorno all'asse x princ. d'inerzia (tra parentesi Mom.Fessurazione) con verso positivo se tale da comprimere il lembo superiore della sezione
My	Momento flettente [kNm] intorno all'asse y princ. d'inerzia (tra parentesi Mom.Fessurazione) con verso positivo se tale da comprimere il lembo destro della sezione

N°Comb.	N	Mx	My
1	-0.40	-44.60 (-612.82)	0.00 (0.00)

**RISULTATI DEL CALCOLO**

**Sezione verificata per tutte le combinazioni assegnate**

Copriferro netto minimo barre longitudinali: 7.6 cm

Interferro netto minimo barre longitudinali: 6.8 cm

### VERIFICHE DI RESISTENZA IN PRESSO-TENSO FLESSIONE ALLO STATO LIMITE ULTIMO

Ver	S = combinazione verificata / N = combin. non verificata
N	Sforzo normale assegnato [kN] nel baricentro B sezione cls. (positivo se di compressione)
Mx	Componente del momento assegnato [kNm] riferito all'asse x princ. d'inerzia
My	Componente del momento assegnato [kNm] riferito all'asse y princ. d'inerzia
N Res	Sforzo normale resistente [kN] nel baricentro B sezione cls. (positivo se di compress.)
Mx Res	Momento flettente resistente [kNm] riferito all'asse x princ. d'inerzia
My Res	Momento flettente resistente [kNm] riferito all'asse y princ. d'inerzia
Mis.Sic.	Misura sicurezza = rapporto vettoriale tra (N r, Mx Res, My Res) e (N, Mx, My) Verifica positiva se tale rapporto risulta $\geq 1.000$
As Totale	Area totale barre longitudinali [cm <sup>2</sup> ]. [Tra parentesi il valore minimo di normativa]

N°Comb	Ver	N	Mx	My	N Res	Mx Res	My Res	Mis.Sic.	As Totale
1	S	102.50	-275.40	0.00	102.49	-1926.00	0.00	6.95	67.9(36.0)
2	S	102.50	-275.40	0.00	102.49	-1926.00	0.00	6.95	67.9(36.0)
3	S	16.90	-44.40	0.00	17.03	-1882.47	0.00	42.12	67.9(36.0)
4	S	16.90	-44.40	0.00	17.03	-1882.47	0.00	42.12	67.9(36.0)
5	S	16.90	-44.40	0.00	17.03	-1882.47	0.00	42.12	67.9(36.0)
6	S	16.90	-44.40	0.00	17.03	-1882.47	0.00	42.12	67.9(36.0)
7	S	-16.00	-71.70	0.00	-16.05	-1865.60	0.00	27.00	67.9(36.0)
8	S	54.90	-192.10	0.00	54.96	-1901.81	0.00	9.86	67.9(36.0)
9	S	-16.00	-71.70	0.00	-16.05	-1865.60	0.00	27.00	67.9(36.0)
10	S	54.90	-192.10	0.00	54.96	-1901.81	0.00	9.86	67.9(36.0)
11	S	-2.60	-98.30	0.00	-2.49	-1872.51	0.00	19.13	67.9(36.0)
12	S	42.60	-164.10	0.00	42.39	-1895.40	0.00	11.50	67.9(36.0)
13	S	-2.60	-98.30	0.00	-2.49	-1872.51	0.00	19.13	67.9(36.0)
14	S	42.60	-164.10	0.00	42.39	-1895.40	0.00	11.50	67.9(36.0)

### METODO AGLI STATI LIMITE ULTIMI - DEFORMAZIONI UNITARIE ALLO STATO ULTIMO

ec max	Deform. unit. massima del conglomerato a compressione
Xc max	Ascissa in cm della fibra corrisp. a ec max (sistema rif. X,Y,O sez.)
Yc max	Ordinata in cm della fibra corrisp. a ec max (sistema rif. X,Y,O sez.)
es min	Deform. unit. minima nell'acciaio (negativa se di trazione)
Xs min	Ascissa in cm della barra corrisp. a es min (sistema rif. X,Y,O sez.)
Ys min	Ordinata in cm della barra corrisp. a es min (sistema rif. X,Y,O sez.)
es max	Deform. unit. massima nell'acciaio (positiva se di compress.)
Xs max	Ascissa in cm della barra corrisp. a es max (sistema rif. X,Y,O sez.)
Ys max	Ordinata in cm della barra corrisp. a es max (sistema rif. X,Y,O sez.)

N°Comb	ec max	Xc max	Yc max	es min	Xs min	Ys min	es max	Xs max	Ys max
1	0.00350	-50.0	-60.0	0.00049	-41.2	-50.7	-0.03227	41.2	50.7
2	0.00350	-50.0	-60.0	0.00049	-41.2	-50.7	-0.03227	41.2	50.7
3	0.00350	-50.0	-60.0	0.00041	-41.2	-50.7	-0.03332	41.2	50.7
4	0.00350	-50.0	-60.0	0.00041	-41.2	-50.7	-0.03332	41.2	50.7
5	0.00350	-50.0	-60.0	0.00041	-41.2	-50.7	-0.03332	41.2	50.7
6	0.00350	-50.0	-60.0	0.00041	-41.2	-50.7	-0.03332	41.2	50.7
7	0.00350	-50.0	-60.0	0.00037	-41.2	-50.7	-0.03372	41.2	50.7
8	0.00350	-50.0	-60.0	0.00045	-41.2	-50.7	-0.03284	41.2	50.7
9	0.00350	-50.0	-60.0	0.00037	-41.2	-50.7	-0.03372	41.2	50.7
10	0.00350	-50.0	-60.0	0.00045	-41.2	-50.7	-0.03284	41.2	50.7
11	0.00350	-50.0	-60.0	0.00039	-41.2	-50.7	-0.03356	41.2	50.7
12	0.00350	-50.0	-60.0	0.00043	-41.2	-50.7	-0.03300	41.2	50.7
13	0.00350	-50.0	-60.0	0.00039	-41.2	-50.7	-0.03356	41.2	50.7

RELAZIONE DI CALCOLO SPALLA B

COMMESSA	LOTTO	CODIFICA	DOCUMENTO	REV.	FOGLIO
RS3T	30 D 09	CL	VI1004 001	B	118 di 121

14      0.00350                      -50.0      -60.0      0.00043      -41.2      -50.7      -0.03300      41.2      50.7

**POSIZIONE ASSE NEUTRO PER OGNI COMB. DI RESISTENZA**

a, b, c                      Coeff. a, b, c nell'eq. dell'asse neutro  $aX+bY+c=0$  nel rif. X,Y,O gen.  
x/d                          Rapp. di duttilità (travi e solette) [§ 4.1.2.1.2.1 NTC]: deve essere < 0.45  
C.Rid.                        Coeff. di riduz. momenti per sola flessione in travi continue

N°Comb	a	b	c	x/d	C.Rid.
1	0.000000000	-0.000323163	-0.015889795	----	----
2	0.000000000	-0.000323163	-0.015889795	----	----
3	0.000000000	-0.000332580	-0.016454771	----	----
4	0.000000000	-0.000332580	-0.016454771	----	----
5	0.000000000	-0.000332580	-0.016454771	----	----
6	0.000000000	-0.000332580	-0.016454771	----	----
7	0.000000000	-0.000336241	-0.016674484	----	----
8	0.000000000	-0.000328320	-0.016199187	----	----
9	0.000000000	-0.000336241	-0.016674484	----	----
10	0.000000000	-0.000328320	-0.016199187	----	----
11	0.000000000	-0.000334747	-0.016584805	----	----
12	0.000000000	-0.000329740	-0.016284381	----	----
13	0.000000000	-0.000334747	-0.016584805	----	----
14	0.000000000	-0.000329740	-0.016284381	----	----

**COMBINAZIONI RARE IN ESERCIZIO - MASSIME TENSIONI NORMALI ED APERTURA FESSURE (NTC/EC2)**

Ver                              S = comb. verificata/ N = comb. non verificata  
Sc max                        Massima tensione (positiva se di compressione) nel conglomerato [Mpa]  
Xc max, Yc max              Ascissa, Ordinata [cm] del punto corrisp. a Sc max (sistema rif. X,Y,O)  
Sf min                         Minima tensione (negativa se di trazione) nell'acciaio [Mpa]  
Xs min, Ys min              Ascissa, Ordinata [cm] della barra corrisp. a Sf min (sistema rif. X,Y,O)  
Ac eff.                         Area di calcestruzzo [cm²] in zona tesa considerata aderente alle barre  
As eff.                         Area barre [cm²] in zona tesa considerate efficaci per l'apertura delle fessure

N°Comb	Ver	Sc max	Xc max	Yc max	Sf min	Xs min	Ys min	Ac eff.	As eff.
1	S	1.19	-50.0	-60.0	-39.8	32.0	50.7	2350	45.2
2	S	0.22	-50.0	-60.0	-5.5	32.0	50.7	2350	45.2

**COMBINAZIONI FREQUENTI IN ESERCIZIO - MASSIME TENSIONI NORMALI ED APERTURA FESSURE (NTC/EC2)**

N°Comb	Ver	Sc max	Xc max	Yc max	Sf min	Xs min	Ys min	Ac eff.	As eff.
1	S	1.18	50.0	-60.0	-38.8	32.0	50.7	2300	45.2
2	S	0.21	-50.0	-60.0	-4.5	-22.9	50.7	2350	45.2

**COMBINAZIONI FREQUENTI IN ESERCIZIO - APERTURA FESSURE [§ 7.3.4 EC2]**

Ver.                              La sezione viene assunta sempre fessurata anche nel caso in cui la trazione minima del calcestruzzo sia inferiore a  $f_{ctm}$   
Esito della verifica  
e1                                Massima deformazione unitaria di trazione nel calcestruzzo (trazione -) valutata in sezione fessurata  
e2                                Minima deformazione unitaria di trazione nel calcestruzzo (trazione -) valutata in sezione fessurata  
k1                                = 0.8 per barre ad aderenza migliorata [eq.(7.11)EC2]  
kt                                = 0.4 per comb. quasi permanenti / = 0.6 per comb. frequenti [cfr. eq.(7.9)EC2]  
k2                                = 0.5 per flessione;  $= (e1 + e2)/(2 * e1)$  per trazione eccentrica [eq.(7.13)EC2]  
k3                                = 3.400 Coeff. in eq.(7.11) come da annessi nazionali  
k4                                = 0.425 Coeff. in eq.(7.11) come da annessi nazionali

RELAZIONE DI CALCOLO SPALLA B

COMMESSA	LOTTO	CODIFICA	DOCUMENTO	REV.	FOGLIO
RS3T	30 D 09	CL	VI1004 001	B	119 di 121

Ø	Diametro [mm] equivalente delle barre tese comprese nell'area efficace $A_{c\ eff}$ [eq.(7.11)EC2]
Cf	Copriferro [mm] netto calcolato con riferimento alla barra più tesa
e sm - e cm	Differenza tra le deformazioni medie di acciaio e calcestruzzo [(7.8)EC2 e (C4.1.7)NTC] Tra parentesi: valore minimo = $0.6 S_{max} / E_s$ [(7.9)EC2 e (C4.1.8)NTC]
sr max	Massima distanza tra le fessure [mm]
wk	Apertura fessure in mm calcolata = $sr\ max * (e_{sm} - e_{cm})$ [(7.8)EC2 e (C4.1.7)NTC]. Valore limite tra parentesi
Mx fess.	Componente momento di prima fessurazione intorno all'asse X [kNm]
My fess.	Componente momento di prima fessurazione intorno all'asse Y [kNm]

Comb.	Ver	e1	e2	k2	Ø	Cf	e sm - e cm	sr max	wk	Mx fess	My fess
1	S	-0.00022	0	0.500	24.0	81	0.00012 (0.00012)	483	0.056 (0.20)	-654.26	0.00
2	S	-0.00003	0	0.500	24.0	81	0.00001 (0.00001)	487	0.007 (0.20)	-770.60	0.00

**COMBINAZIONI QUASI PERMANENTI IN ESERCIZIO - MASSIME TENSIONI NORMALI ED APERTURA FESSURE (NTC/EC2)**

N°Comb	Ver	Sc max	Xc max	Yc max	Sf min	Xs min	Ys min	Ac eff.	As eff.
1	S	0.25	50.0	-60.0	-9.8	32.0	50.7	2350	45.2

**COMBINAZIONI QUASI PERMANENTI IN ESERCIZIO - APERTURA FESSURE [§ 7.3.4 EC2]**

Comb.	Ver	e1	e2	k2	Ø	Cf	e sm - e cm	sr max	wk	Mx fess	My fess
1	S	-0.00005	0	0.500	24.0	81	0.00003 (0.00003)	487	0.014 (0.20)	-612.82	0.00

## Verifica a taglio della soletta

### Caratteristiche materiali

Cl<sub>s</sub> R<sub>ck</sub>

Cl<sub>s</sub>  condizioni calcestruzzo

Acciaio 1  acciaio barre longitudinali

Acciaio 2  acciaio armature trasversali

γ<sub>c</sub>  coefficiente parziale relativo al calcestruzzo

γ<sub>s</sub>  coefficiente parziale relativo all'acciaio

### Geometrie sezione

b<sub>w</sub>  mm larghezza dell'anima resistente (larghezza minima d')

d  mm altezza utile della sezione

A<sub>c</sub>  mm<sup>2</sup> area della sezione di calcestruzzo

### Caratteristiche armature

n<sub>bl</sub>  numero di barre longitudinali

Ø<sub>bl</sub>  mm diametro delle barre longitudinali

n<sub>bw</sub>  numero di bracci delle staffe

Ø<sub>st</sub>  mm diametro delle staffe

s<sub>st</sub>  mm passo delle staffe

α  ° inclinazione delle staffe (α=90° per staffe ortogonali all'asse)

### Caratteristiche sollecitazioni

N<sub>Ed</sub>  KN sforzo normale di calcolo (+ per compressione)

V<sub>Ed</sub>  KN taglio di calcolo

N<sub>Rd</sub> 20882.8 KN sforzo normale di compressione massimo

### Dati traliccio resistente

θ  ° inclinazione delle bielle di calcestruzzo rispetto all'asse

ctgθ 2.48 (il valore deve essere compreso fra 1.0 e 2.5)

Lo sforzo normale agente è "significativo" (vedi par. 4.1.2.1.3.2 NTC)

Sì

No

τ N/mm<sup>2</sup> tensione tangenziale corda baricentrica

σ<sub>1</sub> N/mm<sup>2</sup> tensione principale di trazione sulla corda baricentrica

ctgθ<sub>l</sub> valore limite dell'inclinazione delle bielle

### Valore di verifica del taglio resistente

V<sub>Rd</sub>  KN taglio resistente per elemento privo di armatura trasversale

V<sub>Rd</sub>  KN taglio resistente per elemento con armatura trasversale

V<sub>Rd</sub>  KN > V<sub>Ed</sub>  KN

LA VERIFICA E' SODDISFATTA. NON E' NECESSARIA ARMATURA SPECIFICA A TAGLI



 <b>ITALFERR</b> GRUPPO FERROVIE DELLO STATO ITALIANE	<b>DIRETTRICE FERROVIARIA MESSINA – CATANIA – PALERMO</b> <b>NUOVO COLLEGAMENTO PALERMO – CATANIA</b> <b>TRATTA LERCARA DIR. – CALTANISSETTA XIRBI (LOTTO 3)</b> <b>VI10 – Viadotto Singolo Binario</b>					
	RELAZIONE DI CALCOLO SPALLA B	COMMESSA RS3T	LOTTO 30 D 09	CODIFICA CL	DOCUMENTO VI1004 001	REV. B

#### 4.11 Incidenze

Si riporta la tabella di sintesi delle incidenze delle armature per i singoli elementi strutturali:

Paraghiaia	180 kg/m <sup>3</sup>
Muro frontale	60 kg/ m <sup>3</sup>
Muro centrale	80 kg/ m <sup>3</sup>
Muro posteriore	60 kg/m <sup>3</sup>
Soletta	80 kg/m <sup>3</sup>
Palo di fondazione	180 kg/m <sup>3</sup>
Plinto di fondazione	150 kg/m <sup>3</sup>

Le incidenze calcolate sono relative alla sezione maggiormente sollecitata.