

PIANTA TRAVI
Scala 1:200

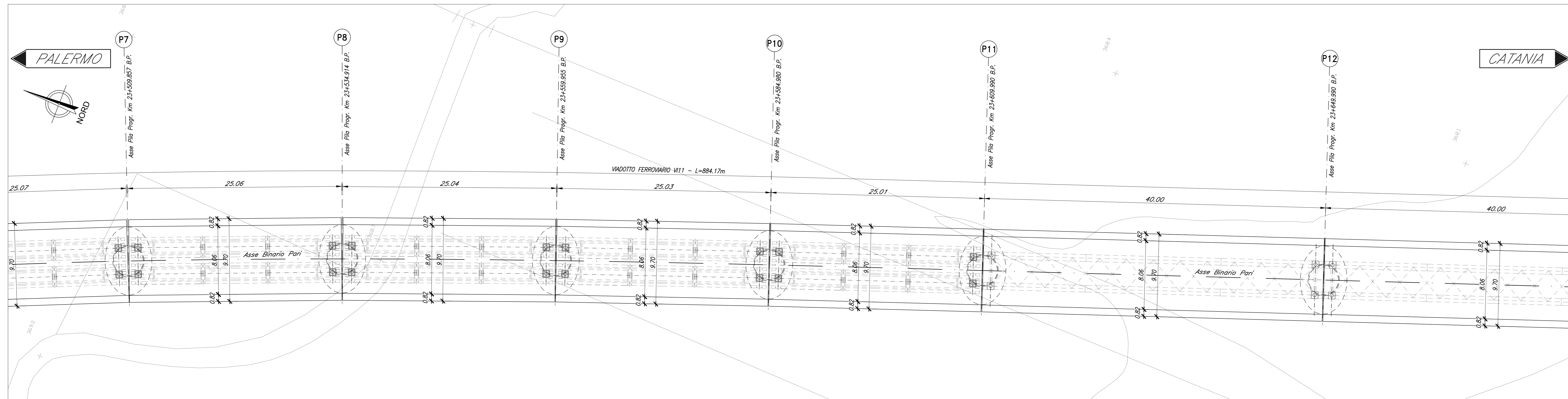

PIANTA IMPALCATO
Scala 1:200

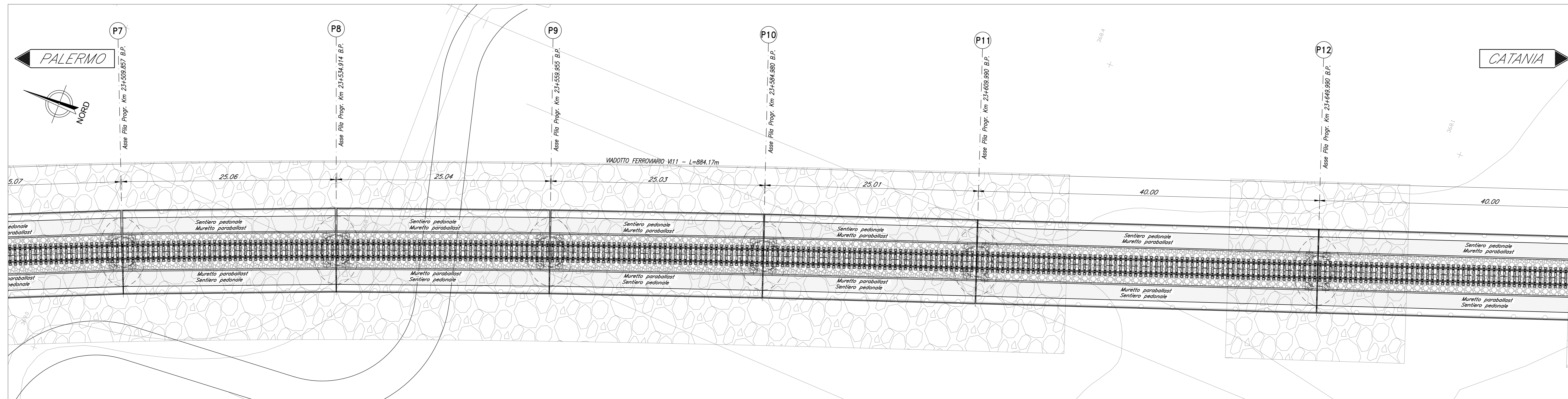

PROSPETTO BINARIO PARI
Scala 1:200

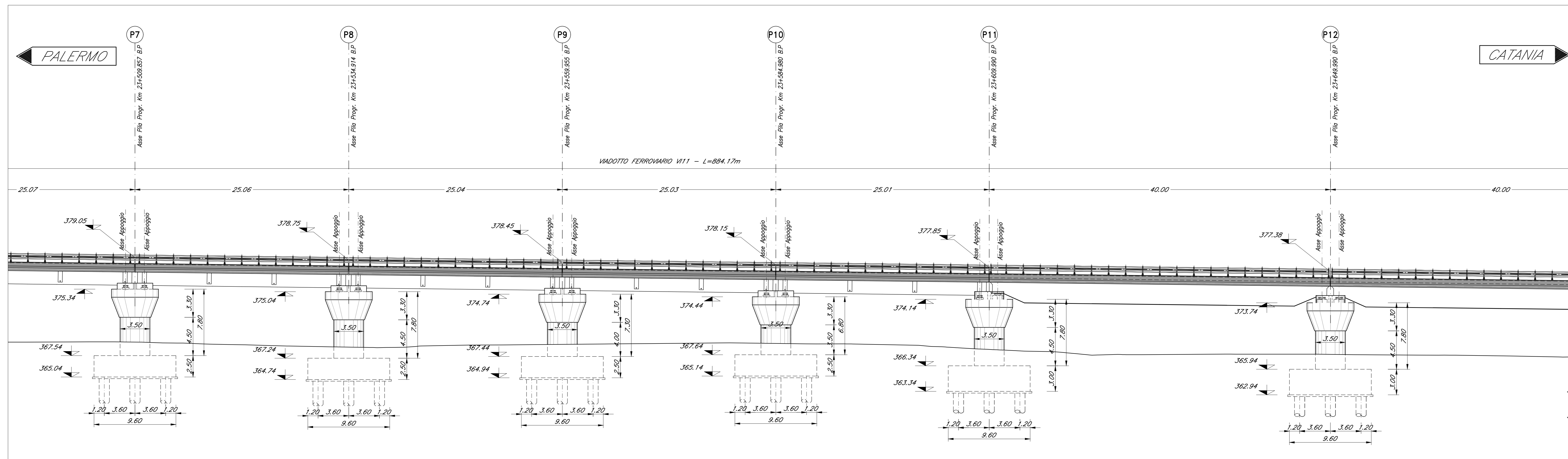

SEZIONE TIPO CAP 25M
Scala 1:100

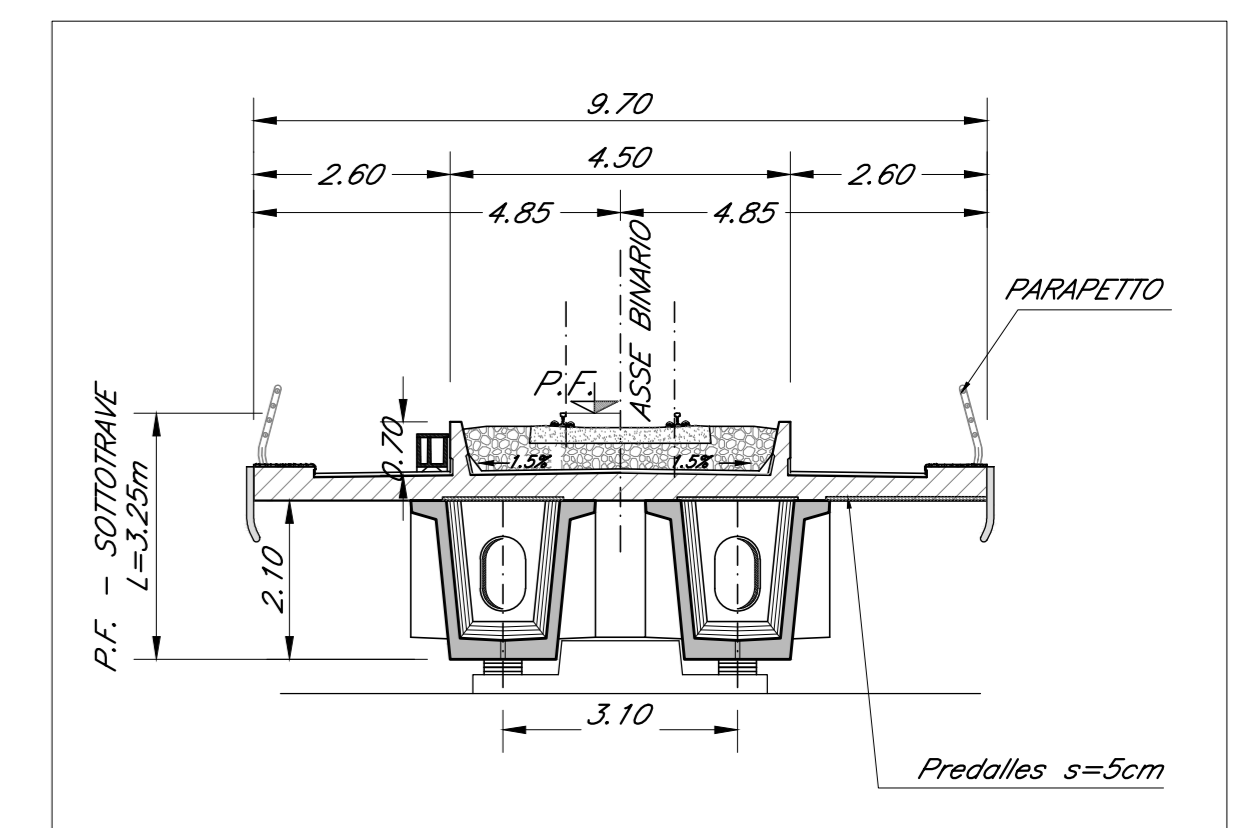

SEZIONE TIPO ACCIAIO 40M
Scala 1:100

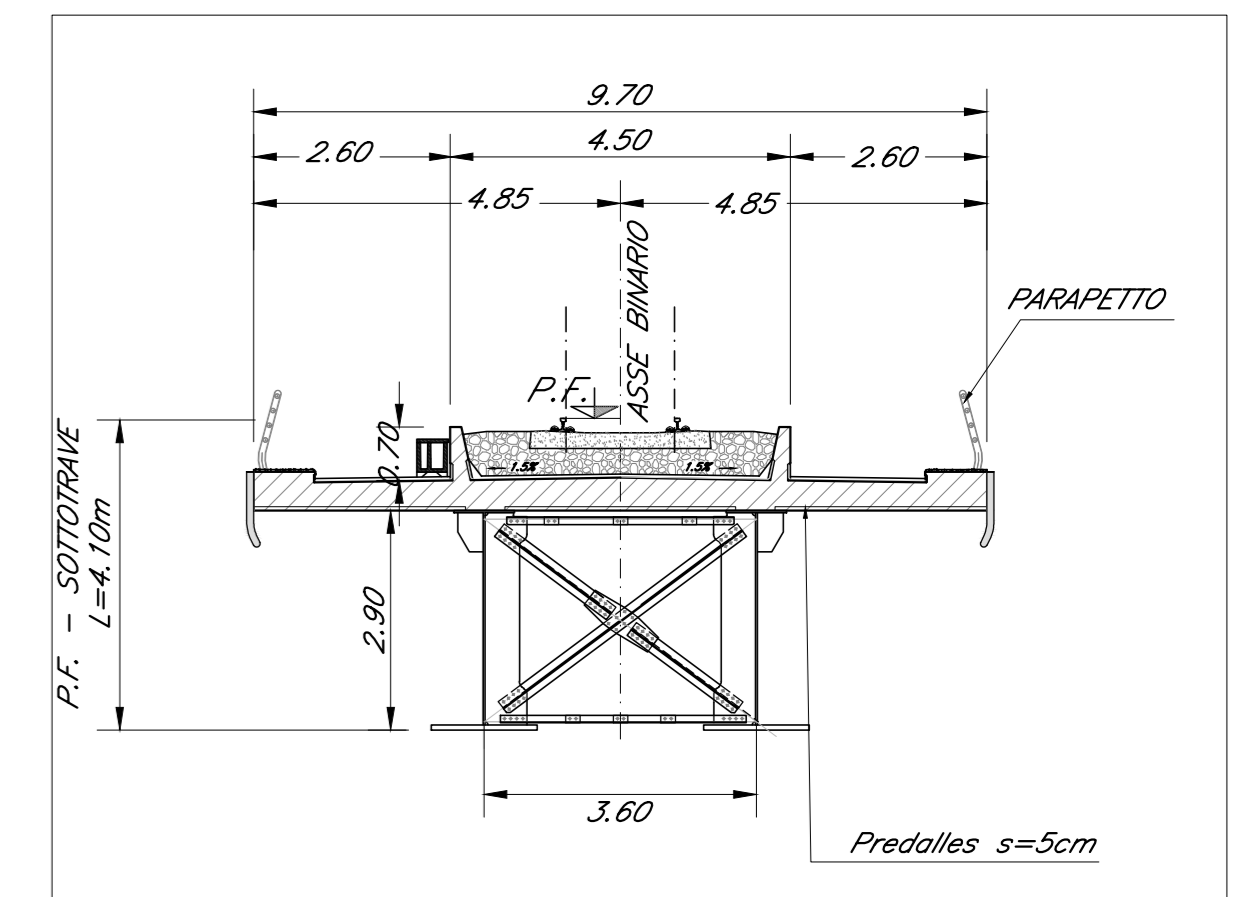

Xref: I:\192.168.20.240\alba\engineering\IP43 - PALERMO-CATANIA - EDIN03 PRODUCTION\WORK\LOTTO.3\XREF\NOTA_V111.dwg

COMMITTENTE: **RFI** RETE FERROVIARIA ITALIANA GRUPPO FERROVIE DELLO STATO ITALIANE

PROGETTAZIONE: **ITALFERR** INFRASTRUTTURE FERROVIARIE DELLO STATO ITALIANE

DIRETTRICE FERROVIARIA MESSINA - CATANIA - PALERMO
NUOVO COLLEGAMENTO PALERMO - CATANIA

U.O. OPERE CIVILI E GESTIONE DELLE VARIANTI

PROGETTO DEFINITIVO

TRATTA LERCARA DIR. - CALTANISSETTA XIRBI (LOTTO 3)

V111 - Viadotto ferroviario, Singolo Binario
Pianta impalcato, Pianta travi, Prospetto binario pari e sezioni trasversali - tav. 2 di 6

SCALA: **1:200/100**

COMMESSA	LOTTO	FASE	ENTE	TIPO DOC.	OPERA/DISCIPLINA	PROGR.	REV.
RS3T	30	09	PZ	V11100	002	B	

Rev.	Descrizione	Redatto	Data	Verificato	Data	Approvato	Data	Autorizzato Data
A	Emissione esecutiva	G. Orlandi	Gen. 2020	A. Fico	Gen. 2020	A. Sestini	Gen. 2020	A. Viorio Feb. 2020
B	Emissione esecutiva	C. Scorsari	Feb. 2020	A. Fico	Feb. 2020	A. Sestini	Feb. 2020	

File: RS3T30009PZV11100002B.dwg n. Elab.: 09_226