

PIANTA TRAVI
Scala 1:200

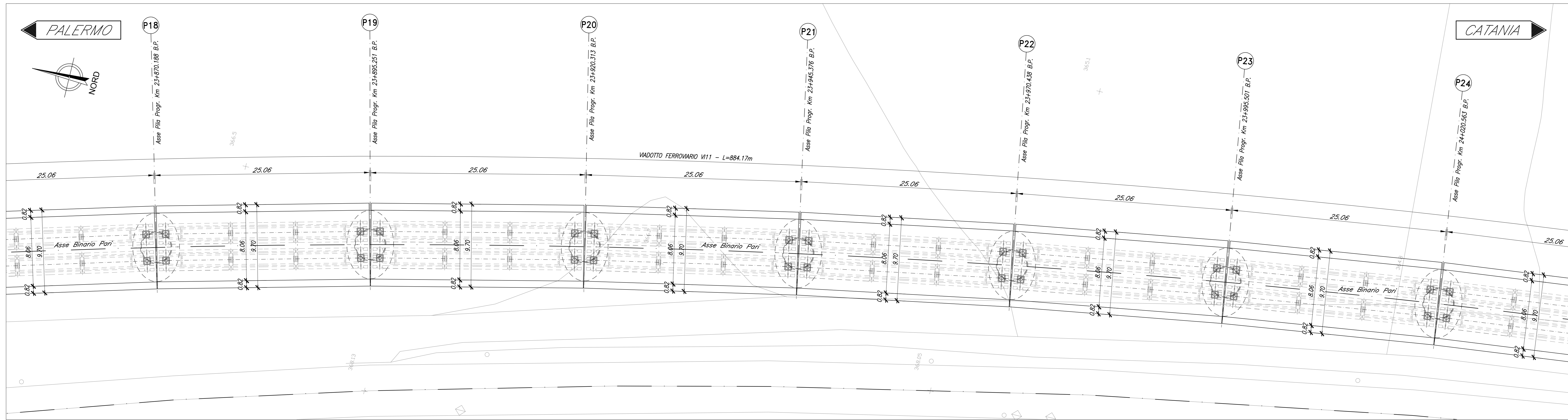

PIANTA IMPALCATO
Scala 1:200

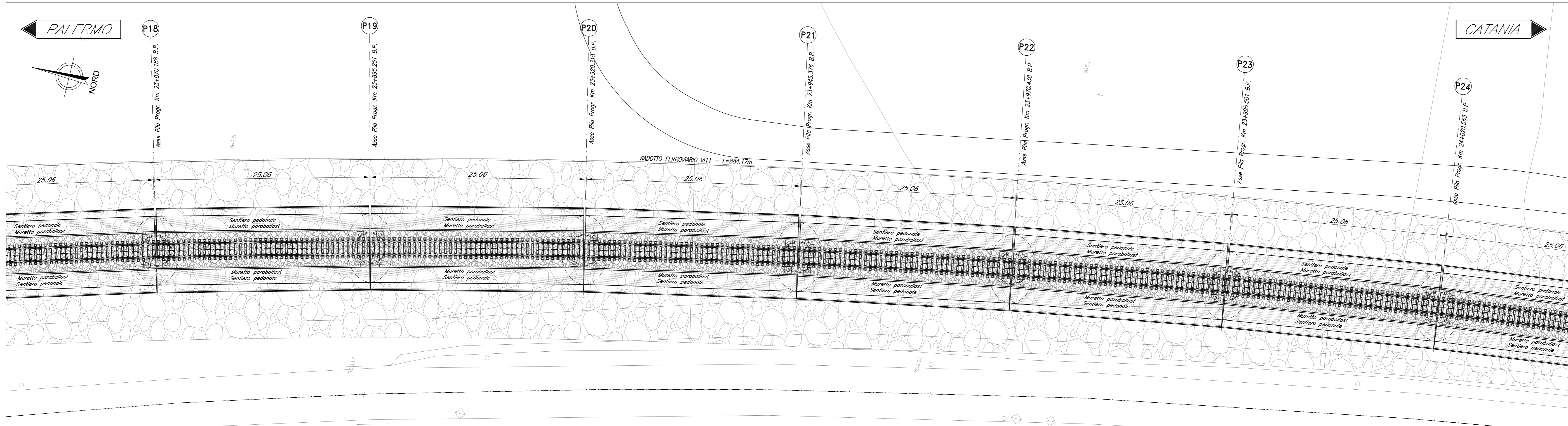

PROSPETTO BINARIO PARI
Scala 1:200

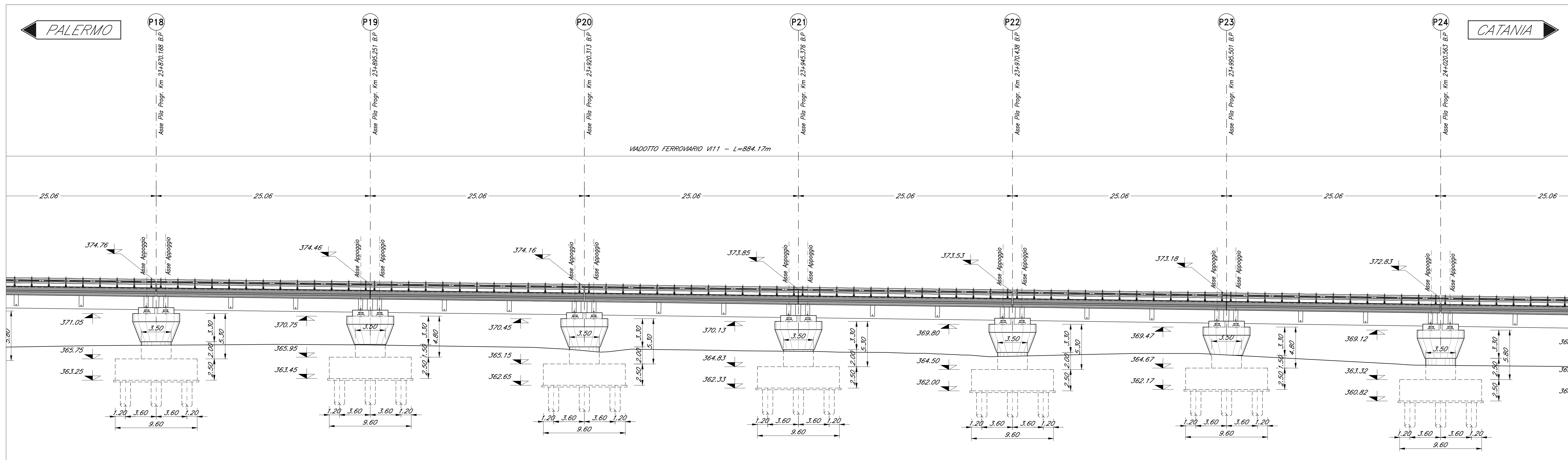

SEZIONE TIPO CAP 25M
Scala 1:100

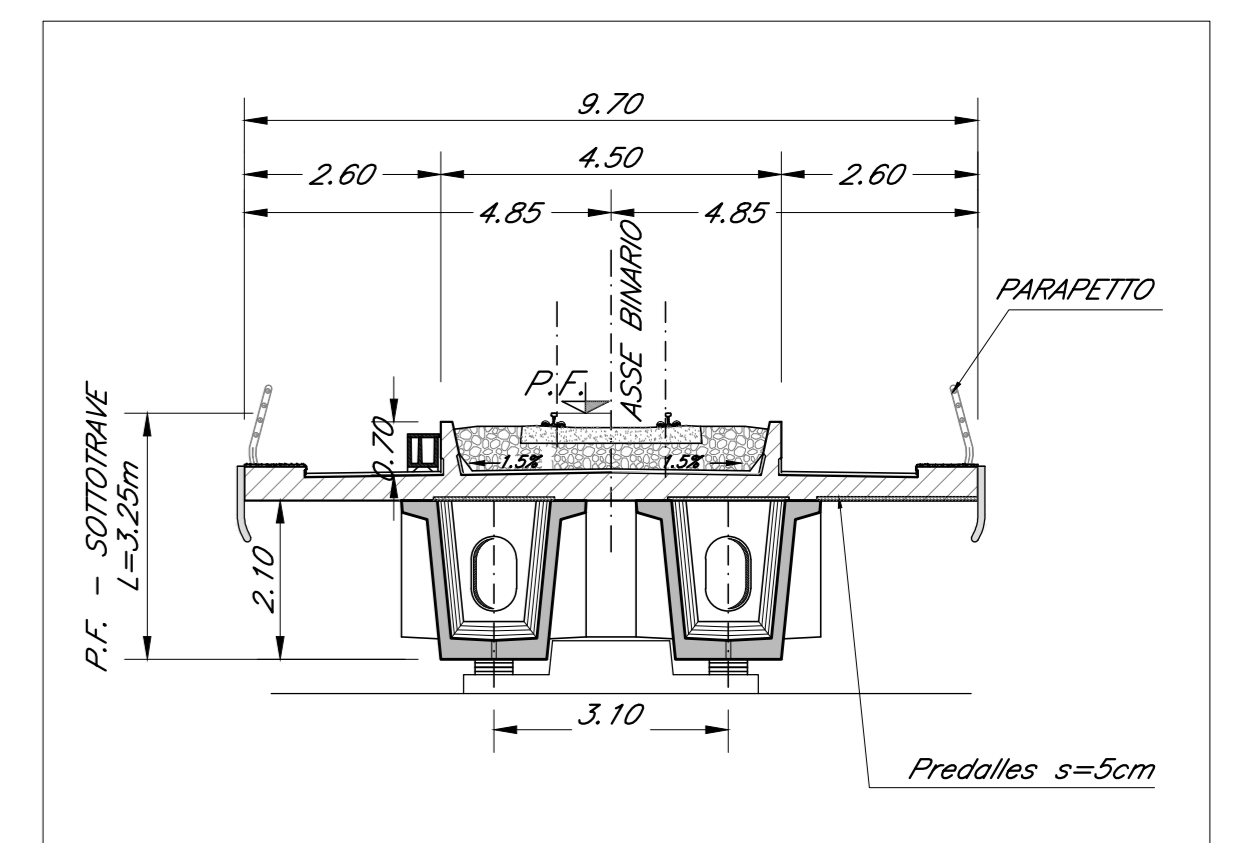

SEZIONE TIPO ACCIAIO 40M
Scala 1:100

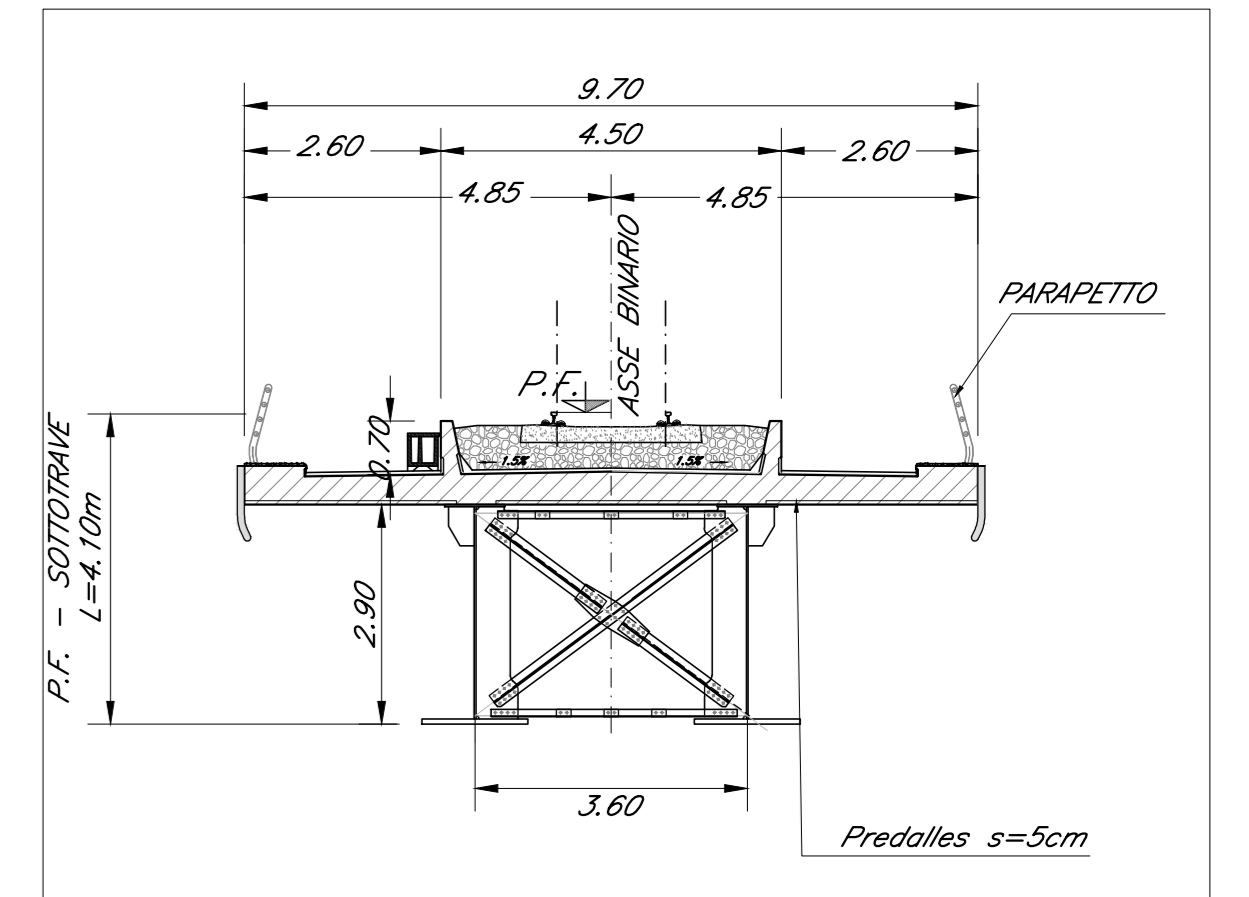

NOTA:
-PER LE SISTEMAZIONI IDRAULICHE E PROFILATURA FINALE DELL'ALVEO DEVE FARESI RIFERIMENTO AGLI ELABORATI SPECIALISTICI.
NOTA:
-LE SCALE DI DISCESA DALL'IMPALCATO AI PULVINI DEVONO ESSERE PREVISTI IN CORRISPONDENZA DELLE PILE:
P1-P4-P7-P10-P13-P14-P15-P16-P19-P22-P25-P28-P31.

COMMITTENTE: **RFI** RETE FERROVIARIA ITALIANA GRUPPO FERROVIE DELLO STATO ITALIANE

PROGETTAZIONE: **ITALFER** INFRASTRUTTURE FERROVIARIE

DIRETTRICE FERROVIARIA MESSINA - CATANIA - PALERMO
NUOVO COLLEGAMENTO PALERMO - CATANIA

U.O. OPERE CIVILI E GESTIONE DELLE VARIANTI

PROGETTO DEFINITIVO

TRATTA LERCARA DIR. - CALTANISSETTA XIRBI (LOTTO 3)

V111 - Viadotto ferroviario, Singolo Binario
Pianta impalcato, Pianta travi, Prospetto binario pari e sezioni trasversali - tav. 4 di 6

SCALA: 1:200/100

COMMESSA LOTTO FASE ENTE TIPO DOC. OPERA/DISCIPLINA PROG. REV.

RS3T 30 D 09 PZ V11100 004 B

Rev.	Descrizione	Redatto	Data	Verificato	Data	Approvato	Data	Autorizzato Data
A	Emissione esecutiva	G. Di Nardo	Gen. 2020	A. Fico	Gen. 2020	A. Santoro	Gen. 2020	A. Viorio Feb. 2020
B	Emissione esecutiva	C. Scorsal	Feb. 2020	A. Fico	Feb. 2020	A. Santoro	Feb. 2020	A. Viorio Feb. 2020

File: RS3T30D09PZV11100004B.dwg n. Elab.: 09_228