

PIANTA TRAVI  
Scala 1:200

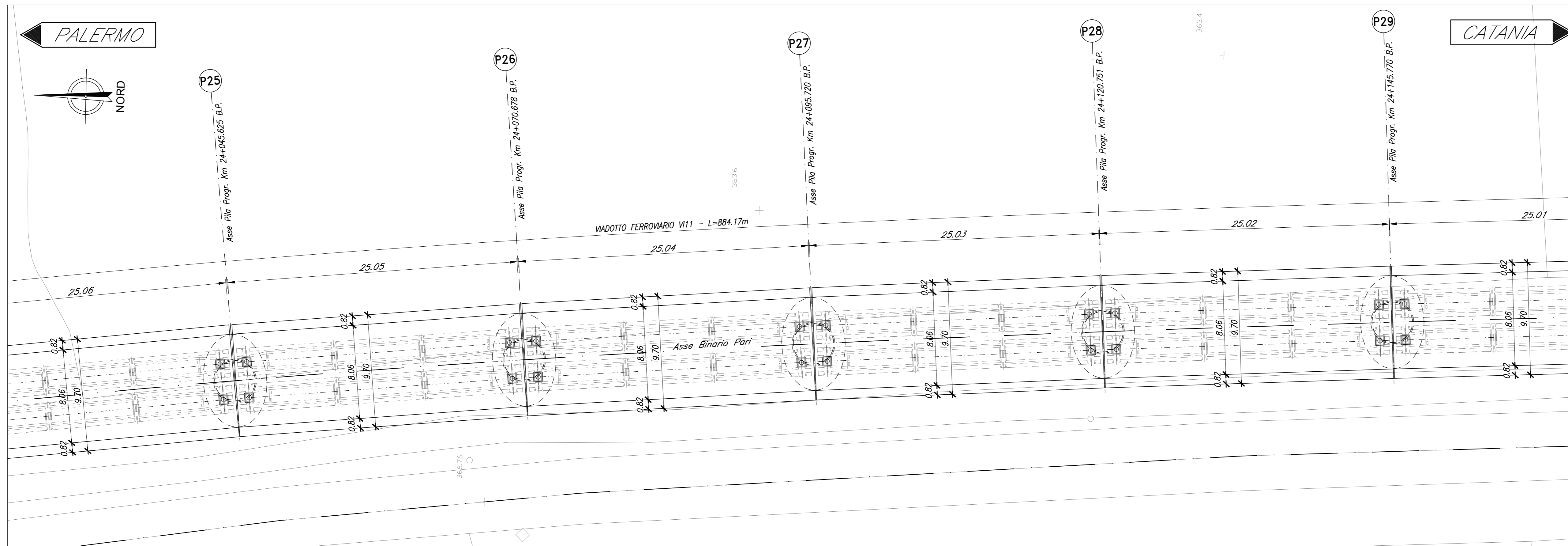

SEZIONE TIPO CAP 25M  
Scala 1:100

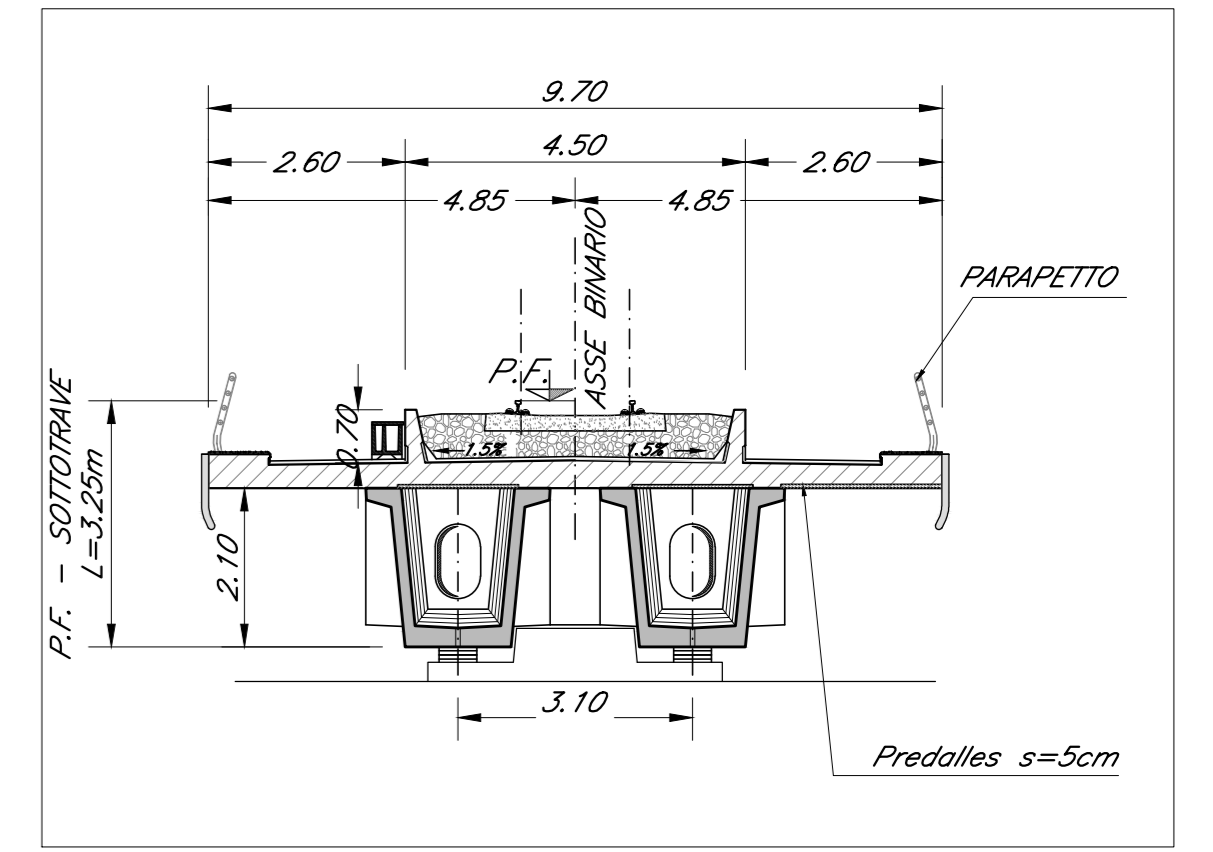

PIANTA IMPALCATO  
Scala 1:200

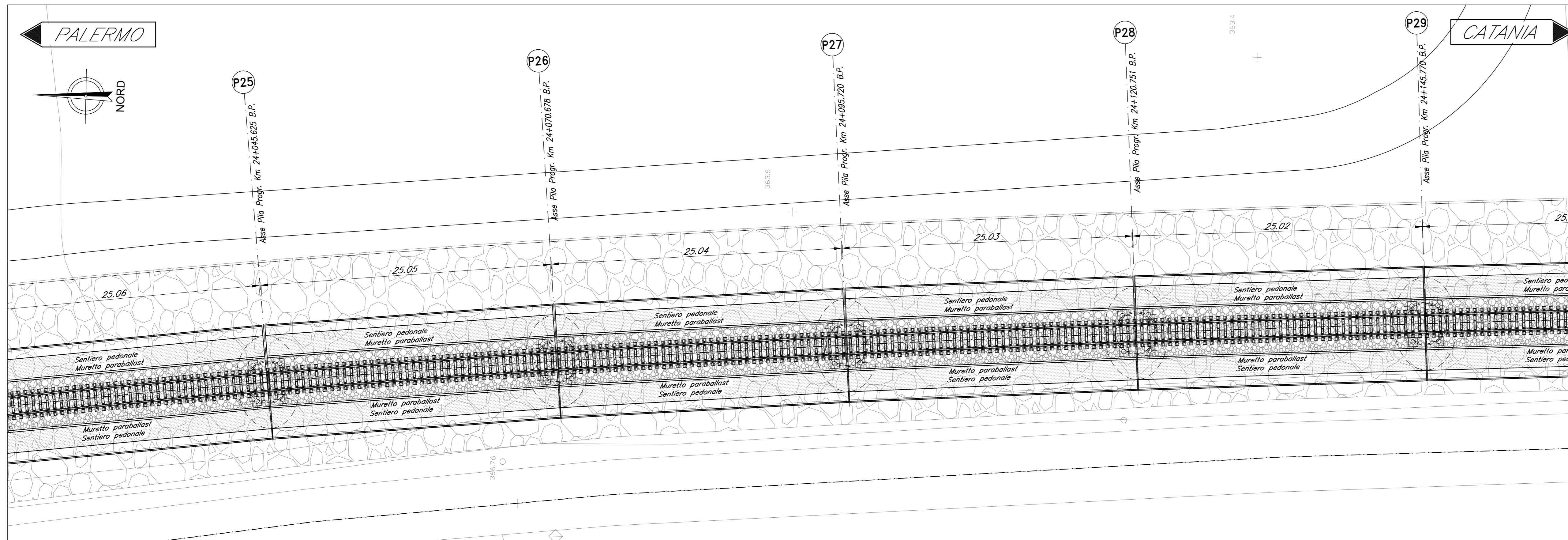

PROSPETTO BINARIO PARI  
Scala 1:200

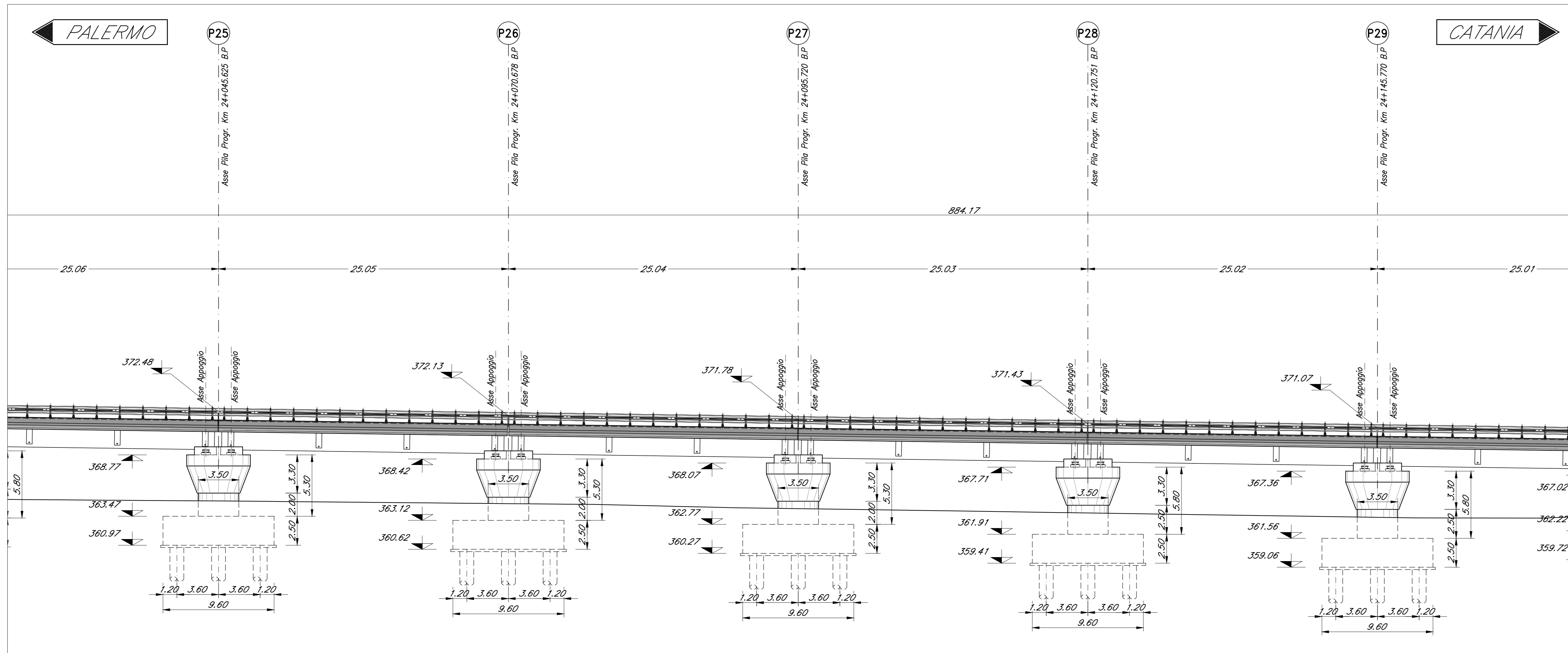

NOTA:  
-PER LE SISTEMAZIONI IDRAULICHE E PROFILATURA FINALE DELL'ALVEO DEVE FARESI RIFERIMENTO AGLI ELABORATI SPECIALISTICI.  
NOTA:  
-LE SCALE DI DISCESA DALL'IMPALCATO AI PULVINI DEVONO ESSERE PREVISTI IN CORRISPONDENZA DELLE FILE.  
P1-P4-P7-P10-P13-P14-P15-P16-P19-P22-P25-P28-P31.

COMMITTENTE: **RFI** RETE FERROVIARIA ITALIANA GRUPPO FERROVIE DELLO STATO ITALIANO

PROGETTAZIONE: **ITALFER** INFRASTRUTTURE FERROVIARIE DELLO STATO ITALIANO

DIRETTRICE FERROVIARIA MESSINA - CATANIA - PALERMO  
NUOVO COLLEGAMENTO PALERMO - CATANIA

U.O. OPERE CIVILI E GESTIONE DELLE VARIANTI  
PROGETTO DEFINITIVO  
TRATTA LERCARA DIR. - CALTANISSETTA XIRBI (LOTTO 3)

V111 - Viadotto ferroviario, Singolo Binario  
Pianta impalcato, Pianta travi, Prospetto binario pari e sezioni trasversali - tav. 5 di 6

SCALA: 1:200/100

COMMESSA	LOTTO	FASE	ENTE	TIPO DOC.	OPERA/DISCIPLINA	PROGR.	REV.
RS3T	30	D	09	PZ	V11100	005	B

Rev.	Descrizione	Redatto	Data	Verificato	Data	Approvato	Data	Autorizzato Data
A	Emissione esecutiva	G. Dimas	Gen 2020	A. Fico	Gen 2020	A. Sestini	Gen 2020	A. Viorio Feb 2020
B	Emissione esecutiva	C. Scorsal	Feb 2020	A. Fico	Feb 2020	A. Sestini	Feb 2020	A. Viorio Feb 2020

File: RS3T30D09PZV11100005B.dwg n. Elab.: 09\_229