

COMMITTENTE:



PROGETTAZIONE:



DIRETTRICE FERROVIARIA MESSINA - CATANIA - PALERMO

NUOVO COLLEGAMENTO PALERMO - CATANIA

U.O. OPERE CIVILI E GESTIONE DELLE VARIANTI

PROGETTO DEFINITIVO

TRATTA LERCARA DIR. - CALTANISSETTA XIRBI (LOTTO 3B)

VI11 - Singolo Binario

Relazione geotecnica e di calcolo delle fondazioni - Pali d=1500mm

SCALA:

-

COMMESSA LOTTO FASE ENTE TIPO DOC. OPERA/DISCIPLINA PROGR. REV.

RS3T 30 D 09 RB VI1103 001 B

Rev.	Descrizione	Redatto	Data	Verificato	Data	Approvato	Data	Autorizzato Da
A	Emissione Esecutiva	G. Grimaldi	Gen. 2020	M.D'effremo	Gen. 2020	A.Barreca	Gen. 2020	A. Vittozzi
B	1° agg. a consegna CSLPP	G. Grimaldi	Mag. 2020	G.Meneschincheri	Mag. 2020	A.Barreca	Mag. 2020	Mag. 2020

ITALFERR S.p.A.
U.O. Opere Civili e Gestione delle varianti
Dott. Ing. Angelo Vittozzi
Ordine degli Ingegneri della Provincia di Roma
N° A.20783

File: RS3T30D09RBVI1103001B

n. Elab.: **09_263**

 ITALFERR GRUPPO FERROVIE DELLO STATO ITALIANE	DIRETTRICE FERROVIARIA MESSINA - CATANIA - PALERMO NUOVO COLLEGAMENTO PALERMO - CATANIA PROGETTO DEFINITIVO VI11 – Relazione geotecnica e di calcolo delle fondazioni – Pali d=1500 mm					
	<i>Progetto definitivo</i> <i>Relazione geotecnica e di calcolo delle fondazioni</i> <i>Pali d=1500mm</i>	COMMESSA RS3T	LOTTO 30	CODIFICA D09RB	DOCUMENTO VI1103001	REV. B

INDICE

1. PREMESSA	2
2. RIFERIMENTI NORMATIVI.....	2
3. DESCRIZIONE DELL'OPERA	4
4. CARATTERIZZAZIONE GEOTECNICA	6
4.1 Indagini geotecniche eseguite	6
4.2 Stratigrafia	7
4.3 Categoria di sottosuolo	7
4.4 Sintesi dei parametri geotecnici di progetto.....	7
5. CALCOLO DELLA PORTANZA VERTICALE DEL SINGOLO PALO	8
5.1 Curve di portanza verticale Palo diametro 1.5 m (SLU/SLV).....	8
5.2 Curve di portanza verticale Palo diametro 1.5 m (SLE RARA)	10
5.3 Calcolo della portanza trasversale del singolo palo.....	11
6. CALCOLO DI ALFA – MOMENTO ADIMENSIONALE LUNGO IL SINGOLO PALO.....	13
7. RIEPILOGO DEI RISULTATI E DELLE VERIFICHE DI PORTANZA DELLE PALIFICATE	16

 ITALFERR GRUPPO FERROVIE DELLO STATO ITALIANE	DIRETTRICE FERROVIARIA MESSINA - CATANIA - PALERMO NUOVO COLLEGAMENTO PALERMO - CATANIA PROGETTO DEFINITIVO VI11 – Relazione geotecnica e di calcolo delle fondazioni – Pali d=1500 mm					
	<i>Progetto definitivo</i> <i>Relazione geotecnica e di calcolo delle fondazioni</i> <i>Pali d=1500mm</i>	COMMESSA RS3T	LOTTO 30	CODIFICA D09RB	DOCUMENTO VI1103001	REV. B

1. PREMESSA

Nella presente relazione si riporta il dimensionamento delle fondazioni dell'opera denominata **VI11** nell'ambito del Progetto Definitivo Nuovo Collegamento Palermo – Catania , Tratta Caltanissetta Xirbi – Nuova Enna (Lotto 3).

In particolare saranno affrontati i seguenti aspetti:

- condizioni geotecniche;
- verifica capacità portante ai carichi verticali del singolo palo;
- verifica a carico limite orizzontale dei pali;
- valutazione del momento adimensionale lungo il palo e del parametro alfa (rapporto momento taglio in testa palo nell'ipotesi di rotazione impedita).

Tutte le analisi svolte nel seguito sono eseguite in conformità alla normativa italiana vigente sulle opere civili (DM 17/01/2018) e secondo i criteri di calcolo descritti nella relazione generale del progetto RS3T30D09RBGVI0000001.

2. RIFERIMENTI NORMATIVI

- *Ministero delle Infrastrutture, DM 17 gennaio 2018, Aggiornamento delle «Norme tecniche per le costruzioni».*
- *Circolare 21 Gennaio 2019 n. 7 C.S.LL.PP. (G.U. n. 35 del 11 febbraio 2019) - Istruzioni per l'applicazione dell'«Aggiornamento delle “Norme tecniche per le costruzioni”» di cui al decreto ministeriale 17 gennaio 2018*
- *Istruzione RFI DTC SI PS MA IFS 001 - Manuale di Progettazione delle Opere Civili - Parte II - Sezione 2 - Ponti e Strutture*
- *Istruzione RFI DTC SI CS MA IFS 001 - Manuale di Progettazione delle Opere Civili - Parte II - Sezione 3 - Corpo Stradale*

	DIRETTRICE FERROVIARIA MESSINA - CATANIA - PALERMO NUOVO COLLEGAMENTO PALERMO - CATANIA PROGETTO DEFINITIVO VI11 – Relazione geotecnica e di calcolo delle fondazioni – Pali d=1500 mm					
<i>Progetto definitivo</i> <i>Relazione geotecnica e di calcolo delle fondazioni</i> <i>Pali d=1500mm</i>	COMMESSA RS3T	LOTTO 30	CODIFICA D09RB	DOCUMENTO VI1103001	REV. B	FOGLIO 3 di 17

- *Regolamento (UE) N.1299/2014 della Commissione del 18 Novembre 2014 relativo alle specifiche tecniche di interoperabilità per il sottosistema “infrastruttura” del sistema ferroviario dell’Unione europea modificato dal Regolamento di esecuzione (UE) N° 2019/776 della Commissione del 16 maggio 2019;*

	DIRETTRICE FERROVIARIA MESSINA - CATANIA - PALERMO NUOVO COLLEGAMENTO PALERMO - CATANIA PROGETTO DEFINITIVO VI11 – Relazione geotecnica e di calcolo delle fondazioni – Pali d=1500 mm					
	<i>Progetto definitivo</i> <i>Relazione geotecnica e di calcolo delle fondazioni</i> <i>Pali d=1500mm</i>	COMMESSA RS3T	LOTTO 30	CODIFICA D09RB	DOCUMENTO VI1103001	REV. B

3. DESCRIZIONE DELL'OPERA

Il *Viadotto VI11* si estende dal km 23+335,51 al km 24+219,68 (Singolo binario) per uno sviluppo complessivo di circa 884.20 m ed è costituito da 32 campate isostatiche.

Nel dettaglio:

- 27 campate il cui impalcato è costituito da n°2 cassoncini in c.a.p. di luce L=25,00m (asse pila-asse pila) e luce di calcolo Lc=22,80m (asse appoggi-asse appoggi). Le velette esterne portano la passerella di ispezione.
- 4 campate il cui impalcato è a struttura mista acciaio calcestruzzo ed è costituito da n°2 travi in acciaio di luce L=40,00m (asse pila-asse pila) e luce di calcolo Lc=38,00m (asse appoggi-asse appoggi). Le velette esterne portano la passerella di ispezione.
- 1 campate il cui impalcato è a struttura mista acciaio calcestruzzo ed è costituito da n°2 travi in acciaio di luce L=50,00m (asse pila-asse pila) e luce di calcolo Lc=48,00m (asse appoggi-asse appoggi). La campata P13-P14 scavalca il Fiume Belice. Le velette esterne portano la passerella di ispezione.

Le spalle sono realizzate in c.a. gettato in opera. La spalla A risulta essere una spalla cava. La spalla B risulta di tipo tradizionale. Le pile sono circolari con diametro pari a 3.50m.

Le fondazioni del *Viadotto VI11*, sono previste su pali in c.a. di grande diametro sia per le pile che per le spalle.

Di seguito si riportano uno stralcio planimetrico e un profilo di riferimento delle fondazioni in esame e per un diametro dei pali pari a 1500 mm.

Progetto definitivo

Relazione geotecnica e di calcolo delle fondazioni

Pali d=1500mm

COMMESSA

RS3T

LOTTO

30

CODIFICA

D09RB

DOCUMENTO

VI1103001

REV.

B

FOGLIO

5 di 17



Figura 1 stralcio planimetrico

SPALLA TIPO SINGOLO BINARIO
9 PALI $\varnothing 1500$



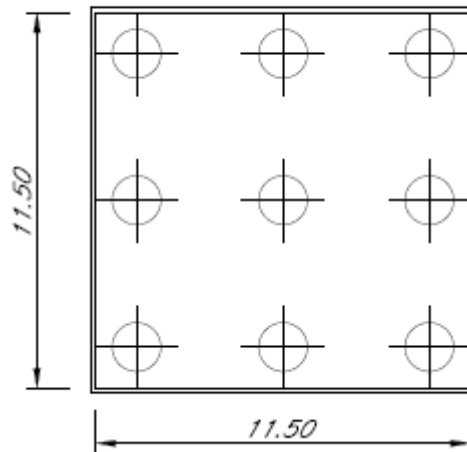

Figura 2 stralcio del profilo longitudinale

	DIRETTRICE FERROVIARIA MESSINA - CATANIA - PALERMO NUOVO COLLEGAMENTO PALERMO - CATANIA PROGETTO DEFINITIVO VI11 – Relazione geotecnica e di calcolo delle fondazioni – Pali d=1500 mm					
	<i>Progetto definitivo</i> <i>Relazione geotecnica e di calcolo delle fondazioni</i> <i>Pali d=1500mm</i>	COMMESSA RS3T	LOTTO 30	CODIFICA D09RB	DOCUMENTO VI1103001	REV. B

4. CARATTERIZZAZIONE GEOTECNICA

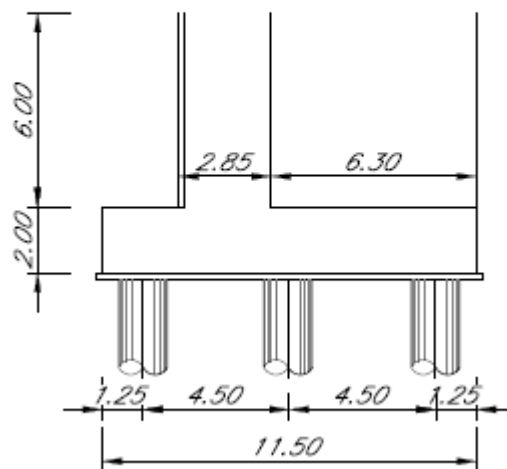
Nel presente capitolo si riporta la caratterizzazione geotecnica per l'opera in esame, valutata sulla base dell'interpretazione delle indagini geotecniche svolte in prossimità dell'area di interesse.

La stratigrafia di riferimento finalizzata al dimensionamento delle palificate di fondazione è rappresentata nel profilo stratigrafico longitudinale di linea del progetto.

Per maggiori dettagli sulla caratterizzazione geotecnica si rimanda alla Relazione geotecnica generale del progetto definitivo.

4.1 Indagini geotecniche eseguite

L'opera in esame è ubicata tra le progressive dal km 23+335,51 al km 24+219,68 (Singolo binario)

La caratterizzazione geotecnica è stata determinata in base ai risultati dei sondaggi 3S41, 3aS42, 3aS43, 3aS44.

Nei sondaggi 3aS341 e 43 sono state effettuate anche prove sismiche di tipo down-hole.

Dalle misure piezometriche disponibili il livello di falda massimo è compreso tra 1-3 m di profondità dal p.c.

Il livello di falda di progetto viene considerato a quota testa pali.

 ITALFERR GRUPPO FERROVIE DELLO STATO ITALIANE	DIRETTRICE FERROVIARIA MESSINA - CATANIA - PALERMO NUOVO COLLEGAMENTO PALERMO - CATANIA PROGETTO DEFINITIVO VI11 – Relazione geotecnica e di calcolo delle fondazioni – Pali d=1500 mm					
	<i>Progetto definitivo</i> <i>Relazione geotecnica e di calcolo delle fondazioni</i> <i>Pali d=1500mm</i>	COMMESSA RS3T	LOTTO 30	CODIFICA D09RB	DOCUMENTO VI1103001	REV. B

4.2 Stratigrafia

La stratigrafia di calcolo considerata più cautelativa lungo lo sviluppo dell'opera è la seguente:

STRATIGRAFIA		
Unità geotecnica	Descrizione	Profondità [m] da p.c.
a2	Limi e limi argillosi con subordinate sabbie limose	0÷10.0
TRV	Argille limose e argille marnose	>10.0
FALDA di calcolo: testa palo		

4.3 Categoria di sottosuolo

Dall'indagine sismica si definisce una categoria di sottosuolo sismica di tipo C.

4.4 Sintesi dei parametri geotecnici di progetto

Nel seguito si riassumono i parametri geotecnici di progetto per le unità intercettate:

Tabella 1 – Parametri geotecnici

	γ [kN/m ³]	c_u [kPa]	c' [kPa]	ϕ' [°]	E_{op} [MPa]	E_{mr0} [MPa]	E_{mr} [MPa]	k_h [kN/m ²]
a2	19	50	48	19	20		20	
TRV	21	150	20	23	100-200	-	60	

Dove:

γ = peso di volume naturale

c_u = resistenza al taglio in condizioni non drenate

c' = coesione drenata

ϕ' = angolo di resistenza al taglio

E_{op} = modulo di deformazione operativo per il calcolo dei cedimenti delle opere di sostegno e delle fondazioni dirette

E_{mr} = modulo di reazione orizzontale terreni coerenti

E_{mr0} e k_h = modulo di reazione orizzontale terreni incoerenti e valore incrementale con la profondità (funzione di D_r)

In particolare:

$E_{mr0} = E_{op}$

$E_{mr} = 400 \times c_u$

Per ulteriori dettagli si rimanda alla relazione geotecnica del progetto.

Progetto definitivo

Relazione geotecnica e di calcolo delle fondazioni

Pali d=1500mm

COMMESSA

RS3T

LOTTO

30

CODIFICA

D09RB

DOCUMENTO

VI1103001

REV.

B

FOGLIO

8 di 17

5. CALCOLO DELLA PORTANZA VERTICALE DEL SINGOLO PALO

Facendo riferimento ad una verticale per il calcolo dei pali si considera un coefficiente riduttivo $\xi = 1.60$.

5.1 Curve di portanza verticale Palo diametro 1.5 m (SLU/SLV)

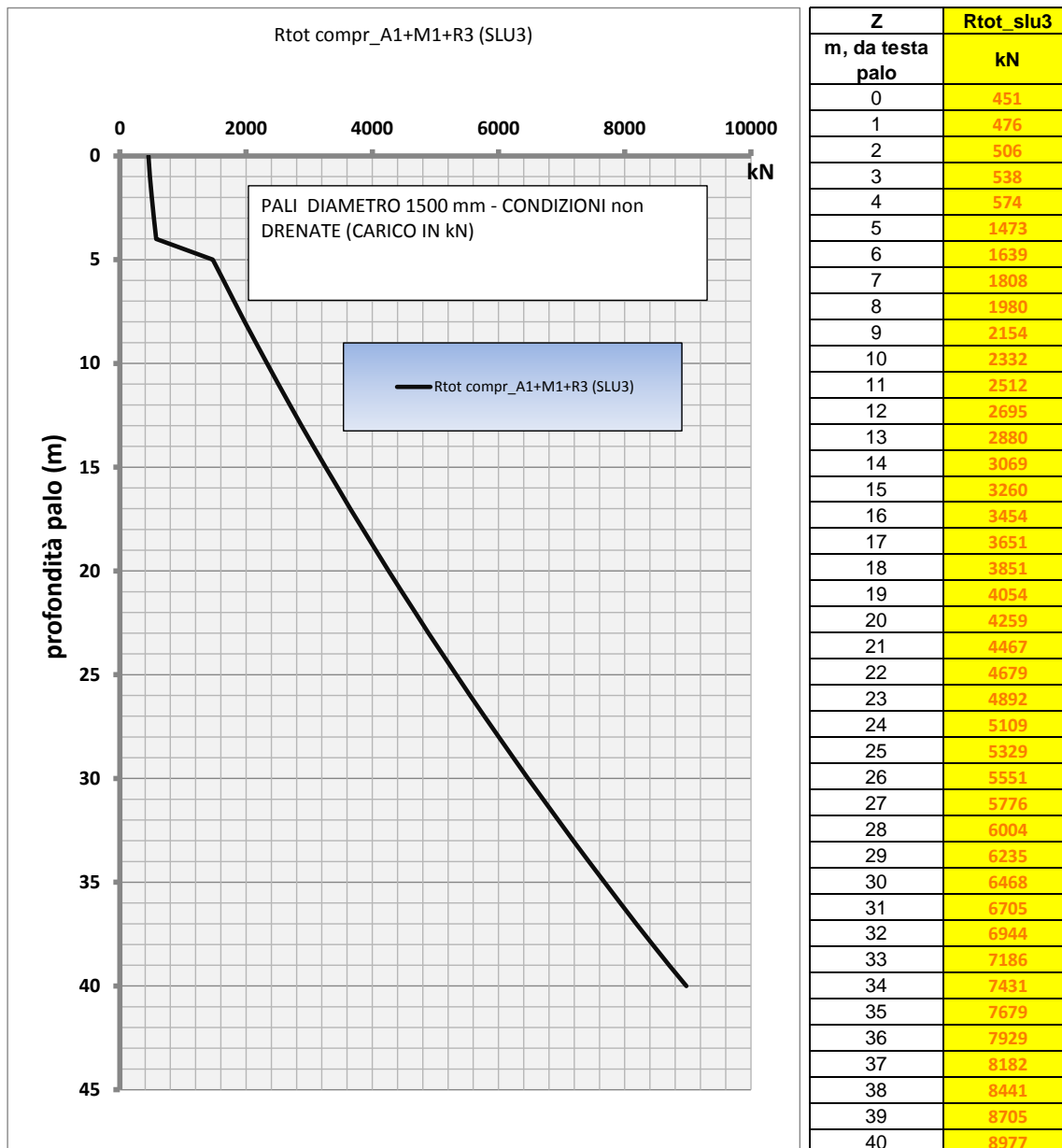

Progetto definitivo

Relazione geotecnica e di calcolo delle fondazioni

Pali d=1500mm

COMMESSA

RS3T

LOTTO

30

CODIFICA

D09RB

DOCUMENTO

VI1103001

REV.

B

FOGLIO

9 di 17

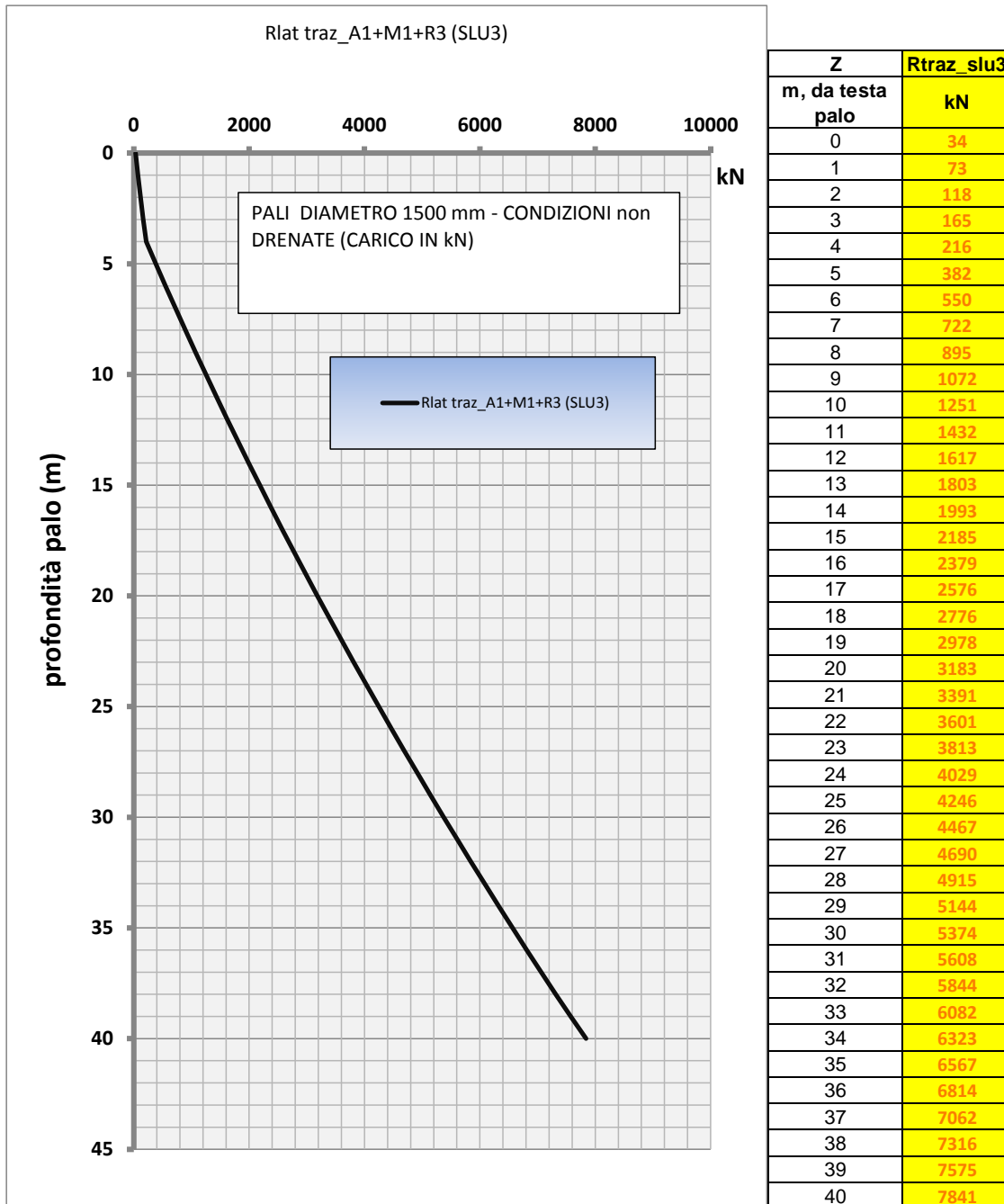

Progetto definitivo

Relazione geotecnica e di calcolo delle fondazioni

Pali d=1500mm

COMMESSA

RS3T

LOTTO

30

CODIFICA

D09RB

DOCUMENTO

VI1103001

REV.

B

FOGLIO

10 di 17

5.2 Curve di portanza verticale Palo diametro 1.5 m (SLE RARA)

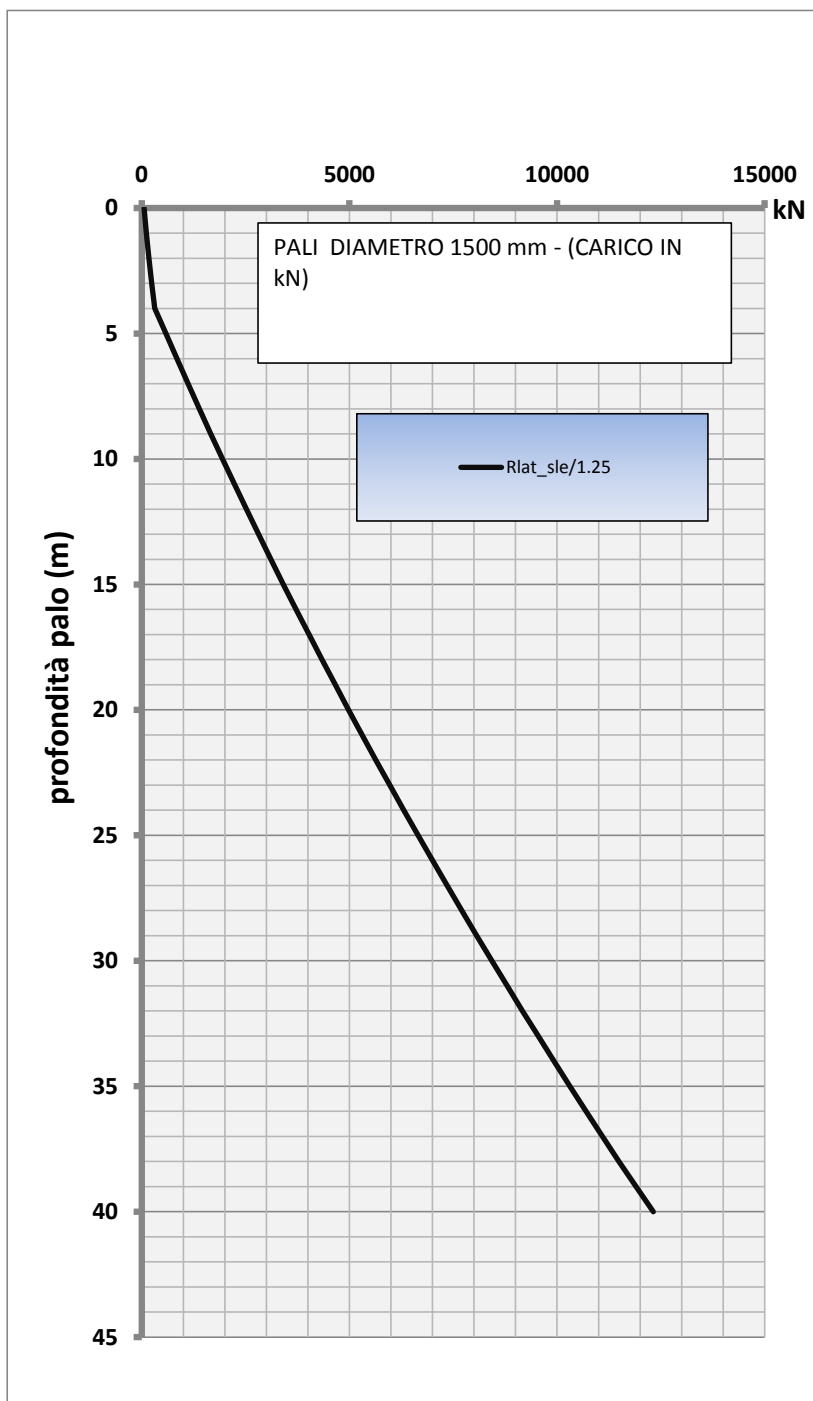

Z m, da testa palo	Rlat_sle/1.25 kN
0	54
1	110
2	171
3	238
4	311
5	583
6	847
7	1115
8	1387
9	1664
10	1945
11	2230
12	2519
13	2812
14	3109
15	3410
16	3716
17	4026
18	4340
19	4658
20	4980
21	5306
22	5637
23	5971
24	6310
25	6653
26	7000
27	7351
28	7706
29	8066
30	8429
31	8797
32	9169
33	9545
34	9925
35	10310
36	10698
37	11091
38	11491
39	11900
40	12319

Progetto definitivo Relazione geotecnica e di calcolo delle fondazioni Pali d=1500mm	COMMESSA	LOTTO	CODIFICA	DOCUMENTO	REV.	FOGLIO
	RS3T	30	D09RB	VI1103001	B	11 di 17

5.3 Calcolo della portanza trasversale del singolo palo

opera **VI11**

coefficienti parziali			A		M		R
Metodo di calcolo			permanenti	variabili	γ_e'	γ_{cu}	γ_T
			γ_G	γ_Q			
SLU	A1+M1+R1	<input type="radio"/>	1.30	1.50	1.00	1.00	1.00
	A2+M1+R2	<input type="radio"/>	1.00	1.30	1.00	1.00	1.60
	A1+M1+R3	<input checked="" type="radio"/>	1.30	1.50	1.00	1.00	1.30
	SISMA	<input type="radio"/>	1.00	1.00	1.00	1.00	1.30
DM88		<input type="radio"/>	1.00	1.00	1.00	1.00	1.00
definiti dal progettista		<input type="radio"/>	1.30	1.50	1.25	1.40	1.00

n	1	2	3	4	5	7	≥ 10	T.A.	prog.
ξ_3	1.70	1.65	1.60	1.55	1.50	1.45	1.40	1.00	1.00
ξ_4	1.70	1.55	1.48	1.42	1.34	1.28	1.21	1.00	1.00

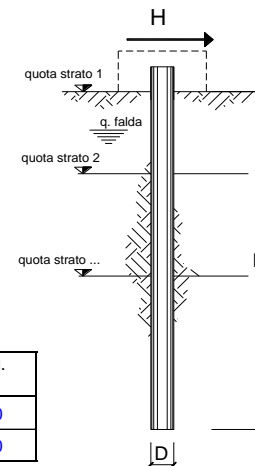

strati terreno	descrizione	quote (m)	γ (kN/m ³)	γ' (kN/m ³)	ϕ (°)	Parametri medi		Parametri minimi		
						k_p	c_u (kPa)	ϕ (°)	k_p	c_u (kPa)
p.c.=strato 1	a2	100.00	20	10	19	1.97	50	19	1.97	50
<input checked="" type="checkbox"/> strato 2	TRV	94.00	21	11	23	2.28	150	25	2.46	150
<input type="checkbox"/> strato 3						1.00			1.00	
<input type="checkbox"/> strato 4						1.00			1.00	
<input type="checkbox"/> strato 5						1.00			1.00	
<input type="checkbox"/> strato 6						1.00			1.00	

Quota falda **100** (m)
 Diametro del palo D **1.50** (m)
 Lunghezza del palo L **40.00** (m)
 Momento di plasticizzazione palo M_y **13202.09** (kNm)
 Step di calcolo **0.25** (m)

- palo impedito di ruotare
 palo libero

Calcolo
(ctrl+r)

	H medio		H minimo	
Palo lungo	4978.1 (kN)		4978.1 (kN)	
Palo intermedio	25481.3 (kN)		25481.3 (kN)	
Palo corto	71550.0 (kN)		71550.0 (kN)	
H_{med}	4978.1 (kN)	Palo lungo	H_{min}	4978.1 (kN) Palo lungo
$H_k = \text{Min}(H_{med}/\xi_3 ; R_{min}/\xi_4)$			3111.33 (kN)	
$H_d = H_k/\gamma_T$			2393.33 (kN)	

 <p>ITALFERR GRUPPO FERROVIE DELLO STATO ITALIANE</p>	<p>DIRETTRICE FERROVIARIA MESSINA - CATANIA - PALERMO NUOVO COLLEGAMENTO PALERMO - CATANIA PROGETTO DEFINITIVO VI11 – Relazione geotecnica e di calcolo delle fondazioni – Pali d=1500 mm</p>					
<p><i>Progetto definitivo</i> <i>Relazione geotecnica e di calcolo delle fondazioni</i> <i>Pali d=1500mm</i></p>	<p>COMMESSA RS3T</p>	<p>LOTTO 30</p>	<p>CODIFICA D09RB</p>	<p>DOCUMENTO VI1103001</p>	<p>REV. B</p>	<p>FOGLIO 12 di 17</p>

Il valore del momento di plasticizzazione è relativo ad un palo armato con 50 + 50 Ø30.

 ITALFERR GRUPPO FERROVIE DELLO STATO ITALIANE	DIRETTRICE FERROVIARIA MESSINA - CATANIA - PALERMO NUOVO COLLEGAMENTO PALERMO - CATANIA PROGETTO DEFINITIVO VI11 – Relazione geotecnica e di calcolo delle fondazioni – Pali d=1500 mm					
	<i>Progetto definitivo</i> <i>Relazione geotecnica e di calcolo delle fondazioni</i> <i>Pali d=1500mm</i>	COMMESSA RS3T	LOTTO 30	CODIFICA D09RB	DOCUMENTO VI1103001	REV. B

6. CALCOLO DI ALFA – MOMENTO ADIMENSIONALE LUNGO IL SINGOLO PALO

strati terreno	descrizione	quote (m)	k_h (kN/m ³)	n_h (kN/m ³)
p.c.=strato 1	a2	0.00	10667	0
<input checked="" type="checkbox"/> strato 2	TRV	-5.00	32000	0
<input type="checkbox"/> strato 3				
<input type="checkbox"/> strato 4				
<input type="checkbox"/> strato 5				
<input type="checkbox"/> strato 6				

αm (M0/H0)	-3.44442	(m)
Diametro del palo	1.5	(m)
J palo	0.24850	(m ⁴)
Lunghezza del palo	40	(m)
Forza orizzontale in testa	100	(kN)
Momento in testa	0	(kNm)
E cls	31220	(Mpa)
dimensione elementi	0.25	(m)

Nella valutazione del K_h si è tenuto in considerazione un valore dell'efficienza della palificata pari a 0.80.

Progetto definitivo

Relazione geotecnica e di calcolo delle fondazioni

Pali d=1500mm

COMMESSA

RS3T

LOTTO

30

CODIFICA

D09RB

DOCUMENTO

VI1103001

REV.

B

FOGLIO

14 di 17

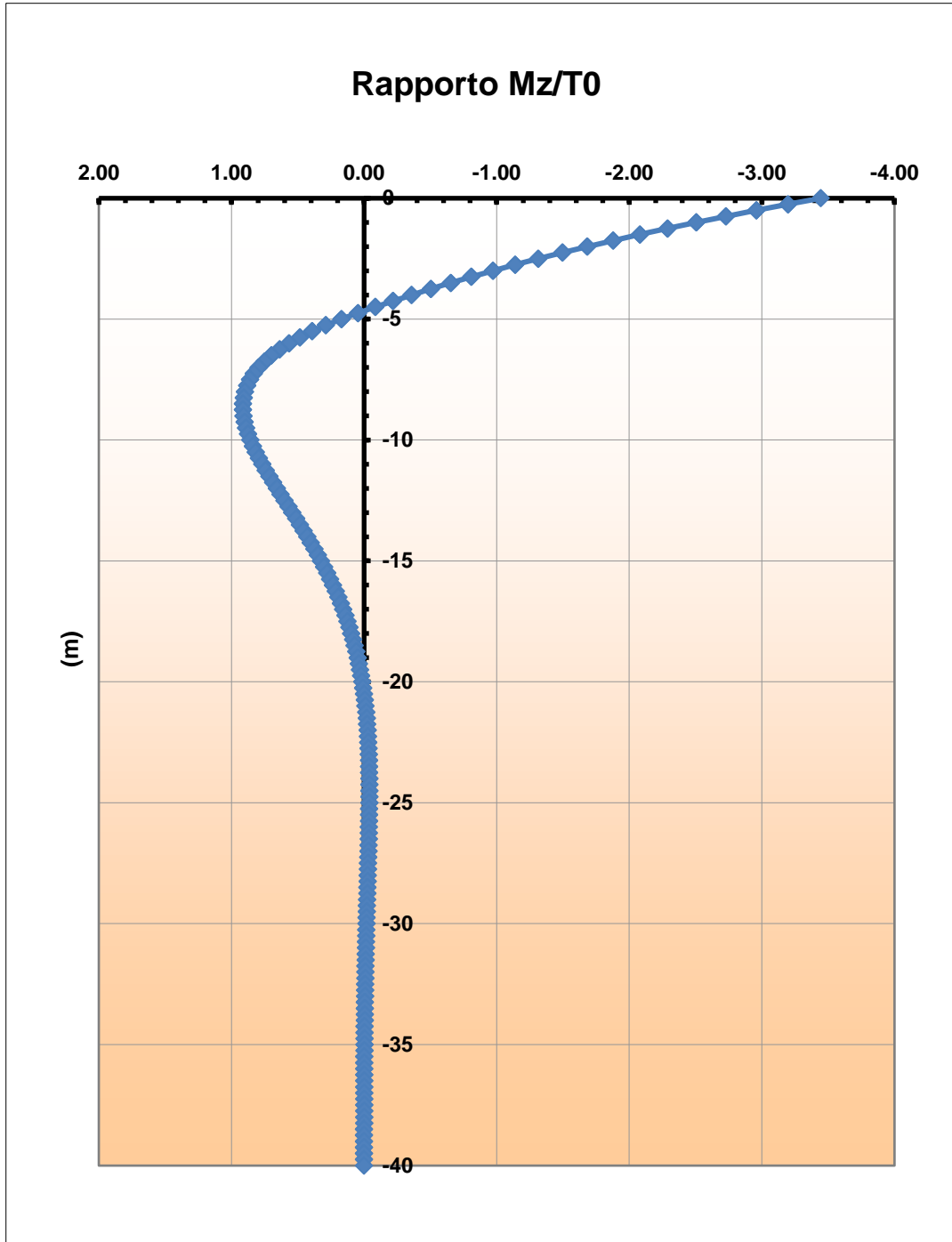

Valore $M_0/T_0 = 3.44$

Progetto definitivo

Relazione geotecnica e di calcolo delle fondazioni

Pali d=1500mm

COMMESSA

RS3T

LOTTO

30

CODIFICA

D09RB

DOCUMENTO

VI1103001

REV.

B

FOGLIO

15 di 17

Momento adimensionale

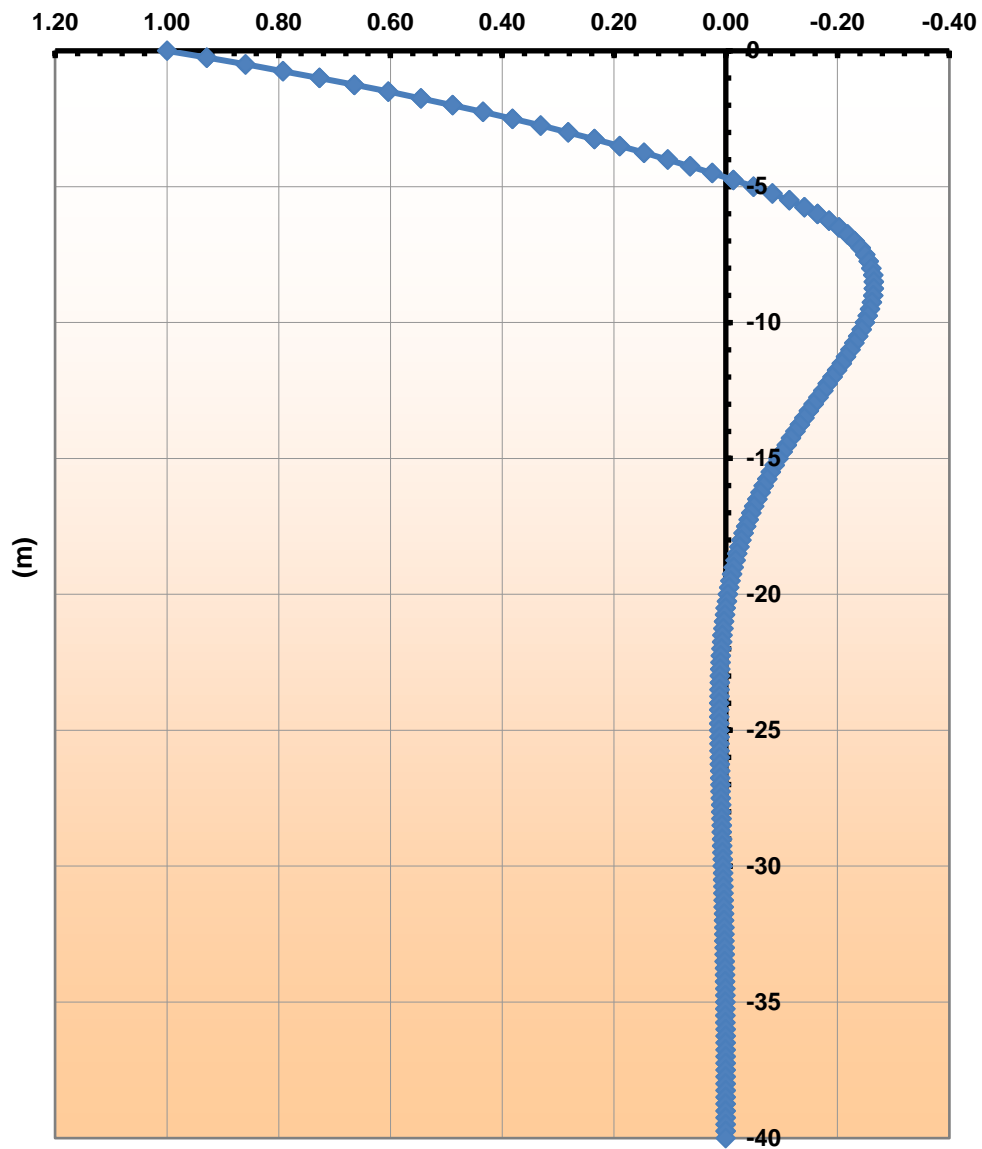

 ITALFERR GRUPPO FERROVIE DELLO STATO ITALIANE	DIRETTRICE FERROVIARIA MESSINA - CATANIA - PALERMO NUOVO COLLEGAMENTO PALERMO - CATANIA PROGETTO DEFINITIVO VI11 – Relazione geotecnica e di calcolo delle fondazioni – Pali d=1500 mm					
	<i>Progetto definitivo</i> <i>Relazione geotecnica e di calcolo delle fondazioni</i> <i>Pali d=1500mm</i>	COMMESSA RS3T	LOTTO 30	CODIFICA D09RB	DOCUMENTO VI1103001	REV. B

7. RIEPILOGO DEI RISULTATI E DELLE VERIFICHE DI PORTANZA DELLE PALIFICATE

Di seguito si riportano i carichi e le azioni sollecitanti sui pali di fondazione e di conseguenza i fattori di sicurezza applicati in base alle lunghezze e relative verifiche di sicurezza eseguite.

Per quanto riguarda la verifica a carico limite orizzontale, assumendo un valore della efficienza della palificata pari a 0.8 si ritiene soddisfatta la verifica qualora il fattore Foriz sia superiore ad 1.25 (=1/0.8).

Valori massimi sul singolo palo

Plinto	N [kN]	T[kN]	combinazione	Diametro (mm)	Lunghezza L (m)	Rvert [kN]	Fvert	Roriz [kN]	Foriz
SPA-A	5237	913	SLU	1500	30	6468	1.23	2393	2.62
SPA-A	3735	-	SLE RARA	1500	30	8429	-	-	-

Plinto	N [kN]	T[kN]	combinazione	Diametro (mm)	Lunghezza L (m)	Rvert [kN]	Fvert	Roriz [kN]	Foriz
SPA-B	5334	1738	SLU	1500	30	6468	1.21	2393	1.37
SPA-B	3811	-	SLE RARA	1500	30	8429	-	-	-