

PIANTA TRAVI
Scala 1:200

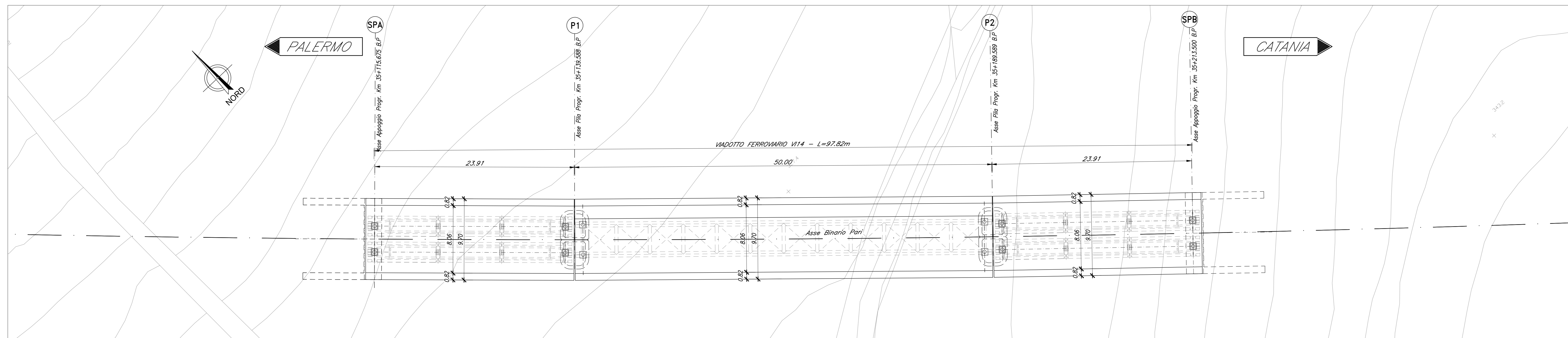

SEZIONE TIPO CAP 25m
Scala 1:100

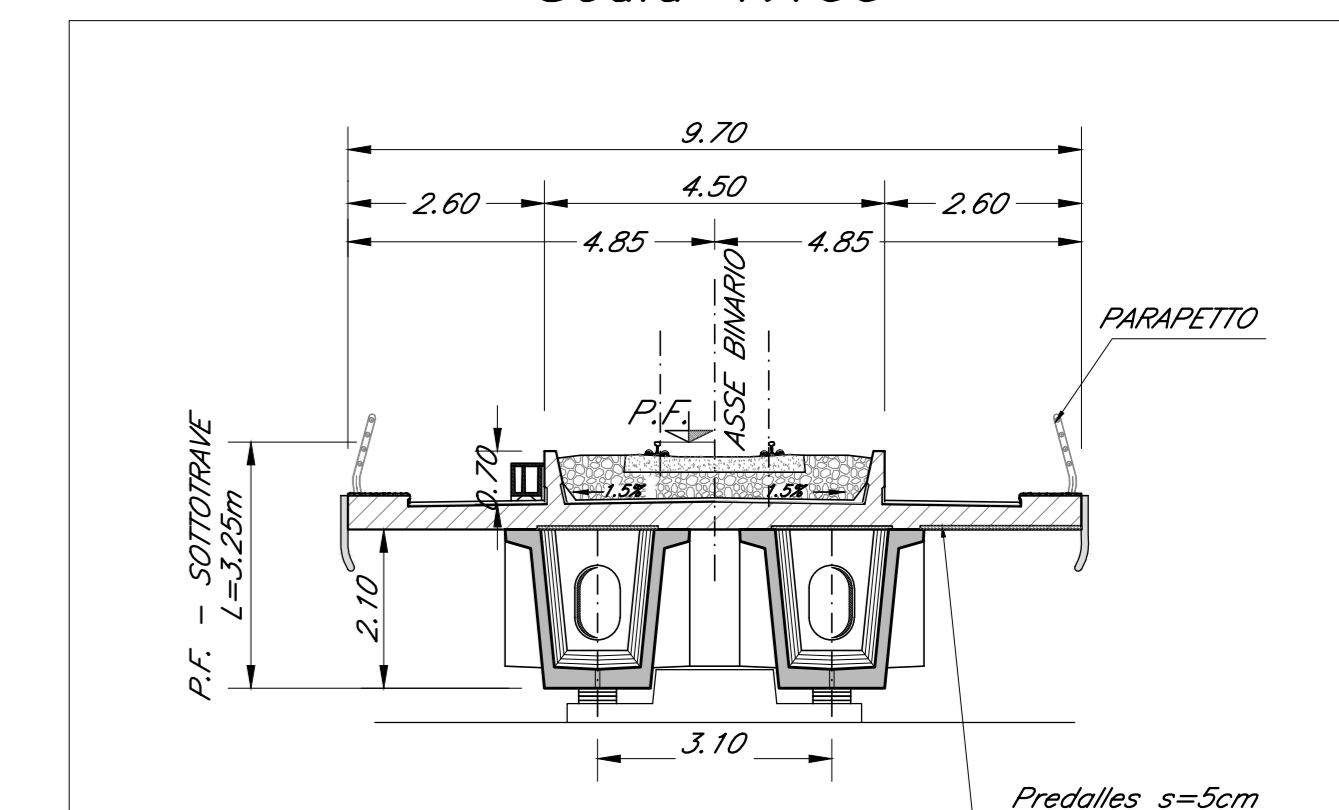

PIANTA IMPALCATO
Scala 1:200

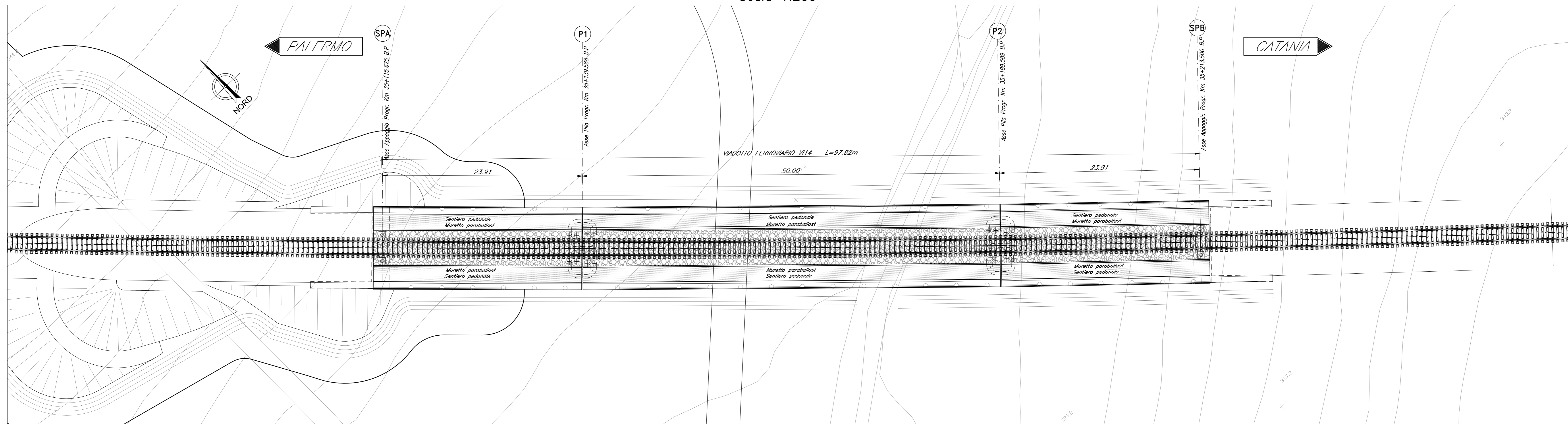

SEZIONE TIPO ACCIAIO 50m
Scala 1:100

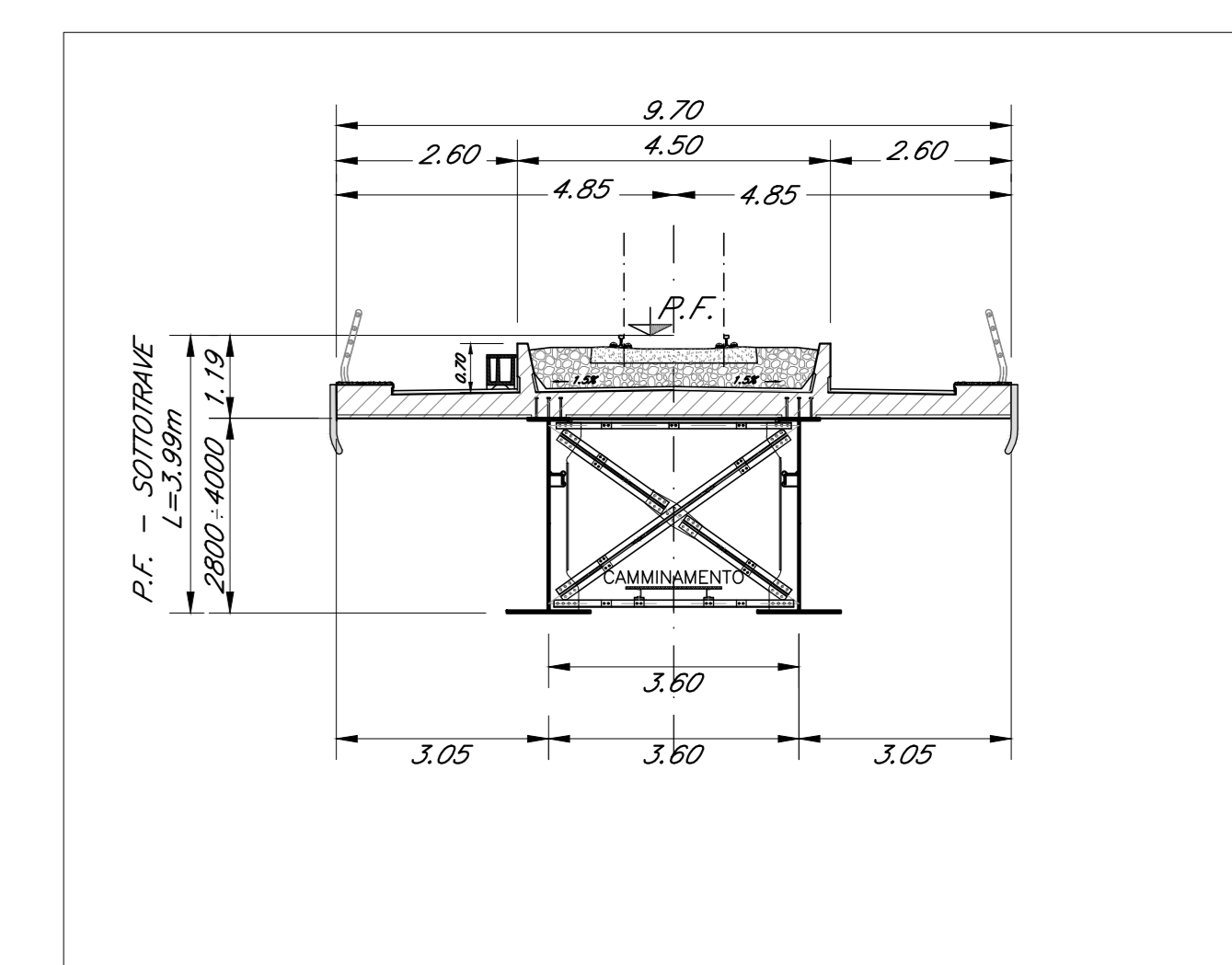

PROSPETTO BINARIO PARI
Scala 1:200

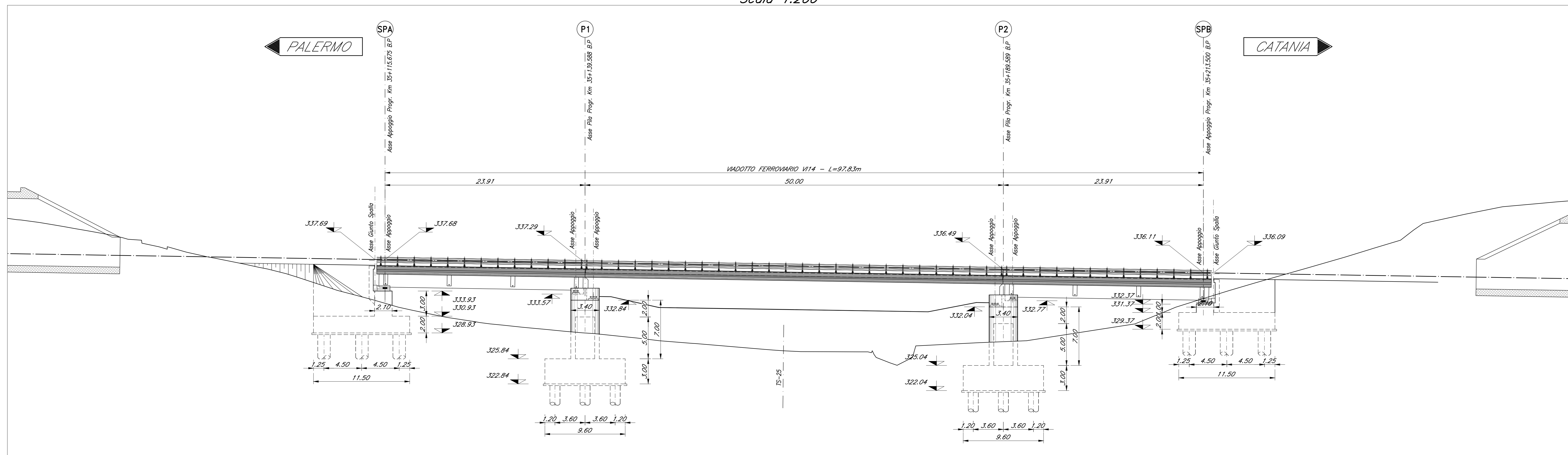

COMMITTENTE: **RFI** RETE FERROVIARIA ITALIANA GRUPPO FERROVIE DELLO STATO ITALIANE

PROGETTAZIONE: **ITALFERR** INFRASTRUTTURE FERROVIARIE DELLO STATO ITALIANE

DIRETTRICE FERROVIARIA MESSINA - CATANIA - PALERMO
NUOVO COLLEGAMENTO PALERMO - CATANIA

U.O. OPERE CIVILI E GESTIONE DELLE VARIANTI

PROGETTO DEFINITIVO

TRATTA LERCARA DIR. - CALTANISSETTA XIRBI (LOTTO 3)

V114 - Viadotto ferroviario, Singolo Binario
Pianta impalcato, Pianta travi, Prospetto binario pari e sezioni trasversali

SCALA: 1:200/100

COMMESSA	LOTTO	FASE	ENTE	TIPO DOC.	OPERA/DISCIPLINA	PROGR.	REV.
RS3T	30	D	09	PZ	V11400	001	B

Rev.	Descrizione	Redatto	Data	Verificato	Data	Approvato	Data	Autorizzato Data
A	Emissione esecutiva	G. Orlandi	Gen. 2020	A. Fico	Gen. 2020	A. Santese	Gen. 2020	A. Viorio Feb. 2020
B	Emissione esecutiva	C. Scimmi	Feb. 2020	A. Fico	Feb. 2020	A. Santese	Feb. 2020	A. Viorio Feb. 2020

File: RS3T30009PZV1140001B.dwg n. Elab.: 09_331