

SEZIONE A-A
Scala 1:50

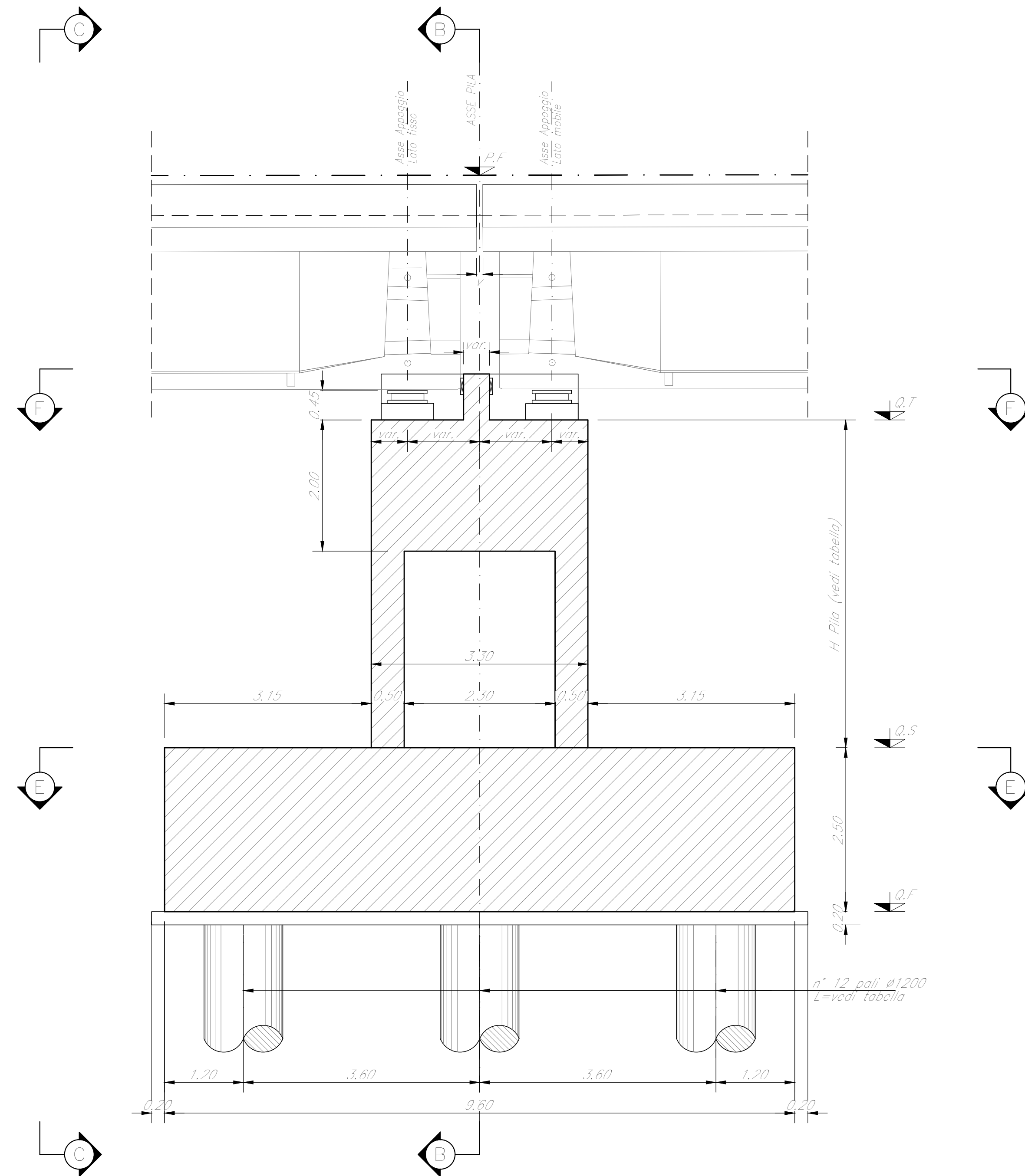

SEZIONE B-B
Scala 1:50

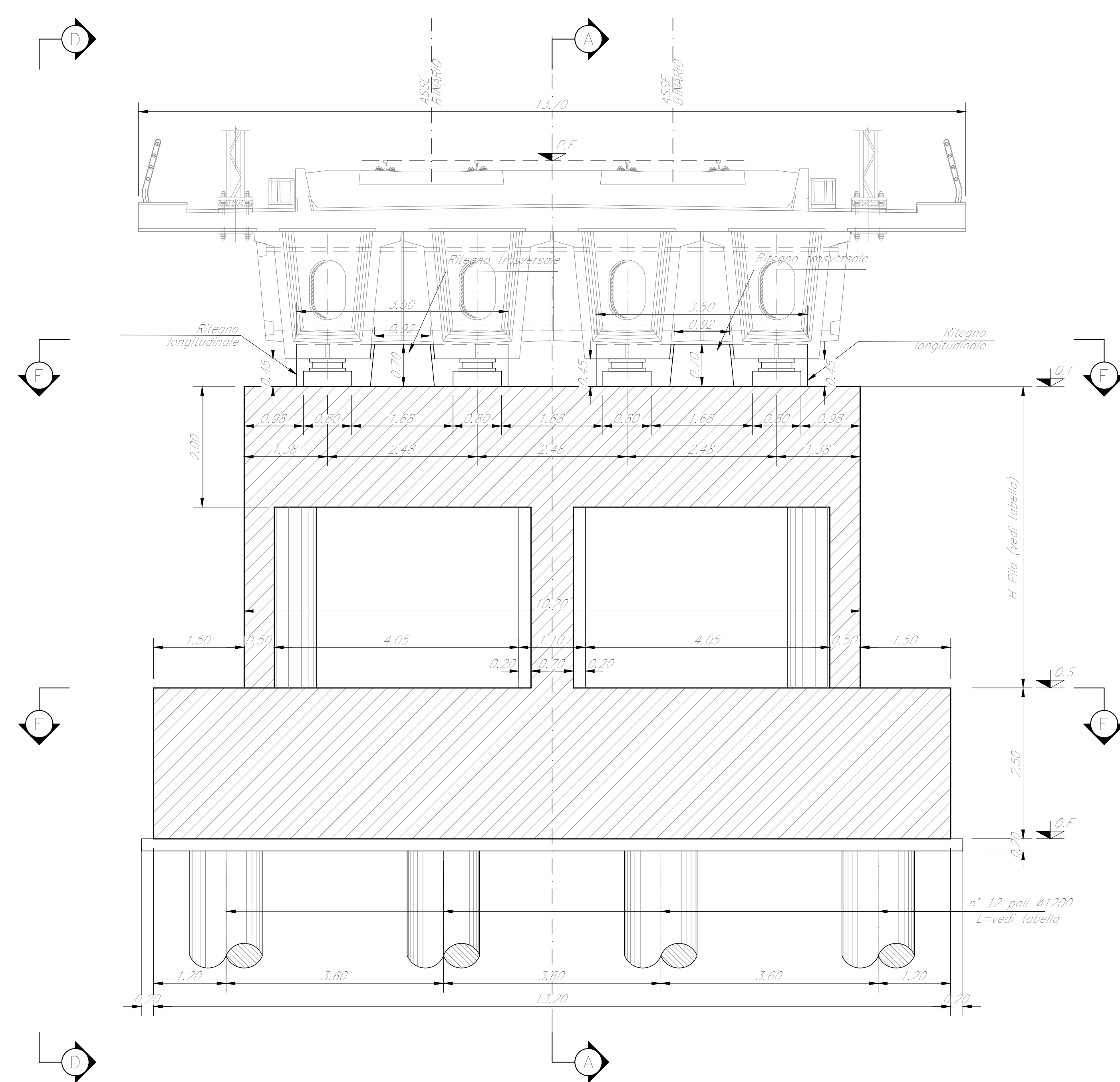

SEZIONE C-C
Scala 1:50

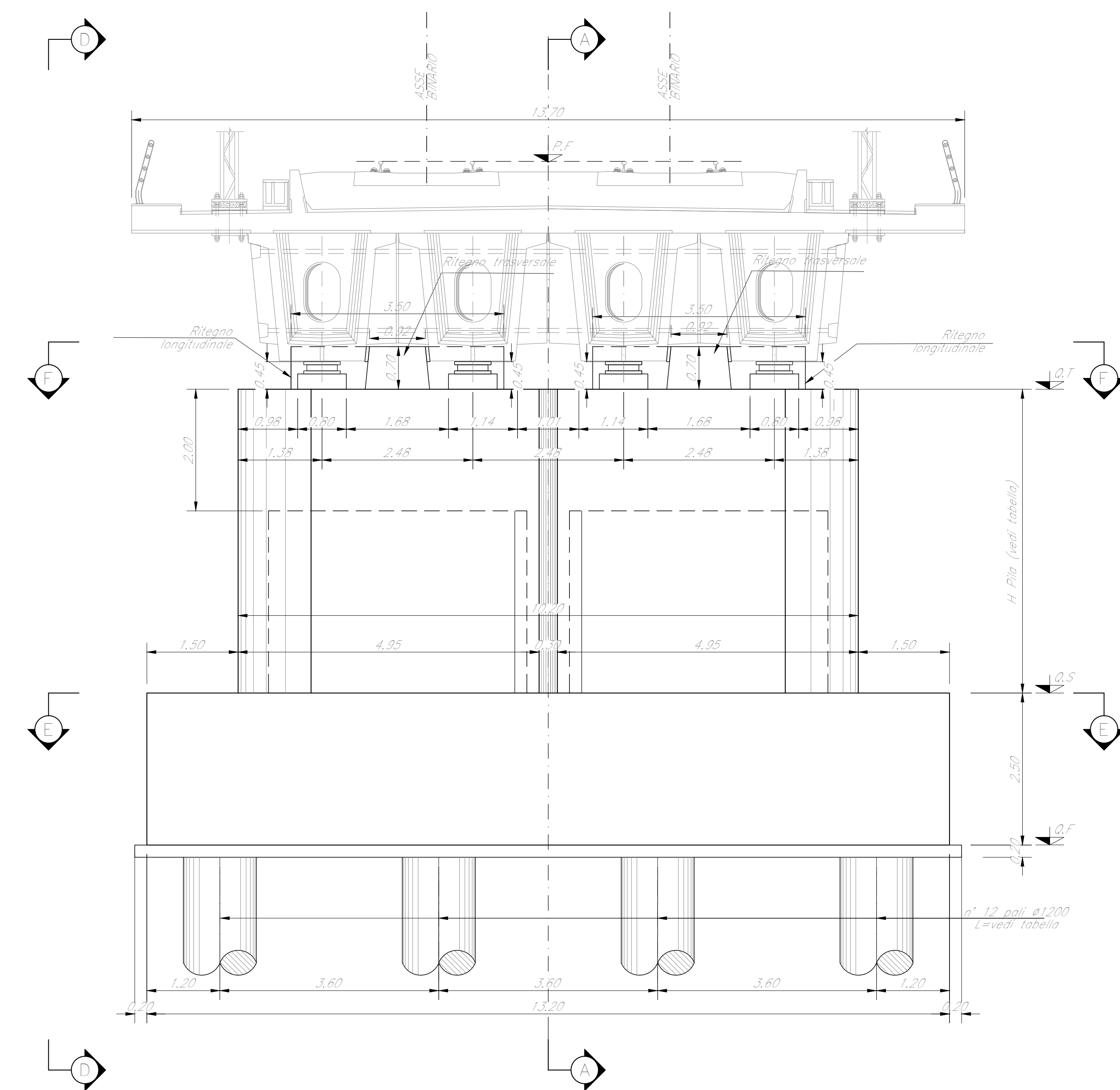

VISTA D-D
Scala 1:50

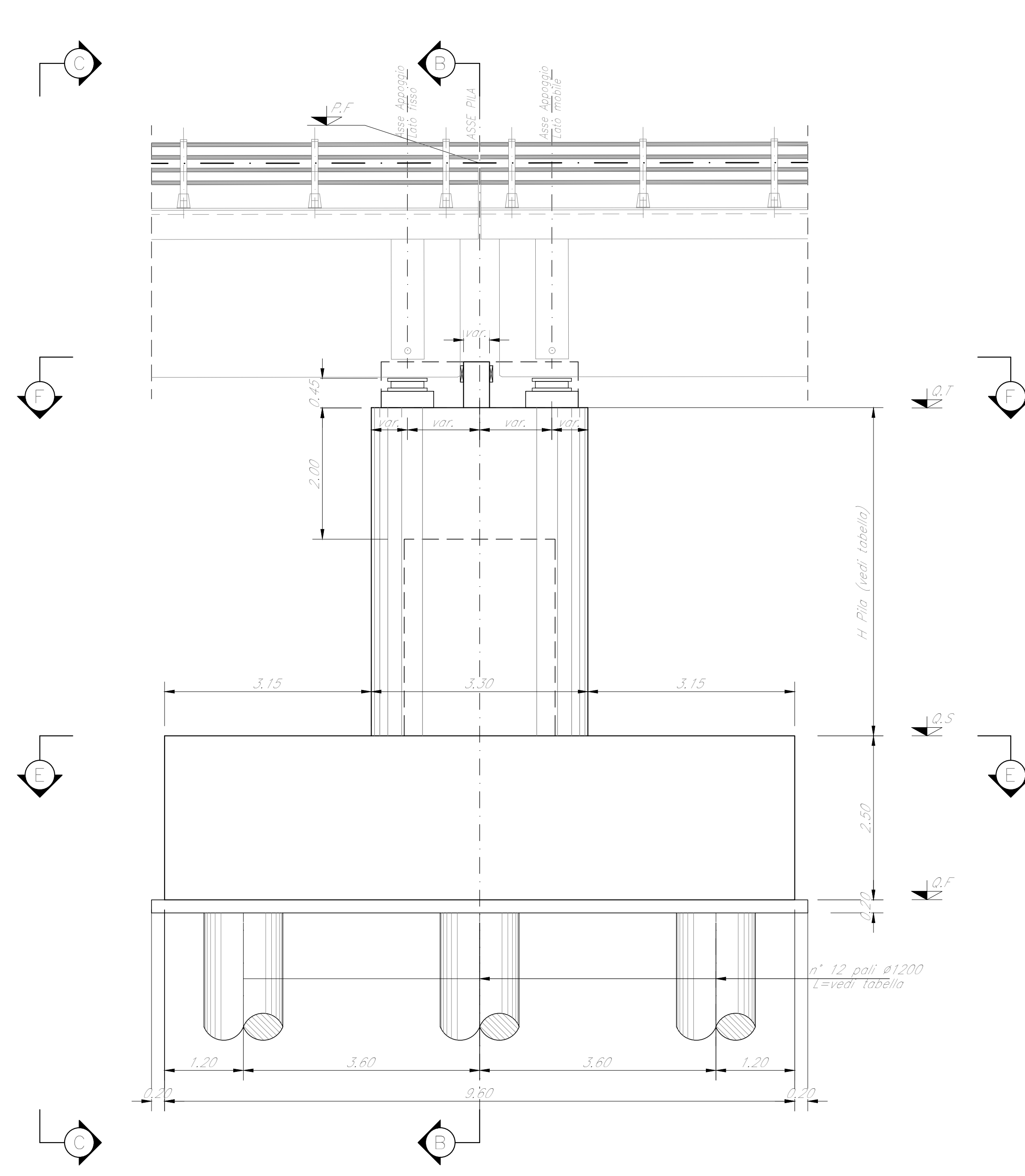

SEZIONE E-E
Scala 1:50

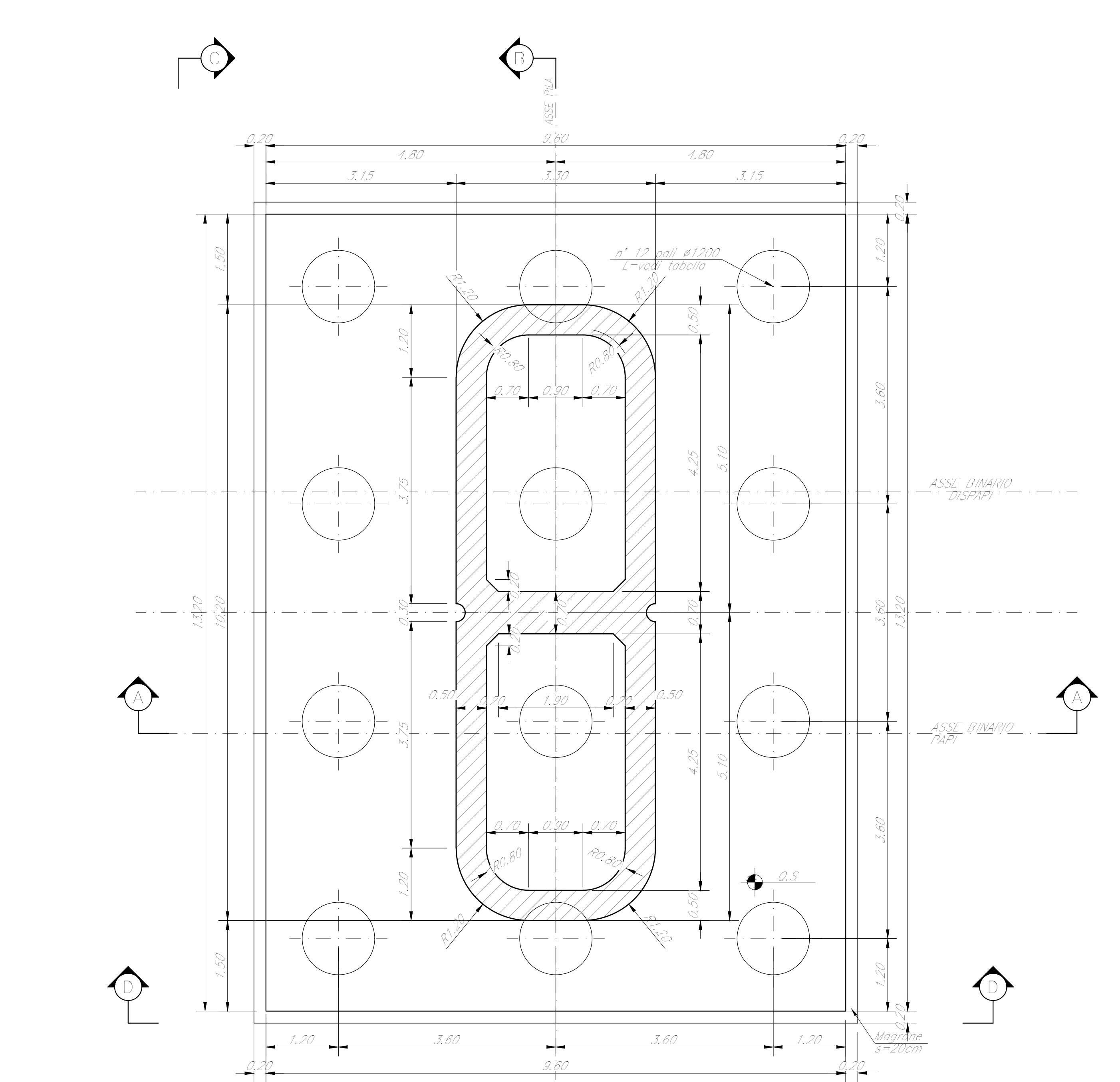

SEZIONE F-F
Scala 1:50



TABELLA PILE (m)

Pila	P.F.	Q.T.	D.S.	Q.F.	H Pila	L Pila
P9	+311.70	+307.97	+301.47	+298.97	6.50	24.00

NOTE:
1) Per la tabella materiali, note generali e incisioni fare riferimento al documento RS3T33D09BZV1160507C - Materiali e prescrizioni generali.
2) Varco ve = 90 mm

COMMITTEE: **RFI**
RTE FERROVIARIA ITALIANA
GRUPPO FERROVIE DELLO STATO ITALIANO

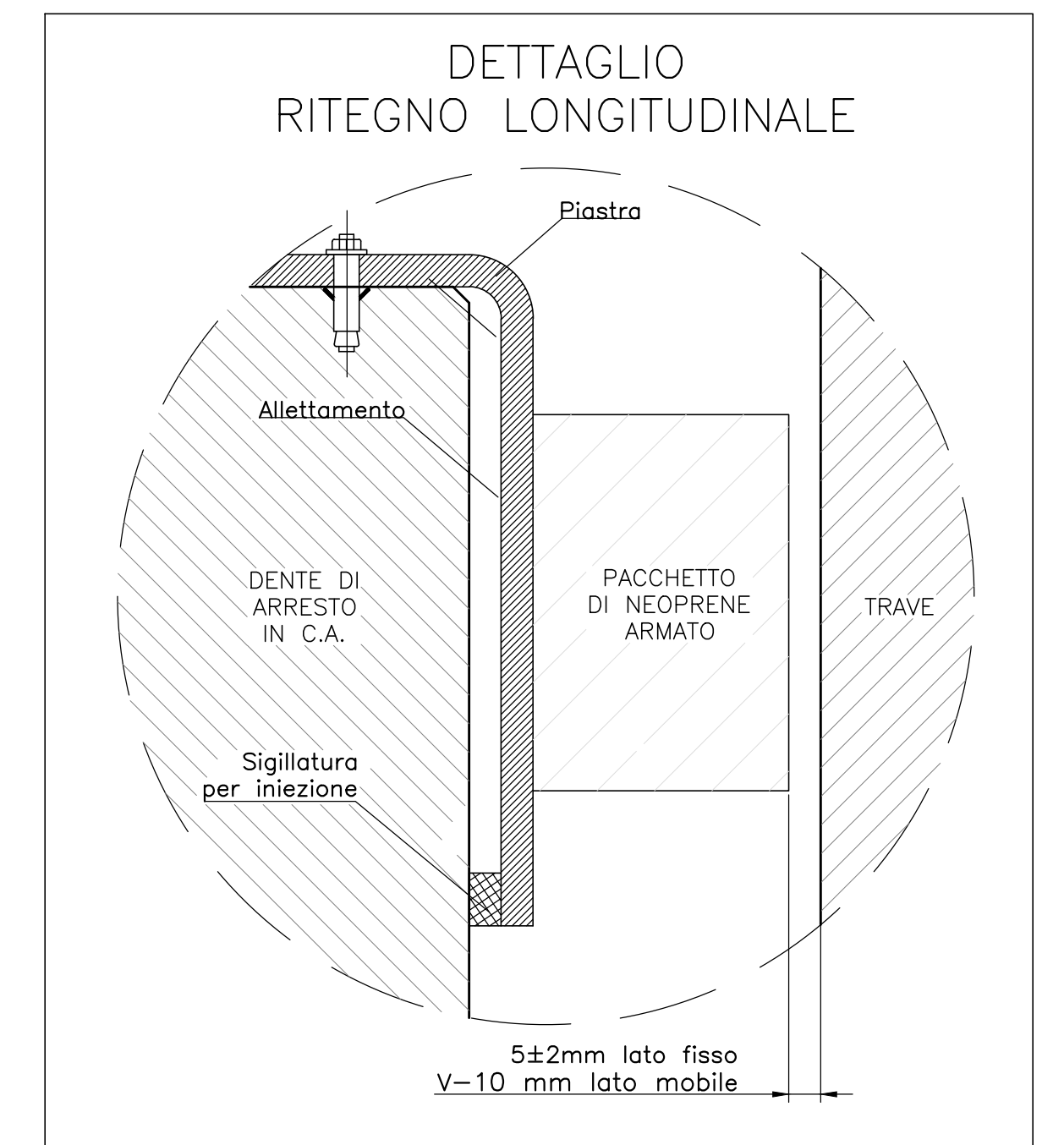
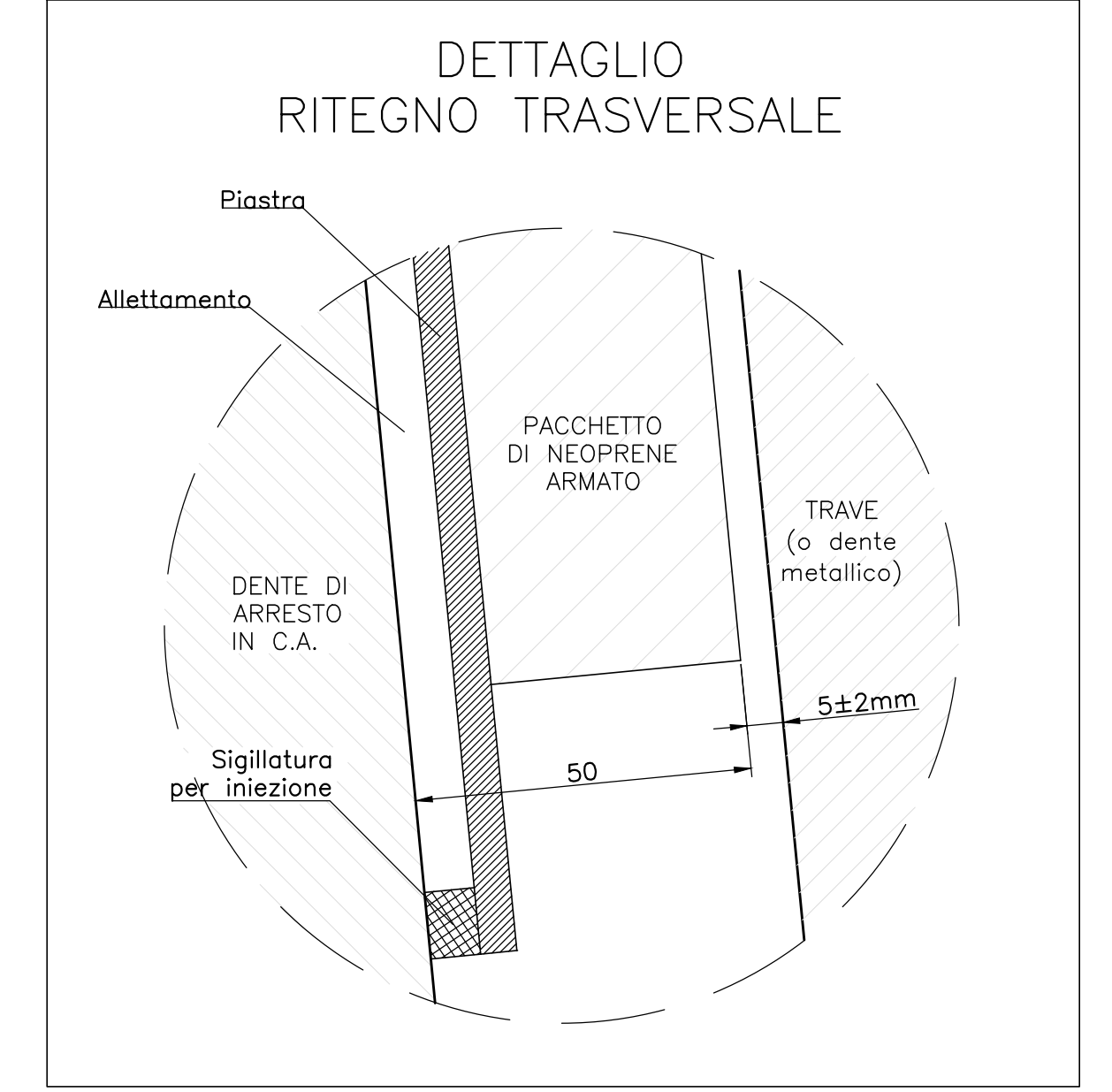
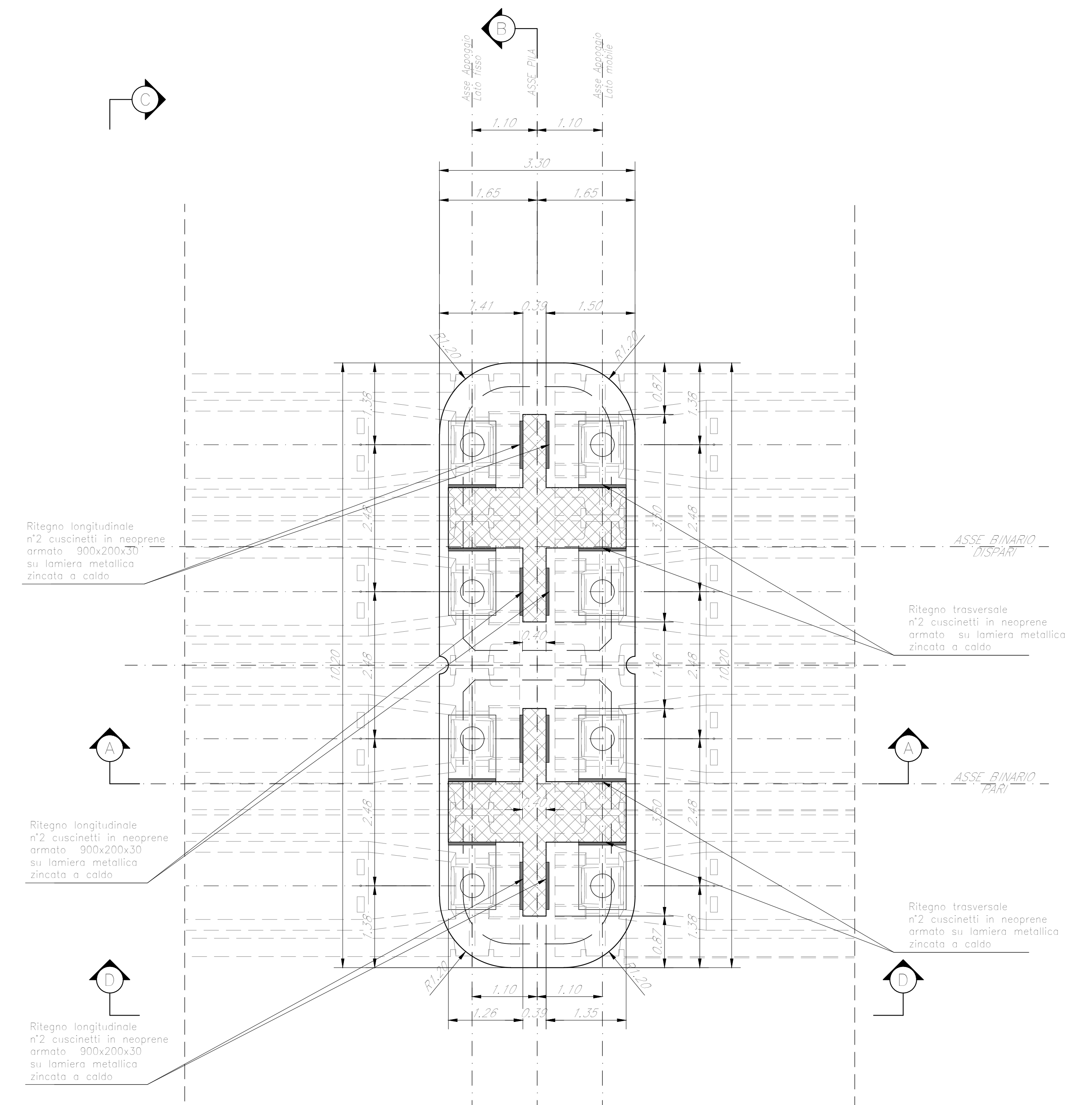
PROGETTAZIONE: **ITALFERR**
GRUPPO FERROVIE DELLO STATO ITALIANO

DIRETTRICE FERROVIARIA MESSINA - CATANIA - PALERMO
NUOVO COLLEGAMENTO PALERMO - CATANIA

U.O. OPERE CIVILI E GESTIONE DELLE VARIANTI

PROGETTO DEFINITIVO

TRATTA LERCARA DIR. - CALTANISSETTA XIRBI (LOTTO 3)

V116 - Viadotto ferroviario, Doppio Binario
Carpenteria Pila P9

SCALA: **Varie**

COMMESSA LOTTO FASE ENTE TIPO DOC. OPERA/DISCIPLINA PROG. REV.

Rev.	Descrizione	Redatto	Data	Verificato	Data	Approvato	Data	Autorizzato	Data
A	Emissione esecutiva	G. Giamari	Gen 2020	A. Fatti	Gen 2020	A. Serrino	Gen 2020	A. Vesco	Mag 2020
B	Emissione esecutiva	G. Giamari	Feb 2020	A. Fatti	Feb 2020	A. Serrino	Feb 2020	A. Vesco	Mag 2020
C	1° App e consegna CRUP	G. Giamari	Mag 2020	A. Fatti	Mag 2020	A. Serrino	Mag 2020	A. Vesco	Mag 2020