

SEZIONE A-A  
Scala 1:50

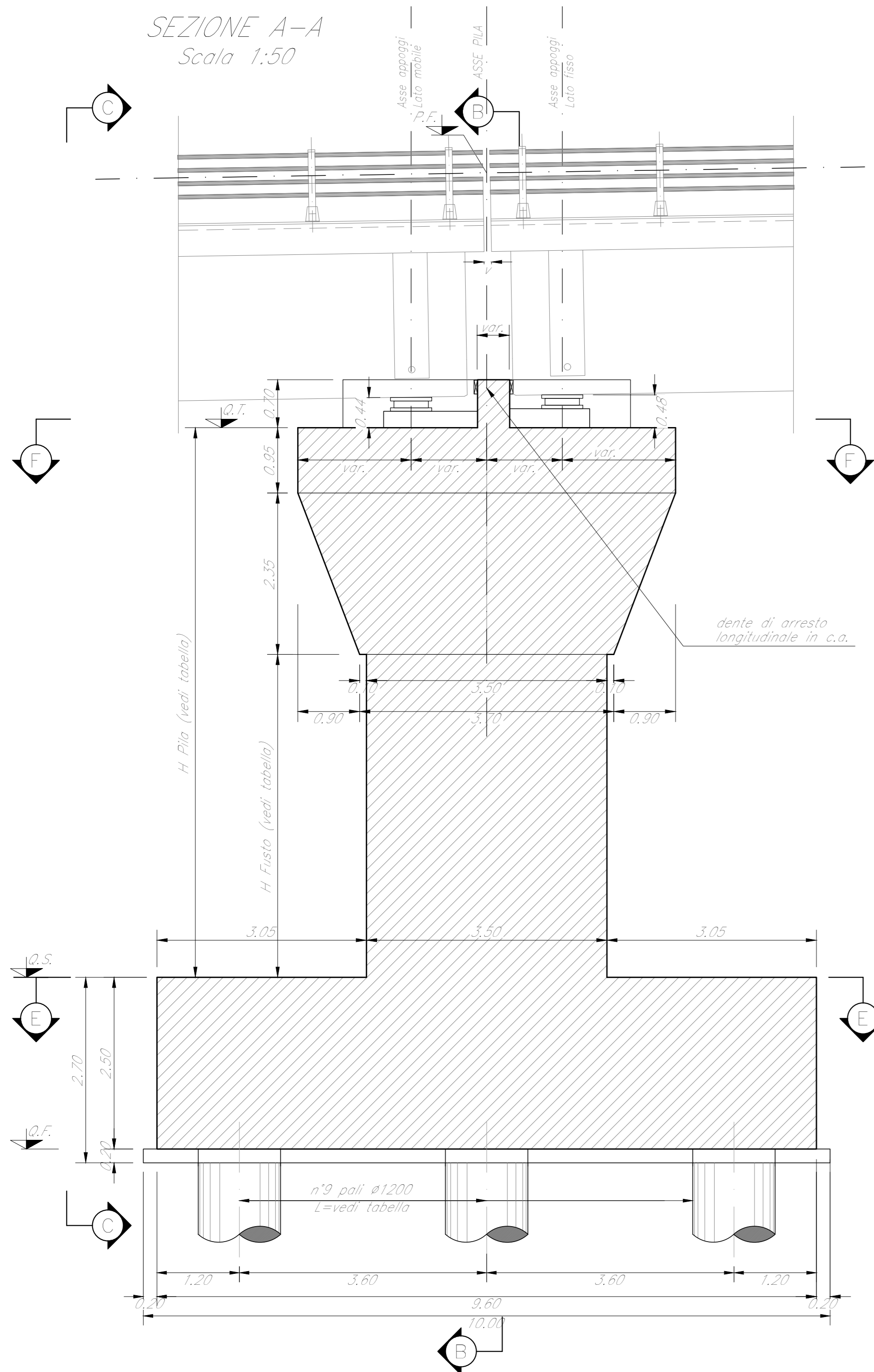

SEZIONE B-B  
Scala 1:50

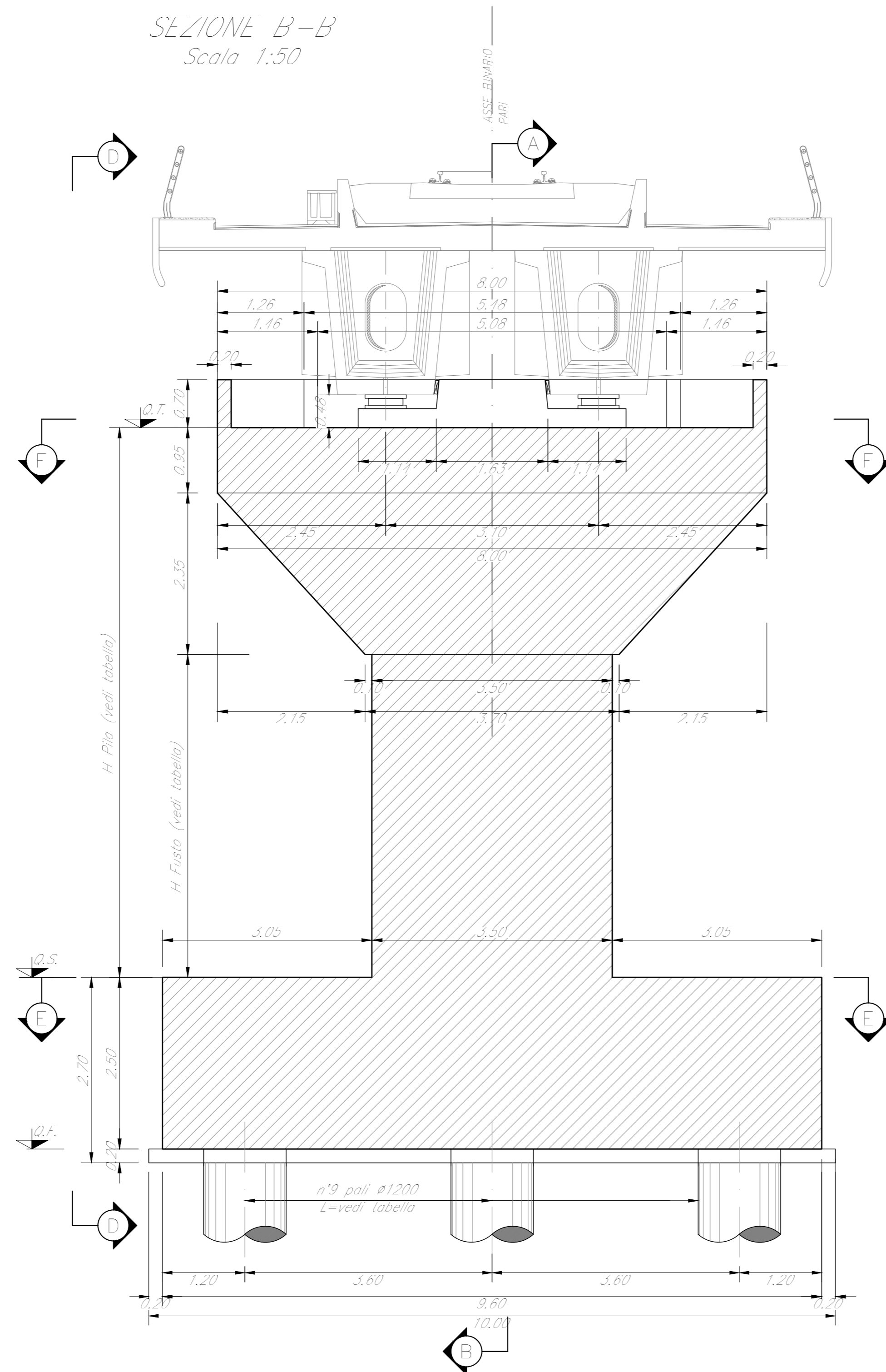

VISTA C-C  
Scala 1:50

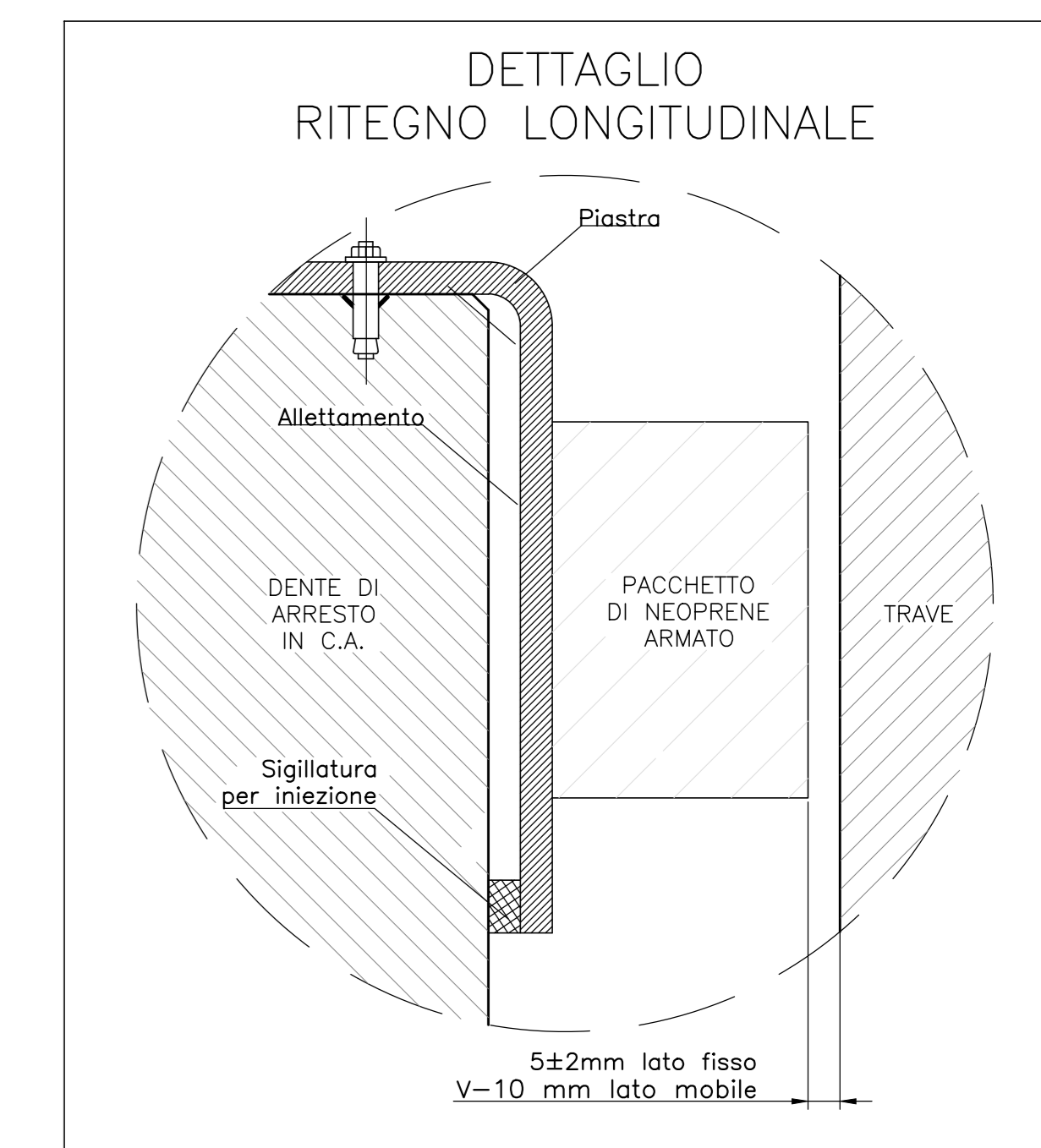
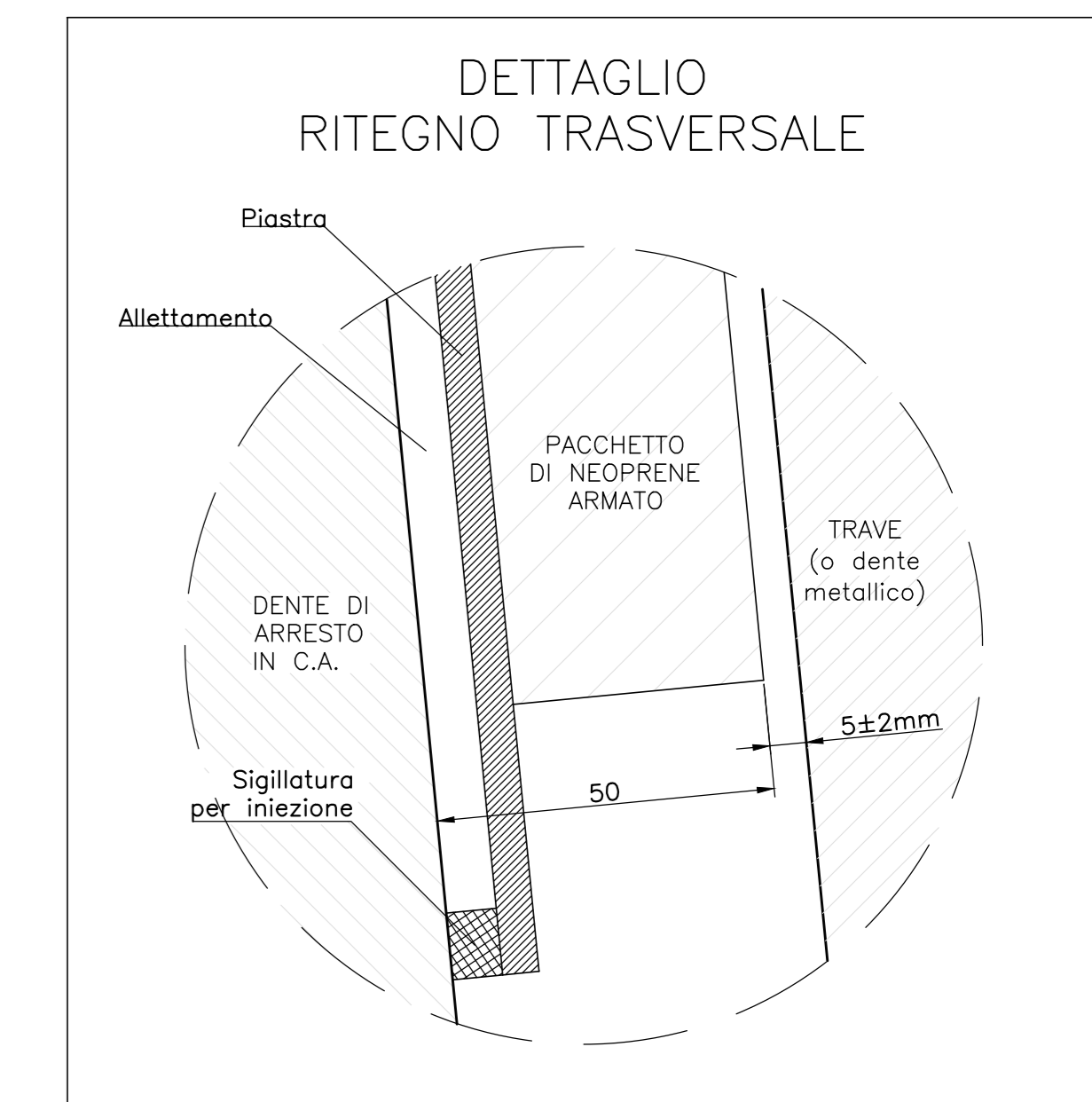
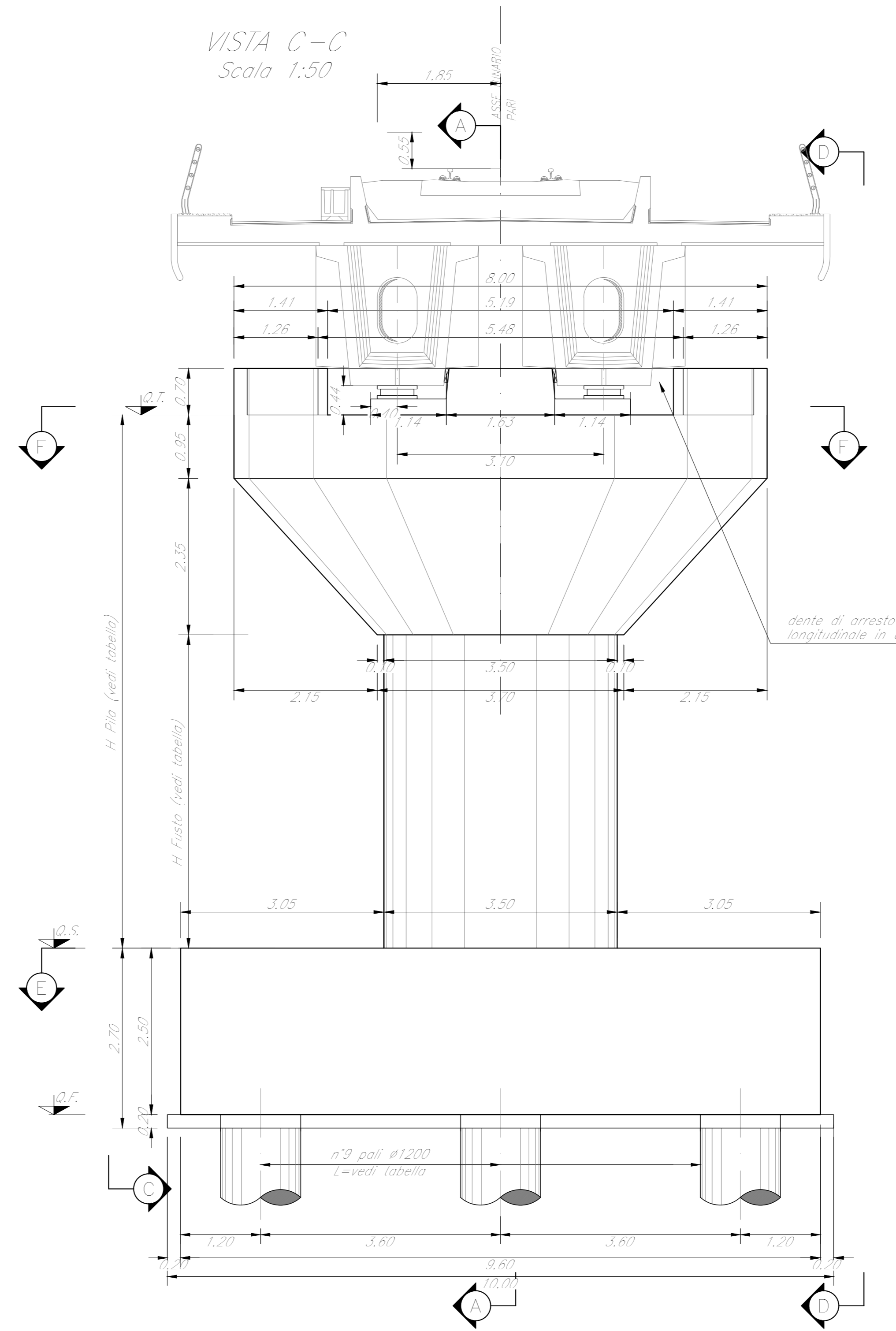

VISTA D-D  
Scala 1:50

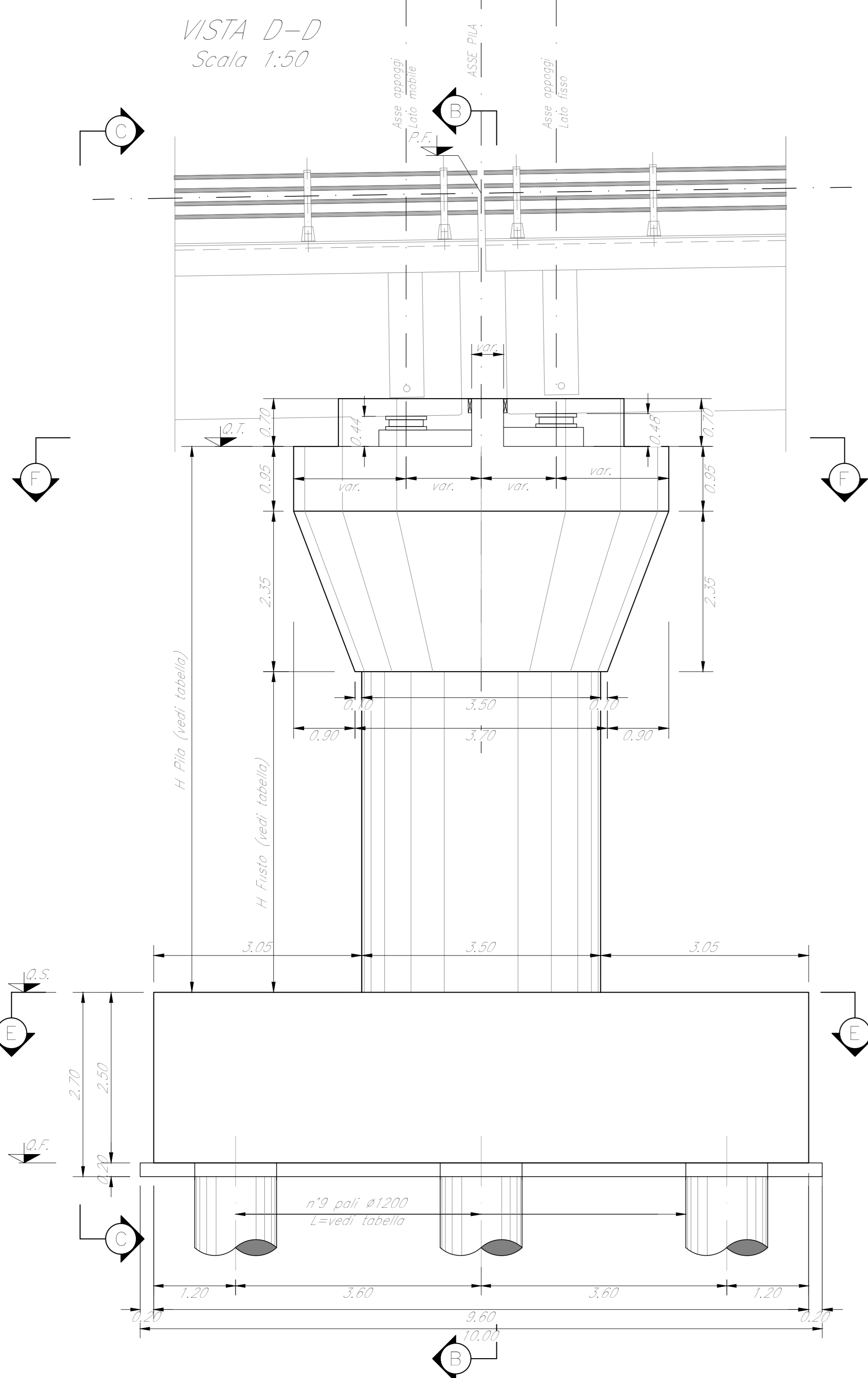

SEZIONE E-E  
Scala 1:50

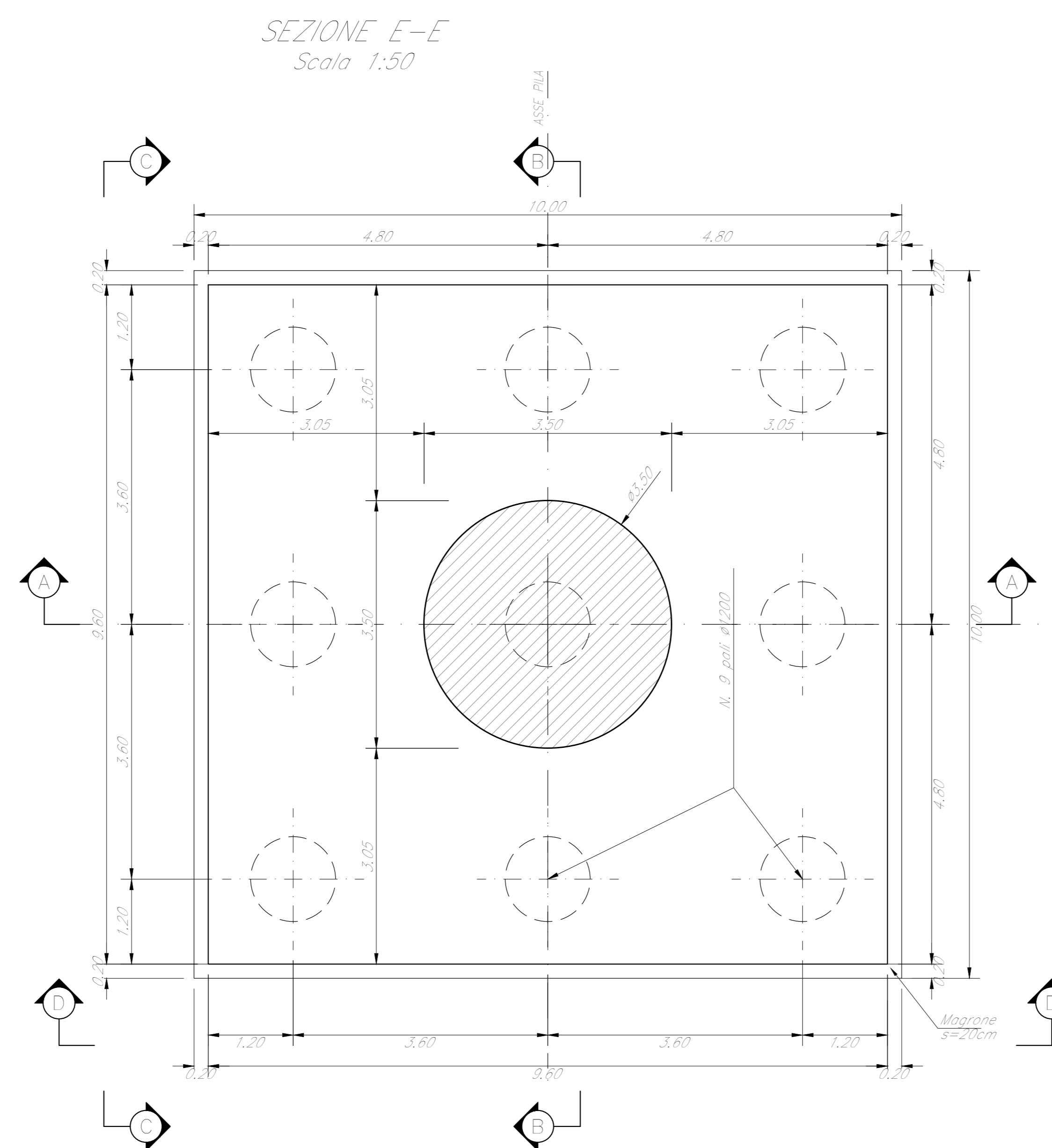

SEZIONE F-F  
Scala 1:50



TABELLA PILE (m)

Pila	P.F.	Q.T.	Q.S.	Q.F.	H Frasto	H Pila	L Pila
P11	+328.21	+324.50	+315.21	+312.71	6.00	9.30	34.00

NOTE:  
1) Per la tabella materiali, note generali e incidenze fare riferimento al documento 7853T300097110000001 - Materiali e prescrizioni generali.  
2) v = 90 mm

COMMITTENTE: **RFI** RETE FERROVIARIA ITALIANA GRUPPO FERROVIE DELLO STATO ITALIANE

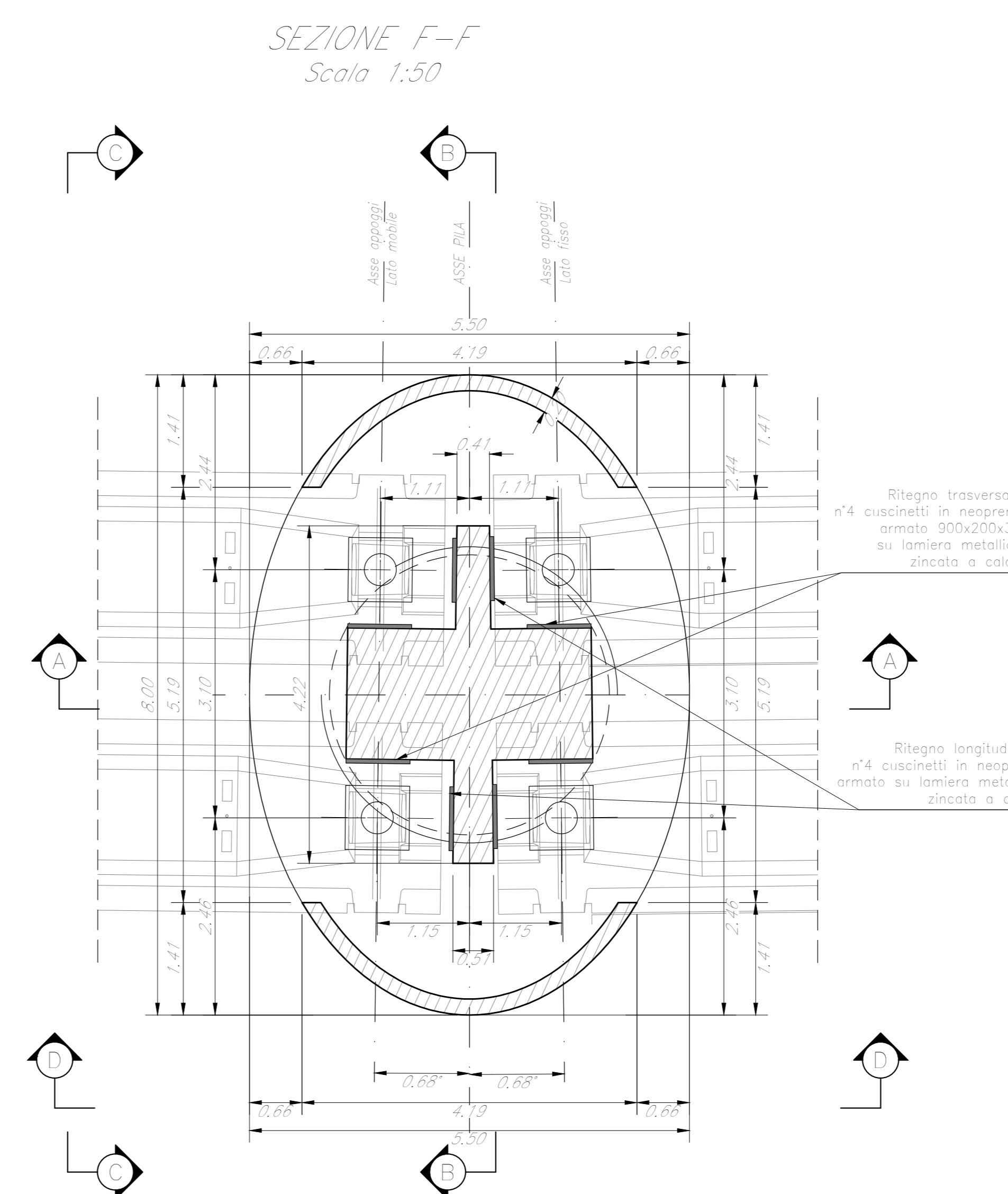
PROGETTAZIONE: **ITALFERR** GRUPPO FERROVIE DELLO STATO ITALIANE

DIRETTRICE FERROVIARIA MESSINA - CATANIA - PALERMO  
NUOVO COLLEGAMENTO PALERMO - CATANIA

U.O. OPERE CIVILI E GESTIONE DELLE VARIANTI

PROGETTO DEFINITIVO

TRATTA LERCARA DIR. - CALTANISSETTA XIRBI (LOTTO 3)

V117 - Viadotto ferroviario, Singolo Binario  
Carpenteria Pila P11

SCALA: **Varie**

Rev.	Descrizione	Redatto	Data	Verificato	Data	Approvato	Data	Autorizzato Data
A	Emissione esecutiva	G. Grimaldi	Gen 2020	A. Ferraro	Gen 2020	A. Serrano	Gen 2020	A. Villotti Mag 2020
B	Emissione esecutiva	G. Grimaldi	Feb 2020	A. Ferraro	Feb 2020	A. Serrano	Feb 2020	
C	1° foglio a consegna CSE/FP	G. Grimaldi	Mag 2020	A. Ferraro	Mag 2020	A. Serrano	Mag 2020	

File: RS3T300096ZV11705007C.dwg