

PIANTA TRAVI  
Scala 1:200

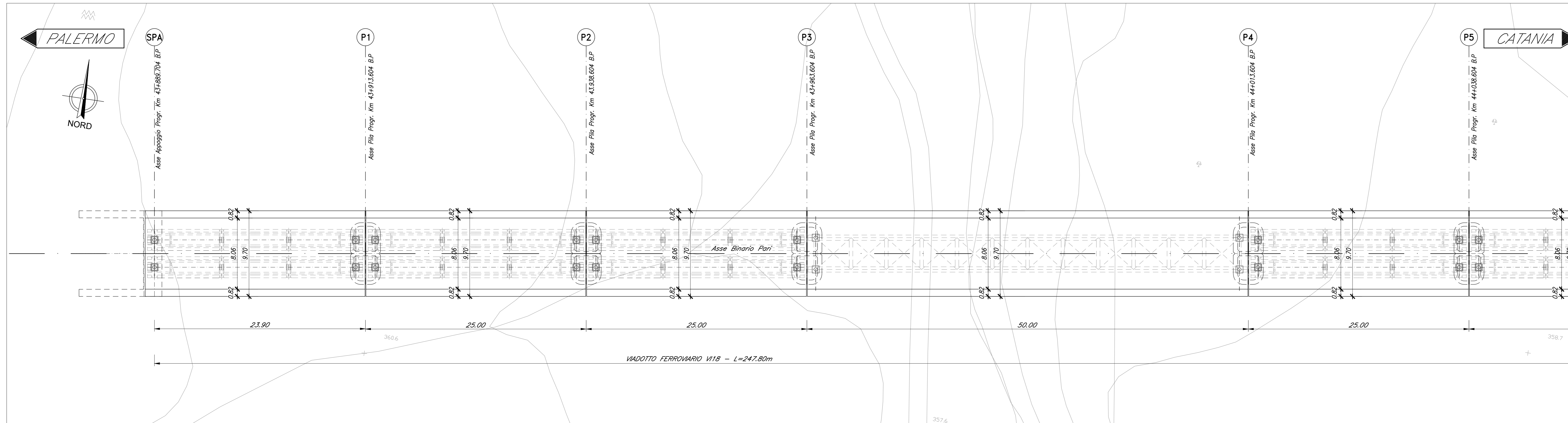

SEZIONE TIPO CAP 25M  
Scala 1:100

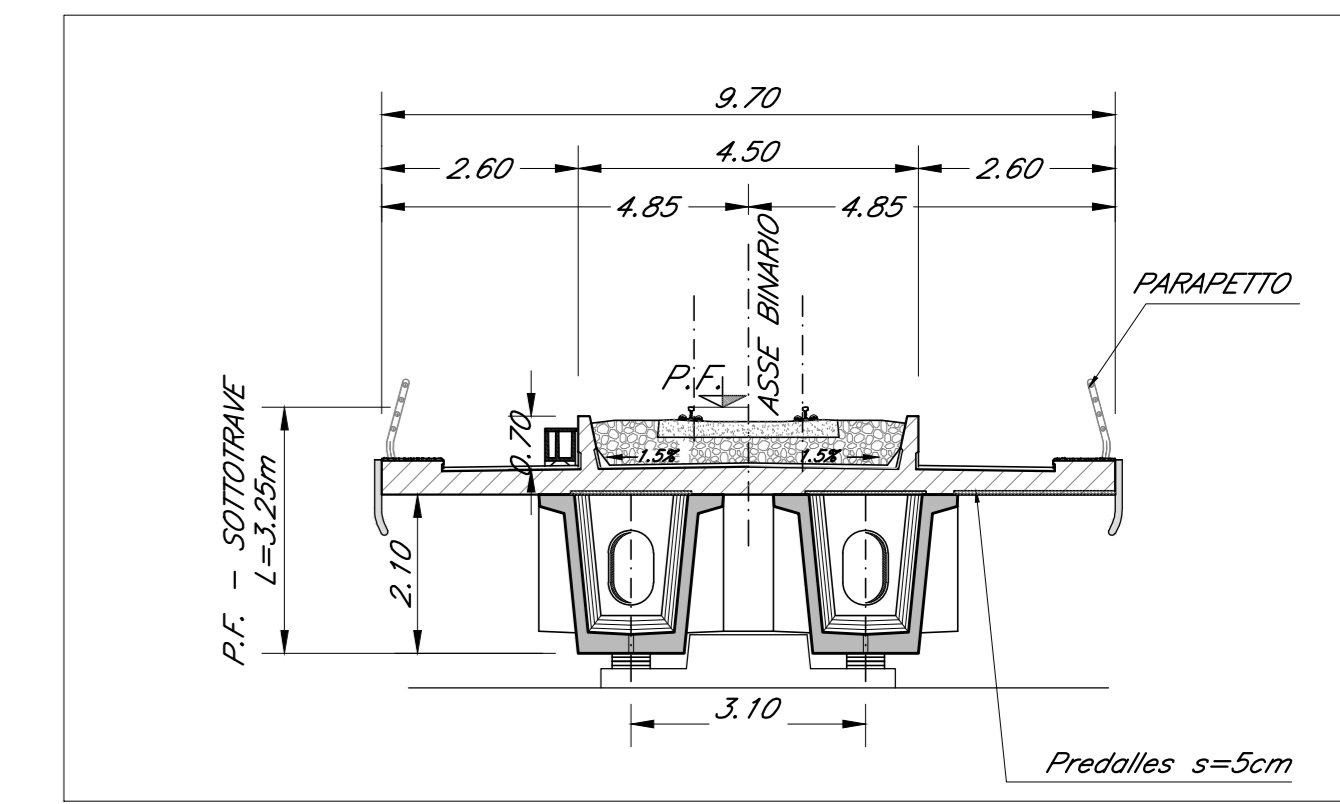

SEZIONE TIPO ACCIAIO 50M  
Scala 1:100

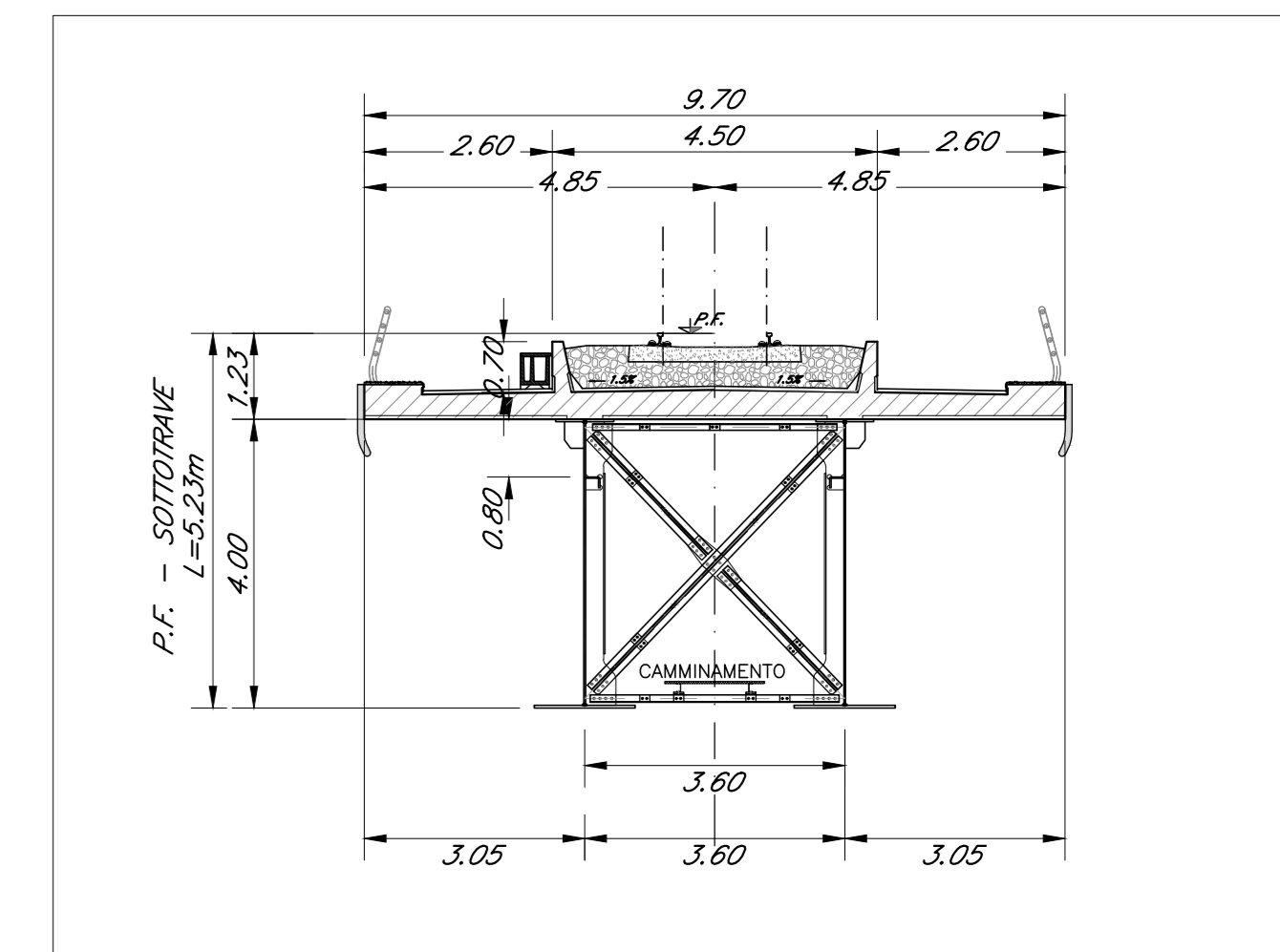

PIANTA IMPALCATO  
Scala 1:200

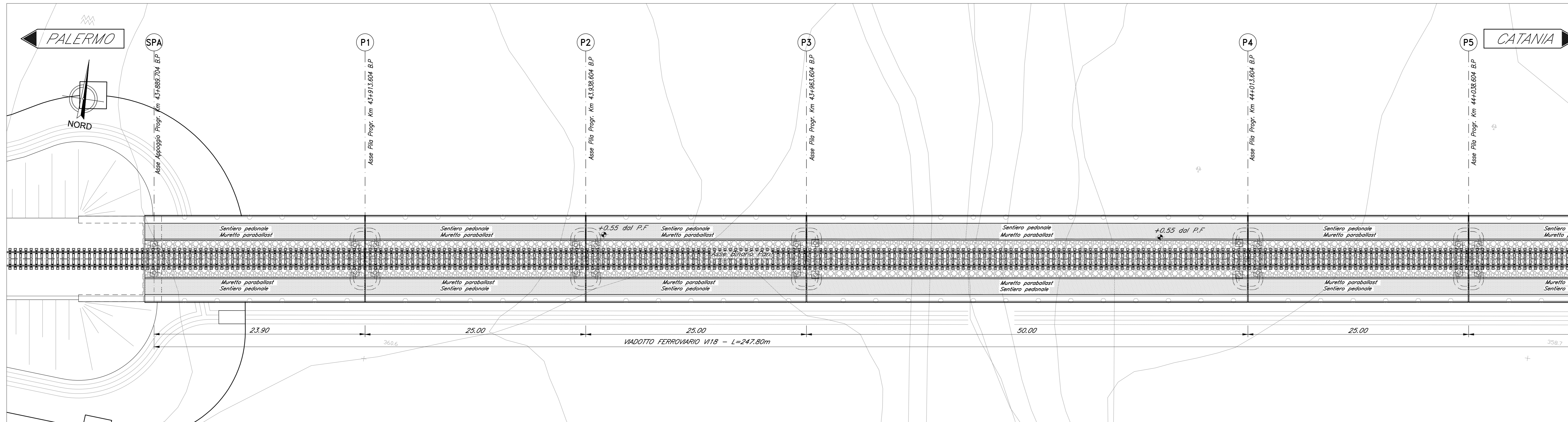

PROSPETTO BINARIO PARI  
Scala 1:200

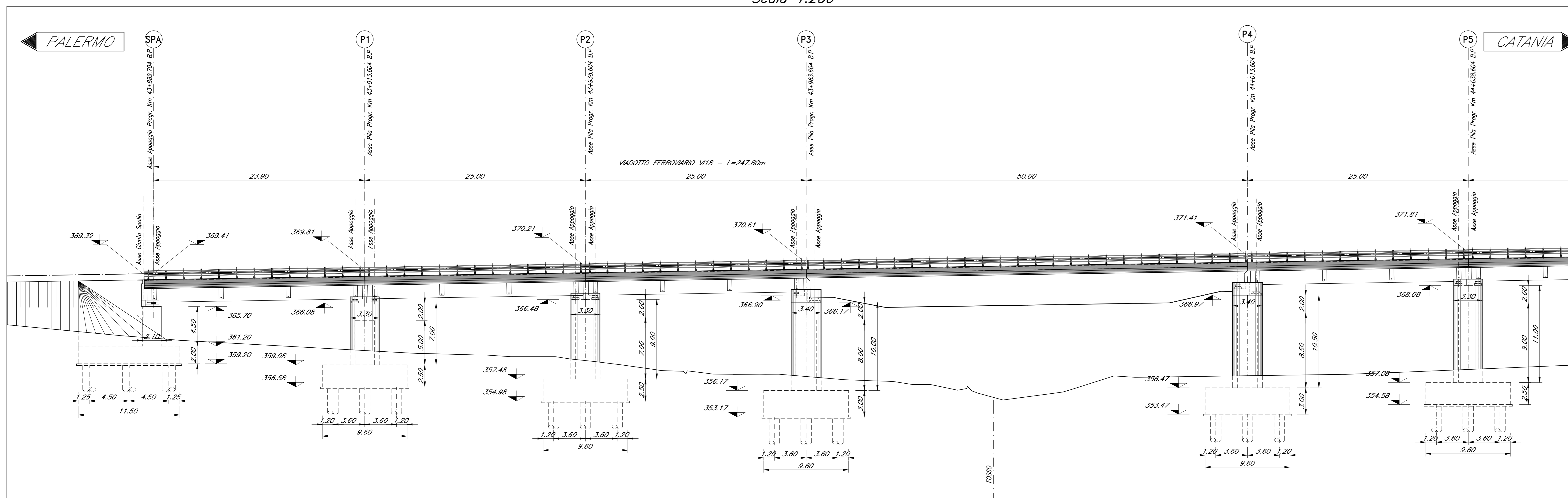

NOTA:  
-PER LE SISTEMAZIONI IDRAULICHE E PROFILATURA FINALE DELL'ALVEO DEVE FARESI RIFERIMENTO AGLI ELABORATI SPECIALISTICI.  
NOTA:  
-LE SCALE DI DISCESA DALL'IMPALCATO AI PULVINI DEVONO ESSERE PREVISTI IN CORRISPONDENZA DELLE PILE: P1-P3-P4-P5.

COMMITTENTE:  
**RFI**  
RETE FERROVIARIA ITALIANA  
GRUPPO FERROVIE DELLO STATO ITALIANE

PROGETTAZIONE:  
**ITALFERR**  
SUPERINTENDENZA REGIONALE DELLO STATO ITALIANE

DIRETTRICE FERROVIARIA MESSINA - CATANIA - PALERMO  
NUOVO COLLEGAMENTO PALERMO - CATANIA

U.O. OPERE CIVILI E GESTIONE DELLE VARIANTI

PROGETTO DEFINITIVO

TRATTA LERCARA DIR. - CALTANISSETTA XIRBI (LOTTO 3)

V118 - Viadotto ferroviario, Singolo Binario  
Pianta impalcato, Pianta travi, Prospetto binario pari e sezioni trasversali - tav. 1 di 2

SCALA:  
1:200/100

COMMESSA	LOTTO	FASE	ENTE	TIPO DOC.	OPERA/DISCIPLINA	PROGR.	REV.
RS3T	30	D	09	PZ	V11800	001	C

Rev.	Descrizione	Redatto	Data	Verificato	Data	Approvato	Data	Autorizzato Data
A	Emissione esecutiva	G. Giamas	Gen 2020	A. Fenu	Gen 2020	A. Bontade	Gen 2020	19/02/2020
B	Emissione esecutiva	G. Giamas	Feb 2020	A. Fenu	Feb 2020	A. Bontade	Feb 2020	19/02/2020
C	1° foglio a consegna CILFIP	G. Giamas	Mag 2020	A. Fenu	Mag 2020	A. Bontade	Mag 2020	19/02/2020

File: RS3T30D09PZV1180001C.dwg