

SEZIONE A-A
Scala 1:50

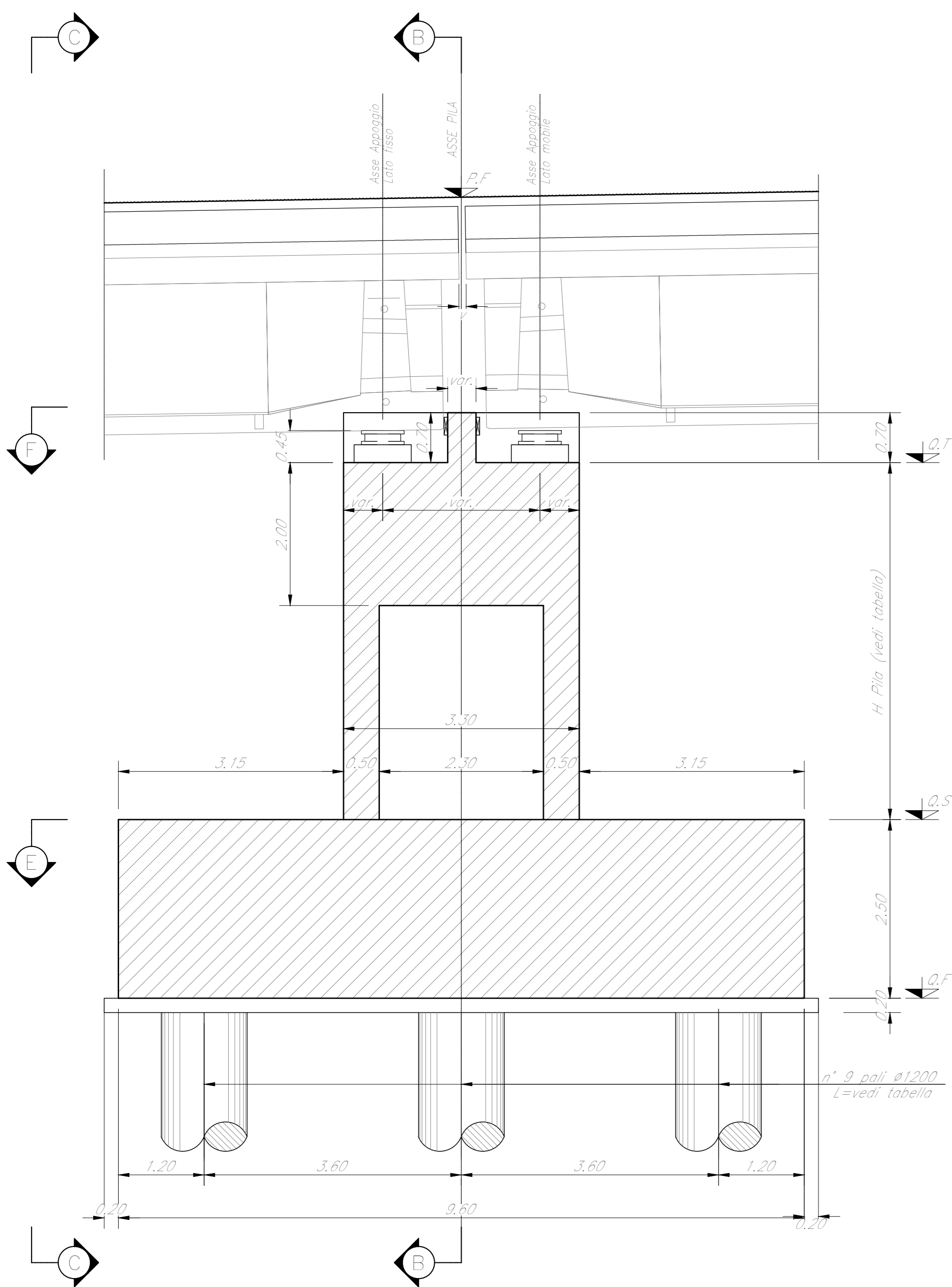

VISTA D-D
Scala 1:50

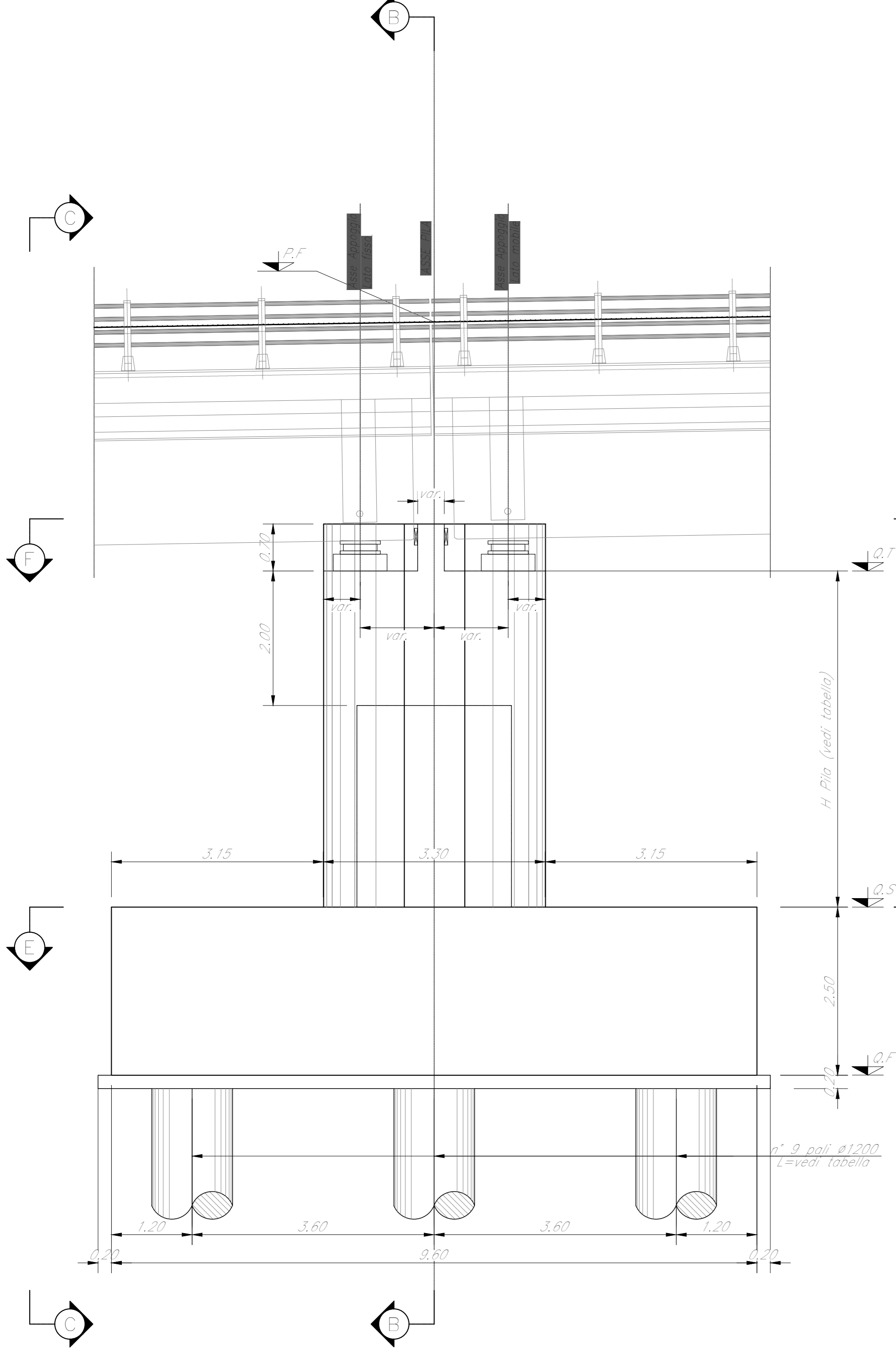

SEZIONE B-B
Scala 1:50

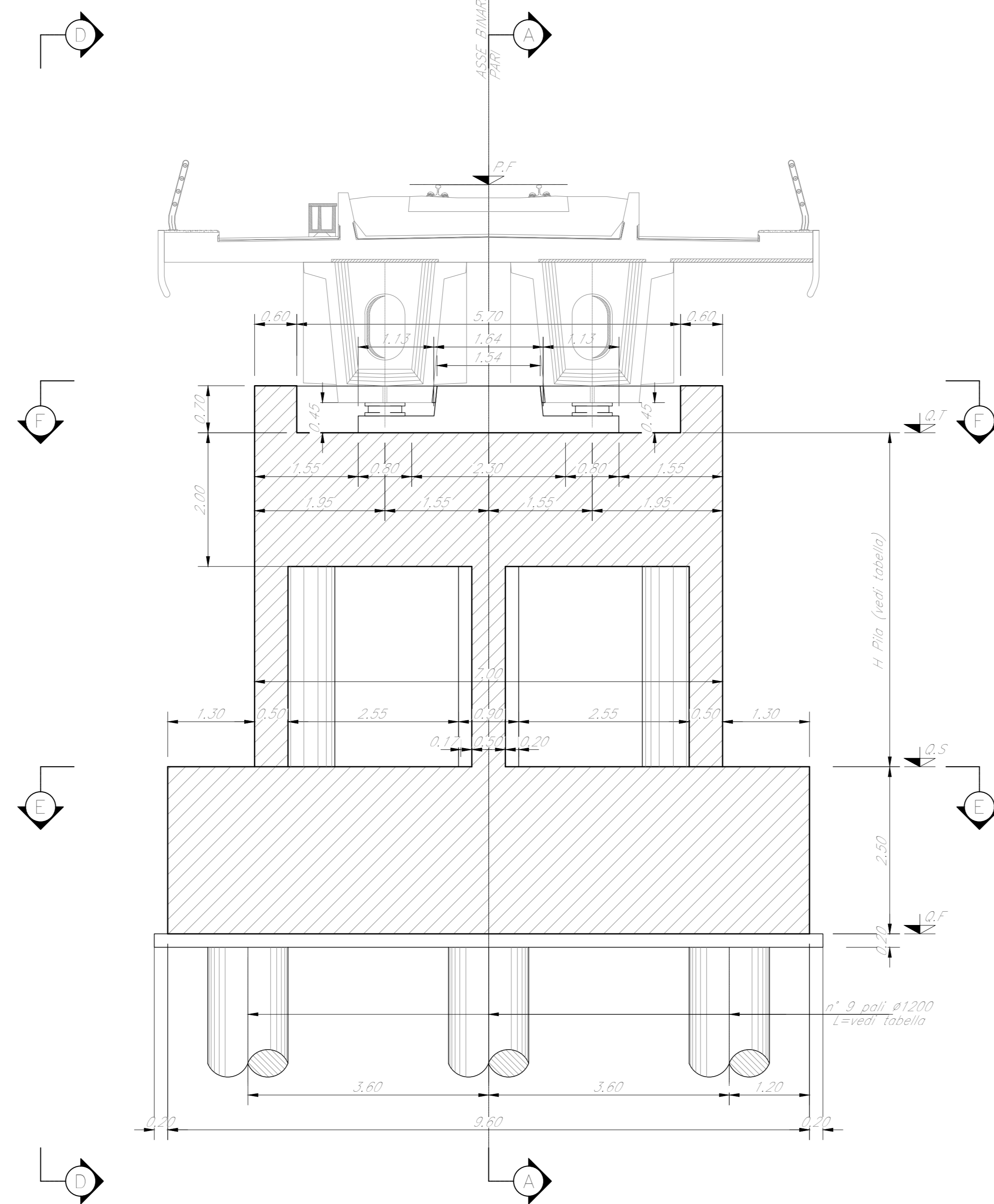

SEZIONE E-E
Scala 1:50

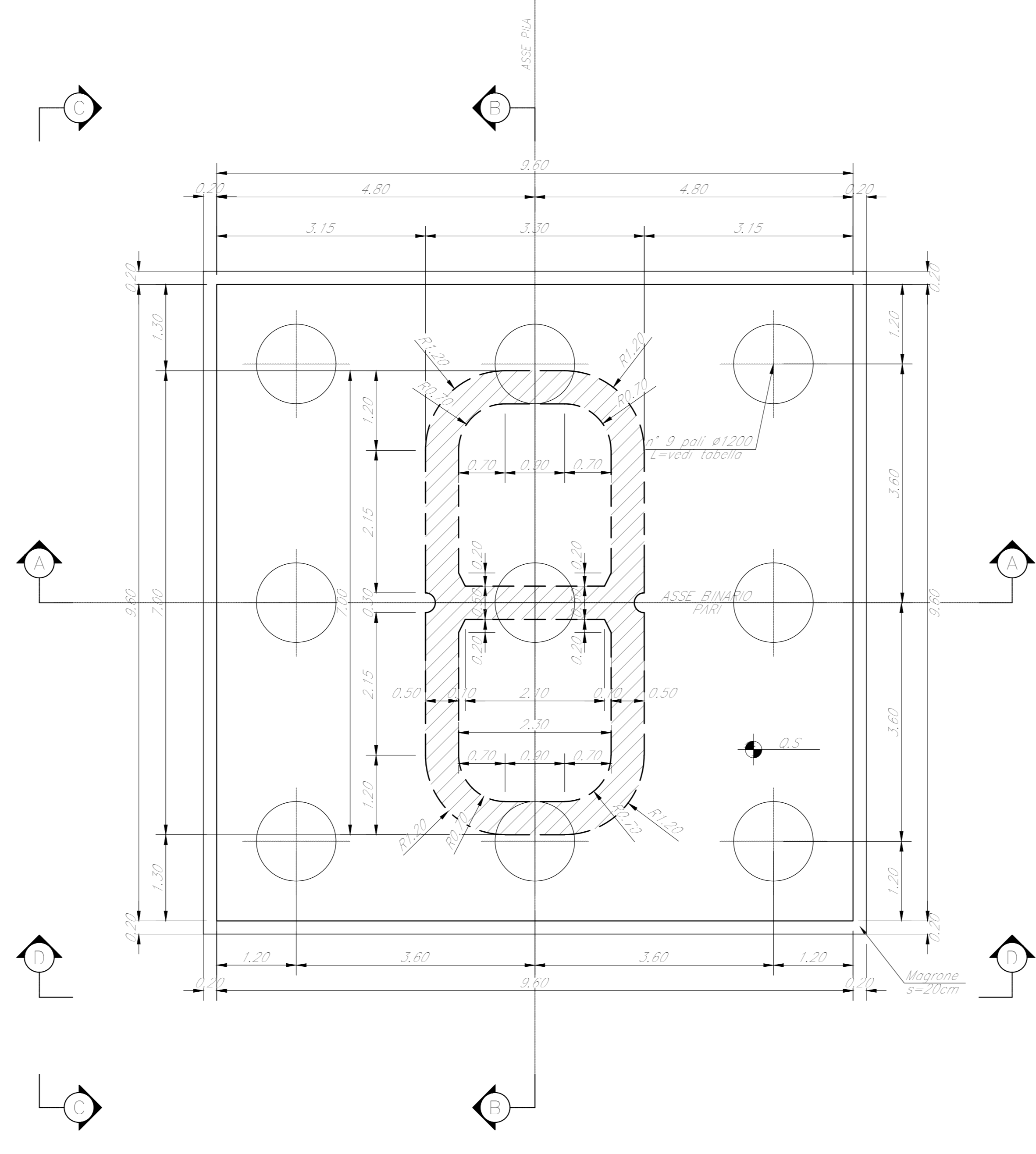

SEZIONE C-C
Scala 1:50

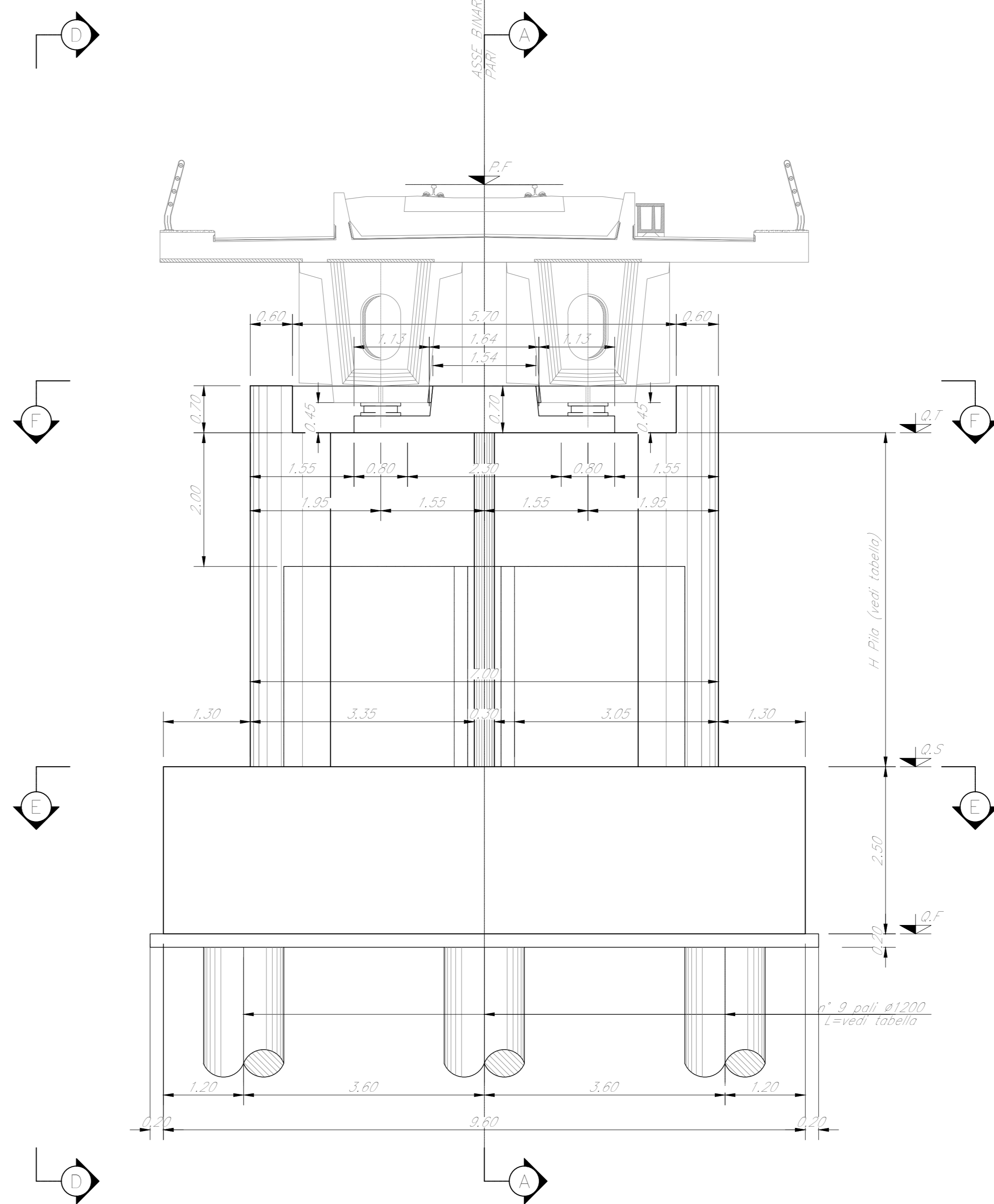

SEZIONE F-F
Scala 1:50



TABELLA PILE (m)

| Pila | P.F. | Q.T. | Q.S. | Q.F. | H Pila | L Pila |
|------|---------|---------|---------|---------|--------|--------|
| P1 | +369,81 | +366,08 | +359,08 | +356,58 | 7,00 | 29,00 |
| P2 | +370,21 | +366,48 | +357,48 | +354,98 | 9,00 | 29,00 |

NOTE:
1) Per la tabella materiali, note generali e incidenze fare riferimento al documento 7853130009711000001 - Materiali e prescrizioni generali.
2) Varco v= 90 km

COMMITTENTE: **RFI** RETE FERROVIARIA ITALIANA GRUPPO FERROVIE DELLO STATO ITALIANE

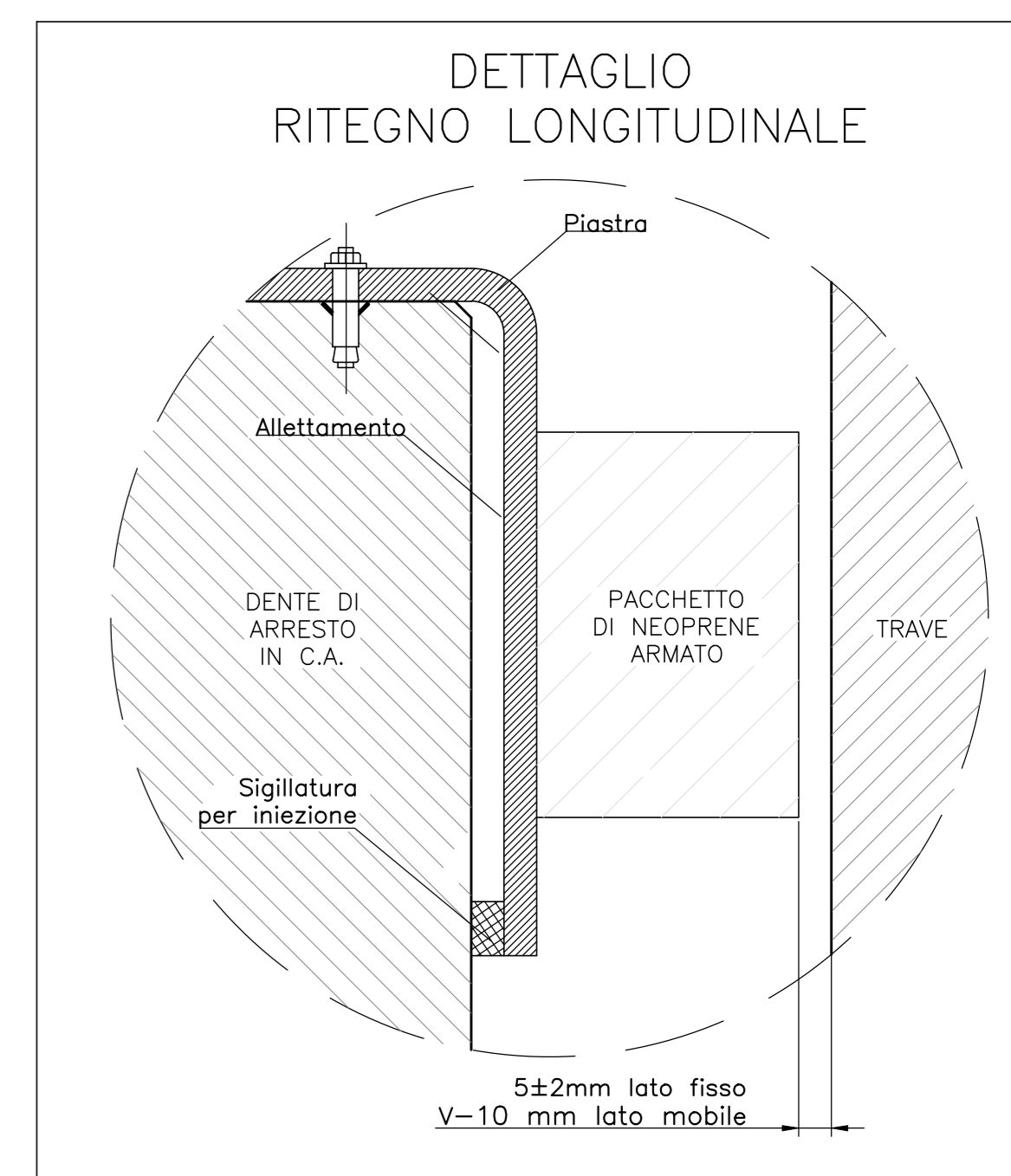
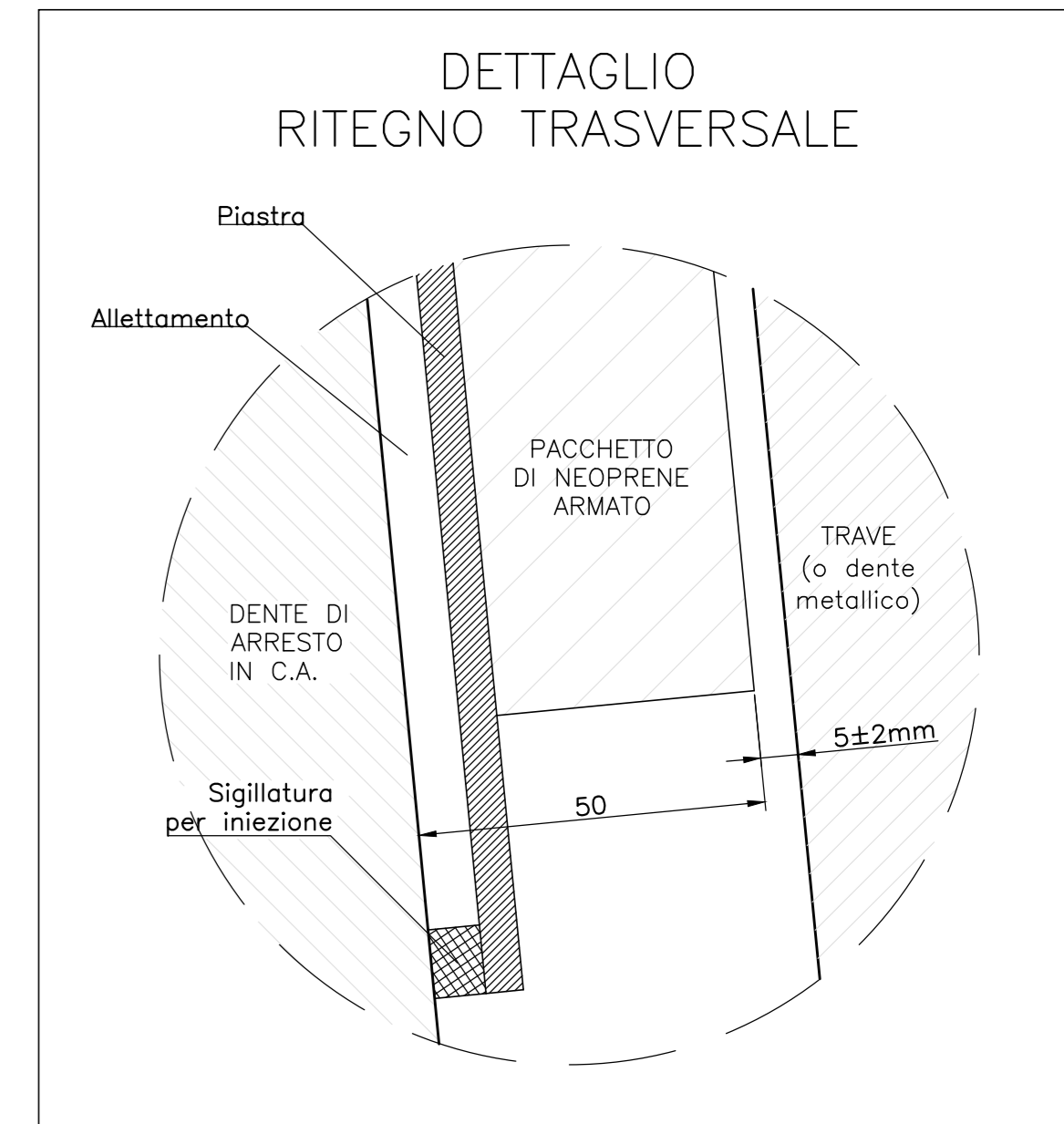
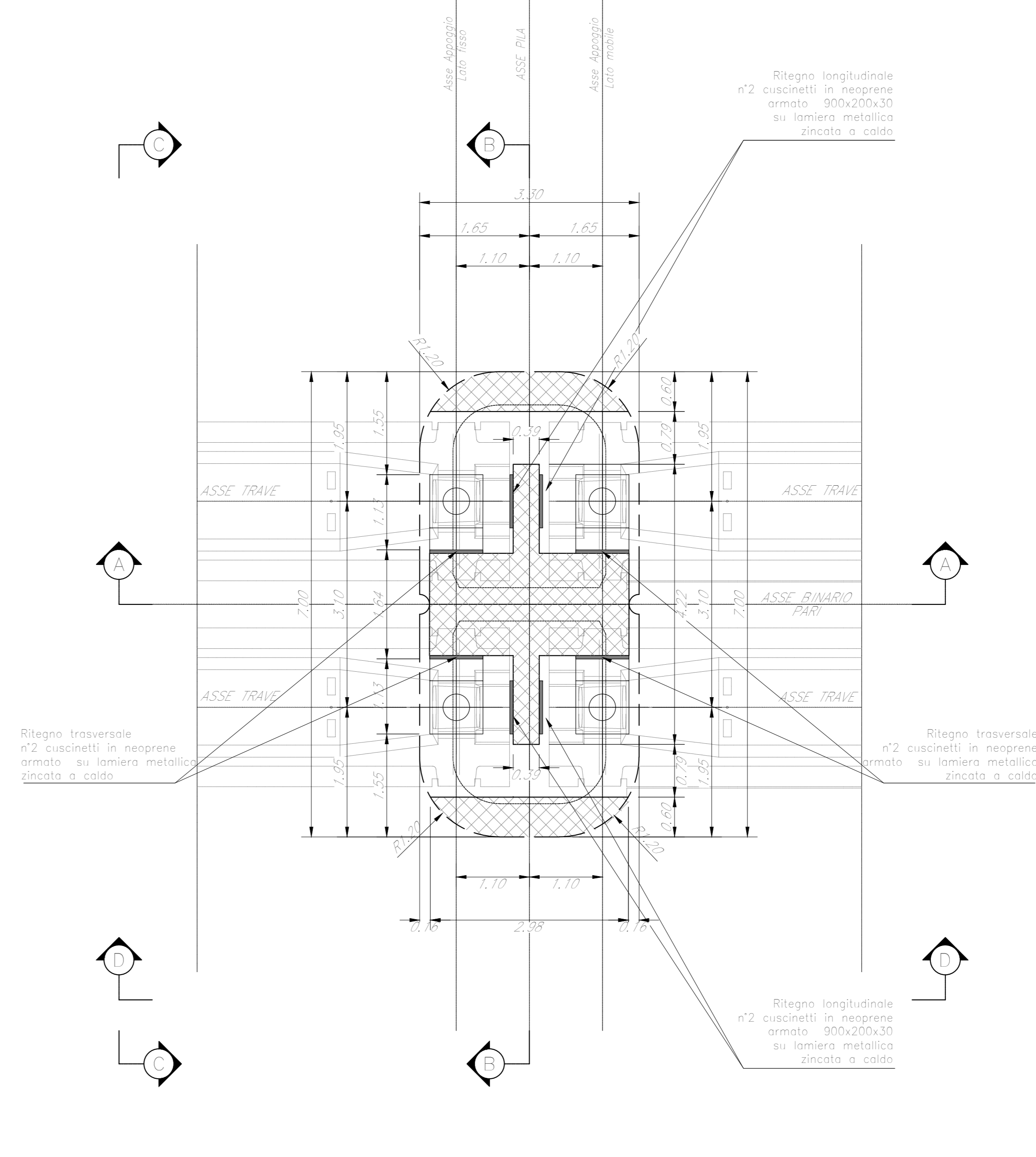
PROGETTAZIONE: **ITALFERR** GRUPPO FERROVIE DELLO STATO ITALIANE

DIRETTRICE FERROVIARIA MESSINA - CATANIA - PALERMO
NUOVO COLLEGAMENTO PALERMO - CATANIA

U.O. OPERE CIVILI E GESTIONE DELLE VARIANTI

PROGETTO DEFINITIVO

TRATTA LERCARA DIR. - CALTANISSETTA XIRBI (LOTTO 3)

V118 - Viadotto ferroviario, Singolo Binario
Carpenteria Pila P1 - Pila P2

SCALA: **Varie**

COMMESSA LOTTO FASE ENTE TIPO DOC. OPERA/DISCIPLINA Progr. REV.

RS3T 30 D 09 BZ V11805 001 C

| Rev. | Descrizione | Redatto | Data | Verificato | Data | Approvato | Data | Autorizzato Data |
|------|----------------------------|------------|-----------|------------|-----------|-----------|-----------|-------------------------|
| A | Emissione esecutive | G. Girasol | Gen. 2020 | A. Benica | Gen. 2020 | A. Benica | Gen. 2020 | A. Vignati Mag. 2020 |
| B | Emissione esecutive | G. Girasol | Feb. 2020 | A. Benica | Feb. 2020 | A. Benica | Feb. 2020 | |
| C | 1° foglio a consegna CILUP | G. Girasol | Mag. 2020 | A. Benica | Mag. 2020 | A. Benica | Mag. 2020 | |

File:RS3T30009BZV11805001C.dwg