

SEZIONE A-A
Scala 1:100

SEZIONE B-B
Scala 1:100

PIANTA TRAVI
Scala 1:200

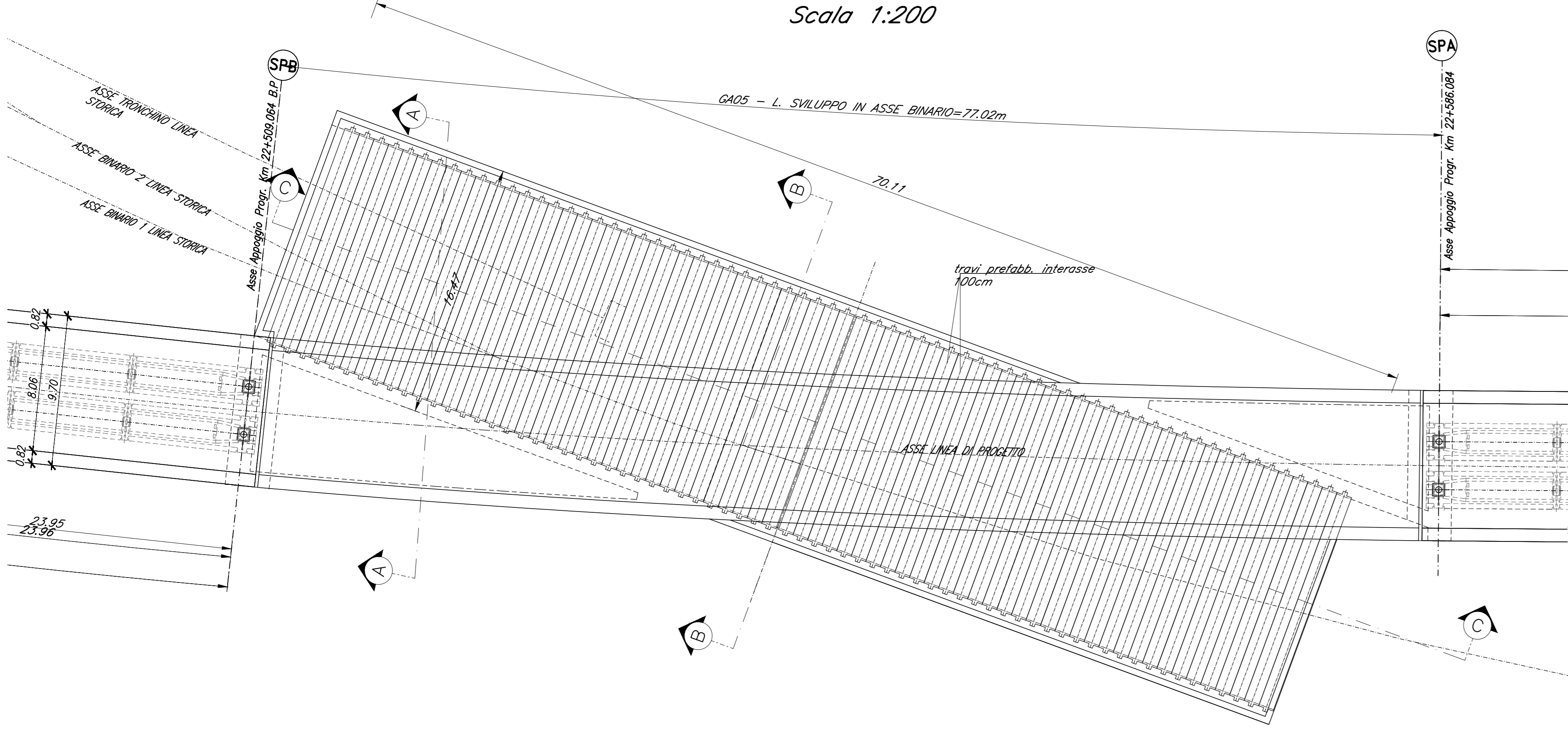
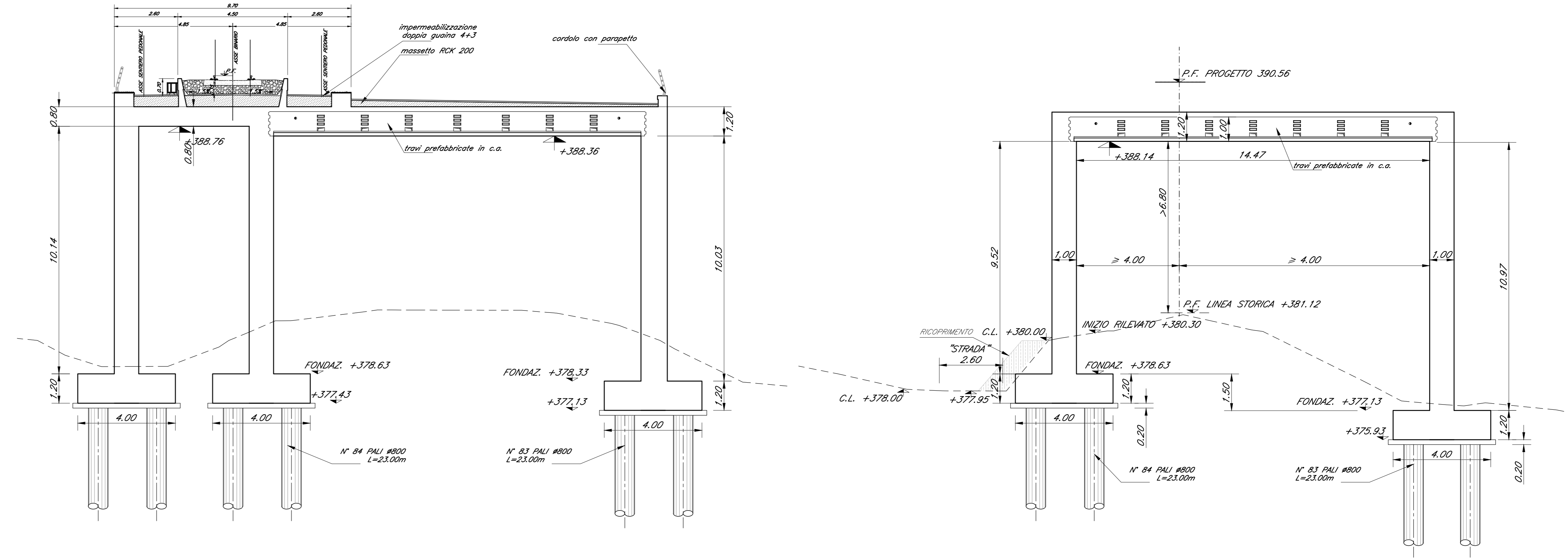

SEZIONE C-C
Scala 1:100

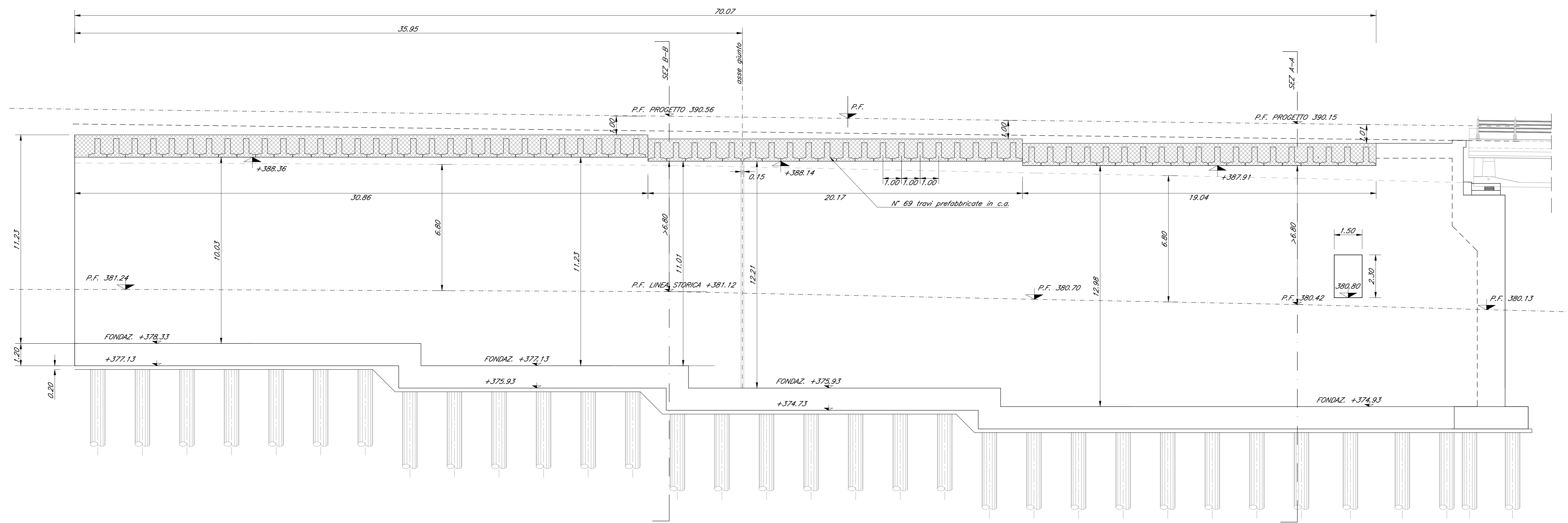

NOTE:
1) Per la tabella materiali, note generali e incidenza fare riferimento al documento 7853130009110000001 - Materiali e prescrizioni generali.

COMMITTENTE: **RFI** RETE FERROVIARIA ITALIANA GRUPPO FERROVIE DELLO STATO ITALIANO

PROGETTAZIONE: **ITALFERR** GRUPPO FERROVIE DELLO STATO ITALIANO

DIRETTRICE FERROVIARIA MESSINA - CATANIA - PALERMO
NUOVO COLLEGAMENTO PALERMO - CATANIA

U.O. OPERE CIVILI E GESTIONE DELLE VARIANTI

PROGETTO DEFINITIVO

TRATTA LERCARA DIR. - CALTANISSETTA XIRBI (LOTTO 3)

GA05 - Galleria artificiale
Carpenteria - Sezioni

SCALA: varie

Rev.	Descrizione	Redatto	Data	Verificato	Data	Approvato	Data	Aut. Data
A	Emissione esecutiva	[Signature]	Gen 2020	[Signature]	Gen 2020	[Signature]	Gen 2020	A. VINCIGUERRA

File: RS3T30009BZGA0500001A.dwg n. Elab.: 09_477