

SCHEMATICO POSIZIONAMENTO JET FAN NEL CUNICOLO PARALLELO

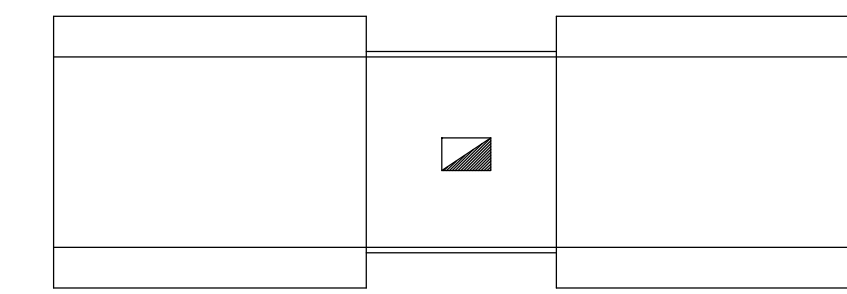

Diametro nominale girante: 560 mm  
 Spinta: 190 N  
 Portata: 6,3 m<sup>3</sup>/s  
 Potenza elettrica: 7 kW

SEZIONE CUNICOLO PARALLELO CON VENTILATORE (JET FAN)

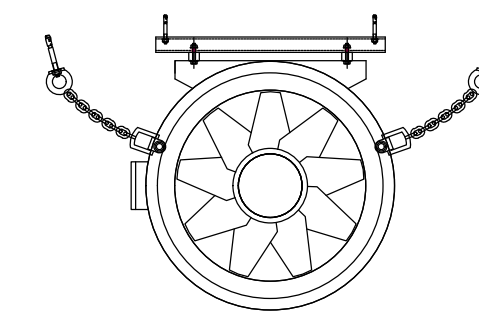
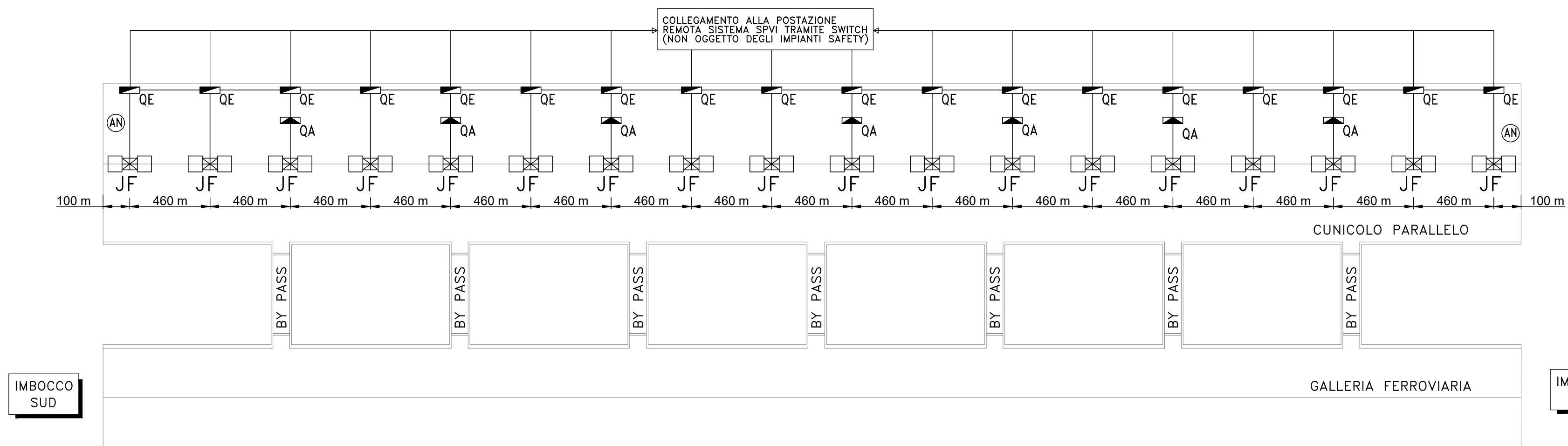
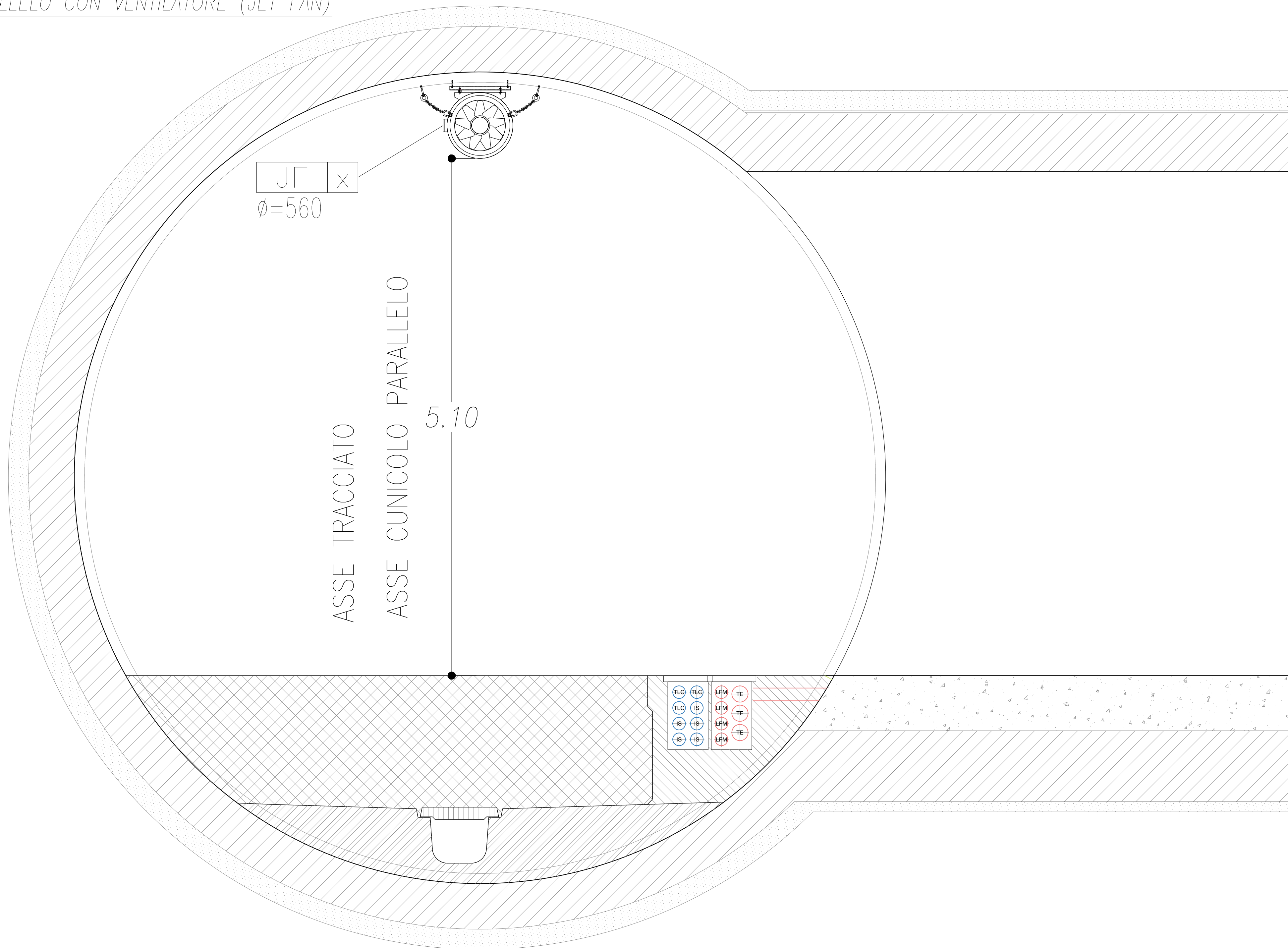

LEGENDA CONTROLLO FUMI	
	ACCELERATORE ASSIALE (JET FAN)
	QUADRO ELETTRICO (QE) JET FAN
	QUADRO ELETTRICO (QA) PER IL MONITORAGGIO DEI PARAMETRI DELL'ARIA ALL'INTERNO DELLA GALLERIA <ul style="list-style-type: none"> <li>centralina di controllo</li> <li>anemometro per velocità e direzione del vento</li> <li>opacimetro</li> <li> sensore CO</li> <li> sensore NO<sub>2</sub></li> </ul>
	Trasduttore di velocità e direzione del flusso d'aria agli imbocchi

COMMITTENTE:

PROGETTAZIONE:

DIRETTRICE FERROVIARIA MESSINA - CATANIA - PALERMO  
 NUOVO COLLEGAMENTO PALERMO - CATANIA

U.O. IMPIANTI INDUSTRIALI E TECNOLOGICI

PROGETTO DEFINITIVO

TRATTA LERCARA DIR. - CALTANISSETTA XIRBI (LOTTO 3)

GALLERIA SANTA CATENA - IMPIANTI SAFETY - IMPIANTO CONTROLLO FUMI LAYOUT

SCALA:  
 --- : ---

COMMESSA	LOTTO	FASE	ENTE	TIPO DOC.	OPERA/DISCIPLINA	PROGR.	REV.
RS3T	30	D	17	PA	A10307	001	A

Rev.	Descrizione	Redatto	Data	Verificato	Data	Approvato	Data	Autorizzato Data
A	Emissione esecutiva	C. Marcone	Dicembre 2019	M. Damiani	Dicembre 2019	A. Baracca	Dicembre 2019	Ing. A. Falaschi Dicembre 2019