

<b>SCALARE BARRICONE</b>	
SALDO PIANO	3.944 mq
SPALMATO sp 30 cm	41.500 mq
ARMATA sp 30 cm	21.500 mq
<b>TERRAZZI</b>	
INTERNO	34.084 mq
ESTERNO	1.500 mq
TERRAZZO GENERALE sp 30 cm	11.000 mq
<b>SOPERSOLLEVAMENTO STRADALE</b>	
LOCHE IN CONCRETO BT 150 PIANO sp 4 cm	11.500 mq
ARMATA IN CONCRETO BT 150 PIANO sp 4 cm	11.500 mq
ARCA IN CONCRETO BT 150 PIANO sp 10 cm	11.500 mq
ARMATA IN CONCRETO BT 150 PIANO sp 10 cm	11.500 mq
ARMATURA IN BENTONITE sp 30 cm	14.000 mq
SUPERSONNELLAMENTO D' STABILIZZAZIONE sp 30 cm	14.000 mq
<b>LEGENDA CAMPITURE</b>	
▭	ALZAVANTO

SEZIONE N. : 25  
 QT. PROGETTO : 439,39  
 DIST.PROG. : 50,00  
 DIST.SUCC. : 50,00

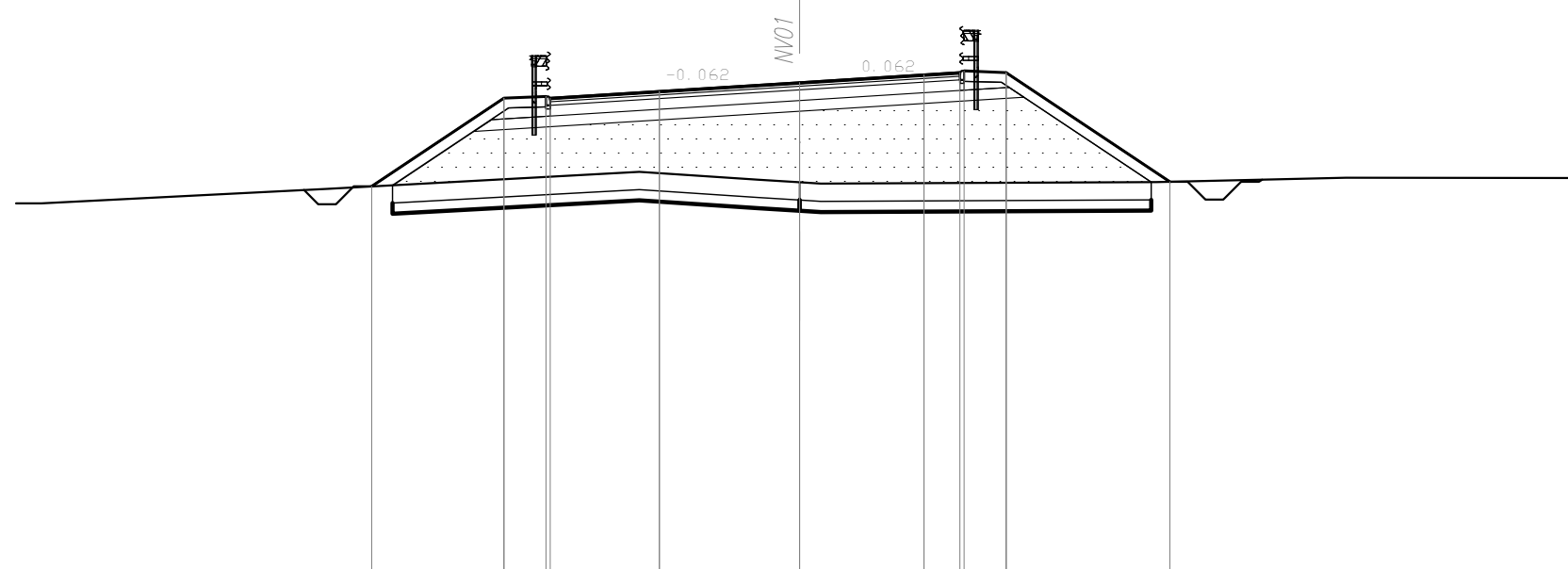

SCALA 1:200

QUOTE TERRENO	436,00	436,00	436,19	436,41		436,89	436,86	436,20		436,89	436,72		436,89	436,72
DIST.PARZIALI TERRENO	3,83	4,19			8,77	3,33	1,11	8,42		5,33		10,79		
QUOTE PROGETTO			436,51			436,39		436,95		436,95			436,95	
DIST.PARZIALI PROGETTO			3,28	1,05	3,06	3,64	3,49	1,01	1,05	4,20			4,59	

<b>SCALARE BARRICONE</b>	
SALDO PIANO	3.940 mq
SPALMATO sp 30 cm	41.500 mq
ARMATA sp 30 cm	21.500 mq
<b>TERRAZZI</b>	
INTERNO	31.600 mq
ESTERNO	1.500 mq
TERRAZZO GENERALE sp 30 cm	10.914 mq
<b>SOPERSOLLEVAMENTO STRADALE</b>	
LOCHE IN CONCRETO BT 150 PIANO sp 4 cm	10.900 mq
ARMATA IN CONCRETO BT 150 PIANO sp 4 cm	10.900 mq
ARCA IN CONCRETO BT 150 PIANO sp 10 cm	10.900 mq
ARMATA IN CONCRETO BT 150 PIANO sp 10 cm	10.900 mq
ARMATURA IN BENTONITE sp 30 cm	14.000 mq
SUPERSONNELLAMENTO D' STABILIZZAZIONE sp 30 cm	14.000 mq
<b>LEGENDA CAMPITURE</b>	
▭	ALZAVANTO

SEZIONE N. : 26  
 QT. PROGETTO : 440,06  
 DIST.PROG. : 50,00  
 DIST.SUCC. : 50,00

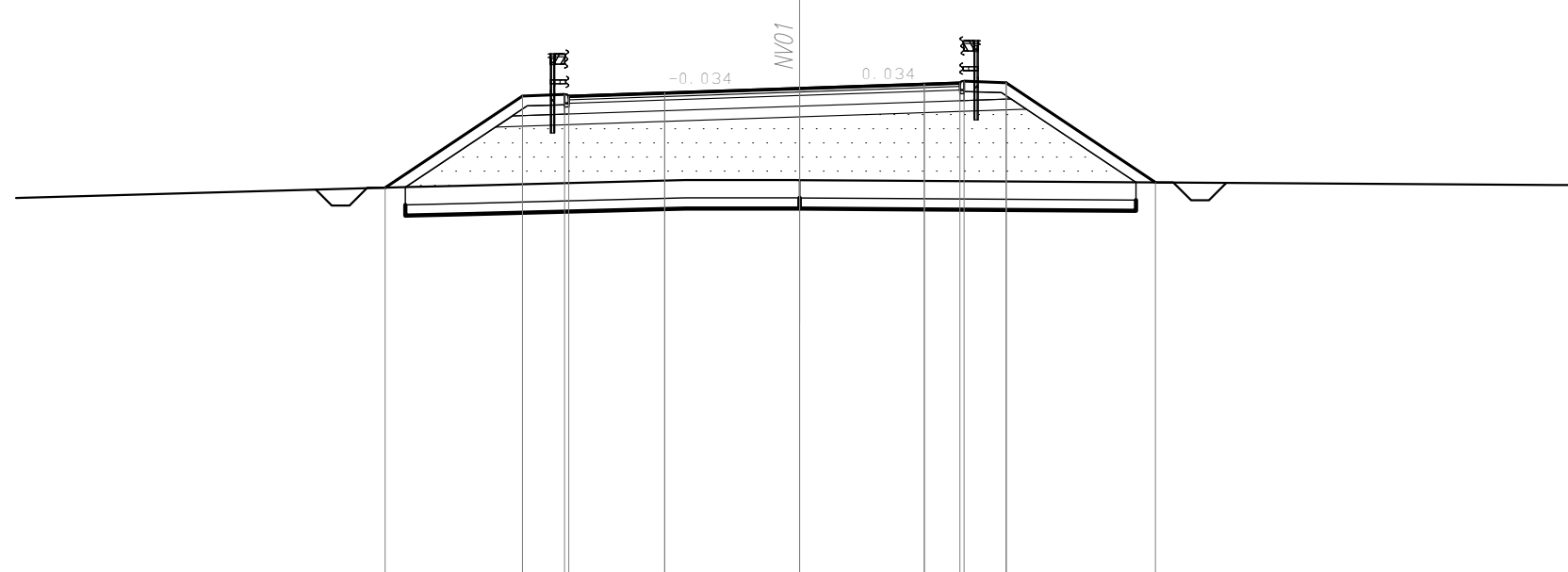

SCALA 1:200

QUOTE TERRENO	435,00		437,29	437,33		437,49	437,28	437,47		437,49		437,25		
DIST.PARZIALI TERRENO	19,05		1,48	6,27		3,09	2,29			18,91		4,21		
QUOTE PROGETTO		437,29				437,49		437,47		437,49			437,47	
DIST.PARZIALI PROGETTO		3,42	1,05	2,89	3,79	3,50	1,00	1,05	3,78			4,21		

<b>SCALARE BARRICONE</b>	
SALDO PIANO	3.930 mq
SPALMATO sp 30 cm	41.500 mq
ARMATA sp 30 cm	21.500 mq
<b>TERRAZZI</b>	
INTERNO	33.500 mq
ESTERNO	1.500 mq
TERRAZZO GENERALE sp 30 cm	7.664 mq
<b>SOPERSOLLEVAMENTO STRADALE</b>	
LOCHE IN CONCRETO BT 150 PIANO sp 4 cm	7.500 mq
ARMATA IN CONCRETO BT 150 PIANO sp 4 cm	7.500 mq
ARCA IN CONCRETO BT 150 PIANO sp 10 cm	7.500 mq
ARMATA IN CONCRETO BT 150 PIANO sp 10 cm	7.500 mq
ARMATURA IN BENTONITE sp 30 cm	14.000 mq
SUPERSONNELLAMENTO D' STABILIZZAZIONE sp 30 cm	14.000 mq
<b>LEGENDA CAMPITURE</b>	
▭	ALZAVANTO

SEZIONE N. : 27  
 QT. PROGETTO : 440,84  
 DIST.PROG. : 50,00  
 DIST.SUCC. : 50,00

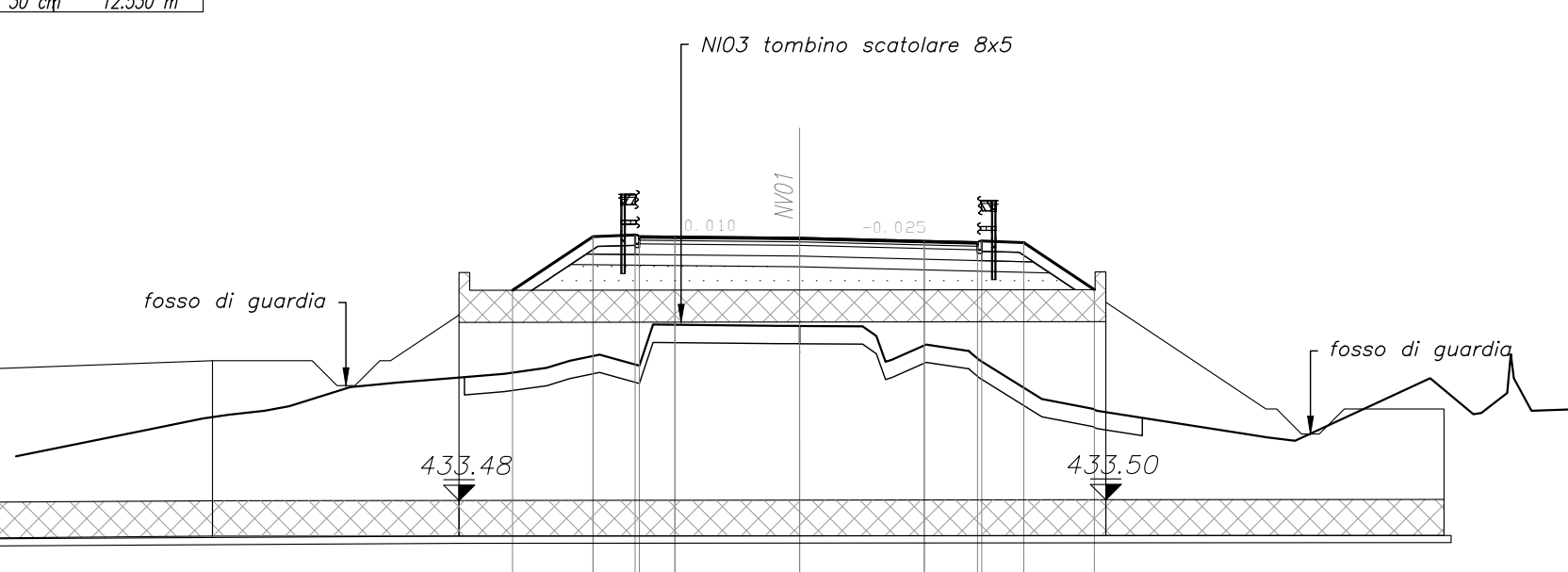

SCALA 1:200

QUOTE TERRENO	436,00		437,47	437,49		437,49	437,47	437,49		437,49		437,49		
DIST.PARZIALI TERRENO	3,63	1,75	4,80	6,81	1,72	1,31	1,83	1,16	1,19	3,44	1,71	3,56	1,61	1,21
QUOTE PROGETTO		437,49				437,49		437,47		437,49		437,49		437,49
DIST.PARZIALI PROGETTO		2,39	1,05	1,05	3,50	3,50	1,50	1,05	1,98			4,39		

<b>SCALARE BARRICONE</b>	
SALDO PIANO	7.800 mq
SPALMATO sp 30 cm	18.500 mq
ARMATA sp 30 cm	18.500 mq
<b>TERRAZZI</b>	
INTERNO	20.970 mq
ESTERNO	1.500 mq
TERRAZZO GENERALE sp 30 cm	9.850 mq
<b>SOPERSOLLEVAMENTO STRADALE</b>	
LOCHE IN CONCRETO BT 150 PIANO sp 4 cm	10.000 mq
ARMATA IN CONCRETO BT 150 PIANO sp 4 cm	10.000 mq
ARCA IN CONCRETO BT 150 PIANO sp 10 cm	10.000 mq
ARMATA IN CONCRETO BT 150 PIANO sp 10 cm	10.000 mq
ARMATURA IN BENTONITE sp 30 cm	14.000 mq
SUPERSONNELLAMENTO D' STABILIZZAZIONE sp 30 cm	14.000 mq
<b>LEGENDA CAMPITURE</b>	
▭	ALZAVANTO

SEZIONE N. : 28  
 QT. PROGETTO : 441,63  
 DIST.PROG. : 50,00  
 DIST.SUCC. : 50,00

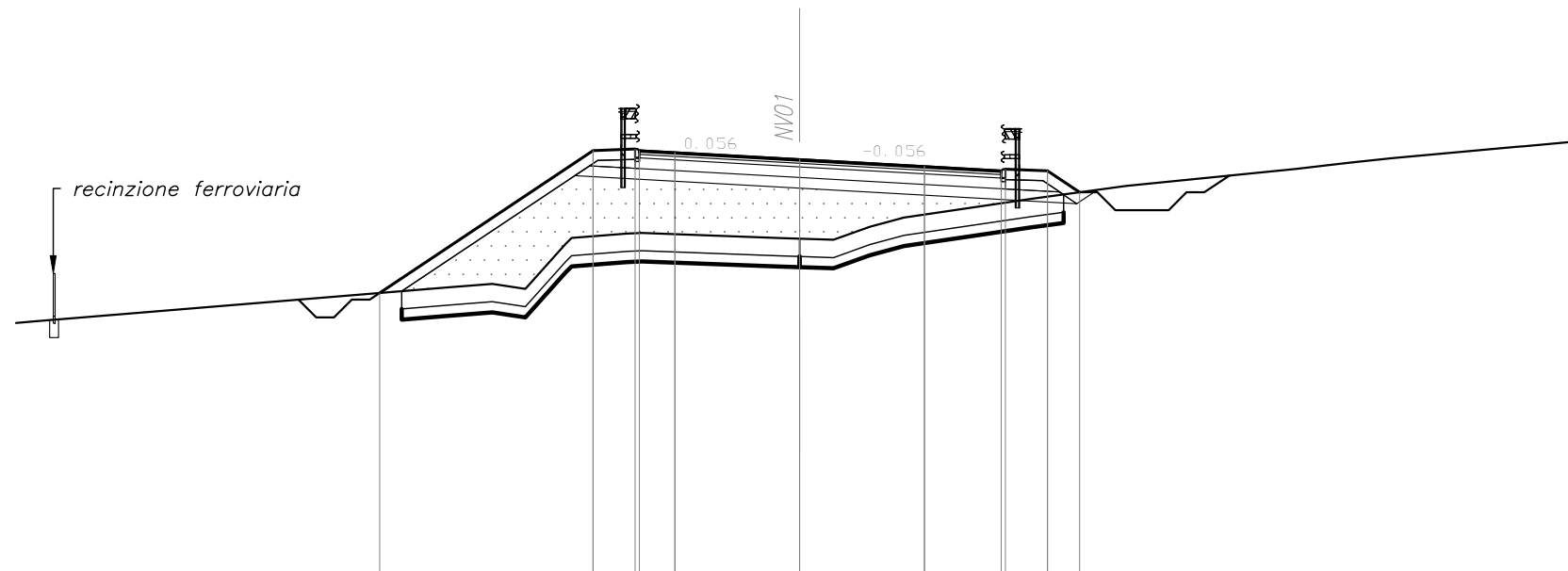

SCALA 1:200

QUOTE TERRENO	437,00		437,24		437,24		437,24		437,24		437,24		437,24	
DIST.PARZIALI TERRENO	11,64				3,89		3,57	2,87		4,74		4,74		10,20
QUOTE PROGETTO		437,24				437,24		437,24		437,24		437,24		437,24
DIST.PARZIALI PROGETTO		5,50	1,05	1,05	3,50	3,50	2,16	1,05				4,38		

<b>SCALARE BARRICONE</b>	
SALDO PIANO	7.800 mq
SPALMATO sp 30 cm	18.500 mq
ARMATA sp 30 cm	18.500 mq
<b>TERRAZZI</b>	
INTERNO	24.000 mq
ESTERNO	1.500 mq
TERRAZZO GENERALE sp 30 cm	9.000 mq
<b>SOPERSOLLEVAMENTO STRADALE</b>	
LOCHE IN CONCRETO BT 150 PIANO sp 4 cm	9.000 mq
ARMATA IN CONCRETO BT 150 PIANO sp 4 cm	9.000 mq
ARCA IN CONCRETO BT 150 PIANO sp 10 cm	9.000 mq
ARMATA IN CONCRETO BT 150 PIANO sp 10 cm	9.000 mq
ARMATURA IN BENTONITE sp 30 cm	14.000 mq
SUPERSONNELLAMENTO D' STABILIZZAZIONE sp 30 cm	14.000 mq
<b>LEGENDA CAMPITURE</b>	
▭	ALZAVANTO

SEZIONE N. : 29  
 QT. PROGETTO : 442,41  
 DIST.PROG. : 50,00  
 DIST.SUCC. : 50,00

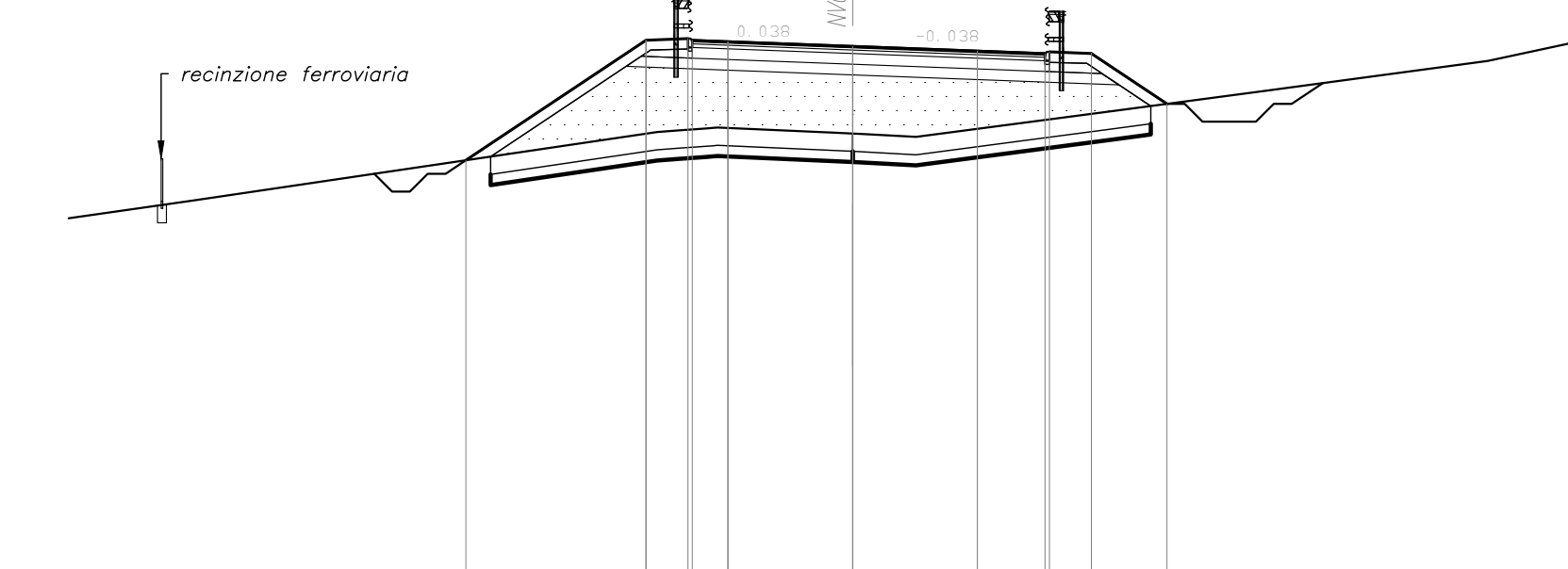

SCALA 1:200

QUOTE TERRENO	436,00		442,50	442,50		442,50	442,50	442,50		442,50		442,50		
DIST.PARZIALI TERRENO	12,85				3,35	1,59	5,55		4,21		6,30		3,51	
QUOTE PROGETTO		442,50				442,50		442,50		442,50		442,50		442,50
DIST.PARZIALI PROGETTO		4,49	1,05	1,05	3,50	3,50	1,90	1,05	1,80			4,42		

<b>SCALARE BARRICONE</b>	
SALDO PIANO	7.817 mq
SPALMATO sp 30 cm	21.500 mq
ARMATA sp 30 cm	21.500 mq
<b>TERRAZZI</b>	
INTERNO	35.874 mq
ESTERNO	1.500 mq
TERRAZZO GENERALE sp 30 cm	12.796 mq
<b>SOPERSOLLEVAMENTO STRADALE</b>	
LOCHE IN CONCRETO BT 150 PIANO sp 4 cm	10.000 mq
ARMATA IN CONCRETO BT 150 PIANO sp 4 cm	10.000 mq
ARCA IN CONCRETO BT 150 PIANO sp 10 cm	10.000 mq
ARMATA IN CONCRETO BT 150 PIANO sp 10 cm	10.000 mq
ARMATURA IN BENTONITE sp 30 cm	14.000 mq
SUPERSONNELLAMENTO D' STABILIZZAZIONE sp 30 cm	14.000 mq
<b>LEGENDA CAMPITURE</b>	
▭	ALZAVANTO

SEZIONE N. : 30  
 QT. PROGETTO : 443,19  
 DIST.PROG. : 50,00  
 DIST.SUCC. : 50,00

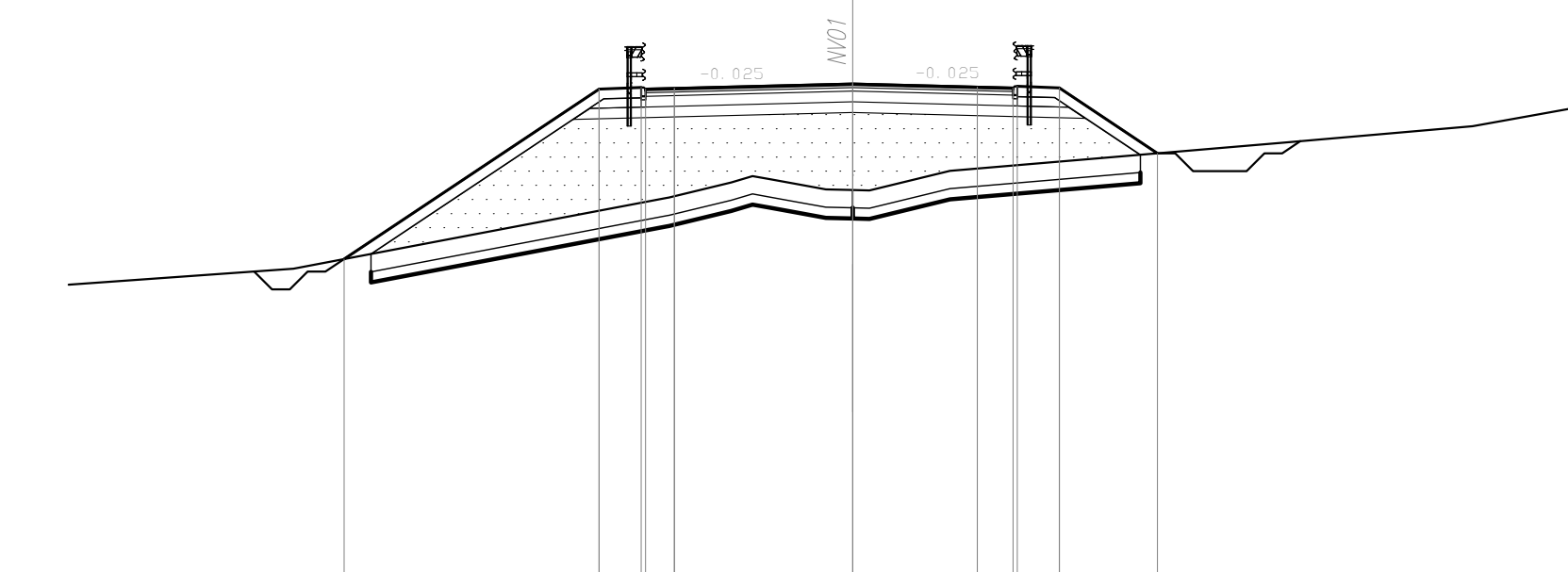

SCALA 1:200

QUOTE TERRENO	436,00		438,33		438,33		438,33		438,33		438,33		438,33	
DIST.PARZIALI TERRENO	1,73		8,84		1,75		2,26		8,36		5,11		3,83	
QUOTE PROGETTO		438,33				438,33		438,33		438,33		438,33		438,33
DIST.PARZIALI PROGETTO		6,53	1,05	1,05	5,00	3,50	1,00	1,05	2,40			4,21		

<b>SCALARE BARRICONE</b>	
SALDO PIANO	7.807 mq
SPALMATO sp 30 cm	21.500 mq
ARMATA sp 30 cm	21.500 mq
<b>TERRAZZI</b>	
INTERNO	34.308 mq
ESTERNO	1.500 mq
TERRAZZO GENERALE sp 30 cm	17.271 mq
<b>SOPERSOLLEVAMENTO STRADALE</b>	
LOCHE IN CONCRETO BT 150 PIANO sp 4 cm	17.200 mq
ARMATA IN CONCRETO BT 150 PIANO sp 4 cm	17.200 mq
ARCA IN CONCRETO BT 150 PIANO sp 10 cm	17.200 mq
ARMATA IN CONCRETO BT 150 PIANO sp 10 cm	17.200 mq
ARMATURA IN BENTONITE sp 30 cm	14.000 mq
SUPERSONNELLAMENTO D' STABILIZZAZIONE sp 30 cm	14.000 mq
<b>LEGENDA CAMPITURE</b>	
▭	ALZAVANTO

SEZIONE N. : 31  
 QT. PROGETTO : 443,96  
 DIST.PROG. : 50,00  
 DIST.SUCC. : 50,00

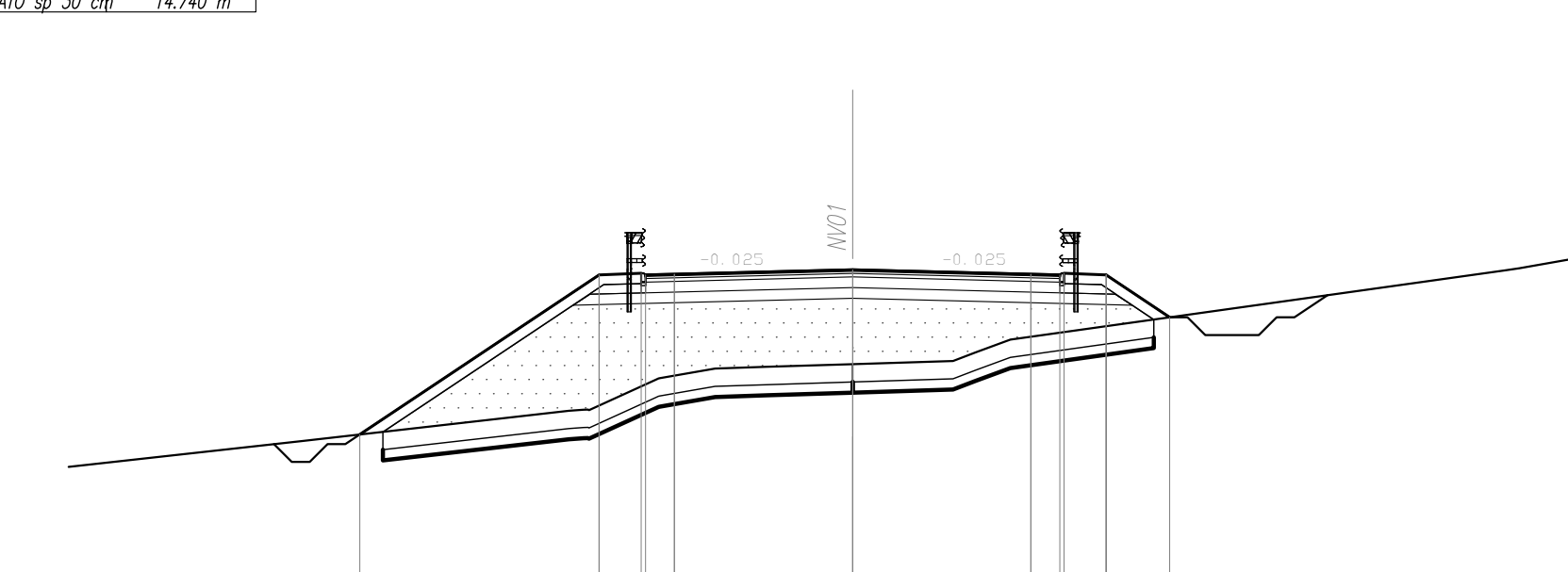

SCALA 1:200

QUOTE TERRENO	439,15		442,21		442,21		442,21		442,21		442,21		442,21	
DIST.PARZIALI TERRENO	8,28		7,50		1,87	2,56	1,48	2,38	2,62	15,88		2,62		2,48
QUOTE PROGETTO		442,21				442,21		442,21		442,21		442,21		442,21
DIST.PARZIALI PROGETTO		6,20	1,05	1,05	5,00	5,00	1,00	1,05	1,47			4,21		

<b>SCALARE BARRICONE</b>	
SALDO PIANO	7.790 mq
SPALMATO sp 30 cm	18.500 mq
ARMATA sp 30 cm	18.500 mq
<b>TERRAZZI</b>	
INTERNO	36.961 mq
ESTERNO	1.500 mq
TERRAZZO GENERALE sp 30 cm	9.711 mq
<b>SOPERSOLLEVAMENTO STRADALE</b>	
LOCHE IN CONCRETO BT 150 PIANO sp 4 cm	10.000 mq
ARMATA IN CONCRETO BT 150 PIANO sp 4 cm	10.000 mq
ARCA IN CONCRETO BT 150 PIANO sp 10 cm	10.000 mq
ARMATA IN CONCRETO BT 150 PIANO sp 10 cm	10.000 mq
ARMATURA IN BENTONITE sp 30 cm	14.000 mq
SUPERSONNELLAMENTO D' STABILIZZAZIONE sp 30 cm	14.000 mq
<b>LEGENDA CAMPITURE</b>	
▭	ALZAVANTO
▭	ARMATA

SEZIONE N. : 32  
 QT. PROGETTO : 444,62  
 DIST.PROG. : 50,00  
 DIST.SUCC. : 50,00

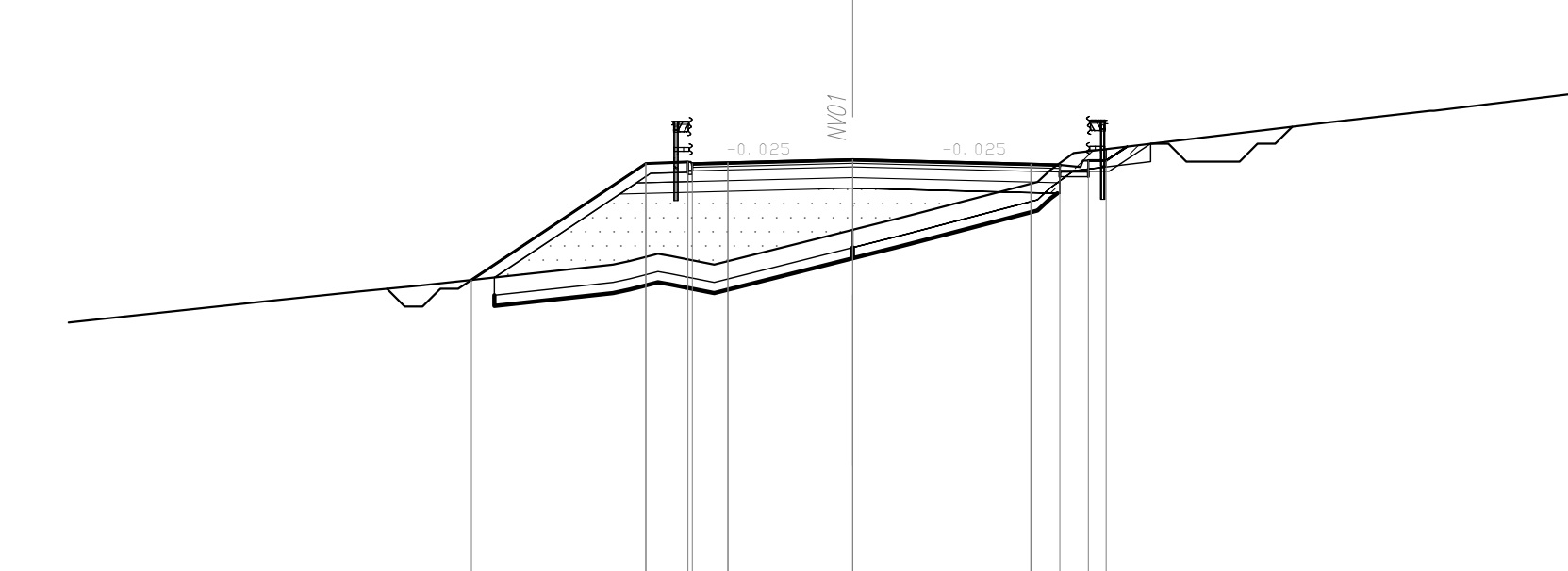

SCALA 1:200

QUOTE TERRENO	440,00		443,00		443,00		443,00		443,00		443,00		443,00	
DIST.PARZIALI TERRENO	5,97		2,74	1,67	5,41		1,88		3,59		7,08		2,92	
QUOTE PROGETTO		443,00				443,00		443,00		443,00		443,00		443,00
DIST.PARZIALI PROGETTO		4,38	1,00	1,00	3,50	5,00	1,00	1,05	1,46			4,21		

COMMITTENTE:  
  
 RETE FERROVIARIA ITALIANA  
 GRUPPO FERROVIE DELLO STATO ITALIANE

PROGETTAZIONE:  
  
 ITALFER  
 GRUPPO FERROVIE DELLO STATO ITALIANE

DIRETTRICE FERROVIARIA MESSINA - CATANIA - PALERMO  
 NUOVO COLLEGAMENTO PALERMO - CATANIA

U.O. INFRASTRUTTURE NORD

PROGETTO DEFINITIVO

TRATTA LERCARA DIR. - CALTANISSETTA XIRBI (LOTTO 3)

VIABILITA'  
 NV01 - Adeguamento SP41 (da pk 2+200 a pk 8+400)  
 Sezioni trasversali - Tav. 4 di 17

SCALA: 1:200

Rev.	Descrizione	Redatto	Data	Verificato	Data	Approvato	Data	Autorizzato Data
A	Emissione Esecutiva	AVI	01/2019	A. Biondi	01/2019	A. Biondi	01/2019	F. Savini
B	Emissione Esecutiva	AVI	01/2020	A. Biondi	01/2020	A. Biondi	01/2020	F. Savini
C	Emissione Esecutiva	AVI	02/2020	A. Biondi	02/2020	A. Biondi	02/2020	F. Savini
D	Emissione Esecutiva	AVI	04/2020	A. Biondi	04/2020	A. Biondi	04/2020	F. Savini