

PLANIMETRIA DI DRENAGGIO

Scala 1:500

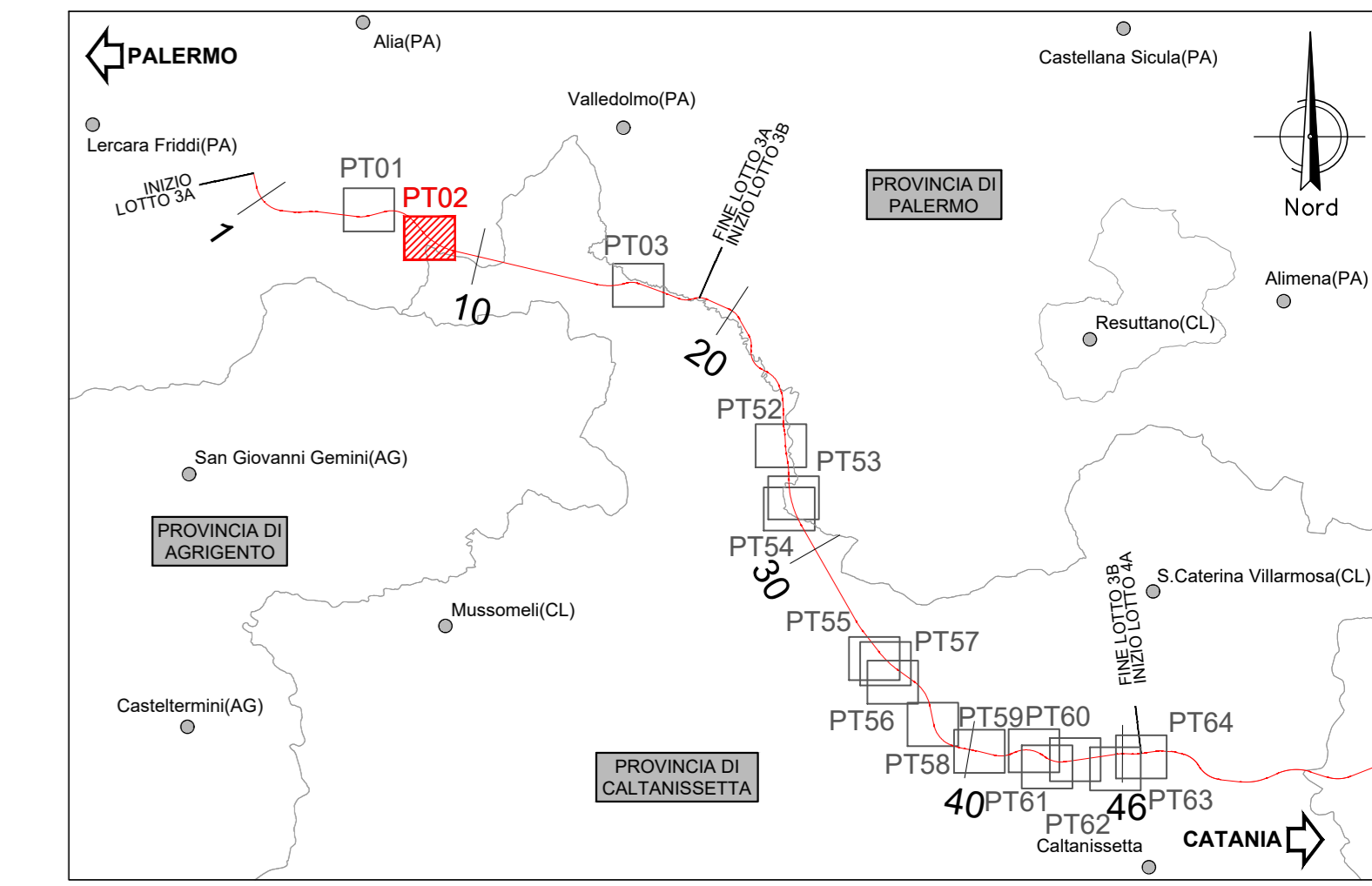
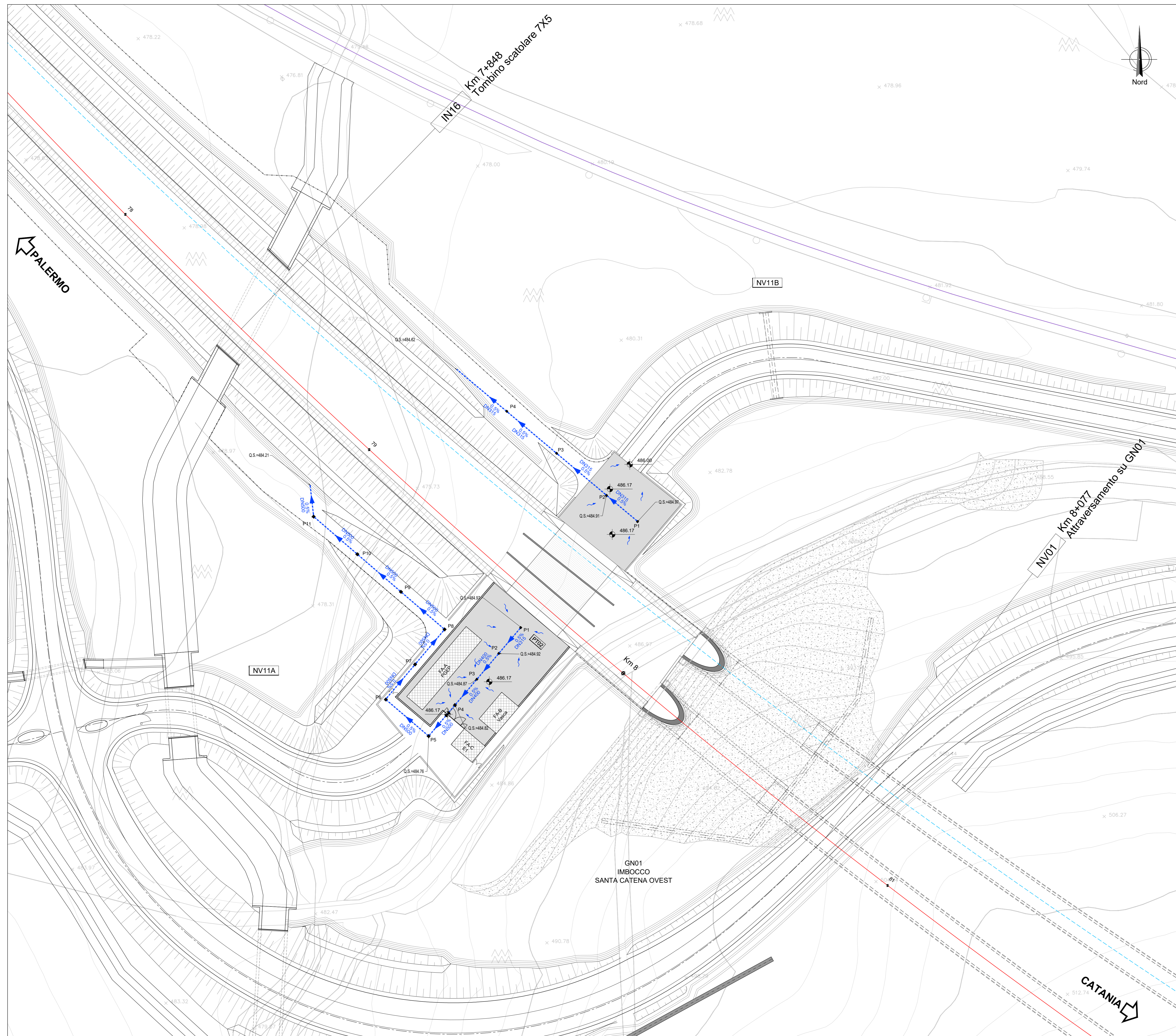

LEGENDA

- POZZETTO PREFABBRICATO IN G.C. per drenare in griglia metallica classe D400 con D400
- POZZETTO PREFABBRICATO IN G.C. per drenare in griglia metallica classe D400 con D400
- POZZETTO PREFABBRICATO IN G.C. per drenare in griglia metallica classe D400 con D400
- POZZETTO IN BRONZO con griglia in bronzo
- FOGNA IMBOCO (I.M.)
- POZZETTO PER MANICOTTO PLUVIALE
- CONDOTTA IN PVC DN 150
- PROT. SOLIFUSO CON FOSSO 8+1 (S+1)+3.3
- ASSE BINARIO
- ASSE BINARIO (MPAREI)
- CONDOTTA IN PVC DN 150 x 100 x 800
- QUOTA DI SCORRIMENTO
- QUOTA DI SCARICO
- SCORRIMENTO SUPERFICIALE

PT02 - PIAZZALE SX KM 7+950												
Pk iniziale	Pk finale	Tipo	L	Progr.	Quota		Sup. Bq.	Q	Y	g.r.	v	
					inizio	fine						
P1	P2	DN115	12	12	0.50%	484.97	484.91	276	28	12	40%	1.0
P2	Scarico	DN115	58	70	0.50%	484.91	484.02	576	29	13	43%	1.0
PT02 - PIAZZALE DX KM 7+950												
P1	P2	DN115	10	10	0.50%	484.97	484.92	275	29	13	43%	1.0
P2	P3	DN400	10	20	0.50%	484.92	484.87	550	52	16	42%	1.1
P3	P4	DN400	10	30	0.50%	484.87	484.82	775	64	19	49%	1.2
P4	P5	DN500	12	42	0.50%	484.82	484.76	1155	93	20	41%	1.3
P5	Scarico	DN500	110	152	0.50%	484.76	484.21	1300	102	21	44%	1.3

NOTA (1): PER I DETTAGLI SI RIMANDA ALL'ELABORATO RS3T.3.0.D.78.BZ.ID.00.0.2.007 "OPERE TIPOLOGICHE - DRENAGGIO STAZIONI E PIAZZALI"

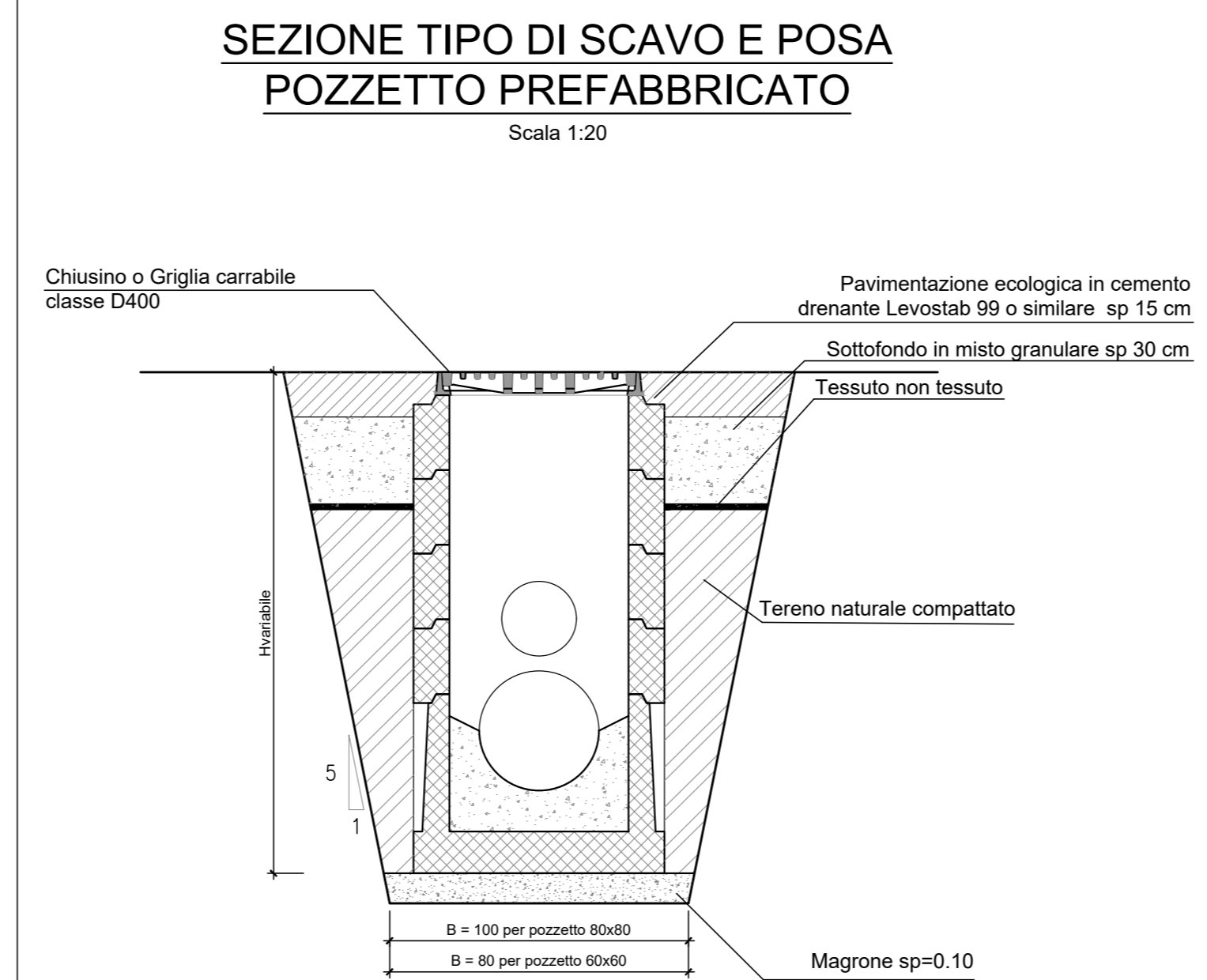

COMMITTENTE: **RFI** RETE FERROVIARIA ITALIANA GRUPPO FERROVIE DELLO STATO ITALIANE

PROGETTAZIONE: **ITALFERR** GRUPPO FERROVIE DELLO STATO ITALIANE

DIRETTRICE FERROVIARIA MESSINA - CATANIA - PALERMO
NUOVO COLLEGAMENTO PALERMO - CATANIA

U.O. INFRASTRUTTURE NORD

PROGETTO DEFINITIVO

TRATTA LERCARA DIR. - CALTANISSETTA XIRBI (LOTTO 3)

IDRAULICA E IDROLOGIA
Drenaggio di Piazzale Piazzali, Aree di Soccorso, fabbricati e relative strade di accesso
Planimetria di drenaggio piazzale PT02

SCALA: varie

COMMESSA LOTTO FASE ENTE TIPO DOC. OPERA/DISCIPLINA Progr. REV.

RS3T 30 D 26 PZ ID0002 002 B

Rev.	Descrizione	Redatto	Data	Verificato	Data	Approvato	Data	Autorizzato Data
A	Emissione Esecutivo	21/03/2020	2020	21/03/2020	2020	21/03/2020	2020	21/03/2020
B	Emissione Esecutivo	21/03/2020	2020	21/03/2020	2020	21/03/2020	2020	21/03/2020

File: RS3T.3.0.D.26.PZ.ID.00.0.2.002 B n. Elab.: 26_495