

DETTAGLIO CORDOLO e MICROPALO

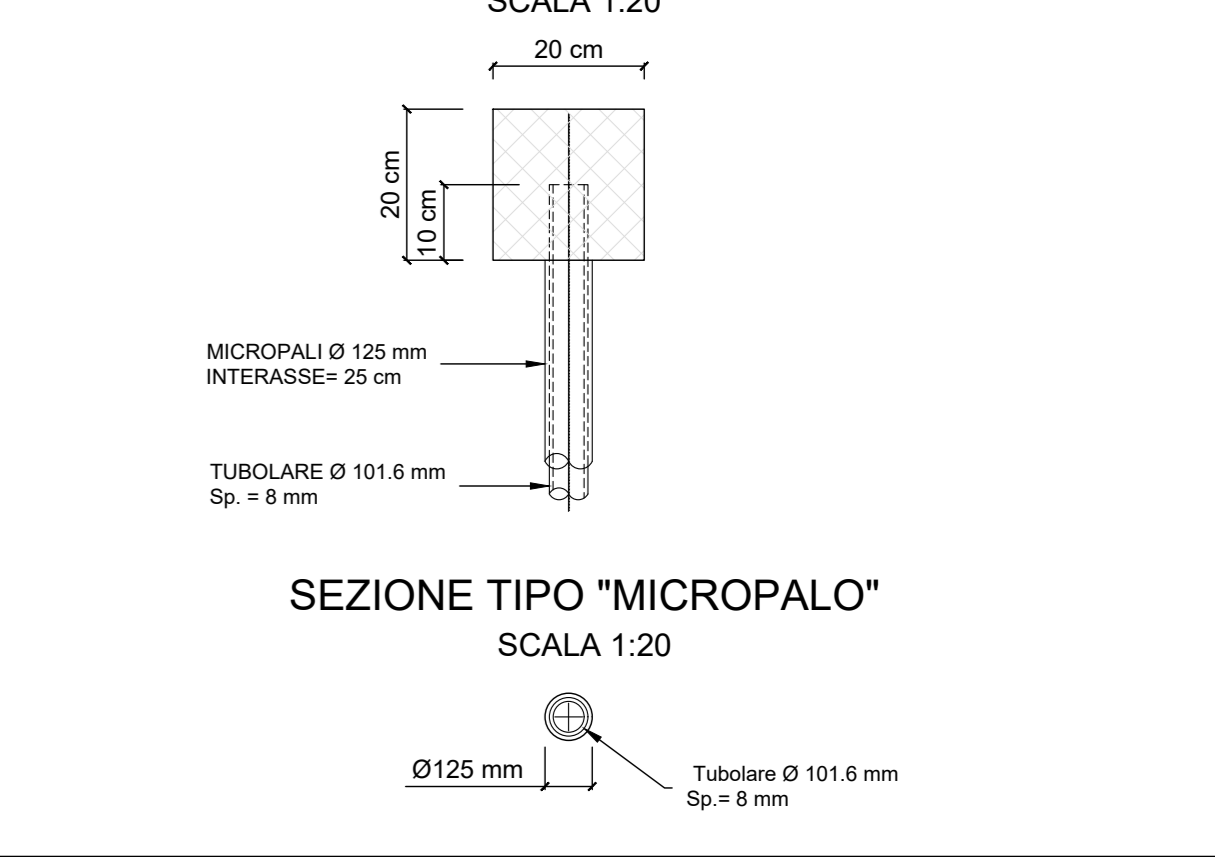

NOTA:  
Il monitoraggio finalizzato al controllo delle geometrie del binario dovrà essere effettuato durante tutto il periodo interessato dalle operazioni di scavo a ridosso dell'opera provvisoria, presente tra le PK 24+226.23 e PK 24+280.00

NOTA:  
Per le caratteristiche dei materiali si rimanda all'elaborato progettuale: Tabella materiali opere civili - RSST 3.0.D.78.TT.OC.00.0.0.001  
Per le incidenze di armatura delle opere si rimanda all'elaborato: Tabella incidenze armature opere civili - Lotto 3b - RSST 3.0.D.78.TT.OC.00.0.0.003  
Per i dettagli relativi ai parapetti e alle recinzioni si rimanda all'elaborato: Particolari costruttivi Opere Civili (recinzioni e parapetti) - RSST 3.0.D.78.PB.OC.00.0.0.001  
Per i dettagli relativi all'impermeabilizzazione si rimanda all'elaborato: Particolari costruttivi Opere Civili (impermeabilizzazione strutture in c.a.) - RSST 3.0.D.78.PB.OC.00.0.0.002

NOTA:  
Per lo scavo si faccia riferimento al seguente elaborato - RSST 3.0.D.78.P9.MU.56.0.0.002

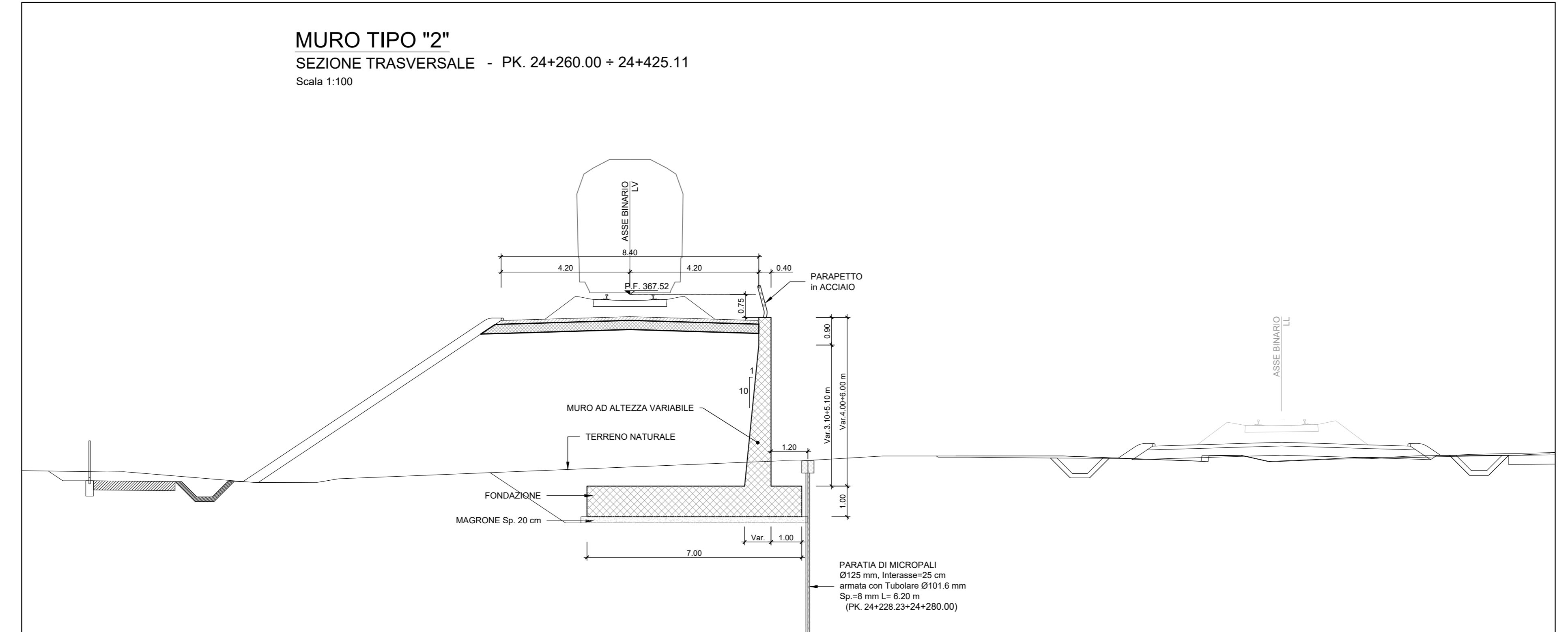

COMMITTENTE:   
PROGETTAZIONE: 

DIRETTRICE FERROVIARIA MESSINA - CATANIA - PALERMO  
NUOVO COLLEGAMENTO PALERMO - CATANIA

U.O. INFRASTRUTTURE SUD  
PROGETTO DEFINITIVO  
TRATTA LERCARA DIR. - CALTANISSETTA XIRBI (LOTTO 3)

Opere di sostegno di linea  
R12: Muro di sostegno in dx MU56  
Pianta, prospetto e sezioni

SCALA: 1:200

COMMESSA	LOTTO	FASE	ENTE	TIPO DOC.	OPERA/DISCIPLINA	PROGR.	REV.
RS3T	30	D	78	P9	MU5600	001	C

Rev.	Descrizione	Redatto	Data	Verificato	Data	Approvato	Data	Autorizzato Data
A	Emissione Esecutiva	21/03/2020	21/03/2020	A.D. Costantini	21/03/2020	A. Biondi	21/03/2020	01/04/2020
B	Emissione Esecutiva	21/03/2020	21/03/2020	A.D. Costantini	21/03/2020	A. Biondi	21/03/2020	01/04/2020
C	Emissione Esecutiva	21/03/2020	21/03/2020	A.D. Costantini	21/03/2020	A. Biondi	21/03/2020	01/04/2020

File: RSST.3.0.D.78.P9.MU.56.0.0.001.C n. Elab.: 78\_456